

Zilan®

Microwave Oven



ZLN1174



ZLN1222

INSTRUCTION MANUAL

700 Watt

220-240V

50/60 Hz

www.zilan.com.tr

EN

DE

TR

RO

PL

CRO

BIH

FR

GE

ES

IT

RU

AL

BG

GR

HU

SR

UA

AR

NL

PT

PLEASE NOTE THAT THE DEVICE MANUAL CAN BE CREATED FOR MORE THAN ONE MODEL.
INFORMATION YOUR DEVICE CAN NOT BE CONTAINING THE FUNCTION LISTED IN THE MANUAL.

GENERAL SAFETY INSTRUCTIONS & WARNINGS

- Before using this device please read the instruction manual carefully.
- Please make sure the rated voltage is the same as the voltage that you used.
- Please keep the instructions, the guaranty certificate, the sales receipt, and if possible, the carton with the inner packaging!
- The device is intended exclusively for private use and not for commercial use, not for professional use!
- Always remove the plug from the socket whenever the device is not in use when attaching accessory parts, cleaning the device, or whenever a disturbance occurs. Switch off the device beforehand. Pull on the plug, not on the cable.
- To protect children from the dangers of electrical appliances, never leave them unsupervised with the device. Consequently, when selecting the location for your device, do so in such a way that children do not have access to the device. Take care to ensure that the cable does not hang down.
- Test the device and the cable regularly for damage. If there is damage of any kind, the device should not be used.
- Do not allow children to play with the device. Do not let children play with packaging material such as plastic bags.
- This appliance can be used by children aged 8 years and above and persons with physical, sensory, or mental disabilities, or lack of experience and knowledge, provided that they are supervised or have been given instructions on how to use the appliance safely and understand the possible hazards. Cleaning and user maintenance should not be done by children unless they are under 8 years old and unsupervised.
- Do not repair the device yourself, but rather consult an authorized expert in case of a problem.
- For safety reasons, a broken or damaged mains lead may only be replaced by an equivalent lead from the manufacturer, our customer service department, or a similar qualified person.
- Keep the device and the cable away from heat, direct sunlight, moisture, sharp edges, and the like.
- Switch off the device and unplug it, when you are not using the device.
- Use only original accessories provided by the supplier.

EN

- Do not use the device outdoors. (Unless the device is designed to be used outside.) Always protect against zero or sub-zero temperatures.
- Never use near water (bathtub, sink, etc.). The appliance should not be exposed to rain or moisture. Only use the device when your hands are dry.
- If the device falls into water, unplug it before taking it out of the water. Do not touch the water source. The device must be checked by a specialist before it is used again. To avoid the risk of electric shock, do not clean the device with water or immerse it in water.
- Use the device only for the intended purpose.
- This device must only be operated when connected to a grounded socket installed in accordance with regulations. Make sure that the supply voltage corresponds to the voltage stated on the type plate.
- Damages that occur when the device is used for purposes other than those specified in the instructions or is used incorrectly or is not repaired by experts are not covered by the warranty.
- Always use the device on a flat and horizontal surface.
- The device should not be used anymore after, in case of falling on a hard surface from height. Even invisible damage may cause negative effects on the functional safety of the device. The device can only be used after being checked by a professional.
- Never carry or pull the device by holding the power plug as there is a risk of a short circuit due to cable breakage. Do not bend, pinch, or pull the power cord over sharp edges.
- If there is a ventilation hole, do not cover it. Do not pour any liquid or powder into the ventilation holes.
- Do not insert fingers or other objects into the open parts of the device.
- Risk of burns! After the use of appliance some surfaces can be hot, be aware of the risks and be cautious of hot surfaces.
- Do not place on or near a hot gas or electric burner, or in a heated oven or in a microwave oven.
- When operating the oven keep at least four inches of space on all sides of the oven to allow for adequate air circulation.
- Unplug from outlet when not in use and before cleaning. Allow cooling before putting on or taking off parts, and before cleaning.
- Do not cover any part of the oven with metal foil.
- A fire may cause if the oven is covered or touching inflammable material, including curtains draperies, walls and like, when on operation. Do not store any item on the oven during operation.
- The microwave oven is intended for defrosting, cooking and steaming of food only.

EN

- Always wear protective, insulated oven gloves when inserting or removing items from the hot oven.
- The door or the outer surface may get hot when the appliance is operating.
- This product is a Group 2 Class B ISM equipment. The definition of Group 2 which contains all ISM (Industrial, Scientific and Medical) equipment in which radio-frequency energy is intentionally generated and/or used in the form of electromagnetic radiation for the treatment of material, and spark erosion equipment. For Class B equipment is equipment suitable for use in domestic establishments and in establishments directly connected to a low voltage power supply network which supplies buildings used for domestic purpose.
- Utensils should be checked to ensure that they are suitable for use in microwave oven. Cooking utensils may become hot because of heat transferred from the heated food. Potholders may be needed to handle the utensil.
- Microwave heating of beverage can result in delayed eruptive boiling; therefore, care has to be taken when handle the container.
- Eggs in their shell and whole hard-boiled eggs should not be heated in microwave ovens since they may explode even after microwave heating has ended.
- Do not fry food in the oven. Hot oil can damage oven parts and utensils and even result in skin burns.
- No liability is accepted in case of damage caused by improper use or failure to comply with these instructions.

GET TO KNOW YOUR MICROWAVE OVEN

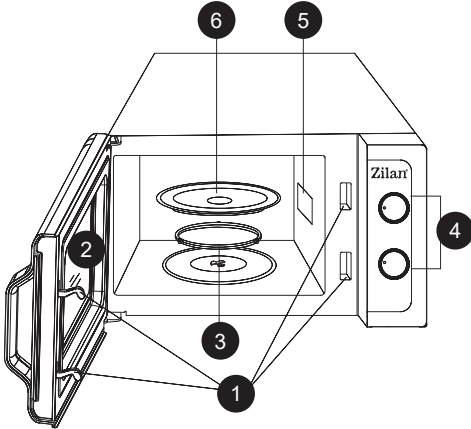

1. Door safety lock system
2. Oven window.
3. Turntable support
4. Control panel
5. Wave guide (please do not remove the mica plate covering the wave guide)
6. Glass tray

CONTROL PANEL

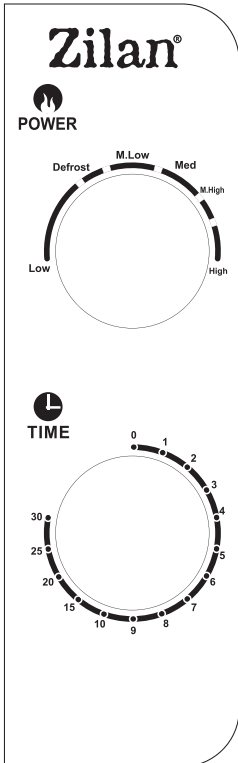

The control panel consists of two function operators. One is a time knob, and the other a power knob.

Power/Action Selector

You use this operator knob to choose a cooking power level. It is the first step to start a cooking session.

Timer Knob

Offer visual timing settings at easy turn of your thumb to select a desired cooking time up to 30 minutes per cooking session.

Microwave Cooking

For pure microwave cooking, there are six power levels from which to choose one as best fit to do the job at hand.

Power level increases with the knob turning clockwise. The power levels can be classified as the following:

Power Output	Description
100%	High
88%	M.High
73%	Med
52%	M.Low
42%	Defrost
20%	Low

OPERATION

To start a cooking session,

- Place food into oven and close the door.
- Turn Power Selector to select a power level.
- Turn Timer knob to set a cooking time.

NOTE: As soon as the timer is turned, oven starts cooking. When selecting time for less than 2 minutes, turn timer past 2 minutes and then return to the correct time.

CAUTION: ALWAYS RETURN TIMER BACK TO ZERO POSITION if food is removed from oven before the set cooking time is complete or when oven is not in use. To stop oven during cooking process, push the door release button or open the door by the handle.

Off mode < 0.3W

NOTE: The period after which the equipment reaches automatically off mode is 0 minutes.

CARE AND MAINTENANCE

- Turn off the oven and unplug the power cord from the wall when cleaning.
- Keep the inside of the oven clean. When food splatters or spilled liquids adhere to oven walls, wipe with a damp cloth. Mild detergents may be used if the oven gets very dirty. Avoid using spray or other harsh cleaners. They may stain, streak or dull the door surface.
- The outside of the oven should be cleaned with a damp cloth. To prevent damage to the operating parts inside the oven, water should not be allowed to seep into the ventilation openings.
- Wipe the door and window on both sides, the door seals and adjacent parts frequently with a damp cloth to remove any spills or splatters. Do not use abrasive cleaner.
- A steam cleaner is not be used.
- Do not allow the control panel to become wet. Clean with a soft, damp cloth. When cleaning the control panel, leave oven door open to prevent oven from accidentally turning on.
- If steam accumulates inside or around the outside of the oven door, wipe with a soft cloth. This may occur when the microwave oven is operated under high humidity condition. And it is normal.
- It is occasionally necessary to remove the glass tray for cleaning. Wash the tray in warm sudsy water or in a dishwasher.
- The roller ring and oven floor should be cleaned regularly to avoid excessive noise. Simply wipe the bottom surface of the oven with mild detergent. The roller ring may be washed in mild, soapy water or in a dishwasher. When removing the roller ring, be sure to replace it in the proper position.
- Remove odors from your oven by combining a cup of water with the juice and skin of one lemon in a microwaveable bowl. Microwave for 5 minutes. Wipe thoroughly and dry with a soft cloth.
- If the light bulb burns out, please contact customer service to have it replaced.
- The oven should be cleaned regularly, and any food deposits should be removed. Failure to maintain the oven in a clean condition could lead to deterioration of surface that could adversely affect the life of the unit and could possibly result in a hazardous situation.
- Please do not dispose of this appliance into the domestic rubbish bin; it should be disposed to the particular disposal center provided by the municipalities.

Correct Disposal of this product



- This marking indicates that this product should not be disposed with other household wastes throughout the EU.
- To prevent possible harm to the environment or human health from uncontrolled waste disposal, recycle it responsibly to promote the sustainable reuse of material resources.
- To return your used device, please use the return and collection systems or contact the retailer where the product was purchased. They can take this product for environmental safe recycling.

BITTE BEACHTEN SIE, DASS DAS GERÄTEHANDBUCH, INFORMATIONEN FÜR MEHR ALS EIN MODELL BEINHALTEN KANN. IHR GERÄT KÖNNTE MÖGLICHERWEISE NICHT DIE IN DER BEDIENUNGSANLEITUNG ERWÄHNTEN FUNKTIONEN BESITZEN. DIESE SPRACHE WURDE MIT HILFE VON KÜNSTLICHER INTELLIGENZ ÜBERSETZT.

ALLGEMEINE SICHERHEITSANWEISUNGEN & WARNHINWEISE

- Bevor Sie dieses Gerät verwenden, lesen Sie bitte die Bedienungsanleitung sorgfältig durch.
- Bitte stellen Sie sicher, dass die Nennspannung mit der Spannung übereinstimmt, die Sie verwenden.
- Bitte bewahren Sie die Anweisungen, den Garantiebeleg, den Verkaufsbeleg und, wenn möglich, den Karton mit der Innenverpackung auf!
- Das Gerät ist ausschließlich für den privaten Gebrauch und nicht für den kommerziellen oder professionellen Gebrauch bestimmt!
- Stecken Sie den Stecker immer aus der Steckdose, wenn das Gerät nicht in Gebrauch ist, wenn Sie Zubehörteile anbringen, das Gerät reinigen oder wenn eine Störung auftritt. Schalten Sie das Gerät vorher aus. Ziehen Sie am Stecker, nicht am Kabel.
- Um Kinder vor den Gefahren elektrischer Geräte zu schützen, lassen Sie sie niemals unbeaufsichtigt mit dem Gerät. Wählen Sie daher den Standort Ihres Geräts so, dass Kinder keinen Zugang dazu haben. Achten Sie darauf, dass das Kabel nicht herunterhängt.
- Testen Sie das Gerät und das Kabel regelmäßig auf Beschädigungen. Wenn es irgendwelche Schäden gibt, darf das Gerät nicht verwendet werden.
- Lassen Sie Kinder nicht mit dem Gerät spielen. Lassen Sie Kinder nicht mit Verpackungsmaterial wie Plastiktüten spielen.
- Dieses Gerät kann von Kindern ab 8 Jahren und Personen mit körperlichen, sensorischen oder geistigen Einschränkungen oder mangelnder Erfahrung und Wissen verwendet werden, sofern sie beaufsichtigt werden oder Anweisungen zum sicheren Gebrauch des Geräts erhalten haben und die möglichen Gefahren verstehen. Reinigung und Benutzerwartung dürfen nicht von Kindern durchgeführt werden, es sei denn, sie sind unter 8 Jahre alt und beaufsichtigt.
- Reparieren Sie das Gerät nicht selbst, sondern konsultieren Sie im Falle eines Problems einen autorisierten Fachmann.
- Aus Sicherheitsgründen darf ein defektes oder beschädigtes Netzkabel nur durch ein gleichwertiges Kabel vom Hersteller, unserem Kundendienst oder einer ähnlich qualifizierten Person ersetzt werden.
- Halten Sie das Gerät und das Kabel von Hitze, direkter Sonneneinstrahlung, Feuchtigkeit, scharfen Kanten und ähnlichem fern.
- Schalten Sie das Gerät aus und ziehen Sie den Stecker, wenn Sie das

- Gerät nicht benutzen.
- Verwenden Sie nur Originalzubehör, das vom Lieferanten bereitgestellt wird.
 - Verwenden Sie das Gerät nicht im Freien. (Es sei denn, das Gerät ist für den Außenbereich konzipiert.) Schützen Sie es stets vor Temperaturen unter null oder unter Null.
 - Verwenden Sie es niemals in der Nähe von Wasser (Badewanne, Waschbecken usw.). Das Gerät sollte nicht Regen oder Feuchtigkeit ausgesetzt werden. Verwenden Sie das Gerät nur, wenn Ihre Hände trocken sind.
 - Wenn das Gerät ins Wasser fällt, ziehen Sie den Stecker, bevor Sie es aus dem Wasser nehmen. Berühren Sie nicht die Wasserquelle. Das Gerät muss vor der erneuten Verwendung von einem Fachmann überprüft werden. Um das Risiko eines elektrischen Schlags zu vermeiden, reinigen Sie das Gerät nicht mit Wasser und tauchen Sie es nicht in Wasser.
 - Verwenden Sie das Gerät nur für den vorgesehenen Zweck.
 - Dieses Gerät darf nur betrieben werden, wenn es an eine vorschriftsmäßig installierte geerdete Steckdose angeschlossen ist. Stellen Sie sicher, dass die Versorgungsspannung der auf dem Typenschild angegebenen Spannung entspricht.
 - Schäden, die durch die Verwendung des Geräts für andere als die in der Anleitung angegebenen Zwecke, durch unsachgemäße Verwendung oder durch nicht fachgerechte Reparaturen entstehen, sind nicht durch die Garantie abgedeckt.
 - Verwenden Sie das Gerät immer auf einer ebenen und horizontalen Fläche.
 - Das Gerät sollte nach einem Sturz auf eine harte Oberfläche aus der Höhe nicht mehr verwendet werden. Auch unsichtbare Schäden können die Funktionssicherheit des Geräts negativ beeinflussen. Das Gerät kann erst nach einer Überprüfung durch einen Fachmann wieder verwendet werden.
 - Tragen oder ziehen Sie das Gerät niemals am Netzstecker, da es aufgrund eines Kabelbruchs zu einem Kurzschluss kommen kann. Biegen, quetschen oder ziehen Sie das Netzkabel nicht über scharfe Kanten.
 - Wenn es eine Lüftungsöffnung gibt, decken Sie diese nicht ab. Gießen Sie keine Flüssigkeiten oder Pulver in die Lüftungslöcher.
 - Stecken Sie keine Finger oder andere Gegenstände in die offenen Teile des Geräts.
 - Verbrennungsgefahr! Nach der Verwendung des Geräts können einige Oberflächen heiß sein. Seien Sie sich der Risiken bewusst und seien Sie vorsichtig mit heißen Oberflächen.

DE

- Stellen Sie es nicht auf oder in die Nähe eines heißen Gas- oder Elektroherds, eines beheizten Ofens oder einer Mikrowelle.
- Lassen Sie beim Betrieb des Ofens mindestens zehn Zentimeter Platz auf allen Seiten des Ofens, um eine ausreichende Luftzirkulation zu gewährleisten.
- Ziehen Sie den Stecker aus der Steckdose, wenn Sie das Gerät nicht benutzen und bevor Sie es reinigen. Lassen Sie es abkühlen, bevor Sie Teile anbringen oder entfernen und bevor Sie es reinigen.
- Bedecken Sie keinen Teil des Ofens mit Metallfolie.
- Ein Brand kann entstehen, wenn der Ofen bedeckt ist oder in Berührung mit brennbarem Material, einschließlich Vorhängen, Wänden und Ähnlichem, während des Betriebs kommt. Lagern Sie während des Betriebs keine Gegenstände auf dem Ofen.
- Der Mikrowellenofen ist ausschließlich zum Auftauen, Kochen und Dämpfen von Lebensmitteln bestimmt.
- Tragen Sie immer schützende, isolierte Ofenhandschuhe, wenn Sie Gegenstände in den heißen Ofen einlegen oder herausnehmen.
- Die Tür oder die äußere Oberfläche kann heiß werden, wenn das Gerät in Betrieb ist.
- Dieses Produkt ist ein Gruppe 2 Klasse B ISM-Gerät. Die Definition von Gruppe 2 umfasst alle ISM (Industrielle, Wissenschaftliche und Medizinische) Geräte, bei denen Hochfrequenzenergie absichtlich in Form von elektromagnetischer Strahlung zur Materialbehandlung oder Funkenerosion erzeugt und/oder verwendet wird. Für Klasse B sind Geräte geeignet, die in Wohngebäuden und in Gebäuden, die direkt an ein Niederspannungsnetz angeschlossen sind, das Gebäude für Wohnzwecke versorgt.
- Geschirr sollte darauf überprüft werden, ob es für die Verwendung in der Mikrowelle geeignet ist. Kochutensilien können heiß werden, weil Wärme von den erhitzten Lebensmitteln übertragen wird. Topfplatten können erforderlich sein, um das Geschirr zu handhaben.
- Das Erhitzen von Getränken in der Mikrowelle kann zu verzögerter, eruptiver Siedung führen; daher ist beim Umgang mit dem Behälter Vorsicht geboten.
- Eier in der Schale und ganze hartgekochte Eier sollten nicht in der Mikrowelle erhitzt werden, da sie auch nach dem Erhitzen in der Mikrowelle explodieren können.
- Frittieren Sie keine Lebensmittel im Ofen. Heißes Öl kann Ofenteile und Utensilien beschädigen und sogar Hautverbrennungen verursachen.
- Es wird keine Haftung für Schäden übernommen, die durch unsachgemäße Verwendung oder Nichtbeachtung dieser Anweisungen entstehen.

LERNEN SIE IHREN MIKROWELLENOFEN KENNEN

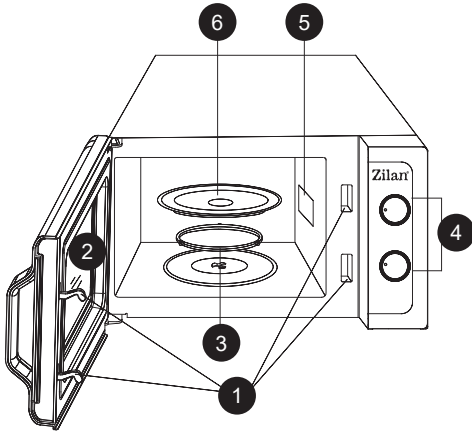

1. Tür-Sicherheitsschlosssystem
2. Ofenfenster
3. Drehtellerunterstützung
4. Bedienfeld
5. Wellenleiter (Bitte entfernen Sie nicht die Glimmerplatte, die den Wellenleiter bedeckt)
6. Glasplatte

BEDIENFELD

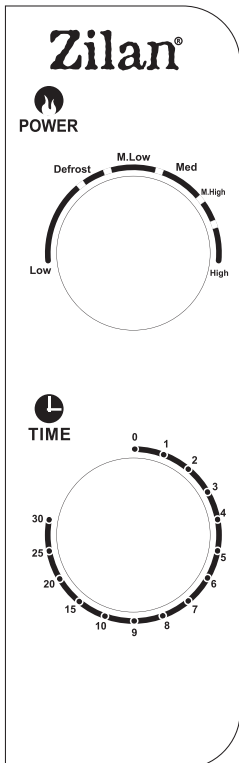

Das Bedienfeld besteht aus zwei Funktionsbedienern. Einer ist ein Zeitregler und der andere ein Leistungsregler.

Leistungs-/Aktionswähler

Mit diesem Bedienregler wählen Sie eine Kochleistung. Es ist der erste Schritt, um eine Kochsitzung zu starten.

Zeitregler

Bietet visuelle Zeiteinstellungen durch einfaches Drehen mit dem Daumen, um die gewünschte Kochzeit von bis zu 30 Minuten pro Kochsitzung auszuwählen.

Mikrowellenkochen

Für reines Mikrowellenkochen gibt es sechs Leistungsstufen, aus denen Sie die beste für die jeweilige Aufgabe auswählen können. Die Leistungsstufe erhöht sich durch Drehen des Reglers im Uhrzeigersinn. Die Leistungsstufen können wie folgt klassifiziert werden:

Leistungsausgabe	Beschreibung
100%	Hoch
88%	M.Hoch
73%	Mittel
52%	M.Niedrig
42%	Auftauen
20%	Niedrig

BETRIEB

Um eine Kochsitzung zu starten,

- Platzieren Sie das Essen in den Ofen und schließen Sie die Tür.
- Drehen Sie den Leistungswähler, um eine Leistungsstufe auszuwählen.
- Drehen Sie den Timer-Knopf, um eine Kochzeit einzustellen.

HINWEIS: Sobald der Timer gedreht wird, beginnt der Ofen zu kochen. Wenn Sie eine Zeit von weniger als 2 Minuten wählen, drehen Sie den Timer über 2 Minuten hinaus und dann zurück zur richtigen Zeit.

ACHTUNG: STELLEN SIE DEN TIMER IMMER ZURÜCK AUF NULL, wenn das Essen vor Ablauf der eingestellten Kochzeit aus dem Ofen genommen wird oder wenn der Ofen nicht in Gebrauch ist. Um den Ofen während des Kochvorgangs zu stoppen, drücken Sie die Türfreigabetaste oder öffnen Sie die Tür am Griff.

Standby-Modus < 0,3 W

HINWEIS: Die Zeitspanne, nach der das Gerät automatisch in den Standby-Modus wechselt, beträgt 0 Minuten.

PFLEGE UND WARTUNG

- Schalten Sie den Ofen aus und ziehen Sie den Netzstecker aus der Wand, wenn Sie reinigen.
- Halten Sie das Innere des Ofens sauber. Wenn Lebensmittel spritzen oder verschüttete Flüssigkeiten an den Ofenwänden haften, wischen Sie mit einem feuchten Tuch ab. Milde Reinigungsmittel können verwendet werden, wenn der Ofen sehr schmutzig ist. Vermeiden Sie die Verwendung von Sprays oder anderen scharfen Reinigungsmitteln. Sie können die Türfläche verfärben, streifen oder abtupfen.
- Die Außenseite des Ofens sollte mit einem feuchten Tuch gereinigt werden. Um Schäden an den Betriebsteilen im Inneren des Ofens zu vermeiden, sollte kein Wasser in die Lüftungsöffnungen eindringen.
- Wischen Sie die Tür und das Fenster auf beiden Seiten, die Türdichtungen und angrenzende Teile häufig mit einem feuchten Tuch ab, um Verschüttungen oder Spritzer zu entfernen. Verwenden Sie keine scheuernden Reinigungsmittel.
- Ein Dampfreiniger darf nicht verwendet werden.
- Die Bedienblende darf nicht nass werden. Reinigen Sie sie mit einem weichen, feuchten Tuch. Lassen Sie die Ofentür beim Reinigen der Bedienblende offen, um ein versehentliches Einschalten des Ofens zu verhindern.
- Wenn sich Dampf im Inneren oder um die Außenseite der Ofentür ansammelt, wischen Sie mit einem weichen Tuch ab. Dies kann auftreten, wenn der Mikrowellenofen unter Bedingungen hoher Luftfeuchtigkeit betrieben wird. Und es ist normal.
- Es ist gelegentlich notwendig, das Glasdrehteller zum Reinigen zu entfernen. Waschen Sie das Tablett in warmem Seifenwasser oder in einer Spülmaschine.
- Der Drehring und der Ofenboden sollten regelmäßig gereinigt werden, um übermäßigen Lärm zu vermeiden. Wischen Sie einfach die Unterseite des Ofens mit mildem Reinigungsmittel ab. Der Drehring kann in mildem Seifenwasser oder in einer Spülmaschine gewaschen werden. Achten Sie darauf, den Drehring nach dem Entfernen wieder in die richtige Position zu bringen.
- Entfernen Sie Gerüche aus Ihrem Ofen, indem Sie eine Tasse Wasser mit dem Saft und der Schale einer Zitrone in einer mikrowellengeeigneten Schüssel kombinieren. Mikrowellen Sie für 5 Minuten. Wischen Sie gründlich ab und trocknen Sie mit einem weichen Tuch.
- Wenn die Glühbirne durchbrennt, wenden Sie sich bitte an den Kundendienst, um sie zu ersetzen.
- Der Ofen sollte regelmäßig gereinigt und alle Lebensmittelreste entfernt werden. Die Nichteinhaltung der Sauberkeit des Ofens könnte zu einer Verschlechterung der Oberfläche führen, die die Lebensdauer des Geräts nachteilig beeinflussen und möglicherweise zu einer gefährlichen Situation führen könnte.
- Bitte entsorgen Sie dieses Gerät nicht im Hausmüll; es sollte in dem speziellen Entsorgungszentrum der Gemeinden entsorgt werden.

Importeur: Enstore GmbH, Rudolf-Diesel-Straße 7 71154 Nufringen Germany

Korrekte Entsorgung dieses Produkts



- Diese Kennzeichnung weist darauf hin, dass dieses Produkt in der EU nicht mit anderem Hausmüll entsorgt werden darf.
- Um mögliche Schäden für die Umwelt oder die menschliche Gesundheit durch unkontrollierte Abfallentsorgung zu verhindern, recyceln Sie es verantwortungsvoll, um die nachhaltige Wiederverwendung von Materialressourcen zu fördern.
- Um Ihr gebrauchtes Gerät zurückzugeben, nutzen Sie bitte die Rückgabe- und Sammelsysteme oder kontaktieren Sie den Händler, bei dem das Produkt gekauft wurde. Er kann dieses Produkt umweltgerecht recyceln.

CİHAZ KILAVUZU BİR DEN FAZLA MODEL BİLGİSİ İÇİN OLUŞTURULMUŞ OLABİLECEĞİNİ LÜTFEN DİKKATE ALINIZ. CİHAZINIZ, KILAVUZ İÇERİSİNDE BAHS EDİLEN ÖZELLİKLERİ İÇERMİYOR OLABİLİR. DİL YAPAY ZEKA YARDIMIYLA ÇEVİRİLMİŞTİR.

GENEL GÜVENLİK TALİMATLARI VE UYARILAR

- Cihazı kullanmadan önce lütfen kullanım kılavuzunu dikkatlice okuyun.
- Nominal voltajın, kullandığınız voltajla aynı olduğundan emin olun.
- Talimatları, garanti belgesini, satış fişini ve mümkünse iç ambalajlı kartonu saklayın!
- Cihaz yalnızca özel kullanım için tasarlanmıştır ve ticari veya profesyonel kullanım için uygun değildir!
- Cihaz kullanılmadığında, aksesuar parçaları takılırken, cihaz temizlenirken veya herhangi bir arıza meydana geldiğinde her zaman fişi prizden çıkarın. Önceden cihazı kapatın. Kabloyu değil, fişi çekin.
- Çocukları elektrikli cihazların tehlikelerinden korumak için, cihazla baş başa bırakmayın. Bu nedenle, cihazınızı yerleştirirken çocukların cihaza erişemeyeceği bir konum seçin. Kablonun sarkmadığından emin olun.
- Cihazı ve kabloyu düzenli olarak hasar açısından kontrol edin. Herhangi bir tür hasar varsa, cihaz kullanılmamalıdır.
- Çocukların cihazla oynamasına izin vermeyin. Çocukların plastik torbalar gibi ambalaj malzemeleriyle oynamasına izin vermeyin.
- Bu cihaz, 8 yaş ve üzeri çocuklar ile fiziksel, duyu sal veya zihinsel engelli ya da deneyim ve bilgi eksikliği olan kişiler tarafından, gözetim altında veya cihazın güvenli bir şekilde nasıl kullanılacağına dair talimat verildiği ve olası tehlikeleri anladıkları takdirde kullanılabilir. Temizlik ve kullanıcı bakımı, 8 yaşın altındaki çocuklar tarafından gözetim altında yapılmamalıdır.
- Cihazı kendiniz tamir etmeyin, sorun yaşarsanız yetkili bir uzmana danışın.
- Güvenlik nedenleriyle, kırık veya hasarlı bir ana şebeke kablosu yalnızca üretici, müşteri hizmetleri departmanımız veya benzer nitelikteki bir kişi tarafından eşdeğer bir kabloyla değiştirilebilir.
- Cihazı ve kabloyu ısı, doğrudan güneş ışığı, nem, keskin kenarlar gibi durumlardan uzak tutun.
- Cihazı kullanmadığınızda kapatın ve fişini çekin.
- Sadece tedarikçi tarafından sağlanan orijinal aksesuarları kullanın.
- Cihazı dış mekanlarda kullanmayın. (Cihaz dışarıda kullanılmak üzere tasarlanmadıkça.) Sıfır veya altındaki sıcaklıklardan her zaman koruyun.

TR

- Su (küvet, lavabo vb.) yakınında asla kullanmayın. Cihaz yağmura veya neme maruz bırakılmamalıdır. Cihazı sadece elleriniz kuru olduğunda kullanın.
- Cihaz suya düşerse, suya almadan önce fişini çekin. Su kaynağına dokunmayın. Cihaz tekrar kullanılmadan önce bir uzman tarafından kontrol edilmelidir. Elektrik çarpması riskini önlemek için cihazı suyla temizlemeyin veya suya daldırmayın.
- Cihazı yalnızca amaçlanan amaç için kullanın.
- Bu cihaz, yönetmeliklere uygun olarak kurulu bir topraklama soketine bağlandığında çalıştırılmalıdır. Besleme voltajının, tip plakasında belirtilen voltaja uyumlu olduğundan emin olun.
- Cihaz, talimatlarda belirtilen amaçlar dışında kullanıldığında veya yanlış kullanıldığında veya uzmanlar tarafından tamir edilmediğinde meydana gelen hasarlar garanti kapsamında değildir.
- Cihazı her zaman düz ve yatay bir yüzeyde kullanın.
- Cihaz, yüksekte sert bir yüzeye düşmesi durumunda artık kullanılmamalıdır. Görünmeyen hasarlar bile cihazın fonksiyonel güvenliği üzerinde olumsuz etkilere neden olabilir. Cihaz, bir profesyonel tarafından kontrol edildikten sonra kullanılabilir.
- Cihazı taşıırken veya çekerken asla fişi tutarak taşıma yapmayın, çünkü kablo kırılması nedeniyle kısa devre riski vardır. Güç kablosunu keskin kenarların üzerinden bükmeyin, sıkıştırmayın veya çekmeyin.
- Havalandırma deliği varsa, kapatmayın. Havalandırma deliklerine sıvı veya toz dökmeyin.
- Cihazın açık bölümlerine parmaklarınızı veya diğer nesnelere sokmayın.
- Yanma riski! Cihazın kullanımı sonrası bazı yüzeyler sıcak olabilir, risklerin farkında olun ve sıcak yüzeylere karşı dikkatli olun.
- Cihazı sıcak bir gaz veya elektrikli ocak üzerinde veya yakınında, bir fırında veya mikrodalga fırında kullanmayın.
- Fırın çalışırken, yeterli hava sirkülasyonu sağlamak için fırının tüm kenarlarından en az dört inçlik bir boşluk bırakın.
- Kullanılmadığında ve temizlemeden önce fişini prizden çekin. Parçaları takmadan veya çıkarmadan ve temizlemeden önce soğumasını bekleyin.
- Fırının herhangi bir kısmını metal folyo ile kapatmayın.
- Fırın çalışırken fırın örtülürse veya perdeler, duvarlar gibi yanıcı malzemelerle temas ederse yangın çıkabilir. Çalışma sırasında fırında herhangi bir eşya saklamayın.
- Mikrodalga fırın yalnızca yiyeceklerin çözdürülmesi, pişirilmesi ve buharda pişirilmesi amacıyla tasarlanmıştır.

TR

- Sıcak fırından ürünleri takarken veya çıkarırken her zaman koruyucu, yalıtımlı fırın eldivenleri giyin.
- Cihaz çalışırken kapı veya dış yüzey ısınabilir.
- Bu ürün Grup 2 Sınıf B ISM ekipmanıdır. Grup 2 tanımı, radyo frekansı enerjisinin kasıtlı olarak üretildiği ve/veya elektromanyetik radyasyon şeklinde kullanıldığı tüm ISM (Endüstriyel, Bilimsel ve Tıbbi) ekipmanları ve kıvılcım erozyon ekipmanlarını içerir. Sınıf B ekipmanı, evlerde ve ev kullanımı amaçlı binaları besleyen düşük voltajlı bir güç kaynağı ağına doğrudan bağlı olan kurulumlarda kullanılmak üzere uygun ekipmanlardır.
- Mikrodalga fırında kullanılacak mutfak gereçlerinin uygun olduğundan emin olunmalıdır. Pişirme gereçleri, ısıtılmış yiyeceklerden aktarılan ısı nedeniyle sıcak olabilir. Gereci tutmak için tutacaklar gerekebilir.
- Mikrodalga ile içecek ısıtılması, gecikmeli patlayıcı kaynama ile sonuçlanabilir; bu nedenle, kabı tutarken dikkatli olunmalıdır.
- Kabuğundaki yumurtalar ve tamamen haşlanmış yumurtalar mikrodalga fırında ısıtılmamalıdır çünkü mikrodalga ile ısıtma bittikten sonra bile patlayabilirler.
- Fırında yiyecekleri kızartmayın. Sıcak yağ fırın parçalarına ve mutfak gereçlerine zarar verebilir ve hatta cilt yanıklarına neden olabilir.
- Uygunsuz kullanım veya bu talimatlara uyulmaması durumunda meydana gelen hasarlarda sorumluluk kabul edilmez.

MİKRODALGA FIRININIZI TANIYIN

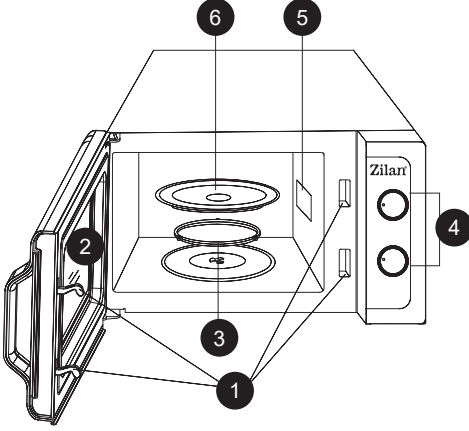

1. Kapı emniyet kilit sistemi
2. Fırın penceresi
3. Döner tabla desteği
4. Kontrol paneli
5. Dalgaboyu kılavuzu (lütfen dalgakılavuzunu kaplayan mika plakayı çıkarmayın)
6. Cam tepsi

KONTROL PANELİ

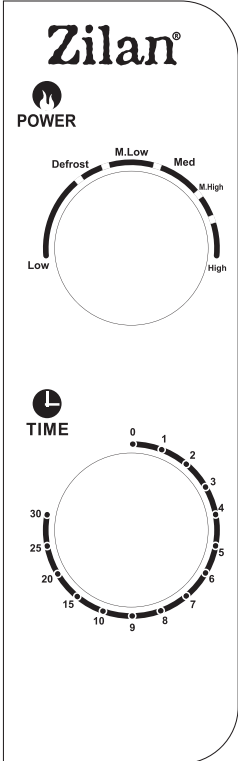

Kontrol paneli iki işlev operatöründen oluşur. Biri zaman düğmesi, diğeri güç düğmesidir.

Güç/Eylem Seçici

Bu operatör düğmesini, bir pişirme güç seviyesini seçmek için kullanırsınız. Bu, bir pişirme oturumuna başlamak için ilk adımdır.

Zamanlayıcı Düğmesi

Baş parmağınızla kolayca çevirerek 30 dakikaya kadar istenen pişirme süresini seçmenizi sağlar.

Mikrodalga Pişirme

Sadece mikrodalga pişirme için, mevcut işinize en uygun olanı seçebileceğiniz altı güç seviyesi vardır.

Güç seviyesi, düğme saat yönünde çevrildikçe artar. Güç seviyeleri şu şekilde sınıflandırılabilir:

Güç Çıkışı	Açıklama
%100	Yüksek
%88	Orta-Yüksek
%73	Orta
%52	Orta-Düşük
%42	Çözülme
%20	Düşük

ÇALIŞTIRMA

Bir pişirme oturumuna başlamak için:

- Yemeği fırına yerleştirin ve kapıyı kapatın.
- Güç Seçici'yi çevirerek bir güç seviyesi seçin.
- Zamanlayıcı düğmesini çevirerek bir pişirme süresi ayarlayın.

NOT: Zamanlayıcı çevrildiği anda fırın pişirmeye başlar. 2 dakikadan daha kısa bir süre seçerken, zamanlayıcıyı 2 dakikayı geçecek şekilde çevirin ve ardından doğru zamana geri getirin.

DİKKAT: Yemek, ayarlanan pişirme süresi dolmadan fırından çıkarılırsa veya fırın kullanılmadığında ZAMANLAYICIYI HER ZAMAN SIFIR POZİSYONUNA GERİ GETİRİN. Pişirme işlemi sırasında fırını durdurmak için kapı açma düğmesine basın veya kapıyı tutamağından açın.

Kapalı mod < 0,3 W

NOT: Cihazın otomatik olarak kapalı moda geçme süresi 0 dakikadır.

TEMİZLİK VE BAKIM

- Temizlik yaparken fırını kapatın ve güç kablosunu prizden çıkarın
- Fırının içini temiz tutun. Yemek sıçramaları veya dökülen sıvılar fırın duvarlarına yapıştığında, nemli bir bezle silin. Fırın çok kirliyse hafif deterjanlar kullanılabilir. Sprey veya diğer sert temizleyiciler kullanmaktan kaçının. Bunlar kapı yüzeyini lekeleyebilir, çizik bırakabilir veya matlaştırabilir.
- Fırının dışı nemli bir bezle temizlenmelidir. Fırının içindeki çalışma parçalarına zarar gelmesini önlemek için suyun havalandırma deliklerine sızmasına izin verilmemelidir.
- Her iki taraftaki kapı ve pencereyi, kapı contalarını ve bitişik parçaları dökülenleri veya sıçramaları gidermek için sık sık nemli bir bezle silin. Aşındırıcı temizleyici kullanmayın.
- Buharlı temizleyici kullanılmamalıdır.
- Kontrol panelinin ıslanmasına izin vermeyin. Yumuşak, nemli bir bezle temizleyin. Kontrol panelini temizlerken, fırının yanlışlıkla açılmasını önlemek için fırın kapağını açık bırakın.
- Fırın kapağının içinde veya çevresinde buhar birikirse, yumuşak bir bezle silin. Bu, mikrodalga fırın yüksek nem koşullarında çalıştırıldığında meydana gelebilir ve bu normaldir.
- Cam tepsiyi temizlemek için ara sıra çıkarmak gereklidir. Tepsiyi ılık sabunlu suda veya bulaşık makinesinde yıkayın.
- Aşırı gürültüyü önlemek için rulo halkası ve fırın tabanı düzenli olarak temizlenmelidir. Fırının alt yüzeyini hafif deterjanla silin. Rulo halkası hafif sabunlu suda veya bulaşık makinesinde yıkanabilir. Rulo halkasını çıkarırken, doğru konumda yerine yerleştirdiğinizden emin olun.
- Fırının kokusunu gidermek için, mikrodalga fırında kullanılabilir bir kaseye bir bardak suyu ve bir limonun suyu ve kabuğunu koyun. 5 dakika mikrodalga fırında ısıtın. İyice silin ve yumuşak bir bezle kurulayın.
- Işık ampulü yanarsa, değiştirilmesi için müşteri hizmetleriyle iletişime geçin.
- Fırın düzenli olarak temizlenmeli ve herhangi bir yiyecek kalıntısı çıkarılmalıdır. Fırının temiz tutulmaması, ünitenin ömrünü olumsuz etkileyebilecek ve tehlikeli bir duruma yol açabilecek yüzeyin bozulmasına neden olabilir.
- Lütfen bu cihazı ev çöp kutusuna atmayın; belediyeler tarafından sağlanan özel bir imha merkezine atılmalıdır.

Uygun ürün imhası



- İşbu işaret, mevcut ürünün AB içerisinde diğer evsel atıklarla birlikte imha edilmemesi gerektiğini belirtmektedir.
- Kontrol edilmemiş atık bertarafının çevreye ve insan sağlığına verebileceği muhtemel zararları önlemek adına, ürünü sorumluluk içinde maddi kaynakların sürdürülebilir yeniden kullanımına teşvik adına geri dönüştürün.
- Kullandığınız cihazın iadesi için, lütfen iade ve toplama sistemlerini kullanın veya ürünü satın alındığı bayi ile iletişime geçin. Çevresel güvenli geri dönüşüm için mevcut ürünü sizden alacaklardır.

RENĂINĂI CĂ MANUALUL INFORMATIV A FOST CREAT PENTRU MAI MULTE MODELE ALE ACESTUI DISPOZITIV ESTE POSIBIL CA UNELE CARACTERISTICI MENȚIONATE ÎN MANUAL SĂ NU FIE DISPONIBILE PE DISPOZITIVULUI DVS. ACEASTĂ LIMBĂ A FOST TRADUSĂ CU AJUTORUL INTELIGENȚEI ARTIFICIALE.

INSTRUCȚIUNI ȘI AVERTISMENTE GENERALE DE SIGURANȚĂ

- Înainte de a utiliza acest dispozitiv, vă rugăm să citiți cu atenție manualul de instrucțiuni.
- Vă rugăm să vă asigurați că tensiunea nominală este aceeași cu tensiunea pe care ați utilizat-o.
- Vă rugăm să păstrați instrucțiunile, certificatul de garanție, chitanța de vânzare și, dacă este posibil, cartonul cu ambalajul interior!
- Dispozitivul este destinat exclusiv utilizării private și nu utilizării comerciale sau profesionale!
- Scoateți întotdeauna mufa din priză atunci când dispozitivul nu este în uz, când atașați accesorii, curățați dispozitivul sau în cazul unei defecțiuni. Opriti dispozitivul în prealabil. Trageți de mufă, nu de cablu.
- Pentru a proteja copiii de pericolele electrocasnicelor, nu-i lăsați niciodată nesupravegheați cu dispozitivul. Prin urmare, când selectați locul pentru dispozitivul dvs., asigurați-vă că copiii nu au acces la acesta. Aveți grijă să nu atârne cablul.
- Testați dispozitivul și cablul în mod regulat pentru a detecta eventuale daune. Dacă există vreo daună, dispozitivul nu ar trebui utilizat.
- Nu permiteți copiilor să se joace cu dispozitivul. Nu lăsați copiii să se joace cu materiale de ambalare precum pungile de plastic.
- Acest aparat poate fi utilizat de copii cu vârsta de peste 8 ani și de persoane cu dizabilități fizice, senzoriale sau mentale sau lipsă de experiență și cunoștințe, cu condiția să fie supravegheați sau să li se fi dat instrucțiuni despre modul de utilizare în condiții de siguranță și să înțeleagă riscurile posibile. Curățarea și întreținerea utilizatorului nu trebuie făcute de către copii decât dacă au sub 8 ani și sunt nesupravegheați.
- Nu reparați dispozitivul singuri, ci consultați un expert autorizat în caz de problemă.
- Din motive de siguranță, un cablu principal rupt sau deteriorat poate fi înlocuit doar cu un cablu echivalent de la producător, departamentul nostru de service pentru clienți sau o persoană similar calificată.
- Păstrați dispozitivul și cablul departe de căldură, lumina directă a soarelui, umiditate, margini ascuțite și altele asemenea.
- Opreșteți dispozitivul și deconectați-l atunci când nu-l utilizați.
- Folosiți doar accesorii originale furnizate de furnizor.
- Nu utilizați dispozitivul în aer liber. (Cu excepția cazului în care

- dispozitivul este destinat utilizării în exterior.) Protejați întotdeauna împotriva temperaturilor zero sau sub zero grade Celsius.
- Nu utilizați niciodată aproape de apă (cadă, chiuvetă, etc.). Aparatul nu trebuie expus ploii sau umezelii. Utilizați aparatul numai când mâinile sunt uscate.
 - Dacă dispozitivul cade în apă, deconectați-l înainte de a-l scoate din apă. Nu atingeți sursa de apă. Dispozitivul trebuie verificat de un specialist înainte de a fi utilizat din nou. Pentru a evita riscul de șoc electric, nu curățați dispozitivul cu apă sau nu-l scufundați în apă.
 - Folosiți dispozitivul numai în scopul destinat.
 - Acest dispozitiv trebuie utilizat numai atunci când este conectat la o priză cu pământ instalată conform regulamentelor. Asigurați-vă că tensiunea de alimentare corespunde cu cea specificată pe plăcuța de tip.
 - Daunele care apar când dispozitivul este utilizat în alte scopuri decât cele specificate în instrucțiuni, sau este utilizat în mod incorect sau nu este reparat de către experți nu sunt acoperite de garanție.
 - Folosiți întotdeauna dispozitivul pe o suprafață plană și orizontală.
 - Dispozitivul nu ar trebui utilizat după ce a căzut pe o suprafață dură de la înălțime. Chiar și daunele invizibile pot afecta negativ siguranța funcțională a dispozitivului. Dispozitivul poate fi utilizat numai după ce a fost verificat de un profesionist.
 - Nu transportați sau trageți dispozitivul ținând mufa de alimentare, deoarece există riscul de scurtcircuit din cauza ruperii cablului. Nu îndoiiți, nu striviți sau nu trageți cablul de alimentare peste margini ascuțite.
 - Dacă există un orificiu de ventilare, nu-l acoperiți. Nu turnați lichide sau pulberi în orificiile de ventilare.
 - Nu introduceți degetele sau alte obiecte în părțile deschise ale dispozitivului.
 - Risc de arsuri! După utilizarea aparatului, anumite suprafețe pot fi fierbinți; fiți conștienți de riscuri și fiți atenți la suprafețele fierbinți.
 - Nu plasați sau lăsați la îndemână deasupra unei plite electrice sau pe gaz fierbinte, sau într-un cuptor încălzit sau într-un cuptor cu microunde.
 - La funcționarea cuptorului mențineți cel puțin patru inci de spațiu pe toate laturile cuptorului pentru a permite o circulație adecvată a aerului.
 - Deconectați de la priză când nu este în uz și înainte de curățare. Lăsați să se răcească înainte de a pune sau de a scoate piese și înainte de a curăța.
 - Nu acoperiți nicio parte a cuptorului cu folie de metal.

RO

- O incendiere poate apărea dacă cuptorul este acoperit sau atinge materiale inflamabile, inclusiv perdele, draperii, pereți și altele asemenea, în timpul funcționării. Nu depozitați nimic pe cuptor în timpul funcționării.
- Cuptorul cu microunde este destinat doar pentru dezghețarea, gătitul și aburirea alimentelor.
- Purtați întotdeauna mănuși de protecție izolate atunci când introduceți sau scoateți alimente din cuptorul fierbinte.
- Ușa sau suprafața exterioară poate deveni fierbinte în timpul funcționării aparatului.
- Acest produs este un echipament ISM din Grupul 2 Clasa B. Definiția Grupului 2 include toate echipamentele ISM (Industrial, Științific și Medical) în care energia radiofrecvenței este generată și/sau utilizată intenționat sub formă de radiație electromagnetică pentru tratarea materialului și echipamente de eroziune prin scânteie. Clasa B a echipamentului este echipament adecvat pentru utilizare în locuințe și în clădiri direct conectate la o rețea de alimentare cu tensiune joasă care alimentează clădiri utilizate în scopuri rezidențiale.
- Ustensilele ar trebui verificate pentru a vă asigura că sunt potrivite pentru utilizarea în cuptorul cu microunde. Ustensilele de gătit pot deveni fierbinți din cauza transferului de căldură de la alimentul încălzit. Mănușile de bucătărie pot fi necesare pentru manipularea ustensilelor.
- Încălzirea în cuptorul cu microunde a băuturilor poate duce la fierberea explozivă întârziată; prin urmare, trebuie să aveți grijă la manipularea recipientului.
- Ouăle în coajă și ouăle fierte tari întregi nu ar trebui încălzite în cuptoare cu microunde deoarece pot exploda chiar și după ce încălzirea cu microunde s-a încheiat.
- Nu prăjiți alimente în cuptor. Uleiul fierbinte poate deteriora piesele cuptorului și ustensilele și poate provoca chiar arsuri ale pielii.
- Nu se acceptă nicio răspundere în caz de daune cauzate de utilizarea incorectă sau nerespectarea acestor instrucțiuni.

FACEȚI CUNOȘTINȚĂ CU CUPTORUL DUMNEAVOASTRĂ CU MICROUNDE

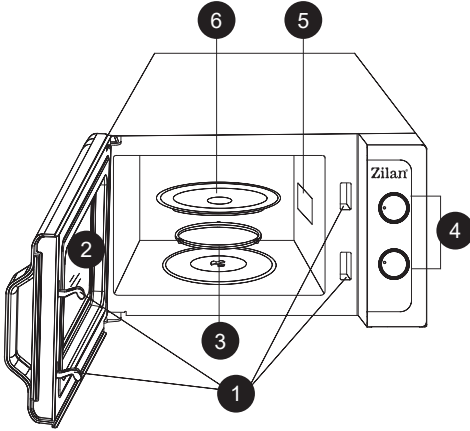

1. Sistem de Blocare a Ușii de Siguranță
2. Fereastră Cuptorului
3. Suportul pentru Placa Rotativă
4. Panoul de Control
5. Ghid de Unde (Vă rugăm să nu îndepărtați placa de mica care acoperă ghidul de undă)
6. Tavă de Sticlă

PANOUL DE CONTROL

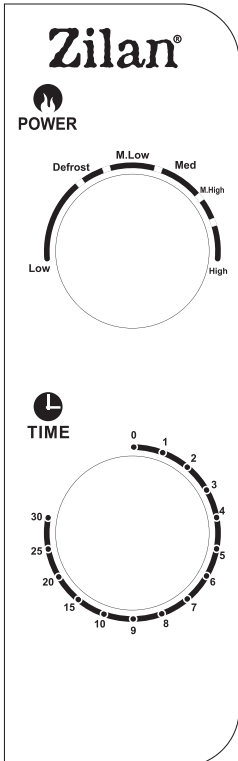

Panoul de control constă din două butoane de funcționare. Unul este un buton pentru timp, iar celălalt un buton pentru putere.

Selector Putere/Acțiune

Acest buton selector este folosit pentru a alege nivelul de putere de gătit. Este primul pas pentru a începe o sesiune de gătit.

Buton Timp

Oferă setări vizuale de timp prin simpla întoarcere a degetului pentru a selecta un timp de gătit dorit de până la 30 de minute per sesiune de gătit.

Gătit cu Microunde

Pentru gătit exclusiv cu microunde, există șase nivele de putere din care să alegeți cel mai potrivit pentru sarcina în desfășurare. Nivelul de putere crește prin întoarcerea butonului în sensul acelor de ceasornic. Nivelele de putere pot fi clasificate după cum urmează:

Putere de leșire	Descriere
100%	Înalt
88%	Foarte Înalt
73%	Mediu
52%	Mic
42%	Dezghețare
20%	Scăzut

FUNCȚIONARE

Pentru a începe o sesiune de gătit,

- Puneți alimentele în cuptor și închideți ușa.
- Rotați Selectorul de Putere pentru a selecta nivelul de putere.
- Rotați butonul Timer pentru a seta timpul de gătit.

NOTĂ: În momentul în care timer-ul este setat, cuptorul începe să gătească. Dacă selectați un timp mai mic de 2 minute, rotiți timer-ul până la 2 minute și apoi reveniți la timpul corect.

ATENȚIE: ÎNTOTDEAUNA REVENIȚI TIMERUL LA POZIȚIA ZERO dacă scoateți alimentele din cuptor înainte de finalizarea timpului setat sau când cuptorul nu este în uz. Pentru a opri cuptorul în timpul procesului de gătit, apăsați butonul de eliberare a ușii sau deschideți ușa de la mâner.

Mod oprit < 0,3 W

NOTĂ: Perioada după care echipamentul trece automat în modul oprit este de 0 minute.

ÎNGRIJIRE ȘI MENTENANȚĂ

- Opreșteți cuptorul și deconectați cablul de alimentare din priză înainte de curățare.
- Mențineți interiorul cuptorului curat. Când alimentele stropesc sau lichidele vărsate se lipesc de pereții cuptorului, ștergeți cu un șervețel umed. Detergenții blânzi pot fi utilizați în cazul în care cuptorul este foarte murdar. Evitați utilizarea spray-urilor sau a altor curățători agresivi, deoarece aceștia pot păta, lăsa urme sau pot șterge suprafața ușii.
- Exteriorul cuptorului trebuie curățat cu un șervețel umed. Pentru a preveni deteriorarea pieselor de operare din interiorul cuptorului, apa nu trebuie să pătrundă în deschiderile de ventilație.
- Ștergeți frecvent ușa și fereastra pe ambele părți, garniturile ușii și părțile adiacente cu un șervețel umed pentru a îndepărta stropii sau petele. Nu utilizați curățători abrazivi.
- Nu folosiți un curățător cu abur.
- Nu permiteți umidității să pătrundă în panoul de control. Curățați cu un șervețel moale și umed. Când curățați panoul de control, lăsați ușa cuptorului deschisă pentru a preveni pornirea accidentală a cuptorului.
- Dacă se acumulează abur în interiorul sau în jurul ușii cuptorului, ștergeți cu un șervețel moale. Acest lucru se poate întâmpla când cuptorul cu microunde este utilizat în condiții de umiditate ridicată și este normal.
- Din când în când este necesar să îndepărtați tava de sticlă pentru curățare. Spălați tava în apă caldă cu detergent lichid sau în mașina de spălat vase.
- Inelul de rulare și podeaua cuptorului trebuie curățate regulat pentru a evita zgomotele excesive. Ștergeți simplu suprafața inferioară a cuptorului cu detergent lichid blând. Inelul de rulare poate fi spălat în apă săpunată sau în mașina de spălat vase. Când scoateți inelul de rulare, asigurați-vă că îl repuneți în poziția corectă.
- Îndepărtați mirosurile din cuptor amestecând o cană de apă cu suc și coaja de la un lămâie într-un bol pentru cuptor cu microunde. Încălziți la cuptor pentru 5 minute. Ștergeți bine și uscați cu un șervețel moale.
- Dacă becul se arde, vă rugăm să contactați serviciul pentru clienți pentru a-l înlocui.
- Cuptorul trebuie curățat în mod regulat, iar orice resturi de alimente trebuie îndepărtate. Neglijarea întreținerii corespunzătoare a cuptorului poate duce la deteriorarea suprafeței, afectând negativ durata de viață a aparatului și putând duce la situații periculoase.
- Vă rugăm să nu aruncați acest aparat în coșul de gunoi casnic; acesta trebuie predat unui centru de reciclare specific oferit de autoritățile locale.

Importator: •S.C. Zilanrom Trading S.r.l. Sos. Bucuresti-Urzceni nr 64B, Afumati, Jud ilfov (office@zilan.ro)

•S.C. Scule si Unelte Design S.r.l. Strada 3, nr 11A, Afumati, jud ilfov (office@zilanofficial.ro)

Eliminarea corectă a acestui produs



- Această marcă indică faptul că acest produs nu trebuie eliminat împreună cu alte deșeuri menajere în întreaga UE.
- Pentru a preveni posibilele daune aduse mediului înconjurător sau sănătății umane prin eliminarea necontrolată a deșeurilor, reciclați-l responsabil pentru a promova reutilizarea durabilă a resurselor materiale.
- Pentru a returna dispozitivul utilizat, vă rugăm să utilizați sistemele de returnare și colectare sau să contactați comerciantul de la care ați achiziționat produsul. Aceștia pot prelua acest produs pentru reciclarea sigură a mediului înconjurător.

NALEŻY PAMIĘTAĆ, ŻE INSTRUKCJA URZĄDZENIA MOŻE BYĆ UTWORZONA I ZAWIERAĆ WIĘCEJ INFORMACJI DOTYCZĄCYCH NIE TYLKO TEGO O MODELU. TWOJE URZĄDZENIE MOŻE NIE ZAWIERAĆ FUNKCJI WYMIENIONYCH W INSTRUKCJI URZĄDZENIA. TEN JĘZYK ZOSTAŁ PRZETŁUMACZONY ZA POMOCĄ SZTUCZNEJ INTELIGENCJI.

INSTRUKCJE OGÓLNE DOTYCZĄCE BEZPIECZEŃSTWA I OSTRZEŻENIA

- Przed użyciem urządzenia przeczytaj uważnie instrukcję obsługi.
- Upewnij się, że napięcie znamionowe w Twojej sieci jest takie samo, jak napięcie, wskazane na urządzeniu.
- Zachowaj instrukcję, certyfikat gwarancyjny, paragon sprzedaży i, jeśli to możliwe, karton z opakowaniem!
- Urządzenie jest przeznaczone wyłącznie do użytku domowego, a nie do użytku komercyjnego ani profesjonalnego!
- Zawsze wyjmuj wtyczkę z gniazdka, gdy urządzenie nie jest używane oraz podczas podłączania akcesoriów, czyszczenia urządzenia lub gdy wystąpią zakłócenia. Wyłącz urządzenie wcześniej. Ciągnij za wtyczkę, a nie za kabel.
- Aby chronić dzieci przed niebezpieczeństwami związanymi z urządzeniami elektrycznymi, nigdy nie pozostawiaj ich bez nadzoru przy urządzeniu. Dlatego wybierając miejsce dla urządzenia, rób to w taki sposób, aby dzieci nie miały do niego dostępu.
- Regularnie sprawdzaj urządzenie i kabel zasilający pod kątem uszkodzeń. W przypadku jakichkolwiek uszkodzeń nie należy używać urządzenia.
- Nie pozwalaj dzieciom bawić się urządzeniem. Nie pozwalaj dzieciom bawić się materiałami opakowaniowymi, takim jak plastikowe torby.
- To urządzenie może być używane przez dzieci w wieku do 8 lat i starsze oraz osoby z niepełnosprawnością fizyczną, sensoryczną lub umysłową lub nieposiadające doświadczenia i wiedzy, pod warunkiem, że znajdują się pod nadzorem lub otrzymały instrukcje dotyczące bezpiecznego korzystania z urządzenia i rozumieją możliwe zagrożenia. Czyszczenie i konserwacja nie powinny być wykonywane przez dzieci w wieku do 8 lat i starsze oraz osoby z niepełnosprawnością fizyczną, sensoryczną lub umysłową lub nieposiadające doświadczenia i wiedzy, pozostające bez nadzoru.
- Nie naprawiaj urządzenia samodzielnie, ale w przypadku wystąpienia problemu skonsultuj się z autoryzowanym serwisem.
- Ze względów bezpieczeństwa uszkodzony lub zepsuty przewód sieciowy można wymienić wyłącznie na równoważny przewód producenta. Wymiana powinna być przeprowadzona przez naszego przedstawiciela serwisowego lub podobnie wykwalifikowaną osobę.
- Trzymaj urządzenie i kabel z dala od źródeł ciepła, bezpośredniego światła słonecznego, wilgoci, ostrych krawędzi itp.
- Wyłącz urządzenie i odłącz je od zasilania, gdy nie używasz urządzenia.

- Używaj wyłącznie oryginalnych akcesoriów dostarczonych przez dostawcę.
- Nie używaj urządzenia na zewnątrz. (Chyba że urządzenie jest przeznaczone do użytku na zewnątrz) Zawsze chroń je przed temperaturami poniżej zera stopni C.
- Nigdy nie używaj w pobliżu wody (wanna, umywalka itp.). Urządzenie nie powinno być narażone na deszcz lub wilgoć. Używaj urządzenia tylko wtedy, gdy masz suche ręce.
- Jeśli urządzenie wpadnie do wody, odłącz je od zasilania przed wyjęciem z wody. Urządzenie musi zostać sprawdzone przez specjalistę przed ponownym użyciem. Aby uniknąć ryzyka porażenia prądem, nie czyść urządzenia wodą ani nie zanurzaj go w wodzie.
- Używaj urządzenia tylko zgodnie z przeznaczeniem.
- To urządzenie może być używane tylko wtedy, gdy jest podłączone do uziemionego gniazdka zainstalowanego zgodnie z lokalnymi przepisami. Upewnij się, że napięcie zasilania odpowiada napięciu podanemu na tabliczce znamionowej.
- Uszkodzenia powstałe w wyniku użytkowania urządzenia w celach innych niż określone w instrukcji lub nieprawidłowego użytkowania lub nienaprawiania przez autoryzowane punkty serwisowe nie są objęte gwarancją.
- Zawsze używaj urządzenia na płaskiej i poziomej powierzchni.
- Urządzenia nie należy używać ponownie, jeśli spadnie z wysokości na twardą powierzchnię. Nawet niewidoczne uszkodzenia mogą mieć negatywny wpływ na bezpieczeństwo funkcjonalne urządzenia. Urządzenie można używać wyłącznie po sprawdzeniu przez autoryzowany punkt serwisowy.
- Nigdy nie przenoś ani nie ciągnij urządzenia, trzymając za przewód zasilający, ponieważ istnieje ryzyko zwarcia z powodu pęknięcia kabla. Nie zginaj, nie ściskaj ani nie przeciągaj przewodu zasilającego po ostrych krawędziach.
- Jeśli jest otwór wentylacyjny, nie zakrywaj go. Nie wlewaj żadnych płynów ani proszków do otworów wentylacyjnych.
- Nie wkładaj palców ani innych przedmiotów do otwartych części urządzenia.
- Ryzyko poparzenia! Po użyciu urządzenia niektóre powierzchnie mogą być gorące, bądź świadomy ryzyka i zachowaj ostrożność w przypadku gorących powierzchni.
- Nie umieszczaj na lub w pobliżu gorącego palnika gazowego lub elektrycznego, ani w / na rozgrzanym piekarniku lub kuchence.
- Podczas korzystania z kuchenki zachowaj co najmniej cztery cale (10cm) wolnej przestrzeni ze wszystkich stron kuchenki, aby zapewnić odpowiednią cyrkulację powietrza.

- Odłącz od gniazdka, gdy nie jest używana i przed czyszczeniem. Pozostaw do ostygnięcia przed założeniem lub zdjęciem części oraz przed czyszczeniem.
- Nie przykrywaj żadnej części kuchenki folią metalową.
- Może dojść do pożaru, jeśli kuchenka jest przykryta lub dotyka łatwopalnego materiału, w tym zasłon, draperii, ścian itp., gdy jest włączona. Nie przechowuj żadnych przedmiotów na kuchence podczas pracy.
- Kuchenka mikrofalowa jest przeznaczona wyłącznie do rozmrażania, przygotowania i gotowania na parze żywności.
- Zawsze zakładaj ochronne, izolowane rękawice kuchenne podczas wkładania lub wyjmowania przedmiotów z gorącej kuchenki.
- Drzwiczki lub powierzchnia zewnętrzna mogą się nagrzać, gdy urządzenie jest włączone.
- Ten produkt jest sprzętem ISM grupy 2 klasy B. Definicja grupy 2 obejmuje wszystkie urządzenia ISM (przemysłowe, naukowe i medyczne), w których energia o częstotliwości radiowej jest celowo generowana i/ lub wykorzystywana w postaci promieniowania elektromagnetycznego do obróbki materiałów oraz urządzenia do erozji iskrowej. Sprzęt klasy B to sprzęt odpowiedni do użytku w gospodarstwach domowych i w gospodarstwach bezpośrednio podłączonych do sieci zasilania niskiego napięcia, która zasila budynki wykorzystywane do celów mieszkalnych.
- Naczynia należy sprawdzić, aby upewnić się, że nadają się do użytku w kuchence mikrofalowej. Naczynia kuchenne mogą się nagrzewać z powodu ciepła przeniesionego z podgrzewanej żywności. Do trzymania naczyń mogą być potrzebne podkładki pod garnki.
- Podgrzewanie napoju w kuchence mikrofalowej może skutkować opóźnionym wrzeniem erupcyjnym; dlatego należy zachować ostrożność podczas trzymania pojemnika.
- Jajek w skorupkach i całych jajek na twardo nie należy podgrzewać w kuchenkach mikrofalowych, ponieważ mogą eksplodować nawet po zakończeniu podgrzewania w kuchence mikrofalowej.
- Nie smaż potraw w kuchence. Gorący olej może uszkodzić części kuchenki i naczynia, a nawet spowodować oparzenia skóry.
- Nie ponosimy żadnej odpowiedzialności w przypadku szkód spowodowanych niewłaściwym użytkowaniem lub nieprzestrzeganiem niniejszej instrukcji.

POZNAJ SWOJĄ KUCHENKĘ MIKROFALOWĄ

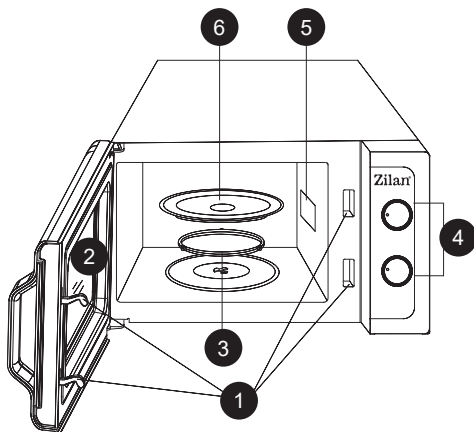

1. System blokady bezpieczeństwa drzwiczek
2. Okno kuchenki.
3. Podstawka talerza obrotowego
4. Panel sterowania
5. Falowód (nie należy zdejmować płytki mikowej, która zakrywa falowód)
6. Szklana taca

PANEL STEROWANIA

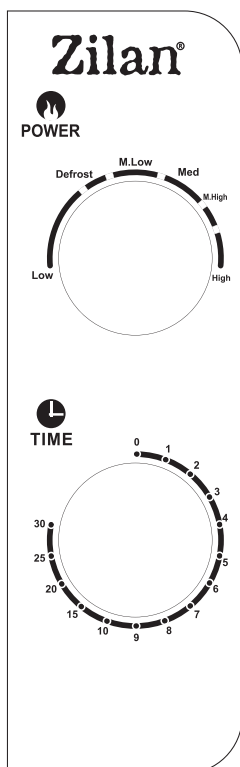

Panel sterowania składa się z dwóch operatorów funkcji. Jednym z nich jest pokrętko czasu, a drugim pokrętko mocy.

Selektor mocy

Za pomocą tego pokrętkła wybierasz poziom mocy. Jest to pierwszy krok do rozpoczęcia sesji pracy urządzenia.

Pokrętko timera

Umożliwia wizualne ustawienia czasu za pomocą łatwego obrotu kciukiem, aby wybrać żądany czas pracy do 30 minut na sesję pracy urządzenia.

Przygotowanie potraw w kuchenke mikrofalowej

W Twojej kuchenke mikrofalowej dostępnych jest sześć poziomów mocy, z których można wybrać ten, który najlepiej pasuje do danego zadania. Poziom mocy zwiększa się poprzez obrót pokrętkła zgodnie z ruchem wskazówek zegara. Poziomy mocy można sklasyfikować następująco:

Moc wyjściowa	Opis
100%	Wysoki
88%	Średni / Wysoki
73%	Średni
52%	Średni / Niski
42%	Rozmrażanie
20%	Niski

DZIAŁANIE

Aby rozpocząć sesję pracy,

- Umieść potrawy w kuchence i zamknij drzwiczki.
- Obróć selektor mocy, aby wybrać poziom mocy.
- Obróć pokrętko timera, aby ustawić czas przygotowania.

UWAGA: Gdy tylko timer zostanie obrócony, kuchenka rozpocznie gotowanie. Wybierając czas krótszy niż 2 minuty, obróć timer poza 2 minuty, a następnie wróć do prawidłowego czasu.

UWAGA: ZAWSZE POWRÓĆ POZYCJĘ TIMERA DO POZYCJI ZEROWEJ, jeśli jedzenie zostanie wyjęte z kuchenki przed upływem ustawionego czasu przygotowania lub gdy kuchenka nie jest używana. Aby zatrzymać kuchenkę podczas pracy, naciśnij przycisk zwalniania drzwiczek lub otwórz drzwiczki za uchwył. Tryb wyłączenia < 0,3 W

UWAGA: Okres, po którym urządzenie automatycznie przejdzie w tryb wyłączenia, wynosi 0 minut.

PIELĘGNACJA I KONSERWACJA

- Wyłącz kuchenkę i odłącz przewód zasilający od gniazdka podczas czyszczenia.
- Utrzymuj wnętrze kuchenki w czystości. Jeśli na ściankach kuchenki rozpryskuje się jedzenie lub rozlewają się płyny, przetrzyj ją wilgotną ściereczką. Jeśli kuchenka jest bardzo zabrudzona, można użyć łagodnych detergentów. Unikaj stosowania sprayów lub innych silnych środków czyszczących. Mogą one plamić, pozostawiać smugi lub matowieć powierzchnię drzwiczki.
- Zewnętrzną część kuchenki należy czyścić wilgotną ściereczką. Aby zapobiec uszkodzeniu części roboczych wewnątrz kuchenki, nie należy dopuścić do przedostania się wody do otworów wentylacyjnych.
- Często przecieraj drzwiczki i okno z obu stron, uszczelki drzwiczki i sąsiednie części wilgotną ściereczką, aby usunąć wszelkie rozlania lub rozpryski. Nie używaj ściernych środków czyszczących.
- Nie należy używać parownicy.
- Nie dopuść do zamoczenia panelu sterowania. Czyść miękką, wilgotną ściereczką. Podczas czyszczenia panelu sterowania pozostaw drzwiczki kuchenki otwarte, aby zapobiec przypadkowemu włączeniu kuchenki.
- Jeśli para wodna gromadzi się wewnątrz lub na zewnątrz drzwiczki kuchenki, przetrzyj je miękką ściereczką. Może się tak zdarzyć, gdy kuchenka mikrofalowa jest używana w warunkach wysokiej wilgotności. Jest to normalne.
- Czasami konieczne jest wyjęcie szklanej tacy w celu wyczyszczenia. Umyj tacę w ciepłej wodzie z mydłem lub w zmywarce.
- Pierścień obrotowy i dno kuchenki należy regularnie czyścić, aby uniknąć nadmiernego hałasu. Wystarczy przetrzeć dolną powierzchnię kuchenki łagodnym detergentem. Pierścień obrotowy można myć w łagodnej wodzie z mydłem lub w zmywarce. Podczas wyjmowania pierścienia obrotowego należy upewnić się, że jest on ponownie umieszczony we właściwej pozycji.
- Usuń zapachy z kuchenki, mieszając szklanę wody z sokiem i skórką z jednej cytryny w misce nadającej się do mikrofalówki. Podgrzewaj w kuchence mikrofalowej przez 5 minut. Dokładnie wytrzyj i osusz miękką ściereczką.
- Jeśli żarówka się przepali, skontaktuj się z obsługą klienta w celu jej wymiany.
- Kuchenkę należy regularnie czyścić i usuwać wszelkie resztki jedzenia. Nieutrzymywanie kuchenki w czystości może prowadzić do pogorszenia jego stanu, co może niekorzystnie wpłynąć na żywotność urządzenia i potencjalnie doprowadzić do niebezpiecznej sytuacji.
- Nie wyrzucaj tego urządzenia do domowego kosza na śmieci; należy je oddać do specjalnego punktu utylizacji odpadów udostępnionego przez lokalne władze.

Importer: Zilan Polska Sp. z o.o., ul. gen. R. Kuklińskiego zilanpolska@zilan.com.tr

SERWIS: IBE Technologies Sp. z o.o., ul. gen. R. Kuklińskiego 14, 08-110 Siedlce

Prawidłowe utylizowanie tego produktu



- To oznaczenie wskazuje, że ten produkt nie powinien być usuwany wraz z innymi odpadami domowymi w całej UE.
- Aby zapobiec możliwym szkodom dla środowiska lub zdrowia ludzkiego wynikającym z niekontrolowanego usuwania odpadów, należy odpowiedzialnie je przetwarzać, aby promować zrównoważone ponowne wykorzystanie zasobów materialnych.
- Aby zwrócić zużyte urządzenie, skorzystaj z systemów zwrotu i zbiórki lub skontaktuj się ze sprzedawcą, u którego zakupiono produkt. Mogą oni przyjąć ten produkt do recyklingu w sposób bezpieczny dla środowiska.

MOLIMO DA IMATE U VIDU DA PRIRUČNIK UREDAJA MOŽE BITI IZRADEN ZA NA INFORMACIJE O VIŠE OD JEDNOG MODELA.
VAŠ UREDAJ, MOŽDA NE SADRŽI ZNAČAJKE OPISANE U PRIRUČNIKU.
OVAJ JEZIK JE PREVEDEN UZ POMOĆ UMJETNE INTELIGENCIJE.

OPĆE SIGURNOSNE UPUTE I UPOZORENJA

- Prije korištenja ovog uređaja, pažljivo pročitajte upute za uporabu.
- Pobrinite se da je naznačeni napon isti kao i napon koji koristite.
- Sačuvajte upute, jamstveni list, račun i, ako je moguće, kutiju s unutarnjim pakiranjem!
- Uređaj je namijenjen isključivo za privatnu uporabu i nije namijenjen za komercijalnu ili profesionalnu uporabu!
- Uvijek izvadite utikač iz utičnice kada uređaj nije u upotrebi, prilikom pričvršćivanja dodatnih dijelova, čišćenja uređaja ili kada se dogodi smetnja. Prethodno isključite uređaj. Povucite za utikač, a ne za kabel.
- Kako biste zaštitili djecu od opasnosti električnih aparata, nikada ih nemojte ostavljati bez nadzora s uređajem. Stoga, pri odabiru mjesta za svoj uređaj, postupite tako da djeca nemaju pristup uređaju. Pazite da kabel ne visi.
- Redovito provjeravajte uređaj i kabel na oštećenja. Ako postoji bilo kakvo oštećenje, uređaj se ne smije koristiti.
- Ne dopustite djeci da se igraju s uređajem. Ne dopustite djeci da se igraju s materijalom za pakiranje poput plastičnih vrećica.
- Ovaj uređaj mogu koristiti djeca starija od 8 godina i osobe s fizičkim, senzornim ili mentalnim oštećenjima ili nedostatkom iskustva i znanja, pod nadzorom ili uz upute o sigurnoj uporabi uređaja i razumijevanju mogućih opasnosti. Čišćenje i održavanje trebaju obavljati samo odrasle osobe, osim ako djeca nisu mlađa od 8 godina i nemaju nadzor.
- Ne popravljajte uređaj sami, već se obratite ovlaštenom stručnjaku u slučaju problema.
- Iz sigurnosnih razloga, oštećeni ili oštećeni glavni kabel smije zamijeniti samo ekvivalentni kabel proizvođača, naš odjel za korisnike ili slično kvalificirana osoba.
- Držite uređaj i kabel dalje od topline, izravne sunčeve svjetlosti, vlage, oštih rubova i slično.
- Isključite uređaj i izvadite utikač iz utičnice kada ga ne koristite.
- Koristite samo originalne dodatke koje je pružio dobavljač.
- Ne koristite uređaj na otvorenom. (Osim ako je uređaj namijenjen za vanjsku uporabu.) Uvijek se zaštitite od nultih ili subnultih temperatura.
- Nikada nemojte koristiti uređaj blizu vode (kupaonica, sudoper, itd.). Aparat ne smije biti izložen kiši ili vlazi. Uređaj koristite samo kada su vam ruke suhe.

CRO-BIH

- Ako uređaj padne u vodu, izvadite utikač prije nego što ga izvadite iz vode. Ne dodirujte izvor vode. Uređaj treba pregledati stručnjak prije ponovne uporabe. Kako biste izbjegli rizik od električnog udara, ne čistite uređaj vodom niti ga uranjajte u vodu.
- Koristite uređaj samo za predviđenu svrhu.
- Ovaj uređaj se smije koristiti samo kada je spojen na uzemljeni priključak instaliran u skladu s propisima. Pazite da napajanje odgovara naponu navedenom na pločici s podacima.
- Oštećenja koja nastanu kada se uređaj koristi u druge svrhe nego što je navedeno u uputama, ili kada se koristi na nepravilan način ili nije popravljen od strane stručnjaka, ne pokriva jamstvo.
- Uvijek koristite uređaj na ravnoj i horizontalnoj površini.
- Uređaj se više ne smije koristiti nakon pada na tvrdi površinu s visine. Čak i nevidljiva oštećenja mogu uzrokovati negativne učinke na funkcionalnu sigurnost uređaja. Uređaj se može koristiti tek nakon što ga pregleda stručnjak.
- Nikada ne nosite ili vučete uređaj držeći utikač jer postoji rizik od kratkog spoja zbog pucanja kabla. Ne savijajte, ne stiskajte ili ne vučete kabel preko oštih rubova.
- Ako postoji otvor za ventilaciju, nemojte ga prekrivati. Ne ulijevajte tekućine ili praškove u otvore za ventilaciju.
- Ne stavljajte prste ili druge predmete u otvorene dijelove uređaja.
- Opasnost od opekлина! Nakon uporabe uređaja neke površine mogu biti vruće, budite svjesni rizika i budite oprezni s vrućim površinama.
- Ne stavljajte na ili u blizini vruće plinske ili električne peći, ili u grijanu pećnicu ili mikrovalnu pećnicu.
- Pri radu s pećnicom držite najmanje četiri inča slobodnog prostora sa svih strana pećnice kako bi osigurali dovoljnu cirkulaciju zraka.
- Isključite iz utičnice kada nije u uporabi i prije čišćenja. Pustite da se ohladi prije stavljanja ili skidanja dijelova, i prije čišćenja.
- Ne pokrivajte nikakav dio pećnice metalnom folijom.
- Vatra može nastati ako je pećnica pokrivena ili dolazi u dodir s zapaljivim materijalom, uključujući zavjese, zavjese, zidove i slično, tijekom rada. Ne stavljajte bilo koji predmet na pećnicu tijekom rada.
- Mikrovalna pećnica je namijenjena samo za odmrzavanje, kuhanje i parenje hrane.
- Uvijek nosite zaštitne izolirane rukavice za pećnice prilikom umetanja ili vađenja predmeta iz vruće pećnice.
- Vrata ili vanjska površina mogu postati vrući kada uređaj radi.
- Ovaj proizvod je skupina 2 razred B opreme ISM. Definicija Skupine

CRO-BIH

2 uključuje svu opremu ISM (industrijsku, znanstvenu i medicinsku) u kojoj se namjerno generira radiofrekvencijska energija i/ili se koristi u obliku elektromagnetske radijacije za obradu materijala i opremu za iskru. Za razred B oprema je pogodna za upotrebu u domaćinstvima i u objektima izravno povezanim s mrežom niskog napona koja opskrbljuje zgrade koje se koriste u domaćoj svrsi.

- Posuđe treba provjeriti kako bi se osiguralo da je pogodno za upotrebu u mikrovalnoj pećnici. Kuhinjski pribor može postati vruć zbog topline prenesene iz zagrijane hrane. Potrebne su kuhinjske krpe za rukovanje priborom.
- Zagrijavanje napitka u mikrovalnoj pećnici može rezultirati odgođenim eruptivnim ključanjem; stoga treba paziti prilikom rukovanja spremnikom.
- Jaja u ljusci i cijela tvrdo kuhana jaja ne smiju se zagrijavati u mikrovalnoj pećnici jer mogu eksplodirati čak i nakon završenog zagrijavanja u mikrovalnoj pećnici.
- Ne pržite hranu u pećnici. Vruće ulje može oštetiti dijelove pećnice i pribor za jelo te čak uzrokovati opekline kože.
- Ne prihvaćamo odgovornost u slučaju oštećenja uzrokovanih nepravilnom uporabom ili nepoštivanjem ovih uputa.

CRO-BIH

UPOZNAJTE SVOJU MIKROVALNU PEĆNICU

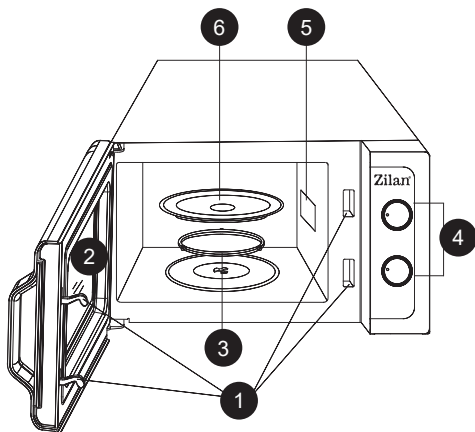

1. Sustav za sigurnosno zaključavanje vrata
2. Prozor pećnice
3. Potpora za okretanje tanjura
4. Kontrolna ploča
5. Valovod (Molimo vas, ne uklanjajte mika ploču koja pokriva valovod)
6. Staklena taca

KONTROLNA PLOČA

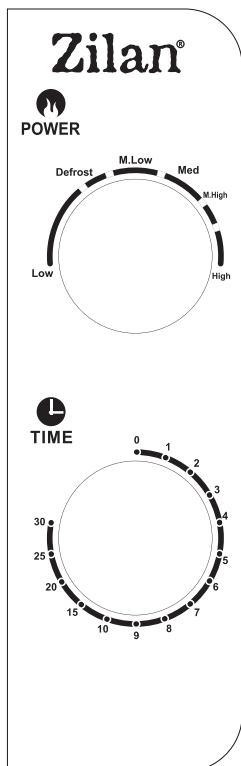

Kontrolna ploča sastoji se od dva funkcionalna operatora. Jedan je regulator vremena, a drugi regulator snage.

Regulator snage/djelovanja

Ovim regulatorom birate razinu kuhanja. To je prvi korak za početak kuhanja.

Regulator vremena

Nudi vizualna podešavanja vremena, lako se okreće palcem za odabir željenog vremena kuhanja do 30 minuta po jednoj sesiji kuhanja.

Mikrovalno kuhanje

Za čisto mikrovalno kuhanje dostupno je šest razina snage, od kojih birate onu koja najbolje odgovara zadatku.

Snaga se povećava okretanjem regulatora u smjeru kazaljke na satu. Razine snage mogu se klasificirati kako slijedi:

Izlazna snaga	Opis
100%	Visoka
88%	Vrlo visoka
73%	Srednja
52%	Srednje niska
42%	Odmrzavanje
20%	Niska

OPERACIJA

Za početak kulinarske sesije,

- Stavite hranu u pećnicu i zatvorite vrata.
- Okrenite prekidač za odabir snage kako biste odabrali razinu snage.
- Okrenite regulator vremena kako biste postavili vrijeme kuhanja.

NAPOMENA: Čim se okrene tajmer, pećnica počinje kuhati. Kod odabira vremena kraćeg od 2 minute, okrenite tajmer preko 2 minute pa se vratite na točno vrijeme.

OPREZ: UVIJEK VRATITE TAJMER NA POLOŽAJ NULA ako se hrana izvadi iz pećnice prije nego što je postavljeno vrijeme kuhanja završeno ili kad pećnica nije u upotrebi. Za zaustavljanje pećnice tijekom procesa kuhanja, pritisnite gumb za oslobađanje vrata ili otvorite vrata ručkom.

Isključeni način rada < 0,3 W

NAPOMENA: Uređaj automatski prelazi u isključeni način rada nakon 0 minuta.

NJEGA I ODRŽAVANJE

- Isključite pećnicu i izvucite utikač iz utičnice pri čišćenju.
- Držite unutrašnjost pećnice čistom. Kada se hrana rasprsnje ili prolje tekućina na zidove pećnice, obrišite vlažnom krpom. Blagi deterdženti se mogu koristiti ako je pećnica jako prljava. Izbjegavajte upotrebu sprejeva ili drugih agresivnih čistača jer mogu oštetiti ili zamutiti površinu vrata.
- Vanjsku stranu pećnice obrišite vlažnom krpom. Da biste spriječili oštećenje unutarnjih dijelova pećnice, voda ne smije prodirjeti kroz otvore za ventilaciju.
- Redovito obrišite vrata i prozor s obje strane, brtve vrata i susjedne dijelove vlažnom krpom kako biste uklonili proljeve ili prskanja. Ne koristite abrazivna sredstva.
- Ne koristite parni čistač.
- Ne dopustite da se upravljačka ploča smoči. Čistite je mekom, vlažnom krpom. Pri čišćenju upravljačke ploče, ostavite vrata pećnice otvorena kako biste spriječili slučajno uključivanje pećnice.
- Ako se nakupi para unutar ili oko vrata pećnice, obrišite mekom krpom. To se može dogoditi kada se mikrovalna pećnica koristi u uvjetima visoke vlage, što je normalno.
- Ponekad je potrebno ukloniti staklenu posudu za čišćenje. Operite posudu u toploj sapunici ili u perilici posuđa.
- Donji prsten i dno pećnice trebaju se redovito čistiti kako bi se izbjegla prekomjerna buka. Jednostavno obrišite dno pećnice blagim deterdžentom. Prsten možete oprati u blagoj sapunici ili u perilici posuđa. Pazite da pravilno vratite prsten kad ga uklonite.
- Uklonite neugodne mirise iz pećnice kombinirajući šalicu vode s sokom i koricom jednog limuna u mikrovalnoj posudi. Zagrijte u mikrovalnoj pećnici 5 minuta. Dobro obrišite i osušite mekom krpom.
- Ako se žarulja za svjetlo pokvari, obratite se korisničkoj službi za zamjenu.
- Pećnica se redovito treba čistiti, a ostaci hrane trebaju se ukloniti. Neodržavanje pećnice u čistom stanju može dovesti do oštećenja površine koje može nepovoljno utjecati na životni vijek uređaja i može rezultirati opasnom situacijom.
- Molimo vas da ovaj uređaj ne bacate u kućni otpad; treba ga odložiti na određeno mjesto za odlaganje koje pružaju općine.

Uvoznik za HR: • ZED d.o.o. Industrijska cesta 5, 10360 Sesvete-HR Tel: +385 01 2006 148

Uvoznik za BIH: • Digitalis d.o.o. M.Spahe 2A/30, 72290 Novi Travnik-BiH Tel: +387 61 095 095

Pravilno odlaganje ovog proizvoda



- Ovaj znak označava da se ovaj proizvod ne smije odlagati s drugim kućanskim otpadom u cijeloj EU.
- Kako biste spriječili moguću štetu okolišu ili ljudskom zdravlju od nekontroliranog odlaganja otpada, odložite ga odgovorno kako biste promicali održivo ponovno korištenje materijalnih resursa.
- Za povrat vašeg korištenog uređaja koristite sustave za povrat i prikupljanje ili se obratite trgovcu kod kojeg je proizvod kupljen. Oni mogu preuzeti ovaj proizvod za ekološki sigurno recikliranje.

VEUILLEZ PRENDRE EN CONSIDERATION QUE LE MANUEL UTILISATEUR DE L'APPAREIL PEUT ÊTRE PRÉPARÉ POUR PLUS QU'UN MODÈLE IL SE PEUT QUE VOTRE APPAREIL NE POSSEDE PAS LES CARACTÉRISTIQUES QUI SONT CITÉES DANS LE MANUEL UTILISATEUR. CETTE LANGUE A ÉTÉ TRADUITE AVEC L'AIDE DE L'INTELLIGENCE ARTIFICIELLE.

INSTRUCTIONS DE SÉCURITÉ GÉNÉRALES & AVERTISSEMENTS

- Avant d'utiliser cet appareil, veuillez lire attentivement le manuel d'instructions.
- Veuillez vous assurer que la tension nominale est la même que la tension que vous utilisez.
- Veuillez conserver les instructions, le certificat de garantie, le reçu de vente, et si possible, le carton avec l'emballage intérieur !
- L'appareil est destiné exclusivement à un usage privé et non à un usage commercial, ni à un usage professionnel !
- Débranchez toujours la prise de la prise de courant chaque fois que l'appareil n'est pas utilisé, lors de la fixation des pièces accessoires, du nettoyage de l'appareil ou chaque fois qu'une perturbation se produit. Éteignez l'appareil au préalable. Tirez sur la prise, pas sur le câble.
- Pour protéger les enfants des dangers des appareils électriques, ne les laissez jamais sans surveillance avec l'appareil. Par conséquent, lors du choix de l'emplacement de votre appareil, faites-le de manière à ce que les enfants n'aient pas accès à l'appareil. Veillez à ce que le câble ne pende pas.
- Testez régulièrement l'appareil et le câble pour détecter tout dommage. S'il y a un dommage de quelque nature que ce soit, l'appareil ne doit pas être utilisé.
- Ne laissez pas les enfants jouer avec l'appareil. Ne laissez pas les enfants jouer avec les matériaux d'emballage tels que les sacs en plastique.
- Cet appareil peut être utilisé par des enfants âgés de 8 ans et plus et des personnes avec des handicaps physiques, sensoriels ou mentaux, ou un manque d'expérience et de connaissances, à condition qu'ils soient surveillés ou aient reçu des instructions sur la façon d'utiliser l'appareil en toute sécurité et comprennent les dangers possibles. Le nettoyage et l'entretien de l'utilisateur ne doivent pas être effectués par des enfants à moins qu'ils aient moins de 8 ans et ne soient pas surveillés.
- Ne réparez pas l'appareil vous-même, mais consultez plutôt un expert autorisé en cas de problème.
- Pour des raisons de sécurité, un cordon d'alimentation cassé ou endommagé ne peut être remplacé que par un cordon équivalent du fabricant, de notre service clientèle ou d'une personne qualifiée similaire.
- Gardez l'appareil et le câble éloignés de la chaleur, de la lumière directe

- du soleil, de l'humidité, des bords tranchants et similaires.
- Éteignez l'appareil et débranchez-le lorsque vous ne l'utilisez pas.
 - Utilisez uniquement les accessoires d'origine fournis par le fournisseur.
 - N'utilisez pas l'appareil à l'extérieur. (Sauf si l'appareil est conçu pour être utilisé à l'extérieur.) Protégez toujours contre les températures zéro ou inférieures à zéro.
 - Ne jamais utiliser à proximité de l'eau (baignoire, lavabo, etc.). L'appareil ne doit pas être exposé à la pluie ou à l'humidité. Utilisez uniquement l'appareil lorsque vos mains sont sèches.
 - Si l'appareil tombe dans l'eau, débranchez-le avant de le sortir de l'eau. Ne touchez pas la source d'eau. L'appareil doit être vérifié par un spécialiste avant d'être utilisé à nouveau. Pour éviter tout risque de choc électrique, ne nettoyez pas l'appareil avec de l'eau et ne l'immergez pas dans l'eau.
 - Utilisez l'appareil uniquement pour l'usage prévu.
 - Cet appareil ne doit être utilisé que lorsqu'il est connecté à une prise de terre installée conformément aux réglementations. Assurez-vous que la tension d'alimentation correspond à la tension indiquée sur la plaque signalétique.
 - Les dommages survenus lorsque l'appareil est utilisé à des fins autres que celles spécifiées dans les instructions ou est utilisé de manière incorrecte ou n'est pas réparé par des experts ne sont pas couverts par la garantie.
 - Utilisez toujours l'appareil sur une surface plane et horizontale.
 - L'appareil ne doit plus être utilisé après une chute sur une surface dure depuis une hauteur. Même un dommage invisible peut avoir des effets négatifs sur la sécurité fonctionnelle de l'appareil. L'appareil ne peut être utilisé qu'après avoir été vérifié par un professionnel.
 - Ne transportez jamais et ne tirez jamais l'appareil en tenant la prise d'alimentation car il y a un risque de court-circuit en raison de la rupture du câble. Ne pliez pas, ne pincez pas et ne tirez pas le cordon d'alimentation sur des bords tranchants.
 - S'il y a un trou de ventilation, ne le couvrez pas. Ne versez aucun liquide ou poudre dans les trous de ventilation.
 - N'insérez pas les doigts ou d'autres objets dans les parties ouvertes de l'appareil.
 - Risque de brûlures ! Après utilisation de l'appareil, certaines surfaces peuvent être chaudes, soyez conscient des risques et faites attention aux surfaces chaudes.
 - Ne placez pas sur ou près d'un brûleur à gaz ou électrique chaud, ou dans un four chauffé ou dans un four à micro-ondes.
 - Lors de l'utilisation du four, gardez au moins quatre pouces d'espace sur tous les côtés du four pour permettre une circulation d'air adéquate.

FR

- Débranchez de la prise de courant lorsque vous ne l'utilisez pas et avant de nettoyer. Laissez refroidir avant de mettre ou de retirer des pièces, et avant de nettoyer.
- Ne couvrez aucune partie du four avec du papier d'aluminium.
- Un incendie peut se produire si le four est couvert ou touche un matériau inflammable, y compris les rideaux, les tentures, les murs et similaires, lorsqu'il est en fonctionnement. Ne rangez aucun objet sur le four pendant son fonctionnement.
- Le four à micro-ondes est destiné uniquement à la décongélation, la cuisson et la cuisson à la vapeur des aliments.
- Portez toujours des gants de protection isolants lorsque vous insérez ou retirez des objets du four chaud.
- La porte ou la surface extérieure peut devenir chaude lorsque l'appareil est en fonctionnement.
- Ce produit est un équipement ISM de classe B du groupe 2. La définition du groupe 2 contient tous les équipements ISM (Industriels, Scientifiques et Médicaux) dans lesquels l'énergie radiofréquence est intentionnellement générée et/ou utilisée sous forme de rayonnement électromagnétique pour le traitement des matériaux, et les équipements d'érosion par étincelles. Pour les équipements de classe B, ce sont des équipements adaptés à une utilisation dans des établissements domestiques et dans des établissements directement connectés à un réseau d'alimentation basse tension qui fournit des bâtiments utilisés à des fins domestiques.
- Les ustensiles doivent être vérifiés pour s'assurer qu'ils sont adaptés à une utilisation dans un four à micro-ondes. Les ustensiles de cuisson peuvent devenir chauds en raison de la chaleur transférée par les aliments chauffés. Des maniques peuvent être nécessaires pour manipuler l'ustensile.
- Le chauffage au micro-ondes des boissons peut entraîner une ébullition retardée; par conséquent, des précautions doivent être prises lors de la manipulation du récipient.
- Les œufs dans leur coquille et les œufs durs entiers ne doivent pas être chauffés dans les fours à micro-ondes car ils peuvent exploser même après la fin du chauffage au micro-ondes.
- Ne faites pas frire d'aliments dans le four. L'huile chaude peut endommager les parties du four et les ustensiles et même entraîner des brûlures cutanées.
- Aucune responsabilité n'est acceptée en cas de dommages causés par une utilisation incorrecte ou une non-conformité à ces instructions.

FAITES CONNAISSANCE AVEC VOTRE FOUR À MICRO-ONDES

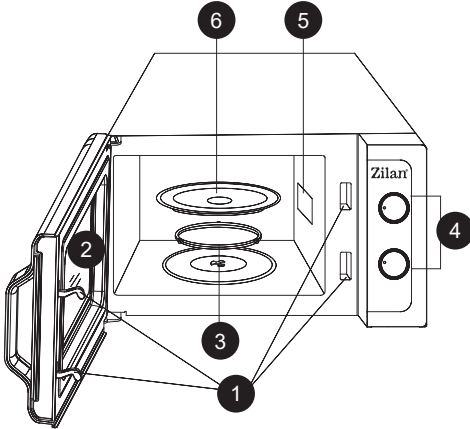

1. Système de verrouillage de sécurité de la porte
2. Fenêtre du four
3. Support du plateau tournant
4. Panneau de contrôle
5. Guide d'ondes (Veuillez ne pas retirer la plaque de mica recouvrant le guide d'ondes)
6. Plateau en verre

PANNEAU DE CONTRÔLE

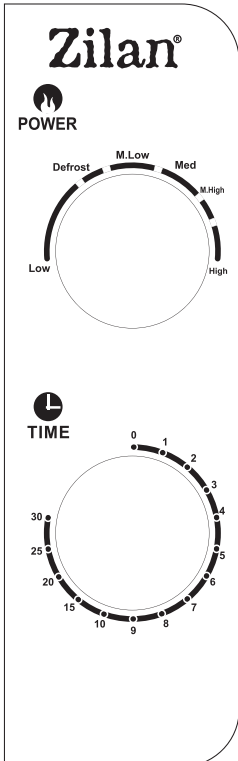

Le panneau de contrôle se compose de deux opérateurs de fonction. L'un est un bouton de minuterie et l'autre un bouton de puissance.

Sélecteur de puissance/action

Vous utilisez ce bouton opérateur pour choisir un niveau de puissance de cuisson. C'est la première étape pour commencer une session de cuisson.

Bouton de minuterie

Propose des réglages de temps visuels en tournant facilement avec votre pouce pour sélectionner un temps de cuisson désiré allant jusqu'à 30 minutes par session de cuisson.

Cuisson au micro-ondes

Pour une cuisson pure au micro-ondes, il existe six niveaux de puissance parmi lesquels choisir celui qui convient le mieux pour accomplir la tâche en cours.

Le niveau de puissance augmente en tournant le bouton dans le sens des aiguilles d'une montre. Les niveaux de puissance peuvent être classés comme suit :

Sortie de puissance	Description
100%	Haut
88%	M.Haut
73%	Moyen
52%	M.Bas
42%	Décongélation
20%	Bas

OPÉRATION

Pour démarrer une séance de cuisson,

- Placer les aliments dans le four et fermer la porte.
- Tourner le sélecteur de puissance pour choisir un niveau de puissance.
- Tourner le bouton de la minuterie pour régler un temps de cuisson.

REMARQUE : Dès que la minuterie est tournée, le four commence à cuire. Lors de la sélection d'un temps de cuisson de moins de 2 minutes, tournez la minuterie au-delà de 2 minutes, puis revenez au temps correct.

ATTENTION : REMETTEZ TOUJOURS LA MINUTERIE À ZÉRO si les aliments sont retirés du four avant la fin du temps de cuisson ou lorsque le four n'est pas utilisé. Pour arrêter le four pendant la cuisson, appuyez sur le bouton de déverrouillage de la porte ou ouvrez la porte en utilisant la poignée.

Mode veille < 0,3 W

REMARQUE : La période après laquelle l'appareil passe automatiquement en mode veille est de 0 minute.

ENTRETIEN ET MAINTENANCE

- Éteignez le four et débranchez le cordon d'alimentation de la prise murale lors du nettoyage.
- Gardez l'intérieur du four propre. Lorsque des éclaboussures de nourriture ou des liquides renversés adhèrent aux parois du four, essuyez-les avec un chiffon humide. Des détergents doux peuvent être utilisés si le four est très sale. Évitez d'utiliser des sprays ou autres nettoyeurs agressifs. Ils peuvent tacher, rayer ou ternir la surface de la porte.
- L'extérieur du four doit être nettoyé avec un chiffon humide. Pour éviter d'endommager les pièces internes du four, l'eau ne doit pas pénétrer dans les ouvertures de ventilation.
- Essuyez fréquemment la porte et la fenêtre des deux côtés, les joints de la porte et les parties adjacentes avec un chiffon humide pour éliminer les éclaboussures. Ne pas utiliser de nettoyant abrasif.
- Un nettoyeur à vapeur ne doit pas être utilisé.
- Ne laissez pas le panneau de commande devenir humide. Nettoyez-le avec un chiffon doux et humide. Lors du nettoyage du panneau de commande, laissez la porte du four ouverte pour éviter que le four ne se mette en marche accidentellement.
- Si de la vapeur s'accumule à l'intérieur ou autour de la porte du four, essuyez avec un chiffon doux. Cela peut se produire lorsque le four à micro-ondes fonctionne dans des conditions de forte humidité. Et c'est normal.
- Il est parfois nécessaire de retirer le plateau en verre pour le nettoyer. Lavez le plateau à l'eau tiède savonneuse ou dans un lave-vaisselle.
- L'anneau de roulement et le fond du four doivent être nettoyés régulièrement pour éviter les bruits excessifs. Essuyez simplement la surface inférieure du four avec un détergent doux. L'anneau de roulement peut être lavé à l'eau savonneuse douce ou dans un lave-vaisselle. Lors du retrait de l'anneau de roulement, assurez-vous de le remettre en place correctement.
- Éliminez les odeurs de votre four en combinant une tasse d'eau avec le jus et la peau d'un citron dans un bol adapté au micro-ondes. Faites chauffer au micro-ondes pendant 5 minutes. Essuyez soigneusement et séchez avec un chiffon doux.
- Si l'ampoule brûle, veuillez contacter le service client pour la faire remplacer.
- Le four doit être nettoyé régulièrement et tous les dépôts alimentaires doivent être retirés. Ne pas maintenir le four dans un état de propreté peut entraîner une détérioration de la surface qui pourrait affecter la durée de vie de l'appareil et entraîner une situation dangereuse.
- Veuillez ne pas jeter cet appareil dans la poubelle domestique ; il doit être éliminé dans le centre de traitement spécial fourni par les municipalités.

IMPORTATEUR: ZILAN FRANCE 9, Rue des Colonnes, 75002 Paris, France

N° TVA : FR72953802378 N° SIRET : 95380237800018 zilanfrance2023@gmail.com

Élimination correcte de ce produit



- Ce marquage indique que ce produit ne doit pas être éliminé avec d'autres déchets ménagers dans l'UE.
- Pour éviter tout dommage possible à l'environnement ou à la santé humaine dû à une élimination incontrôlée des déchets, recyclez-le de manière responsable pour favoriser la réutilisation durable des ressources matérielles.
- Pour retourner votre appareil usagé, veuillez utiliser les systèmes de retour et de collecte ou contacter le détaillant où le produit a été acheté. Ils peuvent prendre ce produit pour un recyclage écologique sûr.

გთხოვთ, გაითვალისწინოთ, რომ მოწყობილობის სახელმძღვანელო შეიძლება შეიქმნას ერთზე მეტი მოდელის ინფორმაციისთვის. თქვენი მოწყობილობა შეიძლება არ მოიცავდეს სახელმძღვანელოში მითითებულ ფუნქციებს.

უსაფრთხოების ზოგადი ინსტრუქციები და გაფრთხილებები

- დარწმუნდით, რომ მოწყობილობის ნომინალური ძაბვა იგივეა, რაც თქვენ იყენებთ.
- შეინახეთ ინსტრუქცია, საგარანტიო ბარათი, გაყიდვის ქვითარი და თუ შესაძლებელია, მუყაო შიდა შეფუთვით!
- მოწყობილობა განკუთვნილია მხოლოდ პირადი გამოყენებისთვის და არ არის კომერციული ან პროფესიული გამოყენებისთვის!
- ყოველთვის გამორთეთ მოწყობილობა, როდესაც ის არ არის გამოყენებული, აქსესუარების დაყენებისას, მოწყობილობის გაწმენდისას ან თუ რაიმე პრობლემაა. გამორთეთ მოწყობილობა წინასწარ. არ გაიყვანოთ კაბელი, გამოიღეთ შტეფსელი.
- ბავშვების დასაცავად ელექტრო მოწყობილობების საფრთხისგან, არასოდეს დატოვოთ მოწყობილობა უყურადღებოდ. ამიტომ, თქვენი მოწყობილობის მდებარეობის არჩევისას, აირჩიეთ ის ისე, რომ ბავშვებს არ შეეძლოთ მასზე წვდომა. დარწმუნდით, რომ კაბელი არ არის ჩამოკიდებული.
- რეგულარულად შეამოწმეთ მოწყობილობა და მისი კაბელი დაზიანებისთვის. თუ რაიმე სახის დაზიანებაა, მოწყობილობა არ უნდა იქნას გამოყენებული.
- არ დაუშვათ ბავშვებს მოწყობილობასთან თამაში. არ დაუშვათ ბავშვებს თამაში შესაფუთი მასალებით, როგორცაა პლასტიკური ჩანთები.
- ამ ხელსაწყოს გამოყენება შეუძლიათ ფიზიკური, სენსორული ან გონებრივი შეზღუდული შესაძლებლობის მქონე პირებს ან გამოცდილების და ცოდნის ნაკლებობას, იმ პირობით, რომ მათ მიეცათ ზედამხედველობა ან ინსტრუქცია, როგორ გამოიყენონ მოწყობილობა უსაფრთხოდ და გააცნობიერონ შესაძლო საფრთხეები. გაწმენდა და მომხმარებლის მოვლა არ უნდა მოხდეს 8 წლამდე ასაკის ბავშვებმა მეთვალყურეობის გარეშე.
- თავად არ შეაკეთოთ მოწყობილობა რაიმე პრობლემის შემთხვევაში, მიმართეთ უფლებამოსილ სპეციალისტს.
- უსაფრთხოების მიზეზების გამო, გატეხილი ან დაზიანებული ქსელის კაბელი შეიძლება შეიცვალოს მხოლოდ ექვივალენტური კაბელით, რომელიც მოწოდებულია

მწარმოებლის, ჩვენი მომხმარებელთა მომსახურების განყოფილების ან ანალოგიურად კვალიფიციური პირის მიერ.

- შეინახეთ მოწყობილობა და მისი კაბელი სითბოსგან, მზის პირდაპირი სხივებისგან, ტენიანობისგან, ბასრი კიდეებისგან და მსგავსებისგან.
- გამორთეთ მოწყობილობა და გამორთეთ ის, როცა არ იყენებთ.
- გამოიყენეთ მხოლოდ მომწოდებლის მიერ მოწოდებული ორიგინალური აქსესუარები.
- არ გამოიყენოთ მოწყობილობა გარეთ. (თუ მოწყობილობა არ არის განკუთვნილი გარე გამოყენებისთვის.)
- ყოველთვის დაიცავით ნულოვანი ან ნულამდე ტემპერატურისგან.
- არასოდეს გამოიყენოთ წყალთან ახლოს (აბაზანა, ნიჟარა და ა.შ.). მოწყობილობა არ უნდა ექვემდებარებოდეს წვიმას ან ტენიანობას. გამოიყენეთ მოწყობილობა მხოლოდ მაშინ, როცა ხელები მშრალია.
- თუ მოწყობილობა წყალში ჩავარდა, გამორთეთ იგი წყალში შესვლამდე. არ შეეხოთ წყლის წყაროს. მოწყობილობა ხელახლა გამოყენებამდე უნდა შემოწმდეს სპეციალისტის მიერ. ელექტროშოკის რისკის თავიდან ასაცილებლად, არ გაწმინდოთ მოწყობილობა წყლით და არ ჩაძიროთ წყალში.
- გამოიყენეთ მოწყობილობა მხოლოდ დანიშნულებისამებრ.
- ამ მოწყობილობის მუშაობა უნდა მოხდეს მხოლოდ სათანადოდ დამაგრებულ დამიწებულ სოკეტთან მიერთებისას. დარწმუნდით, რომ მიწოდების ძაბვა შეესაბამება ტიპის ფირფიტაზე მითითებულ ძაბვას.
- დაზიანებები, რომლებიც წარმოიქმნება, თუ მოწყობილობა გამოიყენება სხვა მიზნებისთვის, გარდა ინსტრუქციებში მითითებულისა, არასწორად გამოყენებული ან არ შეკეთდება ექსპერტების მიერ, არ ვრცელდება გარანტიით.
- ყოველთვის გამოიყენეთ მოწყობილობა ბრტყელ და ჰორიზონტალურ ზედაპირზე.
- თუ მოწყობილობა სიმალიდან მყარ ზედაპირზე ეცემა, ის აღარ უნდა გამოიყენოთ. უხილავმა დაზიანებამაც კი შეიძლება უარყოფითი გავლენა მოახდინოს მოწყობილობის ფუნქციონალურ უსაფრთხოებაზე. მოწყობილობის გამოყენება შესაძლებელია მხოლოდ პროფესიონალის მიერ შემოწმების შემდეგ.
- მოწყობილობის ტარებისას ან გაყვანისას ყოველთვის

დაიჭირეთ ან გამოწიეთ დენის შტეფსელი, რადგან არსებობს კაბელის გატეხვის გამო მოკლე ჩართვის რისკი. არ მოხაროთ, არ დააჭიროთ ან არ გაჭიმოთ კვების კაბელი მკვეთრ კიდეებზე.

- თუ არის სავენტილაციო ხვრელი, არ დაფაროთ იგი. არ ჩაასხით სითხე ან ფხვნილი სავენტილაციო ღობეებში.
- არ ჩადოთ თითები ან სხვა საგნები ღია ნაწილებში.
- ჩვენ ვერ ვიგებთ პასუხისმგებლობას რაიმე ზიანს, რომელიც შეიძლება მოხდეს ამ ინსტრუქციების შეუსრულებლობის ან არასწორად გამოყენების შემთხვევაში.
- დამწვრობის რისკი! ზოგიერთი ზედაპირი შეიძლება იყოს ცხელი მოწყობილობის გამოყენების შემდეგ, გაითვალისწინეთ რისკები და ფრთხილად იყავით ცხელ ზედაპირებთან.
- არ გამოიყენოთ მოწყობილობა ცხელ გაბჭურზე ან ელექტრო ქურზე ან გახურებულ ღუმელში ან მიკროტალღურ ღუმელში.
- ღუმელის მუშაობისას ჰაერის ადეკვატური ცირკულაციის უზრუნველსაყოფად დატოვეთ მინიმუმ ოთხი ინჩი სივრცე ღუმელის ყველა მხარეს.
- გამორთეთ სადენიდან, როდესაც არ იყენებთ და გაწმენდის წინ. ნაწილების აწყობამდე ან დაშლამდე და გაწმენდამდე აცადეთ გაგრილებას.
- ღუმელის არც ერთ ნაწილს არ დაფაროთ ლითონის კლიტა.
- თუ ღუმელი დახურულია ან კონტაქტში შედის აალეხადი მასალებთან (ფარდები, კედლები და ა.შ.) მუშაობისას, შეიძლება გაჩნდეს ხანძარი. ღუმელზე მუშაობისას არ მოათავსოთ რაიმე ნივთი.
- მიკროტალღური ღუმელი განკუთვნილია მხოლოდ საკვების გაღობის, მომზადებისა და ორთქლზე მომზადებისთვის.
- ცხელი ღუმელში პროდუქტების მოთავსებისას ან ამოღებისას ყოველთვის გამოიყენეთ დამცავი, იზოლირებული ღუმელის ხელთათმანები.
- მოწყობილობის მუშაობისას კარი ან გარე ზედაპირი შეიძლება გაცხელდეს.
- ეს პროდუქტი მიეკუთვნება მე-2 ჯგუფის B კლასის ISM აღჭურვილობას. მე-2 ჯგუფის განმარტება მოიცავს ყველა ISM (სამრეწველო, სამეცნიერო და სამედიცინო) აღჭურვილობას და ნაპერწკლების ეროზიის აღჭურვილობას, რომელშიც რადიოსიხშირული ენერგია განზრახ გენერირდება და/ან გამოიყენება ელექტრომაგნიტური გამოსხივების სახით. B კლასის აღჭურვილობა არის

- აღჭურვილობა, რომელიც შესაფერისია საყოფაცხოვრებო სახლებსა და დაწესებულებებში გამოსაყენებლად, რომლებიც პირდაპირ დაკავშირებულია დაბალი ძაბვის ელექტრომომარაგების ქსელთან, რომელიც ამარაგებს საყოფაცხოვრებო მოხმარებისთვის განკუთვნილ შენობებს.
- მნიშვნელოვანია დარწმუნდეთ, რომ მიკროტალღურ ღუმელში გამოყენებული სამზარეულოს ჭურჭელი შესაფერისია. სამზარეულოს ჭურჭელი შეიძლება გაცხელდეს გაცხელებული საკვებიდან გადაცემული სითბოს გამო. ჭურჭლის შესანახად შეიძლება საჭირო გახდეს ქვაბები.
 - სასმელების მიკროტალღური გაცხელებით გაცხელებამ შეიძლება გამოიწვიოს აფეთქებითი დუღილის დაგვიანება; ამიტომ, კონტეინერის დამუშავებისას სიფრთხილეთ საჭირო.
 - ნაჭუჭიანი და სრულად მოხარშული კვერცხი მიკროტალღურ ღუმელში არ უნდა გააცხელოთ, რადგან შეიძლება აფეთქდეს მიკროტალღური ღუმელის გაცხელების დასრულების შემდეგაც კი.
 - არ შეწვით საკვები ღუმელში. ცხელმა ზეთმა შეიძლება დააზიანოს ღუმელის ნაწილები და სამზარეულოს ჭურჭელი და კანის დამწვრობაც კი გამოიწვიოს.
 - ჩვენ არ ვიღებთ პასუხისმგებლობას არასწორი გამოყენებით ან ამ ინსტრუქციების შეუსრულებლობით გამოწვეულ ზიანზე.

გაიცანით მიკროტალღური ღუმელი

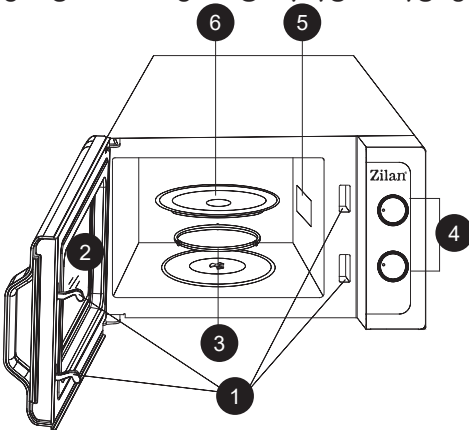

1. კარის უსაფრთხოების საკეტის სისტემა
2. ღუმელის ფანჯარა
3. მბრუნავი თევზის საყრდენი
4. მართვის პანელი
5. ტალღის სიგრძის მიმმართველი (გთხოვთ, არ მოხსნათ ტალღის მილის დამფარავი მიკას ფირფიტა)
6. შუშის უჯრა

მართვის პანელი

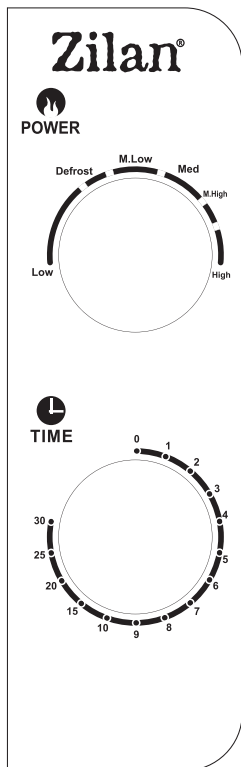

მართვის პანელი შედგება ორი ფუნქციის ოპერატორისგან. ერთი არის დროის დილაკი, მეორე კი ჩართვის დილაკი.

სიმძლავრის/მოქმედების სელექტორი

ამ ოპერატორის დილაკს იყენებთ მომზადების სიმძლავრის დონის ასარჩევად. ეს არის მომზადების სესიის დაწყების პირველი ნაბიჯი.

ტაიმერის დილაკი

ის საშუალებას გაძლევთ აირჩიოთ სასურველი მომზადების დრო 30 წუთამდე, უბრალოდ ცერა თითით მოატრიალოთ.

მიკროტალღურ ღუმელში მომზადება

მხოლოდ მიკროტალღურ ღუმელში მომზადებისთვის, არსებობს ექვსი სიმძლავრის დონე, რომელთაგან შეგიძლიათ აირჩიოთ ის, რომელიც საუკეთესოდ შეესაბამება თქვენს მიმდინარე ამოცანას.

სიმძლავრის დონე იზრდება, როდესაც სახელური საათის ისრის მიმართულებით ბრუნავთ. სიმძლავრის დონეები შეიძლება კლასიფიცირდეს შემდეგნაირად:

სიმძლავრე	აღწერა
100%	მაღალი
88%	საშუალო-მაღალი
73%	საშუალო
52%	საშუალო-დაბალი
42%	ხსნადობა
20%	დაბალი

მოწყობილობის მართვა

სამზარეულოს სესიის დასაწყებად:

- მოათავსეთ საკვები ღუმელში და დახურეთ კარი.
- სიმძლავრის დონის ასარჩევად მოატრიალეთ სიმძლავრის ამომრჩეველი.
- მომზადების დროის დასაყენებლად მოატრიალეთ ტაიმერის დილაკი.

შენიშვნა: ღუმელი დაიწყებს მომზადებას ტაიმერის ჩართვისთანავე. თუ 2 წუთზე ნაკლებ დროს აირჩევთ, გადართეთ ტაიმერი 2 წუთზე მეტხანს და შემდეგ დააყენეთ სწორ დროზე.

შენიშვნა: თუ საკვები ღუმელიდან ამოიღეთ დაყენებული მომზადების დროის გასვლამდე ან ღუმელი არ გამოიყენება, ყოველთვის დააბრუნეთ ტაიმერი ნულოვან პოზიციაზე.

მომზადების დროს ღუმელის გამოსართავად, დააჭირეთ კარის გაღების დილაკს ან გახსენით კარი სახელურით.

გამორთვის რეჟიმი < 0.3 W

შენიშვნა: მოწყობილობის გამორთვის რეჟიმში ავტომატურად გადართვისთვის საჭიროა 0 წუთი.

გაწმენდა და მოვლა

- გაწმენდისას გამოორთეთ ღუმელი და გამოორთეთ კვების კაბელი.
- შეინარჩუნეთ ღუმელის შიდა ზედაპირი სუფთად. როდესაც საკვების შხეფები ან დაღვრები სითხე ღუმელის კედლებს მიეკრობა, გაწმინდეთ ნესტიანი ქსოვილით. თუ ღუმელი ძალიან დაბინძურებულია, შეგიძლიათ გამოიყენოთ რბილი სარეცხი საშუალებები. მოერიდეთ სპრეის ან სხვა უხეში საწმენდი საშუალებების გამოყენებას. მათ შეუძლიათ კარის ზედაპირის ლაქების, დაკაწრების ან დაბინდვის მიზეზის დატოვება.
- ღუმელის გარე ზედაპირი უნდა გაიწმინდოს ნესტიანი ქსოვილით. წყალი არ უნდა მოხვდეს სავენტილაციო ხვრელებში, რათა თავიდან აიცილოთ ღუმელის შიდა სამუშაო ნაწილების დაზიანება.
- ხშირად გაწმინდეთ კარი და ფანჯარა ორივე მხრიდან, კარის საკეტები და მიმდებარე ნაწილები ნესტიანი ქსოვილით, რათა მოაშოროთ დაღვრილი სითხე ან შხეფები. არ გამოიყენოთ აბრაზიული საწმენდები.
- არ გამოიყენოთ ორთქლის საწმენდი.
- არ დაასველოთ მართვის პანელი. გაწმინდეთ რბილი, ნესტიანი ქსოვილით. მართვის პანელის გაწმენდისას, ღუმელის კარი ღია დატოვეთ, რათა თავიდან აიცილოთ ღუმელის შემთხვევითი ჩართვა.
- თუ ორთქლი გროვდება ღუმელის კარის შიგნით ან მის გარშემო, გაწმინდეთ რბილი ქსოვილით. ეს შეიძლება მოხდეს მაშინ, როდესაც მიკროტალღური ღუმელი მუშაობს მაღალი ტენიანობის პირობებში ან ნორმალური.
- შუშის უჯრის გაწმენდისთვის აუცილებელია პერიოდულად მოხსნათ იგი. უჯრა გარეცხეთ თბილ საპნოან წყალში ან ჭურჭლის სარეცხ მანქანაში.
- ზედმეტი ხმაურის თავიდან ასაცილებლად, როლიკებიანი რგოლი და ღუმელის ძირი რეგულარულად უნდა გაიწმინდოს. ღუმელის ქვედა ზედაპირი გაწმინდეთ რბილი სარეცხი საშუალებით. როლიკებიანი რგოლის გარეცხვა შესაძლებელია რბილი საპნოანი წყლით ან ჭურჭლის სარეცხ მანქანაში. როლიკებიანი რგოლის მოხსნისას, დარწმუნდით, რომ ის სწორ ადგილას დააბრუნეთ.
- ღუმელის დებოდორაციისთვის, მიკროტალღური ღუმელისთვის განკუთვნილ თასში მოათავსეთ ერთი ჭიქა წყალი, ლიმონის წვენი და კანი. გააცხელეთ მიკროტალღურ ღუმელში 5 წუთის განმავლობაში. კარგად გაწმინდეთ და გააშრეთ რბილი ქსოვილით.
- თუ ნათურა გადაიწვება, შეცვლისთვის დაუკავშირდით მომხმარებელთა მომსახურების სამსახურს.
- ღუმელი რეგულარულად უნდა გაიწმინდოს და საკვების ნარჩენები უნდა მოიშროთ. ღუმელის სისუფთავის შეუნარჩუნებლობამ შეიძლება გამოიწვიოს ზედაპირის დაზიანება, რამაც შეიძლება უარყოფითად იმოქმედოს მოწყობილობის სიცოცხლის ხანგრძლივობაზე და გამოიწვიოს სახიფათო სიტუაცია.
- გთხოვთ, არ გადაადგოთ ეს ტექნიკა საყოფაცხოვრებო ნარჩენების ურნაში; ის უნდა გადაყაროთ მუნიციპალიტეტის მიერ მოწოდებულ სპეციალურ გადამუშავების ცენტრში.

წარმოშობის ქვეყანა: თურქეთი იმპორტიორი : შპს ტექნოპაუს , 205277608, ფარსადანის 5, 0131, თბილისი, საქართველო შპს ზილან დიშ თიჯარეთ შტი, სტამბოლი, თურქეთი-ის დაკვეთით

პროდუქტის სათანადო განკარგვა



- ეს მარკირება მიუთითებს, რომ წინამდებარე პროდუქტი არ უნდა განადგურდეს სხვა საყოფაცხოვრებო ნარჩენებთან ერთად ევროკავშირის ფარგლებში.
- გარემოს და ადამიანის ჯანმრთელობისთვის შესაძლო ზიანის თავიდან ასაცილებლად ნარჩენების უკონტროლო განადგურებისგან, პროდუქტის პასუხისმგებლობით გადამუშავება და მატერიალური რესურსების მდგრადი ხელახალი გამოყენების ხელშეწყობა.
- თქვენ მიერ გამოყენებული მოწყობილობის დასაბრუნებლად გთხოვთ, გამოიყენოთ დაბრუნებისა და შეგროვების სისტემები ან დაუკავშირდით დილერს, ვისგანაც შეიძინეთ პროდუქტი. ისინი შეგაროვებენ თქვენგან არსებულ პროდუქტს ეკოლოგიურად უსაფრთხო გადამუშავებისთვის.

POR FAVOR CONSIDERE QUE EL MANUAL DEL PISPOSITIVO PUEDE SER ELABORADO CON INFORMACIÓN DE MÁS DE UN MODELO ES POSIBLE QUE SU DISPOSITIVO NO CONTenga LAS CARACTERÍSTICAS MENCIONADAS EN EL MANUAL. ESTE IDIOMA HA SIDO TRADUCIDO CON LA AYUDA DE INTELIGENCIA ARTIFICIAL.

INSTRUCCIONES GENERALES DE SEGURIDAD Y ADVERTENCIAS

- Antes de utilizar este dispositivo, por favor, lea cuidadosamente el manual de instrucciones.
- Asegúrese de que el voltaje nominal sea el mismo que el voltaje que está utilizando.
- ¡Por favor, guarde las instrucciones, el certificado de garantía, el recibo de venta y, si es posible, el cartón con el embalaje interior!
- El dispositivo está destinado exclusivamente para uso privado y no para uso comercial o profesional.
- Siempre retire el enchufe de la toma de corriente cuando el dispositivo no esté en uso, al conectar partes accesorias, al limpiar el dispositivo o cuando ocurra una interrupción. Apague el dispositivo de antemano. Tire del enchufe, no del cable.
- Para proteger a los niños de los peligros de los aparatos eléctricos, nunca los deje sin supervisión con el dispositivo. Por lo tanto, al elegir la ubicación para su dispositivo, hágalo de manera que los niños no tengan acceso al dispositivo. Asegúrese de que el cable no cuelgue.
- Pruebe el dispositivo y el cable regularmente para detectar daños. Si hay algún tipo de daño, no se debe utilizar el dispositivo.
- No permita que los niños jueguen con el dispositivo. No deje que los niños jueguen con materiales de embalaje como bolsas de plástico.
- Este aparato puede ser utilizado por niños de 8 años en adelante y personas con discapacidades físicas, sensoriales o mentales, o falta de experiencia y conocimiento, siempre que estén supervisados o hayan recibido instrucciones sobre cómo utilizar el aparato de manera segura y comprendan los posibles peligros. La limpieza y el mantenimiento del usuario no deben ser realizados por niños a menos que tengan menos de 8 años y estén supervisados.
- No repare el dispositivo usted mismo, consulte a un experto autorizado en caso de problema.
- Por razones de seguridad, un cable de alimentación roto o dañado solo puede ser reemplazado por un cable equivalente del fabricante, nuestro servicio de atención al cliente o una persona calificada similar.
- Mantenga el dispositivo y el cable alejados del calor, la luz solar directa, la humedad, los bordes afilados y similares.
- Apague el dispositivo y desenchúfelo cuando no lo esté utilizando.
- Use solo accesorios originales proporcionados por el proveedor.

ES

- No use el dispositivo al aire libre. (A menos que el dispositivo esté diseñado para ser usado afuera.) Siempre protéjalo contra temperaturas de cero o inferiores a cero.
- Nunca lo use cerca del agua (bañera, lavabo, etc.). El aparato no debe ser expuesto a la lluvia o la humedad. Solo use el dispositivo cuando sus manos estén secas.
- Si el dispositivo cae al agua, desenchúfelo antes de sacarlo del agua. No toque la fuente de agua. El dispositivo debe ser revisado por un especialista antes de ser utilizado nuevamente. Para evitar el riesgo de descarga eléctrica, no limpie el dispositivo con agua ni lo sumerja en agua.
- Use el dispositivo solo para el propósito previsto.
- Este dispositivo solo debe ser operado cuando esté conectado a una toma de corriente con conexión a tierra instalada de acuerdo con las regulaciones. Asegúrese de que el voltaje de suministro corresponda al voltaje indicado en la placa de tipo.
- Los daños que ocurran cuando el dispositivo se use para propósitos distintos a los especificados en las instrucciones, se use incorrectamente o no sea reparado por expertos no están cubiertos por la garantía.
- Siempre use el dispositivo en una superficie plana y horizontal.
- El dispositivo no debe ser utilizado más después de caer en una superficie dura desde una altura. Incluso el daño invisible puede causar efectos negativos en la seguridad funcional del dispositivo. El dispositivo solo puede ser utilizado después de ser revisado por un profesional.
- Nunca transporte o tire del dispositivo sosteniendo el enchufe de alimentación ya que existe el riesgo de un cortocircuito debido a la rotura del cable. No doble, pellizque ni tire del cable de alimentación sobre bordes afilados.
- Si hay un orificio de ventilación, no lo cubra. No vierta ningún líquido o polvo en los orificios de ventilación.
- No inserte los dedos u otros objetos en las partes abiertas del dispositivo.
- ¡Riesgo de quemaduras! Después del uso del aparato algunas superficies pueden estar calientes, tenga en cuenta los riesgos y sea cauteloso con las superficies calientes.
- No lo coloque sobre o cerca de un quemador de gas o eléctrico caliente, o en un horno caliente o en un microondas.
- Al operar el horno, mantenga al menos cuatro pulgadas de espacio en todos los lados del horno para permitir una adecuada circulación de

aire.

- Desenchufe de la toma de corriente cuando no esté en uso y antes de limpiar. Deje que se enfríe antes de poner o quitar partes, y antes de limpiar.
- No cubra ninguna parte del horno con papel de aluminio.
- Un incendio puede causar si el horno está cubierto o en contacto con material inflamable, incluyendo cortinas, tapices, paredes y similares, cuando esté en operación. No almacene ningún artículo en el horno durante la operación.
- El horno de microondas está destinado únicamente para descongelar, cocinar y vaporizar alimentos.
- Siempre use guantes protectores aislantes para horno al insertar o sacar artículos del horno caliente.
- La puerta o la superficie exterior pueden calentarse cuando el aparato está en funcionamiento.
- Este producto es un equipo ISM de Grupo 2 Clase B. La definición de Grupo 2 incluye todo el equipo ISM (Industrial, Científico y Médico) en el cual la energía de radiofrecuencia se genera y/o utiliza intencionalmente en forma de radiación electromagnética para el tratamiento de materiales, y equipos de erosión por chispas. Para la Clase B, es equipo adecuado para su uso en establecimientos domésticos y en establecimientos conectados directamente a una red de suministro de baja tensión que suministra edificios utilizados con fines domésticos.
- Los utensilios deben ser revisados para asegurar que sean adecuados para su uso en el horno microondas. Los utensilios de cocina pueden calentarse debido al calor transferido de los alimentos calentados. Pueden ser necesarios agarraderas para manipular los utensilios.
- El calentamiento en microondas de bebidas puede resultar en una ebullición eruptiva retardada; por lo tanto, debe tenerse cuidado al manipular el recipiente.
- Los huevos en su cáscara y los huevos duros enteros no deben calentarse en hornos microondas ya que pueden explotar incluso después de haber terminado el calentamiento en microondas.
- No fría alimentos en el horno. El aceite caliente puede dañar las partes del horno y los utensilios e incluso causar quemaduras en la piel.
- No se acepta responsabilidad en caso de daños causados por el uso indebido o el incumplimiento de estas instrucciones.

CONOZCA SU HORNO MICROONDAS

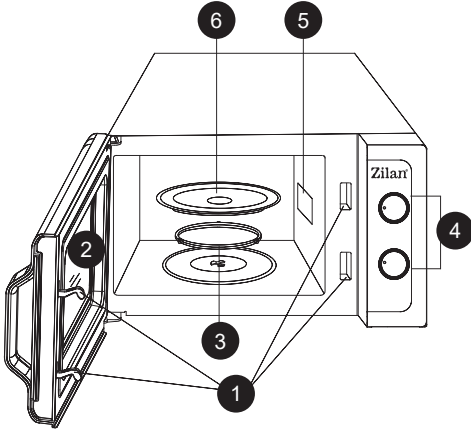

1. Sistema de bloqueo de seguridad de la puerta
2. Ventana del horno
3. Soporte del plato giratorio
4. Panel de control
5. Guía de ondas (Por favor, no retire la placa de mica que cubre la guía de ondas)
6. Bandeja de vidrio

PANEL DE CONTROL

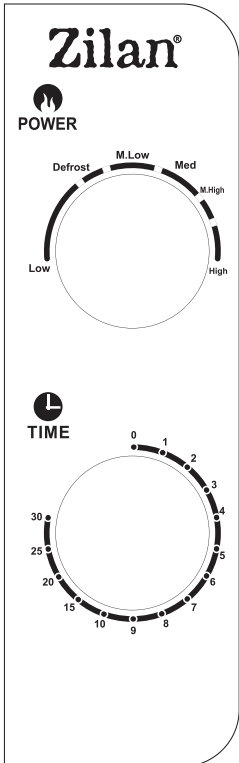

El panel de control consta de dos operadores funcionales. Uno es un botón de tiempo, y el otro un botón de potencia.

Selector de Potencia/Acción

Utilice este botón para elegir el nivel de potencia de cocción. Es el primer paso para iniciar una sesión de cocción.

Botón de Temporizador

Ofrece ajustes visuales de temporización con un giro sencillo del pulgar para seleccionar un tiempo de cocción deseado de hasta 30 minutos por sesión de cocción.

Cocción con Microondas

Para una cocción exclusiva con microondas, hay seis niveles de potencia entre los cuales elegir el más adecuado para la tarea.

El nivel de potencia aumenta girando el botón en sentido horario. Los niveles de potencia se pueden clasificar de la siguiente manera:

Salida de Potencia	Descripción
100%	Alta
88%	M.Alta
73%	Med
52%	M.Baja
42%	Descongelar
20%	Baja

OPERACIÓN

Para iniciar una sesión de cocina,

- Coloque la comida en el horno y cierre la puerta.
- Gire el selector de potencia para seleccionar un nivel de potencia.
- Gire la perilla del temporizador para establecer el tiempo de cocción.

NOTA: Tan pronto como se gire el temporizador, el horno comenzará a cocinar. Cuando seleccione un tiempo inferior a 2 minutos, gire el temporizador más allá de los 2 minutos y luego vuelva al tiempo correcto.

PRECAUCIÓN: SIEMPRE REGRESE EL TEMPORIZADOR A LA POSICIÓN CERO si se retira la comida del horno antes de que se complete el tiempo de cocción establecido o cuando el horno no esté en uso. Para detener el horno durante el proceso de cocción, presione el botón de liberación de la puerta o abra la puerta por la manija.

Modo apagado < 0,3 W

NOTA: El equipo entra automáticamente en modo apagado después de 0 minutos.

CUIDADO Y MANTENIMIENTO

- Apague el horno y desconecte el cable de alimentación de la pared al limpiar.
- Mantenga el interior del horno limpio. Cuando las salpicaduras de comida o los líquidos derramados se adhieran a las paredes del horno, límpielos con un paño húmedo. Se pueden usar detergentes suaves si el horno está muy sucio. Evite el uso de aerosoles u otros limpiadores fuertes, ya que pueden manchar, rayar o empañar la superficie de la puerta.
- Limpie el exterior del horno con un paño húmedo. Para evitar daños en las piezas internas del horno, no permita que el agua se filtre por las aberturas de ventilación.
- Limpie la puerta y la ventana en ambos lados, los sellos de la puerta y las partes adyacentes con frecuencia con un paño húmedo para eliminar derrames. No use limpiadores abrasivos.
- No use un limpiador a vapor.
- No permita que el panel de control se moje. Límpielo con un paño suave y húmedo. Al limpiar el panel de control, deje la puerta del horno abierta para evitar que el horno se encienda accidentalmente.
- Si se acumula vapor dentro o alrededor de la puerta del horno, límpielo con un paño suave. Esto puede ocurrir cuando el horno de microondas se usa en condiciones de alta humedad y es normal.
- Ocasionalmente es necesario quitar la bandeja de vidrio para limpiarla. Lave la bandeja en agua tibia con detergente o en el lavavajillas.
- El anillo giratorio y el fondo del horno deben limpiarse regularmente para evitar ruidos excesivos. Simplemente limpie la superficie inferior del horno con un detergente suave. El anillo giratorio se puede lavar con agua jabonosa suave o en el lavavajillas. Al quitar el anillo giratorio, asegúrese de colocarlo de nuevo en la posición correcta.
- Elimine los olores de su horno combinando una taza de agua con el jugo y la cáscara de un limón en un recipiente apto para microondas. Microondas durante 5 minutos. Limpie a fondo y seque con un paño suave.
- Si la bombilla se quema, por favor contacte al servicio al cliente para que la reemplace.
- El horno debe limpiarse regularmente y deben eliminarse los depósitos de alimentos. No mantener el horno en condiciones de limpieza podría provocar deterioro de la superficie, lo que podría afectar negativamente la vida útil del aparato y posiblemente resultar en una situación peligrosa.
- Por favor, no deseche este aparato en la papelera doméstica; debe ser llevado a un centro de eliminación específico proporcionado por los municipios.

Disposición correcta de este producto



- Esta marca indica que este producto no debe desecharse con otros residuos domésticos en toda la UE.
- Para evitar posibles daños al medio ambiente o a la salud humana debido a una disposición de residuos no controlada, recíclalo de manera responsable para promover el reuso sostenible de los recursos materiales.
- Para devolver tu dispositivo usado, utiliza los sistemas de devolución y recolección o contacta al minorista donde se compró el producto. Pueden llevar este producto para su reciclaje ambiental seguro.

SI PREGA DI NOTARE CHE IL MANUALE DI ISTRUZIONI POTREBBE ESSERE STATO CREATO PER LE INFORMAZIONI DI PIU' DI UN MODELLO. IL VOSTRO APPARECCHIO POTREBBE NON INCLUDERE LE CARATTERISTICHE DESCRITTE NEL MANUALE. QUESTA LINGUA È STATA TRADOTTA CON L'AIUTO DELL'INTELLIGENZA ARTIFICIALE.

ISTRUZIONI GENERALI PER LA SICUREZZA E AVVERTENZE

- Prima di utilizzare questo dispositivo, leggere attentamente il manuale di istruzioni.
- Assicurarsi che la tensione nominale sia la stessa della tensione utilizzata.
- Conservare le istruzioni, il certificato di garanzia, lo scontrino e, se possibile, il cartone con l'imballaggio interno.
- Il dispositivo è destinato esclusivamente all'uso privato e non commerciale, né professionale.
- Scollegare sempre la spina dalla presa quando il dispositivo non è in uso, durante il montaggio delle parti accessorie, la pulizia o in caso di disturbi. Spegnerne sempre il dispositivo prima di procedere. Tirare la spina, non il cavo.
- Per proteggere i bambini dai pericoli degli elettrodomestici, non lasciarli mai incustoditi con il dispositivo. Pertanto, posizionare il dispositivo in modo che i bambini non vi abbiano accesso. Assicurarsi che il cavo non penzoli.
- Controllare regolarmente il dispositivo e il cavo per verificare eventuali danni. In caso di danni, non utilizzare il dispositivo.
- Non consentire ai bambini di giocare con il dispositivo o con il materiale di imballaggio come sacchetti di plastica.
- Questo apparecchio può essere utilizzato dai bambini di età superiore ai 8 anni e da persone con disabilità fisiche, sensoriali o mentali, o mancanza di esperienza e conoscenza, a patto che siano supervisionati o abbiano ricevuto istruzioni su come utilizzare l'apparecchio in modo sicuro e comprendano i possibili pericoli. La pulizia e la manutenzione dell'utente non devono essere eseguite dai bambini a meno che non abbiano meno di 8 anni e non siano non sorvegliati.
- Non riparare il dispositivo da soli, ma consultare un esperto autorizzato in caso di problemi.
- Per motivi di sicurezza, un cavo di alimentazione rotto o danneggiato può essere sostituito solo con uno equivalente del produttore, del nostro servizio clienti o di una persona qualificata simile.
- Tenere il dispositivo e il cavo lontano da fonti di calore, luce diretta del sole, umidità, spigoli vivi e simili.
- Spegnerne e scollegare il dispositivo quando non è in uso.
- Utilizzare solo accessori originali forniti dal fornitore.

IT

- Non utilizzare il dispositivo all'aperto (a meno che non sia progettato per l'uso esterno). Proteggere sempre contro le temperature inferiori o a zero.
- Non utilizzare mai vicino all'acqua (vasca da bagno, lavandino, ecc.). L'apparecchio non deve essere esposto a pioggia o umidità. Usare il dispositivo solo con le mani asciutte.
- Se il dispositivo cade nell'acqua, scollegarlo prima di estrarlo dall'acqua. Non toccare la fonte di acqua. Il dispositivo deve essere controllato da uno specialista prima di essere riutilizzato. Per evitare il rischio di scosse elettriche, non pulire il dispositivo con acqua o immergerlo in acqua.
- Utilizzare il dispositivo solo per lo scopo previsto.
- Questo dispositivo deve essere utilizzato solo quando è collegato a una presa di terra installata in conformità alle normative. Assicurarsi che la tensione di alimentazione corrisponda a quella indicata sulla targhetta.
- I danni che si verificano quando il dispositivo è utilizzato per scopi diversi da quelli specificati nelle istruzioni o se viene utilizzato in modo non corretto o non è riparato da esperti non sono coperti dalla garanzia.
- Utilizzare sempre il dispositivo su una superficie piana e orizzontale.
- Il dispositivo non deve essere più utilizzato se cade su una superficie dura da un'altezza. Anche danni invisibili possono causare effetti negativi sulla sicurezza funzionale del dispositivo. Il dispositivo può essere utilizzato solo dopo essere stato controllato da un professionista.
- Non trasportare o tirare il dispositivo tenendo la spina di alimentazione in quanto c'è il rischio di corto circuito a causa della rottura del cavo. Non piegare, pizzicare o tirare il cavo di alimentazione su spigoli vivi.
- Se c'è un foro di ventilazione, non coprirlo. Non versare liquidi o polveri nei fori di ventilazione.
- Non infilare dita o altri oggetti nelle parti aperte del dispositivo.
- Rischio di ustioni! Dopo l'uso dell'elettrodomestico alcune superfici possono essere calde, prestare attenzione ai rischi e fare attenzione alle superfici calde.
- Non posizionare o vicino a un fornello a gas o elettrico caldo, o in un forno riscaldato o in un forno a microonde.
- Quando si utilizza il forno, lasciare almeno quattro pollici di spazio su tutti i lati del forno per consentire una adeguata circolazione dell'aria.
- Scollegare dalla presa quando non in uso e prima della pulizia. Lasciare raffreddare prima di mettere o togliere parti e prima di pulire.
- Non coprire alcuna parte del forno con foglio di metallo.

IT

- Il forno può causare incendi se è coperto o tocca materiali infiammabili, inclusi tende, drappaggi, pareti e simili, durante il funzionamento. Non conservare alcun oggetto sul forno durante il funzionamento.
- Il forno a microonde è destinato solo per scongelare, cucinare e cuocere a vapore il cibo.
- Indossare sempre guanti protettivi e isolati quando si inseriscono o si rimuovono gli articoli dal forno caldo.
- La porta o la superficie esterna possono riscaldarsi quando l'elettrodomestico è in funzione.
- Questo prodotto è un apparecchio di Classe B ISM Gruppo 2. La definizione del Gruppo 2 comprende tutti gli apparecchi ISM (industriali, scientifici e medici) in cui l'energia radiofrequenza è generata e/o utilizzata intenzionalmente sotto forma di radiazione elettromagnetica per il trattamento del materiale e apparecchi per erosione a scintilla. Per gli apparecchi di Classe B si intendono apparecchi adatti per l'uso in ambienti domestici e in locali direttamente collegati a una rete di alimentazione a bassa tensione che alimenta edifici adibiti a scopo domestico.
- Gli utensili devono essere controllati per assicurarsi che siano adatti per l'uso nel forno a microonde. Gli utensili da cucina possono diventare caldi a causa del calore trasferito dal cibo riscaldato. Potrebbero essere necessari guanti da cucina per maneggiare l'utensile.
- Il riscaldamento a microonde delle bevande può causare ebollizione esplosiva ritardata; pertanto, fare attenzione quando si maneggia il contenitore.
- Le uova con il guscio e le uova intere sode non devono essere riscaldate nei forni a microonde poiché potrebbero esplodere anche dopo che il riscaldamento a microonde è terminato.
- Non friggere il cibo nel forno. L'olio caldo può danneggiare parti e utensili del forno e causare ustioni alla pelle.
- Non si accetta alcuna responsabilità in caso di danni causati dall'uso improprio o dal mancato rispetto di queste istruzioni.

CONOSCI IL TUO FORNO A MICROONDE

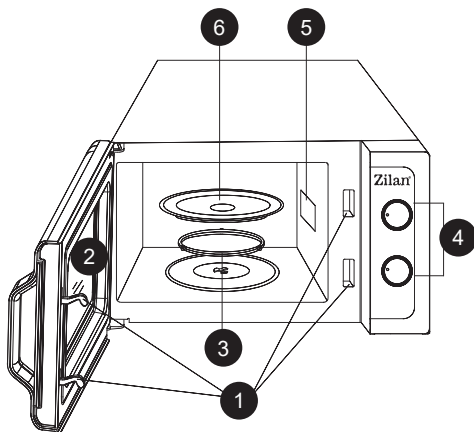

1. Sistema di Blocco di Sicurezza della Porta
2. Finestra del Forno
3. Supporto del Piattino Girevole
4. Pannello di Controllo
5. Guida d'Onda (Per favore, non rimuovere la piastra di mica che copre la guida d'onda)
6. Vassoio in Vetro

PANNELLO DI CONTROLLO

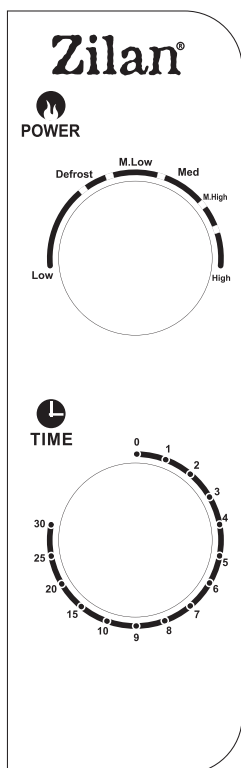

Il pannello di controllo è composto da due operatori di funzione. Uno è una manopola del tempo, e l'altro una manopola di potenza.

Selettore Potenza/Azione

Usa questa manopola per scegliere il livello di potenza di cottura. È il primo passo per avviare una sessione di cottura.

Manopola Timer

Offre impostazioni visive del timer con una semplice rotazione del pollice per selezionare il tempo di cottura desiderato fino a 30 minuti per sessione di cottura.

Cottura a Microonde

Per la cottura puramente a microonde, ci sono sei livelli di potenza tra cui scegliere quello più adatto per il compito da svolgere.

Il livello di potenza aumenta girando la manopola in senso orario. I livelli di potenza possono essere classificati come segue:

Potenza Output	Descrizione
100%	Alta
88%	M.Alta
73%	Media
52%	M.Bassa
42%	Scongelamento
20%	Bassa

FUNZIONAMENTO

Per avviare una sessione di cottura,

- Mettere il cibo nel forno e chiudere la porta.
- Ruotare il selettore di potenza per selezionare il livello di potenza.
- Ruotare la manopola del timer per impostare il tempo di cottura.

NOTA: Non appena viene ruotato il timer, il forno inizia la cottura. Quando si imposta un tempo inferiore a 2 minuti, ruotare il timer oltre i 2 minuti e poi riportarlo al tempo corretto.

ATTENZIONE: RITORNARE SEMPRE IL TIMER ALLA POSIZIONE ZERO se il cibo viene rimosso dal forno prima che il tempo di cottura impostato sia completo o quando il forno non è in uso. Per interrompere il forno durante il processo di cottura, premere il pulsante di rilascio della porta o aprire la porta dalla maniglia.

Modalità off < 0,3 W

NOTA: Il dispositivo passa automaticamente alla modalità off dopo 0 minuti.

CURA E MANUTENZIONE

- Spegnerne il forno e scollegare il cavo di alimentazione dalla presa a muro durante la pulizia.
- Mantenere pulito l'interno del forno. Quando il cibo schizza o liquidi versati aderiscono alle pareti del forno, pulire con un panno umido. I detergenti delicati possono essere utilizzati se il forno è molto sporco. Evitare l'uso di spray o altri detergenti aggressivi. Potrebbero macchiare, lasciare striature o opacizzare la superficie della porta.
- Pulire l'esterno del forno con un panno umido. Per evitare danni alle parti interne del forno, non lasciare che l'acqua penetri nelle aperture di ventilazione.
- Pulire frequentemente con un panno umido la porta e la finestra su entrambi i lati, le guarnizioni della porta e le parti adiacenti per rimuovere eventuali schizzi o macchie. Non utilizzare detergenti abrasivi.
- Non utilizzare un pulitore a vapore.
- Non permettere che il pannello di controllo si bagni. Pulirlo con un panno morbido e umido. Durante la pulizia del pannello di controllo, lasciare la porta del forno aperta per evitare che il forno si accenda accidentalmente.
- Se si accumula vapore all'interno o intorno alla porta del forno, pulire con un panno morbido. Ciò può verificarsi quando il forno a microonde viene utilizzato in condizioni di alta umidità ed è normale.
- Occasionalmente è necessario rimuovere il vassoio di vetro per la pulizia. Lavare il vassoio in acqua saponosa calda o in lavastoviglie.
- Il anello rotante e il fondo del forno dovrebbero essere puliti regolarmente per evitare rumori eccessivi. Basta pulire la superficie inferiore del forno con un detergente delicato. L'anello rotante può essere lavato in acqua saponosa delicata o in lavastoviglie. Quando si rimuove l'anello rotante, assicurarsi di riposizionarlo correttamente.
- Rimuovere gli odori dal forno combinando una tazza d'acqua con il succo e la buccia di un limone in una ciotola adatta al microonde. Cuocere in microonde per 5 minuti. Pulire accuratamente e asciugare con un panno morbido.
- Se la lampadina si spegne, contattare il servizio clienti per sostituirla.
- Il forno dovrebbe essere pulito regolarmente e qualsiasi deposito di cibo dovrebbe essere rimosso. La mancata manutenzione del forno in condizioni di pulizia potrebbe portare al deterioramento della superficie, con possibili effetti negativi sulla durata dell'unità e potenziali situazioni pericolose.
- Non smaltire questo apparecchio nel bidone dell'immondizia domestica; dovrebbe essere portato al centro di smaltimento specifico fornito dai comuni.

Smaltimento corretto di questo prodotto



- Questa marcatura indica che questo prodotto non deve essere smaltito con altri rifiuti domestici in tutta l'UE.
- Per evitare possibili danni all'ambiente o alla salute umana derivanti da uno smaltimento non controllato dei rifiuti, riciclarlo responsabilmente per promuovere il riutilizzo sostenibile delle risorse materiali.
- Per restituire il dispositivo usato, utilizzare i sistemi di ritorno e raccolta o contattare il rivenditore presso il quale è stato acquistato il prodotto. Possono prendere questo prodotto per un riciclo sicuro per l'ambiente.

ОБРАТИТЕ ВНИМАНИЕ, ЧТО ДАННОЕ РУКОВОДСТВО ПО ЭКСПЛУАТАЦИИ УСТРОЙСТВА ПОДГОТОВЛЕНО ДЛЯ РАЗЛИЧНЫХ МОДЕЛЕЙ. В ВАШЕМ УСТРОЙСТВЕ МОГУТ ОТСУТСТВОВАТЬ НЕКОТОРЫЕ ФУНКЦИИ, ОПИСАННЫЕ В ДАННОМ РУКОВОДСТВЕ. ЭТОТ ЯЗЫК БЫЛ ПЕРЕВЕДЕН С ПОМОЩЬЮ ИСКУССТВЕННОГО ИНТЕЛЛЕКТА.

ОБЩИЕ ИНСТРУКЦИИ ПО БЕЗОПАСНОСТИ И ПРЕДУПРЕЖДЕНИЯ

- Перед использованием этого устройства внимательно прочитайте руководство по эксплуатации.
- Убедитесь, что номинальное напряжение соответствует используемому вами напряжению.
- Сохраните инструкции, гарантийный сертификат, кассовый чек и, по возможности, коробку с внутренней упаковкой!
- Устройство предназначено исключительно для личного использования, не для коммерческого или профессионального использования!
- Всегда вынимайте вилку из розетки, когда устройство не используется, при установке дополнительных частей, при чистке устройства или при возникновении неисправностей. Перед этим отключите устройство. Вытягивайте за вилку, а не за кабель.
- Чтобы защитить детей от опасности электрических приборов, никогда не оставляйте их без присмотра с устройством. При выборе места для устройства убедитесь, что дети не имеют к нему доступа. Убедитесь, что кабель не свисает.
- Регулярно проверяйте устройство и кабель на наличие повреждений. Если есть какие-либо повреждения, устройство следует не использовать.
- Не позволяйте детям играть с устройством. Не допускайте игры детей с упаковочными материалами, такими как пластиковые пакеты.
- Этот прибор может использоваться детьми в возрасте от 8 лет и старше, а также лицами с физическими, чувствительными или умственными ограничениями или недостатком опыта и знаний, при условии, что они находятся под присмотром или получили инструкции по безопасному использованию прибора и понимают возможные опасности. Чистку и техническое обслуживание должны проводиться взрослыми, а не детьми младше 8 лет без присмотра.
- Не выполняйте ремонт устройства самостоятельно, обратитесь к авторизованному специалисту в случае проблемы.
- В целях безопасности поврежденный или сломанный сетевой шнур должен быть заменен только эквивалентным шнуром от производителя, нашего отдела обслуживания клиентов или квалифицированного специалиста.
- Держите устройство и кабель вдали от тепла, прямых солнечных лучей, влаги, острых краев и прочих подобных предметов.

- Выключите устройство и выдерните вилку из розетки, когда не используете его.
- Используйте только оригинальные аксессуары, предоставленные поставщиком.
- Не используйте устройство на улице (за исключением случаев, когда устройство предназначено для использования на улице). Всегда защищайте от нулевых или минусовых температур.
- Никогда не используйте устройство вблизи воды (в ванной, раковине и т.д.). Электрический прибор не должен подвергаться воздействию дождя или влаги. Используйте устройство только с сухими руками.
- Если устройство попадает в воду, выдерните его из воды перед тем, как включить его. Не прикасайтесь к источнику воды. Устройство должно быть проверено специалистом перед повторным использованием. Чтобы избежать риска поражения электрическим током, не чистите устройство водой и не погружайте его в воду.
- Используйте устройство только для предназначенных целей.
- Это устройство должно работать только при подключении к заземленной розетке, установленной в соответствии с нормами. Убедитесь, что сетевое напряжение соответствует напряжению, указанному на типовой табличке.
- Повреждения, возникшие при использовании устройства в целях, отличных от указанных в инструкциях, неправильного использования или неправильного ремонта специалистами, не покрываются гарантией.
- Всегда используйте устройство на ровной и горизонтальной поверхности.
- После падения на твердую поверхность с высоты устройство больше не должно использоваться. Даже невидимые повреждения могут повлиять на функциональную безопасность устройства. Устройство можно использовать только после проверки специалистом.
- Никогда не переносите и не тяните устройство, удерживая вилку питания, так как это может привести к короткому замыканию из-за разрыва кабеля. Не гните, не зажимайте и не тяните сетевой кабель через острые края.
- Если есть вентиляционное отверстие, не закрывайте его. Не заливайте вентиляционные отверстия жидкостями или порошками.
- Не вставляйте пальцы или другие предметы в открытые части устройства.
- Опасность ожога! После использования устройства некоторые поверхности могут быть горячими, будьте внимательны к рискам.
- Не размещайте устройство на горячей газовой или электрической плите, а также в нагреваемой духовке или микроволновой печи.

- При эксплуатации духовки оставляйте по крайней мере четыре дюйма свободного места со всех сторон для обеспечения достаточной циркуляции воздуха.
- Отключайте от розетки, когда не используете устройство, и перед чисткой. Дайте устройству остыть перед установкой или снятием частей и перед чисткой.
- Не покрывайте любую часть духовки металлической фольгой.
- Пожар может произойти, если духовка покрыта или соприкасается с горючим материалом, включая занавески, шторы, стены и подобное, во время работы. Не храните какие-либо предметы на духовке во время ее работы.
- Микроволновая печь предназначена только для размораживания, приготовления и парения пищи.
- Всегда используйте защитные изолированные духовые перчатки при вставлении или извлечении предметов из горячей духовки.
- Дверца или внешняя поверхность могут нагреваться в процессе работы прибора.
- Этот продукт относится к группе 2 класса В оборудования ИСМ. Определение группы 2, включающее в себя все оборудование ИСМ (индустриальное, научное и медицинское), в котором намеренно генерируется и/или используется радиочастотная энергия в виде электромагнитного излучения для обработки материала и оборудования для искрообразования. Оборудование класса В предназначено для использования в домашних условиях и в учреждениях, непосредственно подключенных к сети низкого напряжения, которая обслуживает здания, используемые для домашних целей.
- Посуда должна быть проверена на соответствие использованию в микроволновой печи. Кухонные принадлежности могут нагреваться из-за передачи тепла от нагретой пищи. Для работы с посудой могут понадобиться кухонные митенки.
- При нагревании напитков в микроволновой печи может происходить задержанное кипение; поэтому при обращении с контейнером следует быть осторожным.
- Яйца в скорлупе и целые жареные яйца не следует подогреть в микроволновых печах, так как они могут взорваться даже после завершения микроволнового нагрева.
- Не жарьте пищу в духовке. Горячее масло может повредить детали и утварь духовки, а также вызвать ожоги кожи.
- Мы не несем ответственности за повреждения, вызванные неправильным использованием или несоблюдением этих инструкций.

ПОЗНАКОМЬТЕСЬ С ВАШЕЙ МИКРОВОЛНОВОЙ ПЕЧЬЮ

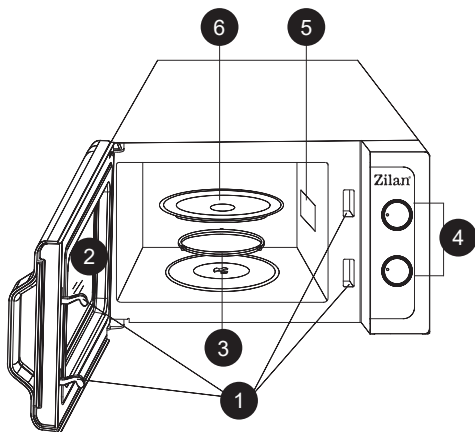

1. Система блокировки двери для безопасности
2. Окно духовки
3. Опора поворотного столика
4. Панель управления
5. Волновод (Пожалуйста, не снимайте покрывающую волновод мика пластину)
6. Стеклоподдон

ПАНЕЛЬ УПРАВЛЕНИЯ

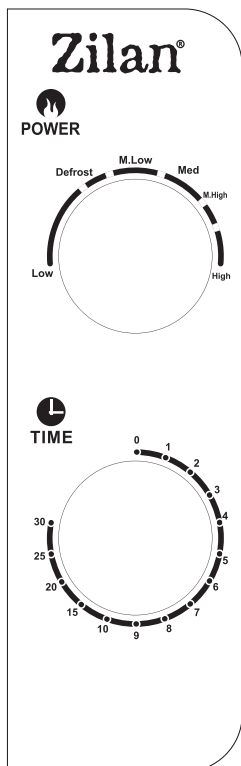

Панель управления состоит из двух операторов функций. Один - это регулятор времени, а другой - регулятор мощности.

Регулятор мощности/действия

Этот регулятор используется для выбора уровня мощности при готовке. Это первый шаг для начала сеанса приготовления.

Регулятор таймера

Обеспечивает визуальные настройки времени при повороте вашим большим пальцем для выбора желаемого времени готовки до 30 минут на каждую готовку.

Приготовление в микроволновой печи

Для чистого приготовления в микроволновой печи доступны шесть уровней мощности, из которых можно выбрать наиболее подходящий для выполнения задачи.

Уровень мощности увеличивается при повороте регулятора по часовой стрелке. Уровни мощности можно классифицировать следующим образом:

Мощность	Описание
100%	Высокая
88%	Высокая +
73%	Средняя
52%	Средняя -
42%	Разморозка
20%	Низкая

ОПЕРАЦИЯ

Для начала приготовления,

- Положите еду в духовку и закройте дверцу.
- Поверните селектор мощности для выбора уровня мощности.
- Поверните ручку таймера для установки времени приготовления.

ПРИМЕЧАНИЕ: Сразу после поворота таймера начинается приготовление. При установке времени менее 2 минут поверните таймер за 2 минуты и затем верните на правильное время.

ОСТОРОЖНО: ВСЕГДА ВЕРНИТЕ ТАЙМЕР В ПОЛОЖЕНИЕ “0”, если еду удаляют из духовки до завершения установленного времени приготовления или когда духовка не используется. Чтобы остановить духовку во время приготовления, нажмите кнопку открытия дверцы или откройте дверцу за ручку.

Режим выключения < 0,3 Вт

ПРИМЕЧАНИЕ: Устройство автоматически переходит в режим выключения через 0 минут.

УХОД И ОБСЛУЖИВАНИЕ

- Выключите духовку и отсоедините шнур питания от розетки при очистке.
- Держите внутреннюю часть духовки чистой. Если на стены духовки попадают капли или пролитые жидкости, протрите влажной тряпкой. Если духовка сильно загрязнена, можно использовать мягкие моющие средства. Избегайте использования абразивных или сильных очистителей, которые могут повредить поверхность дверцы.
- Внешнюю часть духовки следует протирать влажной тряпкой. Чтобы избежать попадания воды в вентиляционные отверстия и повреждения внутренних частей, не допускайте попадания влаги.
- Регулярно протирайте обе стороны дверцы и окна, уплотнитель дверцы и соседние части влажной тряпкой для удаления пятен. Не используйте абразивные средства.
- Пароочиститель не используйте.
- Не допускайте попадания влаги на панель управления. Протирайте мягкой влажной тряпкой. При очистке панели управления оставляйте дверцу открытой, чтобы случайно не включить духовку.
- Если внутри или вокруг дверцы духовки скапливается пар, протрите мягкой тряпкой. Это может происходить при работе микроволновой печи в условиях высокой влажности и является нормальным.
- Иногда необходимо удалить стеклянный поддон для очистки. Мойте поддон в теплой мыльной воде или в посудомоечной машине.
- Регулярно чистите ролик-кольцо и дно духовки, чтобы избежать излишнего шума. Просто протрите нижнюю поверхность духовки мягким моющим средством. Ролик-кольцо можно помыть в мягкой мыльной воде или в посудомоечной машине. При снятии ролик-кольца обязательно установите его в правильное положение при возвращении.
- Устраните запахи из духовки, смешав стакан воды с соком и кожурой одного лимона в микроволновой совместимой посуде. Включите микроволновую печь на 5 минут. Тщательно протрите и высушите мягкой тряпкой.
- Если лампочка перегорела, обратитесь в службу поддержки для замены.
- Духовку следует регулярно чистить, удаляя любые остатки пищи. Несоблюдение чистоты духовки может привести к ухудшению состояния поверхности, что может негативно сказаться на сроке службы и привести к опасной ситуации.
- Пожалуйста, не выбрасывайте это устройство в обычный мусорный бак; оно должно быть утилизировано в специальном центре, предоставленном муниципалитетами.

Правильная утилизация этого продукта



- Эта маркировка указывает, что этот продукт не должен утилизироваться вместе с другими бытовыми отходами во всей Европейской Союзе.
- Чтобы предотвратить возможный вред для окружающей среды или здоровья человека от неуправляемой утилизации отходов, утилизируйте его ответственно для продвижения устойчивого повторного использования материальных ресурсов.
- Чтобы вернуть свое использованное устройство, воспользуйтесь системами возврата и сбора или свяжитесь с розничным продавцом, где был приобретен продукт. Они могут принять этот продукт для безопасной утилизации среды.

JU LUTEM KUJDES SE MANUALI I PAJISJES MUND TË KRIJOHET PËR MË SHUMË SE NJË MODEL.
INFORMACION PAJISJA JUAJ NUK MUND TË PËRMBANË FUNKSIONIN E LENDUAR NË MANUAL.
KJO GJUHË ËSHTË PËRKTHYER ME NDIHMËN E INTELIGJENCËS ARTIFICIALE.

UDHËZIME TË PËRGJITHSHME PËR SIGURINË DHE PARALAJMËRIME

- Para se të përdorni këtë pajisje, ju lutemi lexoni me kujdes udhëzimet e manualit të përdorimit.
- Ju lutemi sigurohuni që volta e vlerësuar të jetë e njëjtë me voltën që keni përdorur.
- Ju lutemi ruani udhëzimet, certifikatën e garancisë, faturën e blerjes, dhe nëse është e mundur, kartonin me paketën e brendshme!
- Pajisja është e destinuar ekskluzivisht për përdorim privat dhe jo për përdorim komercial, as profesionist!
- Gjithmonë hiqni makinën nga priza kur pajisja nuk është në përdorim, kur shtohen pjesë shtesë, pastroni pajisjen, ose kur ndodh ndonjë shqetësim. Fikni pajisjen më parë. Çani prizën, jo kabllon.
- Për të mbrojtur fëmijët nga rreziqet e pajisjeve elektrike, mos i lini ata pa mbikëqyrje me pajisjen. Prandaj, zgjidhni vendndodhjen e pajisjes në mënyrë që fëmijët të mos kenë qasje në pajisje. Merrni kujdes që kablli të mos varrosë.
- Testoni rregullisht pajisjen dhe kabllon për dëmtime. Nëse ka dëmtime të çdo lloji, pajisja nuk duhet të përdoret.
- Mos lejoni që fëmijët të luajnë me pajisjen. Mos lejoni që fëmijët të luajnë me materiale paketimi si thesra plastike.
- Ky aparaturë mund të përdoret nga fëmijët në moshë 8 vjeç e mbi dhe nga persona me aftësi fizike, sensorike ose mendore, ose mungesë përvojeje dhe njohurie, nëse janë nën mbikëqyrje ose janë dhënë udhëzime për përdorimin e sigurt dhe kuptojnë rreziqet e mundshme. Pastrimi dhe mirëmbajtja nga përdoruesit nuk duhet të bëhet nga fëmijët, përveç nëse ata janë nën 8 vjeç dhe pa mbikëqyrje.
- Mos e riparo pajisjen vetë, por konsultohuni me një ekspert të autorizuar në rast problemi.
- Për arsye sigurie, një kabll i thyer ose i dëmtuar mund të zëvendësohet vetëm me një kabll të njëjtë nga prodhuesi, departamenti ynë i shërbimit të klientit, ose një person i ngjashëm i kualifikuar.
- Ruani pajisjen dhe kabllon larg ngrohjes, diellit të drejtpërdrejtë, lagështisë, harkave të mprehta dhe të ngjashme.
- Fikni pajisjen dhe çanin e saj kur nuk e përdorni.
- Përdorni vetëm aksesoret origjinalë të siguruar nga furnitori.
- Mos përdorni pajisjen jashtë (përveç nëse pajisja është e dizajnuar për përdorim jashtë). Mbani gjithmonë nën mbrojtje kundër temperaturave

zero ose nën zero.

- Mos e përdorni afër ujit (tavolinë dush, lavabo, etj.). Aparatura nuk duhet të ekspozohet në shi ose lagështirë. Përdorni pajisjen vetëm kur duart janë të thata.
- Nëse pajisja bie në ujë, çani para se ta nxirrni nga uji. Mos prek burimin e ujit. Pajisja duhet të kontrollohet nga një specialist para se të përdoret përsëri. Për të shmangur rrezikun e rrëzimit elektrik, mos pastroni pajisjen me ujë ose mos e zhytni në ujë.
- Përdorni pajisjen vetëm për qëllimin e paraparë.
- Ky pajisje duhet të funksionojë vetëm kur është e lidhur me një prizë të shpërndarë në përputhje me rregulloret. Sigurohuni që tensioni i furnizimit korrespondon me tensionin e shënuar në tabelën e tipit.
- Dëmet që ndodhin kur pajisja përdoret për qëllime të tjera sesa ato të specifikuara në udhëzimet, ose përdoret gabimisht ose nuk riparohet nga ekspertët, nuk mbulohen nga garancia.
- Përdorni gjithmonë pajisjen në një sipërfaqe të rrafshët dhe horizontale.
- Pajisja nuk duhet të përdoret më pas, nëse ka rënë në një sipërfaqe të ashpër nga lartësia. Edhe dëmtime të padukshme mund të shkaktojnë efekte negative në sigurinë funksionale të pajisjes. Pajisja mund të përdoret vetëm pasi të jetë kontrolluar nga një profesional.
- Mos e mbani ose çani pajisjen duke mbajtur tapin e fuqisë pasi ka rrezik për shkak të thyerjes së kabllit. Mos e përqendroni, mos e kërcisni ose mos e çanini kabllin e fuqisë mbi harka të mprehta.
- Nëse ka një hole ventilacioni, mos e mbuloni atë. Mos hidhni asnjë lëng ose pluhur në hole ventilacioni.
- Mos futni gishta apo objekte të tjera në pjesët e hapura të pajisjes.
- Rrezik djegieje! Pas përdorimit të aparaturës, disa sipërfaqe mund të jenë të nxehta, kini parasysh rreziqet dhe kini kujdes nga sipërfaqet e nxehta.
- Mos vendosni mbi ose pranë një gazke ose pirreje elektrike të nxehtë, ose në furrë të nxehtë ose në furrë mikrovalë.
- Kur përdorni furrën, ruani të paktën katër inçe hapësirë në të gjitha anët e furrës për të lejuar qarkullimin e duhur të ajrit.
- Çanini nga priza kur nuk është në përdorim dhe para se të pastroni. Lejoni të ftohet para se të vendosni ose të hiqni pjesë, dhe para se të pastroni.
- Mos mbuloni asnjë pjesë të furrës me fletë metalike.
- Një zjarr mund të shkaktohet nëse furra është mbuluar ose prek materiali i lehtësi, përfshirë perdet, draperi, mure dhe të ngjashme, kur është në funksion. Mos ruani asnjë send mbi furrën gjatë operacionit.

AL

- Furna mikrovalë është e destinuar për zbutjen, gatimin dhe avullimin e ushqimit vetëm.
- Ndërkohë që përdorni furrën mikrovalë, mbajeni gjithmonë dorëza të mbrojtura dhe të izoluara kur futni ose nxjerrni sende nga furrë e nxehtë.
- Dera ose sipërfaqja e jashtme mund të bëhen të nxehta kur aparatura është në funksion.
- Ky produkt është një pajisje e Grupit 2 Klasë B e ISM. Përshkrimi i Grupit 2 përfshin të gjitha pajisjet ISM (Industrial, Scientific and Medical) në të cilat energjia radiofrekuencë është gjeneruar dhe/ose përdorur qëllimisht në formë të rrezatimit elektromagnetik për trajtimin e materialeve, dhe pajisje për shpërthimet e shkëndijave. Pajisjet e Klasës B janë pajisje të përshtatshme për përdorim në ambientet e brendshme dhe në ambientet e drejtpërdrejta të lidhura me një rrjet furnizimi me tension të ulët që furnizon ndërtesa të përdorura për qëllime të banimit.
- Vetëmbajtësit duhet të kontrollohen për të siguruar që ata janë të përshtatshëm për përdorim në furrën mikrovalë. Veglat e gatimit mund të ngrohen për shkak të nxehtësisë që transferohet nga ushqimi i ngrohur. Mund të nevojiten qese me litar për të menaxhuar veglat e gatimit.
- Nxehja e pijeve në furrën mikrovalë mund të shkaktojë valëzim të voneshëm të zierjes; prandaj, duhet të merret kujdes kur përdorni enën.
- Hudhra me qep të tyre dhe vezë të zgjatura të ziera nuk duhet të ngrohen në furrat mikrovalë, pasi mund të shpërthejnë edhe pas përfundimit të ngrohjes së mikrovalës.
- Mos gatuani ushqim në vete në furrën mikrovalë. Vaji i nxehtë mund të dëmtojë pjesët e furrës dhe veglat dhe madje mund të shkaktojë djegie në lëkurë.
- Nuk pranohet asnjë përgjegjësi në rast dëmtimi të shkaktuar nga përdorimi i gabuar ose mosrespektimi i këtyre udhëzimeve.

AL

NJIHUNI ME FURRËN TUAJ ME MIKROVALË

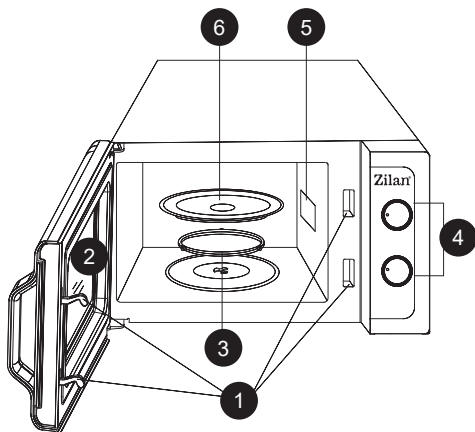

1. Sistemi i mbylljes së sigurisë së derës
2. Dritarja e furrës
3. Mbesë mbështetëse e tavolinës vrtese
4. Paneli i kontrolleve
5. Udhëzuesi i valës (Ju lutem mos hiqni pllakën e plisit që mbulon udhëzuesin e valës)
6. Taba e xhamit

PANELI I KONTROLLEVE

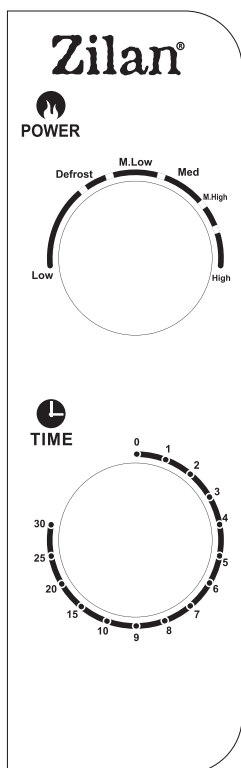

Paneli i kontrolleve përbëhet nga dy operacione funksionale. Njëri është një gogël kohor, ndërsa tjetri një gogël fuqie.

Selektuesi Fuqie/veprimi

Përdorni këtë gogël operator për të zgjedhur një nivel fuqie gatimi. Kjo është hapi i parë për të filluar një seancë gatimi.

Gogël Kohor

Ofrohet ndërhyrje e lehtë për përzgjedhjen e një kohe të dëshiruar gatimi deri në 30 minuta për seancë gatimi.

Gatimi me Mikrovala

Për gatimin e thjeshtë me mikrovala, ka gjashtë nivele fuqie nga të cilat zgjidhni një si më të përshtatshme për detyrën që ken.

Niveli i fuqisë rritet me rrotullimin e gogëlit në drejtimin orar. Nivelet e fuqisë mund të klasifikohen si në vijim:

Shpërndarja e Fuqisë	Përshkrimi
100%	Lart
88%	M.Lart
73%	Mes
52%	M.Ulët
42%	Shkrijë
20%	Ulët

OPERACIONI

Për të filluar një seancë gatimi,

- Vendosni ushqimin në furrë dhe mbyllni derën.
- Vendosni Selektorin e Fuqisë për të zgjedhur nivelin e fuqisë.
- Vendosni përkulësin e orës për të caktuar kohën e gatimit.

SHËNIM: Sapështu që kur përkulësi i orës është i kthyer, furra fillon të gatuajë. Kur zgjidhni kohën për më pak se 2 minuta, kthejeni përkulësin përtej 2 minutave dhe pastaj kthejeni në kohën e saktë.

KUJDES: KTHEJANI GJITHMONË PËRKULËSIN NË POZITËN ZERO nëse ushqimi hiqet nga furra para se koha e caktuar e gatimit të përfundojë ose kur furra nuk është në përdorim. Për të ndaluar furran gjatë procesit të gatimit, shtypni butonin e lirimit të derës ose hapni derën me anë të manovrës.

Modaliteti i fikur < 0,3 W

SHËNIM: Pajisja kalon automatikisht në modalitetin e fikur pas 0 minutash.

KUJDES DHE MIREMBAJTJE

- Fikni furran dhe çlodhëni shpragën nga muri kur pastroni.
- Mbani të pastër brendinë e furres. Kur ushqimi shpërthen ose lëngjet e derdhura mbahen në murat e furres, përdorni një leckë të lagur. Detergjentët e butë mund të përdoren nëse furra është shumë e ndotur. Mundohuni të mos përdorni spray ose pastrues të tjerë agresivë, mund të lëndoje ose të bëjë tualetë sipërfaqen e derës.
- Jashtësia e furres duhet të pastritet me një leckë të lagur. Për të parandaluar dëmtimin e pjesëve të brendshme të furres, uji nuk duhet lejuar të depërtojë në hapësirat e ventilimit.
- Pastrojani derën dhe dritaren nga të dyja anët, gërshetin e derës dhe pjesët ngjitur shpesh me një leckë të lagur për të larguar shpuzat dhe shpërthimet. Mos përdorni pastrues abrasiv.
- Nuk duhet përdorur një pastrues me avull.
- Mos lejoni që paneli i kontrollit të bëhet i lagur. Pastrojani me një leckë të butë dhe të lagur. Kur pastroni panelin e kontrollit, lini derën e furres hapur për të parandaluar që furra të nisë aksidentalisht.
- Nëse akumulohet avull brenda ose rreth derës së furres, pastroni me një leckë të butë. Kjo mund të ndodhë kur furra mikrovalë operohet në kushte të larta të lagështisë dhe është normale.
- Rrallëherë është e nevojshme të hiqni tavën e qelqit për pastrim. Lani tavanë në ujë të ngrohtë me sapun ose në lavastovilje.
- Unaza e rrotullimit dhe dyshemi i furres duhet të pastriten rregullisht për të evituar zhurmën e tepërt. Thjesht shtrydhni sipërfaqen e poshtme të furres me detergent të butë. Unazën e rrotullimit mund ta lani me ujë të butë sapuni ose në lavastovilje. Kur largoni unazën e rrotullimit, sigurohuni që ta vendosni përsëri në pozitën e duhur.
- Lirioni aromat nga furra juaj duke kombinuar një gotë uji me lëngun dhe lëkurën e një limoni në një tas mikrovalë. Mikrovaleni për 5 minuta. Pastroni me kujdes dhe thajeni me një leckë të butë.
- Nëse llamba ndizet, ju lutemi kontaktoni shërbimin e klientit për ta zëvendësuar atë.
- Furra duhet të pastritet rregullisht, dhe cdo depozitë ushqimore duhet të hiqet. Mospastrimi i furres në një gjendje të pastër mund të çojë në prishjen e sipërfaqes që mund të ndikojë negativisht në jetën e pajisjes dhe mund të rezultojë në një situatë të rrezikshme.
- Ju lutemi mos e hedhni këtë pajisje në koshin e mbeturinave shtëpiake; duhet të hidhet në qendrën e caktuar të heqjes që ofrohet nga komunat.

Ndalimi i saktë i këtij produkti



- Kjo shenjë tregon se ky produkt nuk duhet të hedhet me mbeturinat e tjera shtëpiake në të gjithë BE-në.
- Për të parandaluar dëmtimin e mundshëm të mjedisit ose shëndetit njerëzor nga hedhja e pa kontrolluar e mbeturinave, ricikloni atë me përgjegjësi për të promovuar rrizhvendosjen e qëndrueshme të burimeve materiale.
- Për të kthyer pajisjen tuaj të përdorur, ju lutemi përdorni sistemeshin e kthimit dhe mbledhjes ose kontaktoni shitësin ku është blerë produkti. Ata mund të marrin këtë produkt për riciklim të sigurt të mjedisit.

МОЛЯ ВНИМАТЕЛНО ПРОЧЕТЕ РЪКОВОДСТВОТО ЗА УПОТРЕБА НА УРЕДА ТЪЙ КАТО МОЖЕ ДА СЪДЪРЖА ИНФОРМАЦИЯ ЗА РАЗЛИЧНИ МОДЕЛИ ВАШИЯТ УРЕД Е ВЪЗМОЖНО ДА НЕ СЪДЪРЖА ИНФОРМАЦИЯ ЗА ФУНКЦИИТЕ, СОПОМЕНЕНИ В ТОВА РЪКОВОДСТВО. ТОЗИ ЕЗИК Е ПРЕВЕДЕН С ПОМОЩТА НА ИЗКУСТВЕН ИНТЕЛЕКТ.

ОБЩИ ИНСТРУКЦИИ ЗА БЕЗОПАСНОСТ И ПРЕДУПРЕЖДЕНИЯ

- Преди да използвате това устройство, моля, внимателно прочетете ръководството за употреба.
- Уверете се, че номиналното напрежение е същото като напрежението, което използвате.
- Запазете инструкциите, гаранционния сертификат, касовата бележка и, ако е възможно, картонът с вътрешната опаковка!
- Устройството е предназначено изключително за лична употреба и не за комерсиална употреба, не и за професионална употреба!
- Винаги изключвайте щепсела от контакта, когато устройството не се използва, при поставяне на допълнителни части, почистване на устройството или при възникване на проблеми. Преди това изключете устройството. Издърпвайте щепсела, а не кабела.
- За да защитите децата от опасностите, произтичащи от електрическите уреди, никога не ги оставяйте без надзор с уреда. Следователно при избора на мястото за вашето устройство го направете така, че децата да нямат достъп до него. Внимавайте кабелът да не виси.
- Редовно проверявайте уреда и кабела за повреди. Ако има каквито и да е повреди, уредът не трябва да се използва.
- Не позволявайте на децата да играят с уреда. Не позволявайте на децата да играят с опаковъчни материали като пластмасови торбички.
- Този уред може да се използва от деца на възраст над 8 години и от лица с физически, сетивни или умствени увреждания или липса на опит и познания, при условие че са под наблюдение или са получили инструкции за безопасна употреба на уреда и разбират възможните опасности. Почистването и поддръжката на уреда не трябва да се извършват от деца, освен ако те не са под 8 години и без надзор.
- Не поправяйте уреда сами, а се консултирайте с упълномощен експерт в случай на проблем.
- Поради съображения за безопасност, повреден или увреден захранващ кабел може да бъде заменен само със съответен кабел от производителя, нашия отдел за обслужване на клиенти или подобно квалифицирано лице.
- Дръжте уреда и кабела далеч от топлина, директна слънчева светлина, влага, остри ръбове и други подобни.
- Изключвайте уреда и го издърпвайте от контакта, когато не го

използвате.

- Използвайте само оригинални аксесоари, предоставени от доставчика.
- Не използвайте уреда на открито. (Освен ако уредът не е предназначен за употреба навън.) Винаги защитавайте от нулеви или под нулата температури.
- Никога не използвайте близо до вода (вана, мивка и т.н.). Уредът не трябва да бъде изложен на дъжд или влага. Използвайте уреда само със сухи ръце.
- Ако уредът падне във вода, изключете го преди да го извадите от водата. Не докосвайте източника на вода. Уредът трябва да бъде проверен от специалист преди да бъде използван отново. За да се избегне риск от токов удар, не почиствайте уреда с вода или го потапяйте в нея.
- Използвайте уреда само за предназначенията цел.
- Този уред трябва да се използва само когато е свързан със заземен контакт, монтиран съгласно разпоредбите. Уверете се, че подаването на напрежението отговаря на напрежението, посочено на типовата плочка.
- Повреди, които възникват, когато уредът се използва за цели, различни от тези, посочени в инструкциите, или ако се използва неправилно или не е поправен от експерти, не са покрити от гаранцията.
- Винаги използвайте уреда на равна и хоризонтална повърхност.
- Уредът не трябва да се използва вече, ако е паднал на твърда повърхност от височина. Дори и невидими повреди могат да предизвикат отрицателни ефекти върху функционалната безопасност на уреда. Уредът може да се използва само след проверка от професионалист.
- Никога не носете или влачете уреда, като държите за щепсела, тъй като съществува риск от късо съединение поради разрыв на кабела. Не извивайте, не стискайте и не влачете захранващия кабел през остри ръбове.
- Ако има вентилационни отвори, не ги покривайте. Не изливайте течности или прах във вентилационните отвори.
- Не поставяйте пръсти или други предмети в отворените части на уреда.
- Риск от изгаряния! След употребата на уреда някои повърхности могат да бъдат горещи, бъдете внимателни на рисковете и внимавайте с горещите повърхности.
- Не поставяйте на или близо до горещ котлон на газова или електрическа печка, или в загрята фурна или микровълнова фурна.
- При работа с микровълновата фурна оставете поне четири инча

свободно пространство от всички страни на фурната, за да осигурите достатъчно циркулация на въздуха.

- Изключете от контакта, когато уредът не се използва и преди почистване. Оставете да се охлади преди поставяне или сваляне на части и преди почистване.
- Не покривайте никоя част от фурната с метална фолия.
- При покритие или докосване на възпламеняем материал, включително завеси, драперии, стени и подобно, може да възникне пожар. Не съхранявайте предмети на фурната по време на работа.
- Микровълновата фурна е предназначена само за размразяване, готвене и парене на храна.
- Винаги носете защитни, изолирани ръкавици за фурна при вкарване или изваждане на предмети от горещата фурна.
- Вратата или външната повърхност може да се загрее, когато уредът работи.
- Този продукт е оборудван от Група 2, Клас B ISM. Определението на Група 2 включва всички ISM (Индустриално, Научно и Медицинско) оборудване, при което радиочестотната енергия се генерира и/или използва във формата на електромагнитно излъчване за обработка на материали и оборудване за искрово ерозионно рязане. За Клас B оборудване е оборудване, подходящо за употреба в домашни условия и в установления, директно свързани с мрежа за ниско напрежение, която захранва сгради, предназначени за домашно ползване.
- Посудата трябва да бъде проверена, за да се уверите, че е подходяща за употреба в микровълнова фурна. Готварските съдове могат да станат горещи поради пренос на топлина от загряната храна. Може да са необходими кухненски ръкавици за хващане на съдовете.
- Загряването на напитки в микровълнова фурна може да доведе до отлагане на кипене; поради това трябва да се внимава при хващането на съдържателя.
- Яйцата в обвивката им и цели твърдо сварени яйца не трябва да се загряват в микровълнова фурна, тъй като те могат да експлодират дори след като загряването в микровълнова фурна приключи.
- Не пържете храна във фурната. Горещото масло може да повреди части на фурната и кухненски съдове и дори да причини изгаряния на кожата.
- Не носим отговорност в случай на повреди, причинени от неправилна употреба или неспазване на тези инструкции

ОПОЗНАЙТЕ СВОЯ МИКРОВЪЛНОВ УРЕД

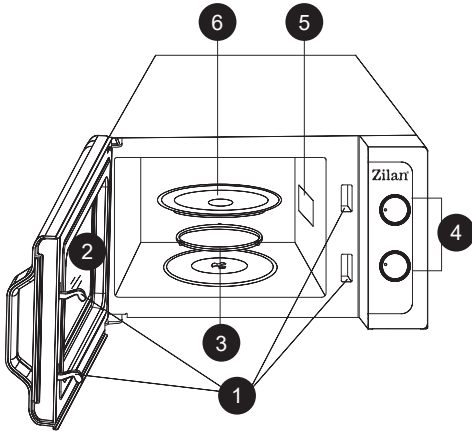

1. Система за заключване на вратата
2. Прозорец на фурната
3. Поддръжка за въртене
4. Контролен панел
5. Водеща тръба (Моля, не премахвайте платната плоча, покриваща водещата тръба)
6. Стъклен поднос

КОНТРОЛЕН ПАНЕЛ

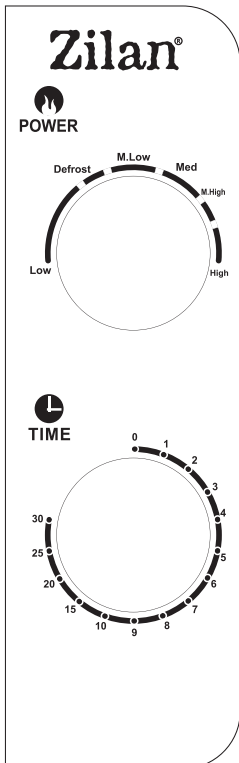

Контролната панел включва две операторни функции. Едната е за времето, а другата за мощността.

Селектор за мощност/действие

Този операторен копче се използва за избор на ниво на готвене. Това е първата стъпка за стартиране на готвене.

Копче за таймер

Предлага визуални настройки за време с лесно завъртане на пръстите, за да изберете желаното време за готвене до 30 минути на една готварска сесия.

Готвене с микровълни

За чисто готвене с микровълни има шест нива на мощност, от които да изберете най-подходящото за текущата задача.

Нивата на мощност се увеличават, когато копчето се завърта по часовниковата стрелка. Мощностните нива могат да бъдат класифицирани по следния начин:

Изходна мощност	Описание
100%	Висока
88%	Много висока
73%	Средна
52%	Много ниска
42%	Размразяване
20%	Ниска

ОПЕРАЦИЯ

За да започнете готварска сесия,

- Поставете храната във фурната и затворете вратата.
- Завъртете селектора за мощност, за да изберете ниво на мощност.
- Завъртете бутона на таймера, за да зададете време за готвене.

ЗАБЕЛЕЖКА: Веднага след като завъртите таймера, фурната започва да готви. При избиране на време по-малко от 2 минути, завъртете таймера зад 2 минути и след това върнете правилното време.

ВНИМАНИЕ: ВИНАГИ ВРЪЩАЙТЕ ТАЙМЕРА НА ПОЗИЦИЯ НУЛА, ако храната се извади от фурната преди да завърши зададеното време за готвене или ако фурната не се използва. За да спрете фурната по време на готвене, натиснете бутона за освобождаване на вратата или я отворете с дръжката.

Режим изключване < 0,3 W

ЗАБЕЛЕЖКА: Устройството автоматично преминава в режим на изключване след 0 минути.

ГРИЖИ И ПОДДРЪЖКА

- Изключете фурната и извадете щепсела от контакта, преди да почистите.
- Запазете вътрешността на фурната чиста. При замърсяване на стените на фурната с разсърнали храни или пролети течности, избършете с влажна кърпа. Може да използвате мек детергент, ако фурнатата е много замърсена. Избягвайте използването на спрей или други агресивни почистващи средства, тъй като те могат да направят петна, следи или да избледнеят повърхността на вратата.
- Външността на фурната трябва да се почиства с влажна кърпа. За да предпазите работните части вътре във фурната, не позволявайте вода да се заблуждава във вентилационните отвори.
- Избършете често двете страни на вратата и прозореца, уплътнението на вратата и съседните части с влажна кърпа, за да отстраните разлиани и разпръснати течности. Не използвайте абразивни почистващи средства.
- Не използвайте парочистачка.
- Не оставяйте контролната панелка да се намокри. Изчистете с мека, влажна кърпа. При почистване на контролната панелка оставете вратата на фурната отворена, за да предотвратите случайно включване на фурната.
- Ако се натрупа пара вътре или около външността на вратата на фурната, избършете с мека кърпа. Това може да се случи, когато микровълновата фурна се използва при висока влажност. И това е нормално.
- Понякога е необходимо да извадите стъклената тава за почистване. Измийте тавата в топла сапунена вода или в съдомиялна машина.
- Ролерът и пода на фурната трябва да се почистват редовно, за да се избегне излишен шум. Просто избършете долната повърхност на фурната с мек детергент. Ролерът може да се измие с мека, сапунена вода или в съдомиялна машина. Когато изваждате ролерът, уверете се, че го поставяте в правилната позиция.
- Отстранете миризмите от фурната, като смесите чаша вода с сокът и кората на един лимон в микровълнова чиния. Разгрейте в микровълнова за 5 минути. Избършете добре и подсушете с мека кърпа.
- Ако крушката изгори, моля, свържете се с обслужване на клиенти, за да я заменят.
- Фурнатата трябва да се почиства редовно, а всички остатъци от храни трябва да се отстранят. Неизпълнението на поддържането на фурната в чисто състояние може да доведе до влошаване на повърхността, което може негативно да повлияе на живота на уреда и може да доведе до опасна ситуация.
- Моля, не изхвърляйте този уред в домашните боклуци; трябва да бъде изхвърлен в определения център за изхвърляне, предоставен от общините.

Правилно изхвърляне на този продукт



- Тази маркировка показва, че този продукт не трябва да се изхвърля с другите битови отпадъци в цяла Европейския съюз.
- За да се предотврати възможно вреди за околната среда или човешкото здраве от неконтролирано изхвърляне на отпадъци, рециклирайте го отговорно, за да се насърчи устойчивото повторно използване на материалните ресурси.
- За връщане на използвания от вас уред, моля, използвайте системите за връщане и събиране или се свържете с търговеца, от който сте закупили продукта. Те могат да вземат този продукт за екологично безопасно рециклиране.

ΠΑΡΑΚΑΛΟΥΜΕ ΣΗΜΕΙΩΣΤΕ: ΤΟ ΕΓΧΕΙΡΙΔΙΟ ΤΗΣ ΣΥΣΚΕΥΗΣ ΜΠΟΡΕΙ ΝΑ ΔΗΜΙΟΥΡΓΗΘΕΙ ΓΙΑ ΠΕΡΙΣΣΟΤΕΡΑ ΑΠΟ ΕΝΑ ΜΟΝΤΕΛΟ.
ΟΙ ΛΕΙΤΟΥΡΓΙΕΣ ΠΟΥ ΔΕΝ ΠΕΡΙΕΧΕΙ Ο ΔΙΚΟΣ ΣΑΣ ΕΞΟΠΛΙΣΜΟΣ ΜΠΟΡΕΙ ΝΑ ΚΑΤΑΓΡΑΦΟΥΝ ΣΤΟ ΕΓΧΕΙΡΙΔΙΟ.
ΑΥΤΗ Η ΓΛΩΣΣΑ ΕΧΕΙ ΜΕΤΑΦΡΑΣΤΕΙ ΜΕ ΤΗ ΒΟΗΘΕΙΑ ΤΕΧΝΗΤΗΣ ΝΟΗΜΟΣΥΝΗΣ.

ΓΕΝΙΚΕΣ ΟΔΗΓΙΕΣ ΑΣΦΑΛΕΙΑΣ ΚΑΙ ΠΡΟΕΙΔΟΠΟΙΗΣΕΙΣ

- Πριν χρησιμοποιήσετε αυτήν τη συσκευή, διαβάστε προσεκτικά το εγχειρίδιο οδηγιών.
- Βεβαιωθείτε ότι η τάση τροφοδοσίας είναι ίδια με την τάση που χρησιμοποιείτε.
- Διατηρήστε τις οδηγίες, το πιστοποιητικό εγγύησης, την απόδειξη αγοράς και, αν είναι δυνατόν, το κουτί με την εσωτερική συσκευασία!
- Η συσκευή προορίζεται αποκλειστικά για ιδιωτική χρήση και όχι για εμπορική χρήση ή επαγγελματική χρήση!
- Αποσυνδέετε πάντα το φις από την πρίζα όταν η συσκευή δεν χρησιμοποιείται, όταν τοποθετούνται αξεσουάρ, κατά τον καθαρισμό της συσκευής, ή όταν παρουσιάζεται διαταραχή. Πριν από αυτό, απενεργοποιήστε τη συσκευή. Τραβήξτε το φις από την πρίζα, όχι το καλώδιο.
- Για την προστασία των παιδιών από τους κινδύνους ηλεκτρικών συσκευών, μην τα αφήνετε ποτέ χωρίς επίβλεψη με τη συσκευή. Επιλέξτε τη θέση για τη συσκευή σας έτσι ώστε τα παιδιά να μην έχουν πρόσβαση σε αυτή. Φροντίστε να μην κρεμιέται το καλώδιο.
- Ελέγχετε τακτικά τη συσκευή και το καλώδιο για ζημιές. Αν υπάρχει οποιαδήποτε ζημιά, η συσκευή δεν πρέπει να χρησιμοποιηθεί.
- Μην επιτρέπετε στα παιδιά να παίζουν με τη συσκευή. Μην επιτρέπετε στα παιδιά να παίζουν με το υλικό συσκευασίας όπως πλαστικές σακούλες.
- Η συσκευή αυτή μπορεί να χρησιμοποιηθεί από παιδιά άνω των 8 ετών και άτομα με σωματικές, αισθητηριακές ή νοητικές αναπηρίες, ή έλλειψη εμπειρίας και γνώσης, υπό την επίβλεψη ή έχοντας λάβει οδηγίες για την ασφαλή χρήση της συσκευής και κατανοώντας τους πιθανούς κινδύνους. Η καθαριότητα και η συντήρηση χρήστη δεν πρέπει να γίνεται από παιδιά εκτός αν είναι κάτω των 8 ετών και μη επιτηρούμενα.
- Μην επιχειρήσετε να επισκευάσετε τη συσκευή μόνοι σας, αλλά συμβουλευτείτε έναν εξειδικευμένο τεχνικό σε περίπτωση προβλήματος.
- Για λόγους ασφαλείας, ένα σπασμένο ή κατεστραμμένο καλώδιο ρεύματος μπορεί να αντικατασταθεί μόνο από ένα αντίστοιχο καλώδιο από τον κατασκευαστή, το τμήμα εξυπηρέτησης πελατών μας ή από ανάλογο εξειδικευμένο άτομο.
- Διατηρείτε τη συσκευή και το καλώδιο μακριά από θερμότητα, άμεσο ηλιακό φως, υγρασία, αιχμηρές άκρες και τέτοια.
- Απενεργοποιείτε τη συσκευή και αποσυνδέετε την από την πρίζα, όταν δεν χρησιμοποιείτε τη συσκευή.

- Χρησιμοποιείτε μόνο τα γνήσια αξεσουάρ που παρέχονται από τον προμηθευτή.
- Μην χρησιμοποιείτε τη συσκευή στον εξωτερικό χώρο. (Εκτός αν η συσκευή είναι σχεδιασμένη για χρήση στον εξωτερικό χώρο.) Πάντα προστατεύετε από τη μηδενική ή υπομηδενική θερμοκρασία.
- Ποτέ μην χρησιμοποιείτε κοντά σε νερό (μπανιέρα, νιπτήρας κλπ.). Η συσκευή δεν πρέπει να εκτίθεται σε βροχή ή υγρασία. Χρησιμοποιείτε τη συσκευή μόνο όταν τα χέρια είναι στεγνά.
- Αν η συσκευή πέσει στο νερό, αποσυνδέστε την πριν την εξαγωγή της από το νερό. Μην αγγίζετε την πηγή του νερού. Η συσκευή πρέπει να ελεγχθεί από ειδικό πριν από την επαναχρησιμοποίησή της. Για να αποφευχθεί ο κίνδυνος ηλεκτροπληξίας, μην καθαρίζετε τη συσκευή με νερό ή μην τη βυθίζετε σε νερό.
- Χρησιμοποιείτε τη συσκευή μόνο για τον προορισμένο σκοπό.
- Αυτή η συσκευή πρέπει να λειτουργεί μόνο όταν είναι συνδεδεμένη σε γειωμένη πρίζα εγκατεστημένη σύμφωνα με τους κανονισμούς. Βεβαιωθείτε ότι η τάση τροφοδοσίας αντιστοιχεί στην τάση που αναφέρεται στην πινακίδα τύπου.
- Οι ζημιές που προκύπτουν όταν η συσκευή χρησιμοποιείται για σκοπούς διαφορετικούς από αυτούς που προβλέπονται στις οδηγίες ή χρησιμοποιείται εσφαλμένα ή δεν επισκευάζεται από ειδικούς δεν καλύπτονται από την εγγύηση.
- Χρησιμοποιείτε πάντα τη συσκευή σε επίπεδα και οριζόντια επιφάνεια.
- Η συσκευή δεν πρέπει να χρησιμοποιείται πλέον εάν πέσει σε σκληρή επιφάνεια από ύψος. Ακόμα και αόρατες ζημιές μπορούν να προκαλέσουν αρνητικές επιπτώσεις στη λειτουργική ασφάλεια της συσκευής. Η συσκευή μπορεί να χρησιμοποιηθεί μόνο μετά από έλεγχο από επαγγελματία.
- Ποτέ μην μεταφέρετε ή τραβάτε τη συσκευή κρατώντας το φιλτράρισμα τροφοδοσίας καθώς υπάρχει κίνδυνος βραχυκυκλώματος λόγω σπασίματος καλωδίου. Μην κάνετε στρίψιμο, πιάσιμο ή τράβηγμα του καλωδίου τροφοδοσίας πάνω από αιχμηρές άκρες.
- Αν υπάρχει οπή αερισμού, μην την καλύπτετε. Μην ρίχνετε υγρά ή σκόνη στις οπές εξαερισμού.
- Μην εισάγετε τα δάκτυλά σας ή άλλα αντικείμενα στα ανοιχτά μέρη της συσκευής.
- Κίνδυνος εγκαύματος! Μετά τη χρήση της συσκευής, ορισμένες επιφάνειες μπορεί να είναι θερμές. Να είστε προσεκτικοί με τις θερμές επιφάνειες.
- Να μην τοποθετείτε κοντά σε καυτή αεριο-ηλεκτρική εστία, ή σε ζεστό φούρνο ή σε φούρνο μικροκυμάτων.
- Κατά τη λειτουργία του φούρνου, διατηρείτε τουλάχιστον τέσσερα ίντσες χώρο σε όλες τις πλευρές του φούρνου για επαρκή αερισμό.
- Αποσυνδέστε από την πρίζα όταν δεν χρησιμοποιείται και πριν τον

καθαρισμό. Αφήστε να κρυώσει πριν τοποθετήσετε ή αφαιρέσετε μέρη, και πριν τον καθαρισμό.

- Να μην καλύπτετε κανένα μέρος του φούρνου με μεταλλική αλουμινόχαρτο.
- Ένα πυρκαγιά μπορεί να προκαλείται εάν ο φούρνος καλύπτεται ή έρχεται σε επαφή με εύφλεκτο υλικό, συμπεριλαμβανομένων κουρτίνων, κουρτινών, τοίχων και παρόμοιων, κατά τη λειτουργία. Μην αποθηκεύετε οποιοδήποτε αντικείμενο στον φούρνο κατά τη λειτουργία.
- Ο φούρνος μικροκυμάτων προορίζεται για ζεπάγωμα, μαγείρεμα και ατμούρασμα τροφίμων μόνο.
- Να φοράτε πάντα προστατευτικά, μονωτικά γάντια φούρνου κατά την εισαγωγή ή αφαίρεση αντικειμένων από τον ζεστό φούρνο.
- Η πόρτα ή η εξωτερική επιφάνεια μπορεί να γίνει θερμή κατά τη λειτουργία της συσκευής.
- Αυτό το προϊόν είναι εξοπλισμός ομάδας 2 κατηγορίας Β ΕΚΜ. Η ομάδα 2 περιλαμβάνει όλο τον ΕΚΜ (Βιομηχανικό, Επιστημονικό και Ιατρικό) εξοπλισμό στον οποίο παράγεται και/ή χρησιμοποιείται επιδημιολογική ακτινοβολία στη μορφή ηλεκτρομαγνητικής ακτινοβολίας για την επεξεργασία υλικού και εξοπλισμός αποσπάσματος σπινθηρισμού. Για εξοπλισμό κατηγορίας Β είναι εξοπλισμός κατάλληλος για χρήση σε οικιακές εγκαταστάσεις και σε εγκαταστάσεις που συνδέονται απευθείας σε δίκτυο χαμηλής τάσης που τροφοδοτεί κτίρια που χρησιμοποιούνται για οικιακούς σκοπούς.
- Πρέπει να ελέγχονται τα σκεύη για να διασφαλιστεί ότι είναι κατάλληλα για χρήση στο φούρνο μικροκυμάτων. Τα μαγειρικά σκεύη μπορεί να γίνουν ζεστά λόγω της θερμότητας που μεταφέρεται από το ζεσταμένο φαγητό. Μπορεί να χρειαστούν γαντζάκια για την αντιμετώπιση του σκεύους.
- Η θέρμανση μιας ποτάμπανας στο φούρνο μικροκυμάτων μπορεί να έχει ως αποτέλεσμα καθυστερημένη εκρηκτική βρασμό. Επομένως, πρέπει να είστε προσεκτικοί κατά την αντιμετώπιση του δοχείου.
- Τα αυγά με τη φλούδα τους και ολόκληρα σκληροβραστά αυγά δεν πρέπει να θερμαίνονται σε φούρνο μικροκυμάτων καθώς μπορεί να εκραγούν ακόμη και μετά τη λήξη της θέρμανσης στο φούρνο μικροκυμάτων.
- Να μην τηγανίζετε τροφές στο φούρνο. Το ζεστό λάδι μπορεί να προκαλέσει ζημιές σε μέρη του φούρνου και σκεύη και ακόμη και εγκαύματα στο δέρμα.
- Δεν αποδέχονται ευθύνη για ζημιές που προκαλούνται από ακατάλληλη χρήση ή μη συμμόρφωση με αυτές τις οδηγίες.

ΓΝΩΡΙΣΤΕ ΤΟ ΦΟΥΡΝΟ ΜΙΚΡΟΚΥΜΑΤΩΝ ΣΑΣ

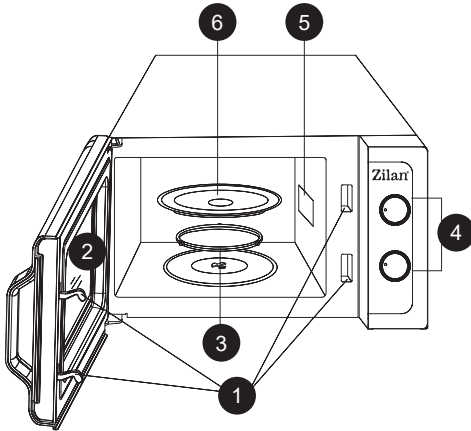

1. Σύστημα κλειδώματος ασφαλείας πόρτας
2. Παράθυρο φούρνου
3. Υποστήριξη περιστρεφόμενου δίσκου
4. Πίνακας ελέγχου
5. Καθοδηγητικός σωλήνας (Παρακαλώ μην αφαιρείτε την πλάκα μίκας που καλύπτει τον καθοδηγητικό σωλήνα)
6. Γυάλινος δίσκος

ΠΙΝΑΚΑΣ ΕΛΕΓΧΟΥ

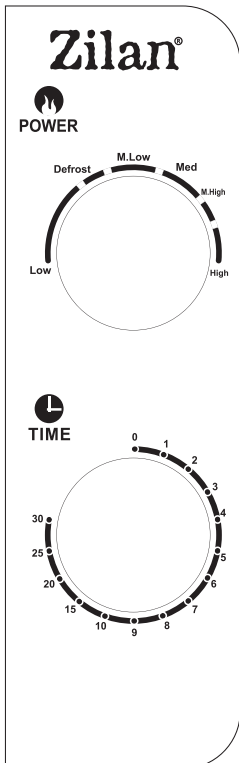

Ο πίνακας ελέγχου αποτελείται από δύο λειτουργικούς τελεστές. Ένας είναι ένας περιστροφικός διακόπτης χρόνου και ο άλλος ένας περιστροφικός διακόπτης ισχύος.

Επιλογέας Ισχύος/Δράσης

Χρησιμοποιείτε αυτόν τον περιστροφικό διακόπτη για να επιλέξετε το επίπεδο ισχύος μαγειρέματος. Είναι το πρώτο βήμα για να ξεκινήσετε μια συνεδρία μαγειρέματος.

Περιστροφικός Διακόπτης Χρόνου

Προσφέρει οπτικές ρυθμίσεις χρονοδιακόπτη με εύκολη περιστροφή του δακτύλου σας για να επιλέξετε το επιθυμητό χρόνο μαγειρέματος έως και 30 λεπτά ανά συνεδρία μαγειρέματος.

Μαγειρέματος στο Φούρνο Μικροκυμάτων

Για καθαρή μαγειρική στο φούρνο μικροκυμάτων, υπάρχουν έξι επίπεδα ισχύος από τα οποία να επιλέξετε ένα ως το καλύτερο για τη δουλειά που έχετε μπροστά σας.

Η ισχύς αυξάνεται με την περιστροφή του διακόπτη δεξιόστροφα. Τα επίπεδα ισχύος μπορούν να ταξινομηθούν ως εξής:

Ισχύς	Περιγραφή
100%	Υψηλή
88%	Πολύ Υψηλή
73%	Μέτρια
52%	Μέτρια Χαμηλή
42%	Απόψυξη
20%	Χαμηλό

ΛΕΙΤΟΥΡΓΙΑ

Για να ξεκινήσετε μια συνεδρία μαγειρικής,

- Τοποθετήστε το φαγητό στο φούρνο και κλείστε την πόρτα.
- Στρίψτε τον επιλογέα ισχύος για να επιλέξετε το επίπεδο ισχύος.
- Στρίψτε τον περιστροφικό χρονοδιακόπτη για να ορίσετε τον χρόνο μαγειρέματος.

ΣΗΜΕΙΩΣΗ: Μόλις στρίψετε το χρονοδιακόπτη, ο φούρνος ξεκινά το μαγείρεμα. Όταν επιλέγετε χρόνο λιγότερο από 2 λεπτά, στρίψτε το χρονοδιακόπτη πέρα από τα 2 λεπτά και μετά επιστρέψτε στο σωστό χρόνο.

ΠΡΟΣΟΧΗ: ΠΑΝΤΑ ΕΠΙΣΤΡΕΦΕΤΕ ΤΟΝ ΧΡΟΝΟΔΙΑΚΟΠΤΗ ΣΤΗ ΘΕΣΗ ΜΗΔΕΝ αν το φαγητό αφαιρεθεί από τον φούρνο πριν ολοκληρωθεί ο ορισμένος χρόνος μαγειρέματος ή όταν ο φούρνος δεν χρησιμοποιείται. Για να σταματήσετε το φούρνο κατά τη διάρκεια της διαδικασίας μαγειρέματος, πιέστε το κουμπί απελευθέρωσης της πόρτας ή ανοίξτε την πόρτα από τη λαβή.

Λειτουργία απενεργοποίησης < 0,3 W

ΣΗΜΕΙΩΣΗ: Η συσκευή μεταβαίνει αυτόματα σε λειτουργία απενεργοποίησης μετά από 0 λεπτά.

ΦΡΟΝΤΙΔΑ ΚΑΙ ΣΥΝΤΗΡΗΣΗ

- Απενεργοποιήστε το φούρνο και αποσυνδέστε το φισ από την πρίζα κατά τον καθαρισμό.
- Διατηρείτε το εσωτερικό του φούρνου καθαρό. Όταν τροφή ανασπάττει ή υγρά ρίχνονται και κολλάνε στους τοίχους του φούρνου, σκουπίστε με ένα υγρό πανί. Μπορεί να χρησιμοποιηθούν ήπια απορρυπαντικά αν ο φούρνος είναι πολύ λερωμένος. Αποφύγετε τη χρήση ψεκασμού ή άλλων επιθετικών καθαριστικών. Μπορεί να μουτζουρώσουν, να αφήσουν ίχνη ή να θολώσουν την επιφάνεια της πόρτας.
- Το εξωτερικό του φούρνου πρέπει να καθαρίζεται με ένα υγρό πανί. Για να αποφευχθεί η ζημιά στα λειτουργικά μέρη ενός του φούρνου, το νερό δεν πρέπει να εισέρχεται μέσω των ανοιγμάτων αερισμού.
- Σκουπίστε την πόρτα και το παράθυρο από και στις δύο πλευρές, τα σφραγιστρα πόρτας και τα γειτονικά μέρη συχνά με ένα υγρό πανί για να αφαιρέσετε οποιοσδήποτε πιτσιλιές ή λεκέδες. Μην χρησιμοποιείτε απορρυπαντικό με απορρυπαντικό.
- Μια ατμοκαθαριστής δεν πρέπει να χρησιμοποιείται.
- Μην επιτρέπετε στο πίνακα ελέγχου να γίνει βρεγμένος. Καθαρίστε με ένα μαλακό, υγρό πανί. Κατά τον καθαρισμό του πίνακα ελέγχου, αφήστε την πόρτα του φούρνου ανοιχτή για να αποτρέψετε τυχόν ατύχημα ενεργοποίησης του φούρνου.
- Εάν συσσωρεύεται ατμός εσωτερικά ή γύρω από την πόρτα του φούρνου, σκουπίστε με ένα μαλακό πανί. Αυτό μπορεί να συμβεί όταν ο φούρνος μικροκυμάτων λειτουργεί σε συνθήκες υψηλής υγρασίας. Και είναι φυσιολογικό.
- Ο καθαρισμός της γυάλινης πλακέτας μπορεί να είναι απαραίτητος ενίοτε. Πλύνετε την πλακέτα σε ζεστό σαπουνιό νερό ή στο πλυντήριο πιάτων.
- Το δαχτυλίδι της ρόδας και ο πάτος του φούρνου πρέπει να καθαρίζονται τακτικά για να αποφεύγεται η υπερβολική θορυβώδης λειτουργία. Απλώς σκουπίστε την κάτω επιφάνεια του φούρνου με ήπιο απορρυπαντικό. Το δαχτυλίδι της ρόδας μπορεί να πλυθεί με ήπιο, σαπουνωμένο νερό ή στο πλυντήριο πιάτων. Κατά την αφαίρεση του δαχτυλιδιού της ρόδας, βεβαιωθείτε ότι το τοποθετείτε πίσω στη σωστή θέση.
- Αφαιρέστε τις οσμές από το φούρνο σας αναμιγνύοντας ένα φλιτζάνι νερό με το χυμό και το φλούδι ενός λεμονιού σε ένα μπώλ μικροκυμάτων. Μικροκυμάτωσε για 5 λεπτά. Σκουπίστε καλά και στεγνώστε με ένα μαλακό πανί.
- Αν η λάμπα του φωτός σβήσει, επικοινωνήστε με την εξυπηρέτηση πελατών για να την αντικαταστήσετε.
- Ο φούρνος πρέπει να καθαρίζεται τακτικά και κάθε υπολείμματα τροφής πρέπει να αφαιρούνται. Η απροσεξία στη διατήρηση του φούρνου σε καθαρή κατάσταση μπορεί να οδηγήσει σε φθορά της επιφάνειας που μπορεί να επηρεάσει αρνητικά τη διάρκεια ζωής της μονάδας και να οδηγήσει ενδεχομένως σε επικίνδυνη κατάσταση.
- Παρακαλούμε μην απορρίπτετε αυτήν τη συσκευή στον οικιακό κάδο απορριμμάτων· πρέπει να απορρίπτεται στο συγκεκριμένο κέντρο απόρριψης που παρέχεται από τους δήμους.

ΣΩΣΤΗ ΔΙΑΘΕΣΗ ΑΥΤΟΥ ΤΟΥ ΠΡΟΪΟΝΤΟΣ



- Αυτή η σήμανση υποδεικνύει ότι αυτό το προϊόν δεν πρέπει να απορρίπτεται μαζί με άλλα οικιακά απορρίμματα σε ολόκληρη την ΕΕ.
- Για να αποτραπούν δυνητικές βλάβες στο περιβάλλον ή στην ανθρώπινη υγεία από την ανεξέλεγκτη απόρριψη απορριμμάτων, ανακυκλώστε το υπεύθυνα για να προωθήσετε την αειφόρο επαναχρησιμοποίηση των υλικών πόρων.
- Για να επιστρέψετε τη χρησιμοποιημένη σας συσκευή, χρησιμοποιήστε τα συστήματα επιστροφής και συλλογής ή επικοινωνήστε με τον πωλητή από τον οποίο αγοράσατε το προϊόν. Μπορούν να πάρουν αυτό το προϊόν για ασφαλή ανακύκλωση προς όφελος του περιβάλλοντος.

KÉRJÜK VEGYE FIGYELEMBE, HOGY A HÁZI KÉSZÜLÉK KÉZIKÖNYVE TÖBB KÜLÖBÖZŐ KÉSZÜLÉKÉRT IS HASZNALHATÓ ILLETHEZ. AZ ÖN HÁZI KÉSZÜLÉKE NEM TARTALMAZHATJA A KÉZIKÖNYVBEN EMLÍTETT TULAJDONSÁGOKAT. EZT A NYELVET MESTERSÉGES INTELLIGENCIA SEGÍTSÉGÉVEL FORDÍTOTTÁK.

ÁLTALÁNOS BIZTONSÁGI UTASÍTÁSOK ÉS FIGYELMEZTETÉSEK

- Mielőtt ezt az eszközt használná, kérjük, olvassa el figyelmesen az útmutatót.
- Kérjük, győződjön meg arról, hogy az értékelte feszültség megegyezik-e azzal a feszültséggel, amelyet használt.
- Kérjük, őrizze meg az utasításokat, a garancialevelet, az értékesítési blokkot, és ha lehetséges, a kartont az belső csomagolással!
- A készülék kizárólag magánhasználatra készült, nem kereskedelmi vagy professzionális használatra!
- Mindig húzza ki a dugót az aljzatból, amikor a készüléket nem használja, amikor tartozékokat csatlakoztat, tisztítja a készüléket, vagy ha bármilyen zavar lép fel. Előtte kapcsolja ki a készüléket. A dugót húzza, ne a kábelt.
- A gyermekek elektromos készülékekkel szembeni veszélyeinek védelme érdekében soha ne hagyja őket felügyelet nélkül a készülékkel. Ennek következtében, amikor a készülék helyét választja ki, tegye ezt úgy, hogy a gyermekek ne férjenek hozzá a készülékhez. Ügyeljen arra, hogy a kábel ne lógjon le.
- Rendszeresen ellenőrizze a készüléket és a kábelt sérülésre. Ha bármilyen sérülés van, a készüléket nem szabad használni.
- Ne engedje, hogy a gyermekek játszanak a készülékkel. Ne hagyja, hogy a gyermekek játszanak a csomagolóanyaggal, például műanyag zacskókkal.
- Ezt a készüléket 8 éves és annál idősebb gyermekek, valamint fizikai, érzékszervi vagy mentális képességeikben korlátozott személyek, illetve tapasztalat és ismeretek hiányában lévő személyek is használhatják, ha felügyelet alatt állnak, vagy ha biztonságosan használják a készüléket, és megértik a lehetséges veszélyeket. A tisztítást és a karbantartást nem végezhetik gyermekek, kivéve, ha 8 év alattiak és felügyelet alatt állnak.
- Ne javítsa a készüléket saját maga, hanem problémák esetén forduljon egy hivatalos szakértőhöz.
- Biztonsági okokból egy törött vagy sérült hálózati vezeték csak a gyártótól, az ügyfélszolgálatától vagy egy hasonlóan képzett személytől származó egyenértékű vezetékkel szabad cserélni.
- Tartsa a készüléket és a kábelt távol hőtől, közvetlen napfénytől, nedvességtől, éles élektől és hasonlóktól.

- Kapcsolja ki a készüléket és húzza ki a dugót, amikor nem használja a készüléket.
- Használja csak a beszállítótól származó eredeti tartozékokat.
- Ne használja a készüléket szabadban. (Kivéve, ha a készülék kifejezetten kültéri használatra készült.) Mindig védje meg nulla vagy nulla alatti hőmérséklettől.
- Soha ne használja víz közelében (fürdőkád, mosdó stb.). A készüléket nem szabad esőnek vagy nedvességnek kitenni. Csak akkor használja a készüléket, ha a kezei szárazak.
- Ha a készülék vízbe esik, húzza ki a dugót, mielőtt kivenné a vízből. Ne érintse meg a vízforrást. A készüléket szakembernek kell megvizsgálnia, mielőtt újra használná. Az áramütés kockázatának elkerülése érdekében ne tisztítsa a készüléket vízzel, és ne merítse vízbe.
- Csak a rendeltetésszerű célokra használja a készüléket.
- Ezt a készüléket csak akkor szabad működtetni, ha a szabályoknak megfelelően telepített földelt aljzathoz csatlakoztatják. Győződjön meg arról, hogy a tápfeszültség megfelel a típustáblán feltüntetett feszültségnek.
- Azok a károk, amelyek a készülék nem rendeltetésszerű használatából, helytelen használatából vagy nem szakértő által történő javításából erednek, nem tartoznak a garancia hatálya alá.
- Mindig sík és vízszintes felületen használja a készüléket.
- A készüléket nem szabad használni, ha kemény felületre esett magasból. Még a láthatatlan sérülések is negatív hatással lehetnek a készülék működési biztonságára. A készüléket csak szakember ellenőrzése után szabad használni.
- Soha ne szállítsa vagy húzza a készüléket a hálózati dugónál fogva, mivel a kábel törése rövidzárlatot okozhat. Ne hajlítsa meg, ne csípje össze, és ne húzza át a tápkábelt éles éleken.
- Ha van szellőzőnyílás, ne takarja le. Ne öntsön folyadékot vagy port a szellőzőnyílásokba.
- Ne dugja ujjait vagy más tárgyakat a készülék nyitott részeibe.
- Égési sérülés veszélye! A készülék használata után néhány felület forró lehet, vegye figyelembe a kockázatokat és legyen óvatos a forró felületekkel.
- Ne helyezze forró gáz- vagy elektromos égőre, vagy fűtött sütőbe vagy mikrohullámú sütőbe.
- A sütő működtetésekor hagyjon legalább négy hüvelyknyi helyet a sütő minden oldalán a megfelelő légáramlás biztosítása érdekében.

- Húzza ki a konnektorból, amikor nem használja, és mielőtt tisztítaná. Hagyja kihűlni, mielőtt fel- vagy leszerelné az alkatrészeket, és mielőtt tisztítaná.
- Ne takarja le a sütő egyetlen részét sem fémfóliával.
- Tűz keletkezhet, ha a sütőt le van takarva vagy gyúlékony anyaghoz, például függönyökhöz, falakhoz és hasonlókhoz ér, amikor működik. Ne tároljon semmilyen tárgyat a sütőn működés közben.
- A mikrohullámú sütőt kizárólag ételek kiolvasztására, főzésére és gőzölésére szabad használni.
- Mindig viseljen védő, szigetelt sütőkesztyűt, amikor tárgyakat helyez be vagy vesz ki a forró sütőből.
- Az ajtó vagy a külső felület forró lehet, amikor a készülék működik.
- Ez a termék egy 2. csoportos B osztályú ISM berendezés. A 2. csoportba tartoznak az összes ISM (ipari, tudományos és orvosi) berendezések, amelyek szándékosan generálnak és/vagy használnak rádiófrekvenciás energiát elektromágneses sugárzás formájában az anyagkezeléshez, és szikraeróziós berendezések. A B osztályú berendezések alkalmasak lakossági létesítményekben és közvetlenül alacsony feszültségű hálózathoz csatlakoztatott létesítményekben történő használatra, amelyek épületeket látnak el lakossági célokra.
- Ellenőrizze az edényeket, hogy alkalmasak-e a mikrohullámú sütőben történő használatra. Az edények felforrósodhatnak a felforrósodott étel miatt. A fazekak kezelésekor fogókesztyűre lehet szükség.
- A mikrohullámú sütőben melegített italok késleltetett forrást okozhatnak; ezért óvatosan kell kezelni a tartályt.
- A héjában lévő tojásokat és az egész keménytojásokat nem szabad mikrohullámú sütőben melegíteni, mivel felrobbanhatnak még a mikrohullámú melegítés befejezése után is.
- Ne süssön ételeket a sütőben. A forró olaj károsíthatja a sütő alkatrészeit és edényeit, sőt bőrgégést is okozhat.
- Nem vállalunk felelősséget a nem rendeltetésszerű használat vagy ezen utasítások be nem tartása esetén bekövetkező károkért.

ISMERJE MEG MIKROHULLÁMÚ SÜTŐJÉT

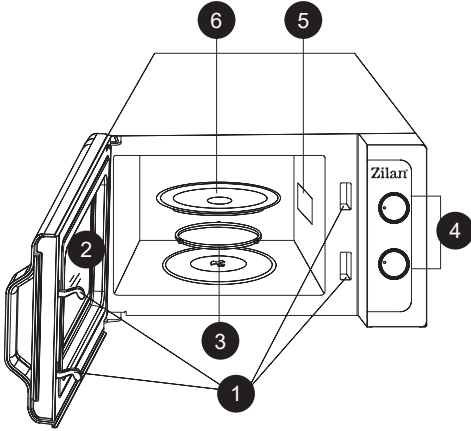

1. Ajtóbiztonsági zárszerkezet
2. Sütőablak
3. Forgótányér-tartó
4. Kezelőpanel
5. Hullámsugárvezető (Kérjük, ne távolítsa el a hullámsugárvezetőt fedő mica lemezt)
6. Üvegtányér

KEZELŐPANEL

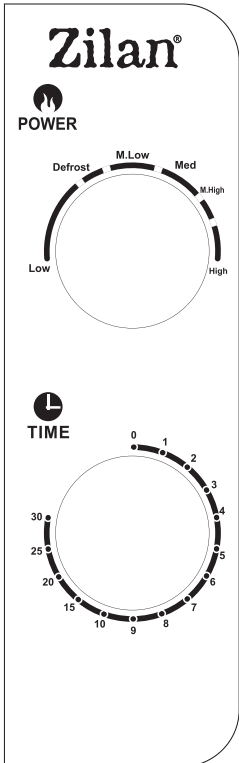

A kezelőpanel két funkciókezelőből áll. Az egyik egy időszabályozó gomb, a másik egy teljesítménybeállító gomb.

Teljesítmény/Action Választó

Ezt a kezelőgombot használja a sütési teljesítményszint kiválasztásához. Ez az első lépés a sütési folyamat elindításához.

Időzítő Gomb

Vizuális időzítési beállításokat kínál, amelyek könnyen beállíthatók az ujj begyűrésével, hogy kiválassza a kívánt sütési időt akár 30 perces sütési ülésekig.

Mikrohullámú Sütés

Tiszta mikrohullámú sütéshez hat teljesítményszint áll rendelkezésre, amelyek közül választhatja a legmegfelelőbbet a feladat elvégzéséhez. A teljesítményszint növelése az óramutató járásával megy. A teljesítményszinteket az alábbiak szerint lehet besorolni:

Teljesítmény Kimenet	Leírás
100%	Magas
88%	Magas közepes
73%	Közepes
52%	Alacsony közepes
42%	Olvasztás
20%	Alacsony

MŰKÖDÉS

Egy főzési munkamenet elindításához:

- Tegyen ételt a sütőbe, és zárja be az ajtót.
- Válassza ki a teljesítményszintet a Teljesítmény Választóval.
- Állítsa be az időzítő gombbal a főzési időt.

MEGJEGYZÉS: Amint az időzítőt beállítja, a sütő elkezd a főzést. Ha kevesebb mint 2 percre állít be időt, forgassa el az időzítőt legalább 2 percre, majd állítsa be a megfelelő időt.

FIGYELMEZTETÉS: MINDIG ÁLLÍTSA VISSZA AZ IDŐZÍTŐT A NULLA POZÍCIÓBA, ha az ételt eltávolítják a sütőből a beállított főzési idő lejárta előtt, vagy ha a sütő nem használatban van. A sütési folyamat közbeni sütő leállításához nyomja meg az ajtó kinyitó gombot, vagy nyissa ki az ajtót a fogantyúval.

Kikapcsolt mód < 0,3 W

MEGJEGYZÉS: A készülék 0 perc elteltével automatikusan kikapcsolt módba lép.

ÁPOLÁS ÉS KARBANTARTÁS

- Kapcsolja ki a sütőt, és húzza ki a hálózati csatlakozót a konnektorból takarítás előtt.
- Tartsa tisztán a sütő belsejét. Ha étel fröccsen a sütő falára vagy kifolyik belőle, törölje le nedves ruhával. Erősen szennyezett sütő esetén enyhe tisztítószer használhat. Kerülje a permetező vagy más erős tisztítószer használata, mert foltot, csíkot vagy mattá tehetik az ajtó felületét.
- A sütő külső részét nedves ruhával törölje át. Hogy megakadályozza a sütő belső működő részeinek károsodását, ne engedje, hogy víz beszivárogjon a szellőzőnyílásokon keresztül.
- Tisztítsa meg gyakran mindkét oldalról az ajtót és az ablakot, az ajtó tömítést és a környező részeket nedves ruhával, hogy eltávolítsa a foltokat. Ne használjon karcolószert.
- Gőztisztítót ne használjon.
- Ne engedje, hogy a vezérlőpanel nedves legyen. Tisztítsa meg puha, nedves ruhával. A vezérlőpanel tisztításakor hagyja nyitva az ajtót, hogy véletlenül ne kapcsolódjon be a sütő.
- Ha gőz gyűlik össze a sütő ajtaja körül vagy belül, törölje le puha ronggyal. Ez előfordulhat, ha a mikrohullámú sütő magas páratartalom mellett működik. Ez normális jelenség.
- Időnként szükséges eltávolítani az üvegtálat tisztítás céljából. Mossa el langyos szappanos vízben vagy mosogatógépbén.
- A görgős gyűrűt és a sütő alját rendszeresen tisztítsa meg, hogy elkerülje a felesleges zsajt. Egyszerűen törölje át a sütő alját enyhe tisztítószerrel. A görgős gyűrűt lehet enyhe szappanos vízben vagy mosogatógépbén mosni. Amikor eltávolítja a görgős gyűrűt, győződjön meg róla, hogy helyesen helyezi vissza.
- A sütőből szagokat távolítsa el, ha egy citrom kipréselt leve és héja keverékét egy mikrohullámú tálnal összekeveri egy csésze vízzel. 5 percig mikrohullámúzza. Alaposan törölje át, és szárítsa meg puha ronggyal.
- Ha kigyullad a fényforrás, kérjük, lépjen kapcsolatba az ügyfélszolgálattal a csere érdekében.
- A sütőt rendszeresen tisztítsa meg, és távolítsa el a felhalmozódott ételmaradványokat. Ha nem gondozzák megfelelően a sütőt, az felületi romláshoz vezethet, ami károsíthatja a készülék élettartamát, és akár veszélyes helyzetet is okozhat.
- Kérjük, ne dobja ki ezt a készüléket a háztartási szemétkébe; a település által biztosított konkrét hulladékgyűjtő központba kell eljuttatni.

Ezen termék helyes ártalmatlanítása



- Ez a jelölés azt jelzi, hogy ezt a terméket nem szabad más háztartási hulladékkal együtt eldobni az EU-ban.
- Annak érdekében, hogy megelőzzük a környezet vagy az emberi egészség lehetséges károsodását az irányítatlan hulladékkezeléstől, felelősen újra kell hasznosítani, hogy a anyagi erőforrások fenntartható újrafelhasználását elősegítsük.
- A használt eszköz visszajuttatásához használja a visszatérési és gyűjtési rendszereket, vagy lépjen kapcsolatba az eszköz vásárló helyével. Ők elvehetik ezt a terméket környezetbarát újrahasznosítás céljából.

MOLIMO VAS UZMITE U OBZIR DA OVO UPUTSTVO ZA UPOTREBU UREDAJA MOŽE BITI SASTAVLJENO NA NAČIN DA POSEDUJE INFORMACIJE ZA KORIŠĆENJE VIŠE MODELA. VAŠ UREDAJ MOŽDA NE SADRŽI KARAKTERISTIKE KOJE SU NAVEDENE U OVOM UPUTSTVU ZA UPOTREBU.

OPŠTA UPUTSTVA ZA BEZBEDNOST I UPOZORENJA

- Pre nego što upotrebite ovaj uređaj, pažljivo pročitajte uputstvo za upotrebu.
- Molimo vas da se uverite da je nazivni napon isti kao napon koji ste koristili.
- Sačuvajte uputstva, garantni sertifikat, račun o kupovini i, ako je moguće, karton sa unutrašnjim pakovanjem!
- Uređaj je namenjen isključivo za privatnu upotrebu i nije namenjen komercijalnoj ili profesionalnoj upotrebi!
- Uvek izvadite utikač iz utičnice kada uređaj nije u upotrebi, prilikom montaže dodatnih delova, čišćenja uređaja ili kada se pojavi smetnja. Prethodno isključite uređaj. Vučite za utikač, a ne za kabl.
- Da biste zaštitili decu od opasnosti električnih aparata, nikada ih ne ostavljajte bez nadzora s uređajem. Stoga, prilikom odabira lokacije za vaš uređaj, postavite ga na način da deca nemaju pristup uređaju. Pazite da kabl ne visi.
- Redovno testirajte uređaj i kabl na oštećenja. U slučaju bilo kakvog oštećenja, uređaj se ne sme koristiti.
- Ne dozvolite deci da se igraju s uređajem. Ne dozvolite deci da se igraju sa ambalažnim materijalom poput plastičnih kesa.
- Ovaj aparat mogu koristiti deca starija od 8 godina i osobe s fizičkim, senzornim ili mentalnim smetnjama ili nedostatkom iskustva i znanja, pod nadzorom ili uz instrukcije o sigurnoj upotrebi aparata i razumevanju mogućih opasnosti. Čišćenje i održavanje ne smeju obavljati deca mlađa od 8 godina bez nadzora.
- Ne popravljajte uređaj sami, već se obratite ovlašćenom stručnjaku u slučaju problema.
- Iz sigurnosnih razloga, oštećeni ili pokvareni glavni kabl sme se zameniti samo ekvivalentnim kablom od proizvođača, našeg odeljenja za korisničku podršku ili slično kvalifikovanom licu.
- Držite uređaj i kabl dalje od toplote, direktnog sunčevog svetla, vlage, oštih ivica i slično.
- Isključite uređaj i izvucite utikač kada ga ne koristite.
- Koristite samo originalne dodatke koje je obezbedio dobavljač.
- Ne koristite uređaj napolju (osim ako nije namenjen za spoljašnju upotrebu). Uvek se zaštitite od nultih ili subnultih temperatura.
- Nikada ne koristite blizu vode (kada je kada, sudoper, itd.). Aparat ne

SR

sme biti izložen kiši ili vlazi. Uređaj koristite samo kada su vam ruke suve.

- Ako uređaj padne u vodu, izvadite utikač pre nego što ga izvadite iz vode. Ne dodirujte izvor vode. Pre upotrebe uređaj mora proveriti stručnjak. Da biste izbegli rizik od strujnog udara, ne čistite uređaj vodom ili ga ne uranjajte u vodu.
- Koristite uređaj samo u predviđene svrhe.
- Ovaj uređaj se sme koristiti samo kada je priključen u utičnicu sa uzemljenjem instaliranu prema propisima. Pazite da napajanje odgovara naponu navedenom na oznaci na uređaju.
- Štete koje nastanu kada se uređaj koristi u druge svrhe od onih navedenih u uputstvima, ili kada se koristi na pogrešan način ili nije popravljen od strane stručnjaka, ne pokriva garancija.
- Uvek koristite uređaj na ravnoj i horizontalnoj površini.
- Uređaj se više ne sme koristiti ako je pao na tvrdu površinu s visine. Čak i nevidljiva oštećenja mogu negativno uticati na funkcionalnu sigurnost uređaja. Uređaj se sme koristiti tek nakon što ga pregleda profesionalac.
- Nikada ne nosite ili povlačite uređaj držeći za utikač jer postoji rizik od kratkog spoja zbog pucanja kablova. Ne savijajte, ne stiskajte i ne povlačite strujni kabl preko oštrih ivica.
- Ako postoji ventilacioni otvor, nemojte ga pokrivati. Ne sipajte tečnost ili prah u ventilacione otvore.
- Ne ubacujte prste ili druge predmete u otvorene delove uređaja.
- Rizik od opekotina! Nakon upotrebe aparata, neke površine mogu biti vruće, budite svesni rizika i budite oprezni sa vrućim površinama.
- Ne stavljajte na ili blizu vruće gasne ili električne ploče, ili u zagrejanu rernu ili mikrotalasnu pećnicu.
- Prilikom rukovanja pećnicom, držite barem četiri inča prostora sa svih strana pećnice kako bi se omogućila adekvatna cirkulacija vazduha.
- Isključite iz utičnice kada nije u upotrebi i pre čišćenja. Dozvolite da se ohladi pre nego što stavite ili sklonite delove, i pre nego što čistite.
- Ne pokrivajte nijedan deo pećnice metalnom folijom.
- Vatra može nastati ako je pećnica pokrivena ili dodiruje zapaljiv materijal, uključujući zavese, zavese, zidove i slično, tokom rada. Ne čuvajte bilo koji predmet na pećnici tokom rada.
- Mikrotalasna pećnica je namenjena za odmrzavanje, kuvanje i parenje hrane samo.
- Uvek nosite zaštitne izolovane rukavice za pećnicu prilikom ubacivanja ili izvlačenja predmeta iz vruće pećnice.

SR

- Vrata ili spoljašnja površina mogu se zagrejati kada je uređaj u radu.
- Ovaj proizvod je oprema grupe 2 klase B ISM. Definicija Grupe 2 obuhvata svu ISM (industrijsku, naučnu i medicinsku) opremu u kojoj se namerno generiše radiofrekvencijska energija i/ili koristi u obliku elektromagnetnog zračenja za obradu materijala, i opremu za iskru. Klasa B opreme je oprema pogodna za upotrebu u domaćinstvima i u objektima direktno povezanim sa niskonaponskom mrežom za snabdevanje zgrada koje se koriste u domaćinske svrhe.
- Posuđe treba proveriti da bi se osiguralo da je pogodno za upotrebu u mikrotalasnoj pećnici. Kuhinjski pribor može postati vruć zbog prenosa toplote s zagrejene hrane. Može biti potrebno koristiti krpe za pećnice za rukovanje posuđem.
- Zagrevanje napitka u mikrotalasnoj pećnici može rezultirati odloženim eruptivnim ključanjem; stoga budite oprezni prilikom rukovanja posuđom.
- Jaja u ljusci i cela tvrdo kuvana jaja ne smeju se zagrevati u mikrotalasnim pećnicama jer mogu eksplodirati čak i nakon što se zagrevanje mikrotalasa završi.
- Ne pržite hranu u pećnici. Vruće ulje može oštetiti delove pećnice i kuhinjske pribore, pa čak i izazvati opekotine kože.
- Ne prihvatamo odgovornost u slučaju oštećenja uzrokovanih nepravilnom upotrebom ili nepoštovanjem ovih uputstava.

UPOZNAJTE SVOJU MIKROTALASNU RERNU

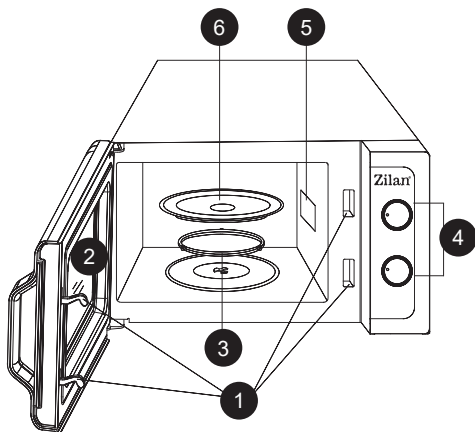

1. Sistem za zaključavanje vrata
2. Prozor rerne
3. Podrška za tanjir
4. Kontrolna tabla
5. Talasni vodič (Molimo vas da ne uklanjate mikrovalnu ploču koja pokriva talasni vodič)
6. Staklena posuda

KONTROLNA TABLA

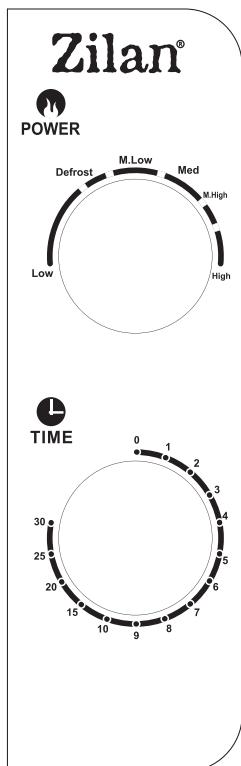

Kontrolna tabla se sastoji od dva operatora funkcija. Jedan je tajmer, a drugi je kontrola snage.

Selektor Snage/Akcije

Ovom kontrolom birate nivo kuvanja. To je prvi korak u pokretanju procesa kuvanja.

Tajmer

Omogućava vizuelno podešavanje vremena okretanjem palca za izbor željenog vremena kuvanja do 30 minuta po sesiji.

Mikrotalasno Kuvanje

Za čisto mikrotalasno kuvanje, postoje šest nivoa snage među kojima birate onaj koji najbolje odgovara vašem zadatku.

Nivo snage raste okretanjem kontrole u smeru kazaljke na satu. Nivoi snage mogu biti klasifikovani na sledeći način:

Snaga Izlaza	Opis
100%	Visoka
88%	Vrlo visoka
73%	Srednja
52%	Srednje niska
42%	Odmrzavanje
20%	Niska

OPERACIJA

Za pokretanje kuvanja,

- Stavite hranu u rernu i zatvorite vrata.
- Okrenite Selektor snage da odaberete nivo snage.
- Okrenite Tajmer da podesite vreme kuvanja.

NAPOMENA: Čim se tajmer okrene, rerna počinje sa kuvanjem. Pri odabiru vremena manjeg od 2 minuta, okrenite tajmer preko 2 minuta, a zatim se vratite na tačno vreme.

OPREZ: UVEK VRATITE TAJMER NA POLOŽAJ NULA ako se hrana izvadi iz rerne pre isteka podešenog vremena kuvanja ili kada rerna nije u upotrebi. Da biste zaustavili rernu tokom procesa kuvanja, pritisnite dugme za oslobađanje vrata ili otvorite vrata pomoću ručke.

Isključeni režim < 0,3 W

NAPOMENA: Uređaj automatski prelazi u isključeni režim nakon 0 minuta.

NEGA I ODRŽAVANJE

- Isključite rernu i izvucite utikač iz utičnice prilikom čišćenja.
- Držite unutrašnjost rerne čistom. Kad se hrana rasprsne ili tečnosti prospe i zalepe za zidove rerne, obrišite vlažnom krpom. Blagi deterdženti se mogu koristiti ako je rerna veoma prljava. Izbegavajte upotrebu sprejeva ili drugih jakih čistača jer mogu oštetiti ili zamućiti površinu vrata.
- Spoljašnjost rerne treba očistiti vlažnom krpom. Da biste sprečili oštećenje delova unutar rerne, voda ne sme prodirati kroz otvore za ventilaciju.
- Redovno brišite vrata i prozor s obe strane, zaptivke vrata i susedne delove vlažnom krpom da uklonite proste tečnosti ili mrlje. Ne koristite abrazivne čistače.
- Ne koristite parni čistač.
- Nemojte dozvoliti da se kontrolna tabla nakvasi. Čistite mekom, vlažnom krpom. Prilikom čišćenja kontrolne table, ostavite vrata rerne otvorena da biste sprečili slučajno uključivanje rerne.
- Ako se stvori para unutar ili oko vrata rerne, obrišite mekom krpom. To može nastati prilikom rada mikrotalasne rerne u uslovima visoke vlažnosti i to je normalno.
- Ponekad je potrebno izvaditi staklenu tacnu da bi se očistila. Operite tacnu u toploj sapunici ili u mašini za pranje posuđa.
- Važno je redovno čistiti prsten sa točkicama i dno rerne da biste izbegli prekomernu buku. Jednostavno obrišite donju površinu rerne blagim deterdžentom. Prsten sa točkicama se može prati u blagoj, sapunici ili u mašini za pranje posuđa. Prilikom skidanja prstena sa točkicama, obavezno ga vratite na pravilan položaj.
- Uklonite neprijatne mirise iz rerne tako što ćete u mikrotalasnoj posudi pomešati šolju vode sa sokom i korom jednog limuna. Zagrejte u mikrotalasnoj rerni 5 minuta. Dobro obrišite i osušite mekom krpom.
- Ako se pregori sijalica, molimo kontaktirajte servis kako bi je zamenili.
- Rernu redovno čistite i uklanjajte ostatke hrane. Nedovoljno održavanje može dovesti do oštećenja površine koje može negativno uticati na rad jedinice i dovesti do opasne situacije.
- Nemojte odbacivati ovaj uređaj u kućni otpad; treba ga odložiti na odgovarajuće deponije koje obezbeđuju opštine.

Pravilno odlaganje ovog proizvoda



- Označavanje ukazuje da se ovaj proizvod ne sme odbacivati sa drugim kućnim otpadom u celoj EU.
- Da biste sprečili moguću štetu po životnu sredinu ili ljudsko zdravlje usled nekontrolisanog odlaganja otpada, odložite ga odgovorno kako biste promovisali održivo ponovno korišćenje materijalnih resursa.
- Za vraćanje vašeg korišćenog uređaja, koristite sisteme povrata i prikupljanja ili kontaktirajte trgovca kod koga je proizvod kupljen. Oni mogu preuzeti ovaj proizvod za sigurno recikliranje u okviru zaštite životne sredine.

БУДЬ ЛАСКА, ЗВЕРНІТЬ УВАГУ, ЩО КЕРІВНИЦТВО МОЖЕ БУТИ СТВОРЕНЕ ДЛЯ КІЛЬКОХ МОДЕЛЕЙ ПРИСТРОЮ.
 ВАШ ПРИСТРІЙ МОЖЕ НЕ МІСТИТИ ФУНКЦІЙ, ЗГАДАНИХ У КЕРІВНИЦТВІ.
 ЦЕ ПЕРЕКЛАДЕНО ЗА ДОПОМОГОЮ ШТУЧНОГО ІНТЕЛЕКТУ.

ІНСТРУКЦІЇ ТА ПОПЕРЕДЖЕННЯ ЩОДО ЗАГАЛЬНОЇ БЕЗПЕКИ

- Перед використанням цього пристрою уважно прочитайте інструкцію з експлуатації.
- Переконайтеся, що рейтингове напруга таке саме, як і напруга, яку ви використовуєте.
- Зберігайте інструкції, гарантійний сертифікат, чек на покупку, а також, якщо можливо, картон із внутрішнім упакуванням!
- Пристрій призначений виключно для особистого використання, не для комерційного чи професійного використання!
- Завжди витягуйте вилку з розетки, коли пристрій не використовується, при монтажі аксесуарів, очищенні пристрою або при виникненні будь-яких відхилень. Перед цим вимкніть пристрій. Тягніть за вилку, а не за кабель.
- Щоб захистити дітей від небезпечностей електроприладів, ніколи не залишайте їх без нагляду з пристроєм. Тому, коли обираєте місце для пристрою, робіть це таким чином, щоб діти не мали до нього доступу. Пильнуйте, щоб кабель не висівав.
- Регулярно перевіряйте пристрій і кабель на наявність пошкоджень. Якщо є будь-які пошкодження, пристрій не повинен використовуватися.
- Не дозволяйте дітям гратися з пристроєм. Не дозволяйте дітям гратися з упаковочним матеріалом, таким як пластикові пакети.
- Цей прилад можуть використовувати діти віком від 8 років і старші, а також особи з фізичними, сенсорними або розумовими вадами або відсутністю досвіду та знань, за умов нагляду або надання інструкцій щодо безпечного використання приладу і розуміння можливих небезпек. Чищення та обслуговування можуть здійснюватися лише дітьми молодше 8 років та без нагляду.
- Не ремонтуйте пристрій самостійно, а зверніться до авторизованого експерта у випадку проблеми.
- З міркувань безпеки пошкоджений або розірваний мережевий шнур може бути замінений лише еквівалентним шнуром від виробника, нашого відділу обслуговування клієнтів або кваліфікованої особи з аналогічними навичками.
- Уникайте піддавати пристрій і кабель теплу, прямому сонячному світлу, вологи, гострих країв та подібного.
- Вимикайте пристрій і виймайте вилку, коли не використовуєте його.
- Використовуйте лише оригінальні аксесуари, що постачаються виробником.

- Не використовуйте пристрій на вулиці (якщо пристрій не призначено для використання на вулиці). Завжди захищайте від нуля чи мінусової температури.
- Не використовуйте поблизу води (ванна, раковина і т.д.). Прилад не повинен бути висловлений до дощу чи вологості. Використовуйте пристрій лише при сухих руках.
- Якщо пристрій потрапив у воду, вийміть вилку, перш ніж виймати його з води. Не торкайтеся джерела води. Перед використанням пристрій повинен бути перевірений спеціалістом. Щоб уникнути ризику ураження електричним струмом, не чистіть пристрій водою або не занурюйте його в воду.
- Використовуйте пристрій тільки для призначеного йому застосування.
- Цей пристрій слід використовувати лише при підключенні до заземленої розетки, встановленої відповідно до вимог. Переконайтеся, що напруга живлення відповідає напрузі, вказаній на табличці.
- Пошкодження, які виникають при використанні пристрою для цілей, відмінних від зазначених в інструкції або при неправильному використанні або неправильному ремонті, не підлягають гарантійному обслуговуванню.
- Завжди використовуйте пристрій на рівній і горизонтальній поверхні.
- Після падіння пристрою на тверду поверхню з великої висоти його слід припинити використовувати. Навіть невидимі пошкодження можуть призвести до негативних наслідків для функціональної безпеки пристрою. Пристрій можна використовувати лише після перевірки спеціалістом.
- Не переносьте або не тягніть пристрій, тримаючи за штекер живлення, оскільки є ризик короткого замикання через розрив кабелю. Не згинайте, не стискайте і не витягуйте кабель через гострі краї.
- Якщо є вентиляційний отвір, не закривайте його. Не вливайте рідину або порошок в вентиляційні отвори.
- Не вставляйте пальці чи інші предмети в відкриті частини пристрою.
- Ризик опіків! Після використання пристрою деякі поверхні можуть бути гарячими, будьте уважні і обережні з гарячими поверхнями.
- Не кладіть на або біля гарячої газової або електричної плити, а також у нагрівану духовку або мікрохвильову піч.
- Під час роботи мікрохвильової пічі залишайте принаймні чотири дюйми вільного простору по всіх боках для забезпечення достатньої циркуляції повітря.
- Виймайте з розетки, коли пристрій не використовується і перед

- очищенням. Дозвольте охолонути перед встановленням або зняттям частин, а також перед очищенням.
- Не закривайте будь-яку частину печі металевою фольгою.
 - Вогонь може виникнути, якщо піч покрита або торкається горючого матеріалу, включаючи штори, занавіски, стіни та подібне, під час роботи. Не зберігайте жодних предметів на печі під час роботи.
 - Мікрохвильова піч призначена лише для розморожування, приготування та тушіння їжі.
 - Під час використання мікрохвильової печі завжди використовуйте захисні ізольовані рукавички для духовки при вставлянні або вилученні предметів з гарячої печі.
 - Дверцята або зовнішня поверхня можуть нагріватися під час роботи пристрою.
 - Цей продукт є обладнанням класу В групи 2 ISM. Визначення групи 2, яка включає всі промислові, наукові та медичні пристрої, в яких радіочастотна енергія навмисно генерується і / або використовується у формі електромагнітного випромінювання для обробки матеріалу і обладнання іскрової ерозії. Для обладнання класу В є обладнанням, придатним для використання в домашніх умовах та у закладах, що безпосередньо підключені до мережі живлення низької напруги, яка постачає будівлі, призначені для домашнього використання.
 - Посуд слід перевіряти, щоб переконатися, що вони підходять для використання в мікрохвильовій печі. Кухонні прилади можуть нагріватися від тепла, що передається від нагрітого продукту. Для обробки предметів може знадобитися кухонні рукавички.
 - Нагрівання напоїв в мікрохвильовій печі може призвести до затриманого википання; тому слід бути обережними при роботі з контейнером.
 - Яйця в їхній шкаралупі та цілі варені яйця не повинні нагріватися в мікрохвильових печах, оскільки вони можуть вибухнути навіть після закінчення мікрохвильового нагрівання.
 - Не смажте їжу у печі. Гаряча олія може пошкодити частини печі та кухонні прилади, а також призвести до опіків шкіри.
 - Не несемо відповідальності в разі пошкодження, спричиненого неправильним використанням або невиконанням цих інструкцій.

ОЗНАЙОМТЕСЬ ЗІ СВОЄЮ МІКРОХВИЛЬОВОЮ ПІЧЧЮ

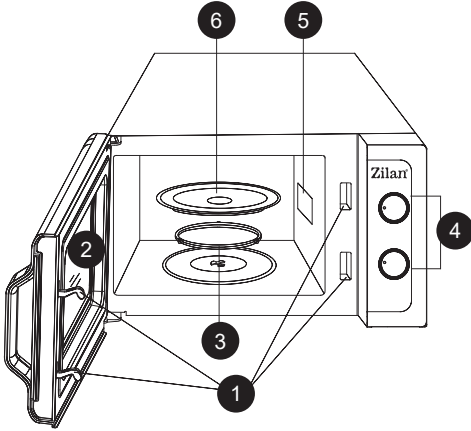

1. Система замка для безпеки дверей
2. Вікно печі
3. Підтримка обертального столика
4. Панель керування
5. Хвильовод (Будь ласка, не видаляйте пластину міки, яка покриває хвильовод)
6. Скляна тарілка

ПАНЕЛЬ КЕРУВАННЯ

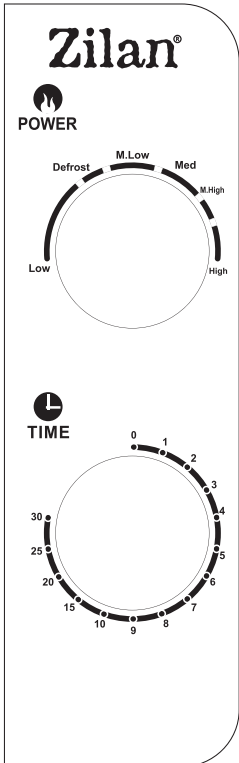

Панель керування складається з двох регуляторів функцій. Один - це регулятор часу, а інший - регулятор потужності.

Вибір потужності/дії

Використовуйте цей регулятор для вибору рівня потужності при готуванні. Це перший крок для запуску сеансу готування.

Регулятор часу

Забезпечує візуальні налаштування часу в один оберт пальця, щоб вибрати бажаний час готування до 30 хвилин на сеанс готування.

Готування у мікрохвильовці

Для чистого готування у мікрохвильовці є шість рівнів потужності, з яких вибираєте один найкращий для виконання потрібної роботи. Рівень потужності збільшується обертанням регулятора за годинниковою стрілкою. Рівні потужності можна класифікувати наступним чином:

Потужність	Опис
100%	Висока
88%	Дуже висока
73%	Середня
52%	Мала середня
42%	Розморожування
20%	Низька

ОПЕРАЦІЯ

Для початку процесу приготування їжі:

- Помістіть їжу в піч та закрийте дверцята.
- Виберіть потужність, обернувши вибірник потужності.
- Встановіть часовик, обертаючи його для встановлення часу приготування.

ПРИМІТКА: Як тільки часовик встановлено, піч починає приготування їжі. При встановленні часу менше 2 хвилини, оберніть часовик понад 2 хвилини, а потім поверніть його до правильного часу.

УВАГА: ЗАВЖДИ ПОВЕРТАЙТЕ ЧАСОВИК НА НУЛЬОВЕ ПОЛОЖЕННЯ, якщо їжу вийнято з печі до закінчення встановленого часу приготування або коли піч не використовується. Щоб зупинити піч під час процесу приготування, натисніть кнопку вивільнення дверцят або відкрийте дверцята за допомогою ручки.

Режим вимкнення < 0,3 Вт

ПРИМІТКА: Обладнання автоматично переходить у режим вимкнення через 0 хвилин."

ДОГЛЯД І ТЕХНІЧНЕ ОБСЛУГОВУВАННЯ

- Вимкніть піч і відключіть шнур живлення від розетки перед очищенням.
- Тримайте внутрішність печі чистою. Якщо їжа розбризкається або рідина виливається на стінки печі, протріть їх вологою ганчіркою. Для дуже забруднених печі можна використовувати м'які мийні засоби. Уникайте використання аерозолів або інших агресивних очисників, оскільки вони можуть забруднювати, робити смуги або мати вплив на зовнішню поверхню дверцят.
- Зовнішність печі слід очистити вологою ганчіркою. Щоб уникнути пошкодження робочих частин всередині печі, не допускайте потрапляння води через вентиляційні отвори.
- Протирайте дверцята та вікно з обох сторін, ущільнення дверцят та сусідні частини часто вологою ганчіркою, щоб видалити будь-які розливи або бризки. Не використовуйте абразивні очисники.
- Не використовуйте паровий очисник.
- Не допускайте потрапляння вологи на панель керування. Протирайте її м'якою вологою ганчіркою. Під час очищення панелі керування залиште дверцята печі відкритими, щоб уникнути випадкового ввімкнення печі.
- Якщо утворюється пар всередині або навколо дверцят печі, протріть м'якою ганчіркою. Це може відбуватися під час роботи мікрохвильової печі в умовах високої вологості. Це є нормальним.
- Іноді необхідно видаляти скляну тарілку для очищення. Мийте тарілку в теплій мильній воді або в посудомийній машині.
- Каткове кільце та дно печі слід регулярно очищати, щоб уникнути надмірного шуму. Просто протріть нижню поверхню печі м'яким мийним засобом. Каткове кільце можна промити в м'якій мильній воді або в посудомийній машині. Під час видалення каткового кільця обов'язково поверніть його в правильне положення.
- Видаліть запахи з печі, змішавши стакан води з соком та шкіркою одного лимона в мікрохвильовій стійці. Включіть на 5 хвилин. Протріть ретельно і висушіть м'якою ганчіркою.
- Якщо лампочка перегоріла, зверніться в обслуговуючий центр для її заміни.
- Піч слід регулярно очищати, видаляючи будь-які залишки їжі. Недотримання чистоти печі може призвести до зниження якості поверхні, що може негативно позначитися на терміні служби приладу та може призвести до виникнення небезпечних ситуацій.
- Не викидайте цей прилад у звичайний смітник; його слід видалити в спеціальний пункт прийому, який надають муніципалітети.

Правильне утилізування цього продукту



- Ця позначка вказує на те, що цей продукт не повинен утилізуватися разом із іншими побутовими відходами в усій Європейському союзі.
- Щоб запобігти можливій шкоді довкіллю або здоров'ю людини від неконтрольованого видалення відходів, відповідально переробляйте його, щоб сприяти сталому використанню матеріальних ресурсів.
- Щоб повернути використаний пристрій, скористайтеся системами повернення та збору або зв'яжіться з роздрібним торговцем, де був придбаний продукт. Вони можуть прийняти цей продукт для екологічно безпечної переробки.

تعليمات السلامة العامة والتحذيرات

- قبل استخدام هذا الجهاز، يرجى قراءة دليل التعليمات بعناية
- يرجى التأكد من أن الجهد المقدر هو نفسه الجهد الذي تستخدمه
- يرجى الاحتفاظ بالتعليمات، شهادة الضمان، إيصال البيع، وإذا أمكن، الكرتون مع التغليف الداخلي
- الجهاز مخصص للاستخدام الخاص فقط وليس للاستخدام التجاري، ولا للاستخدام المهني
- قم دائماً بإزالة القابس من المقبس كلما لم يكن الجهاز قيد الاستخدام، عند تركيب الأجزاء الإضافية، تنظيف الجهاز، أو عند حدوث اضطراب. قم بإيقاف تشغيل الجهاز مسبقاً. اسحب القابس، وليس الكابل
- لحماية الأطفال من مخاطر الأجهزة الكهربائية، لا تتركهم بدون إشراف مع الجهاز. لذلك، عند اختيار مكان لجهازك، قم بذلك بطريقة تمنع وصول الأطفال إلى الجهاز. تأكد من أن الكابل لا يتدلى
- اختر الجهاز والكابل بانتظام للتأكد من عدم وجود تلف. إذا كان هناك أي تلف، يجب عدم استخدام الجهاز
- لا تدع الأطفال يلعبون بالجهاز. لا تدع الأطفال يلعبون بمواد التغليف مثل الأكياس البلاستيكية
- يمكن للأطفال الذين تبلغ أعمارهم 8 سنوات وما فوق والأشخاص الذين يعانون من إعاقات جسدية، حسية، أو عقلية، أو نقص في الخبرة والمعرفة، استخدام هذا الجهاز بشرط أن يتم الإشراف عليهم أو تعليمهم كيفية استخدام الجهاز بأمان وفهم المخاطر المحتملة. لا يجب أن يقوم الأطفال بتنظيف وصيانة الجهاز إلا إذا كانوا تحت سن 8 سنوات وتحت الإشراف
- لا تقم بإصلاح الجهاز بنفسك، بل استشر خبيراً معتمداً في حالة حدوث مشكلة
- لأسباب تتعلق بالسلامة، يمكن استبدال سلك الكهرباء المكسور أو التالف بسلك مكافئ من الشركة المصنعة، قسم خدمة العملاء لدينا، أو شخص مؤهل مشابه
- احتفظ بالجهاز والكابل بعيداً عن الحرارة، أشعة الشمس المباشرة، الرطوبة، الحواف الحادة، وما شابه
- قم بإيقاف تشغيل الجهاز وافصله عند عدم استخدامه
- استخدم فقط الملحقات الأصلية المقدمة من المورد
- لا تستخدم الجهاز في الخارج. (إلا إذا كان الجهاز مصمماً للاستخدام في الخارج). احمِ الجهاز دائماً من درجات الحرارة الصفرية أو تحت الصفر
- لا تستخدم الجهاز بالقرب من الماء (البانيو، الحوض، إلخ). يجب ألا يتعرض الجهاز للمطر أو الرطوبة استخدم الجهاز فقط عندما تكون يديك جافة
- إذا سقط الجهاز في الماء، افصله قبل إخراجها من الماء. لا تلمس مصدر الماء. يجب فحص الجهاز بواسطة أخصائي قبل استخدامه مرة أخرى. لتجنب خطر الصدمة الكهربائية، لا تقم بتنظيف الجهاز بالماء أو غمره في الماء
- استخدم الجهاز فقط للغرض المقصود منه
- يجب تشغيل هذا الجهاز فقط عند توصيله بمقبس مؤرض تم تركيبه وفقاً للوائح. تأكد من أن جهد الإمداد يتوافق مع الجهد المذكور على لوحة النوع
- الأضرار التي تحدث عندما يتم استخدام الجهاز لأغراض غير تلك المحددة في التعليمات أو يتم استخدامه بشكل غير صحيح أو لا يتم إصلاحه بواسطة خبراء ليست مشمولة في الضمان
- استخدم الجهاز دائماً على سطح مستو وأفقي
- يجب عدم استخدام الجهاز بعد سقوطه على سطح صلب من ارتفاع. حتى الأضرار غير المرئية قد تسبب تأثيرات سلبية على سلامة التشغيل. يمكن استخدام الجهاز فقط بعد فحصه بواسطة متخصص
- لا تحمل أو تسحب الجهاز عن طريق الإمساك بقابس الكهرباء حيث يوجد خطر حدوث دائرة كهربائية قصيرة بسبب انقطاع الكابل. لا تثنى، تضغط، أو تسحب سلك الكهرباء على حواف حادة

AR

- إذا كان هناك فتحة تهوية، لا تغطها. لا تصب أي سائل أو مسحوق في فتحات التهوية
- لا تدخل أصابعك أو أشياء أخرى في الأجزاء المفتوحة من الجهاز
- خطر الحروق! بعد استخدام الجهاز، قد تكون بعض الأسطح ساخنة، كن حذرًا من المخاطر واحترس من الأسطح الساخنة
- لا تضعه على أو بالقرب من موقد غاز أو كهربائي ساخن، أو في فرن ساخن أو في فرن ميكروويف
- عند تشغيل الفرن، احتفظ بمسافة لا تقل عن أربع بوصات على جميع جوانب الفرن للسماح بتدوير الهواء بشكل كاف
- أفضل الجهاز عن المقبس عندما لا يكون قيد الاستخدام وقبل التنظيف. دع الجهاز يبرد قبل وضع أو إزالة الأجزاء، وقبل
- التنظيف
- لا تغط أي جزء من الفرن بورق معدني
- قد يحدث حريق إذا كان الفرن مغطى أو ملامس لمواد قابلة للاشتعال، بما في ذلك الستائر والجدران وما شابه، أثناء
- التشغيل. لا تخزن أي شيء على الفرن أثناء التشغيل
- فرن الميكروويف مخصص فقط لإذابة الطعام وطهيته وتبخيره
- ارتد دائمًا قفازات واقية معزولة عند إدخال أو إزالة العناصر من الفرن الساخن
- قد يصبح الباب أو السطح الخارجي ساخنًا عند تشغيل الجهاز
- (الصناعية)، ISM من المجموعة 2. تعريف المجموعة 2 يتضمن جميع معدات B من الفئة ISM هذا المنتج هو معدات
- العلمية والطبية) التي يتم فيها توليد الطاقة الترددية عمدًا و/أو استخدامها في شكل إشعاع كهرومغناطيسي لمعالجة
- فهي معدات مناسبة للاستخدام في المنشآت المنزلية B المواد، ومعدات التآكل بالحرارة. بالنسبة لمعدات الفئة
- والمنشآت المتصلة مباشرة بشبكة كهرباء ذات جهد منخفض والتي تزود المباني المستخدمة للأغراض المنزلية
- يجب فحص الأواني للتأكد من أنها مناسبة للاستخدام في فرن الميكروويف. قد تصبح أدوات الطهي ساخنة بسبب
- الحرارة المنتقلة من الطعام المسخن. قد تكون هناك حاجة إلى حاملات الأواني للتعامل مع الأداة
- قد ينتج عن تسخين المشروبات في الميكروويف غليان متأخر؛ لذا يجب الحذر عند التعامل مع الحاوية
- يجب عدم تسخين البيض في قشرته والبيض المسلوق بالكامل في أفران الميكروويف لأنها قد تنفجر حتى بعد انتهاء
- التسخين في الميكروويف
- لا تقلي الطعام في الفرن. الزيت الساخن يمكن أن يضر أجزاء الفرن والأواني وحتى يتسبب في حروق الجلد
- لا يتم قبول أي مسؤولية في حالة حدوث أضرار ناتجة عن الاستخدام غير السليم أو عدم الامتثال لهذه التعليمات

تَعَرَّفْ عَلَى فُرْنِ المِيكْرُووَيْفِ الخَاصِّ بِكَ

1. نظام قفل الأمان للباب
2. نافذة الفرن
3. دعم القرص الدوار
4. لوحة التحكم
5. (دليل الموجة) يرجى عدم إزالة لوحة الميكا التي تغطي دليل الموجة
6. صينية زجاجية

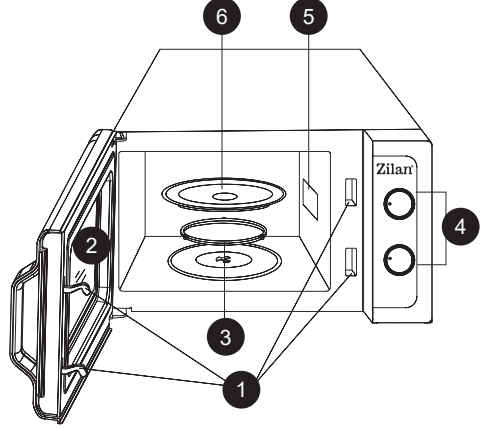

لوحة التحكم

تتكون لوحة التحكم من اثنين من مشغلي الوظائف. أحدهما هو زر الوقت، والآخر هو زر الطاقة

محدد الطاقة/الإجراء

تستخدم هذا الزر لاختيار مستوى طهي. إنها الخطوة الأولى لبدء جلسة طهي

زر المؤقت

يوفر إعدادات توقيت مرئية بسهولة عند تحريك إبهامك لاختيار وقت الطهي المطلوب حتى 30 دقيقة لكل جلسة طهي

الطهي بالميكروويف

للطهي بالميكروويف النقي، هناك ستة مستويات للطاقة يمكنك اختيار الأفضل منها للقيام بالمهمة

تزداد مستويات الطاقة مع تحريك الزر في اتجاه عقارب الساعة. يمكن تصنيف مستويات الطاقة كما يلي:

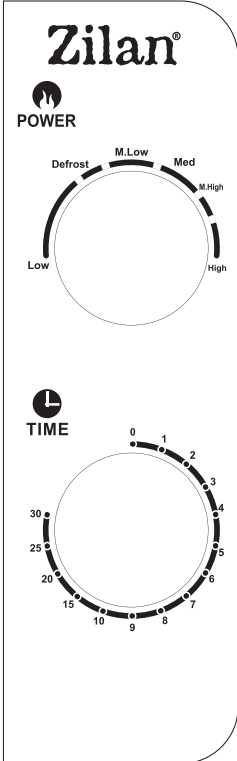

الوصف	خرج الطاقة
مرتفع	100%
مرتفع متوسط	88%
متوسط	73%
منخفض متوسط	52%
إذابة	42%
منخفض	20%

- لبدء جلسة الطهي
- ضع الطعام في الفرن وأغلق الباب
- قم بتدوير محدد الطاقة لاختيار مستوى الطاقة
- قم بتدوير مفتاح المؤقت لضبط وقت الطهي
- ملاحظة: بمجرد تدوير المؤقت، يبدأ الفرن في الطهي. عند تحديد وقت أقل من دقيقتين، قم بتدوير المؤقت لأكثر من دقيقتين ثم ارجعه إلى الوقت الصحيح
- تحذير: يجب دائماً إعادة المؤقت إلى وضع الصفر إذا تم إزالة الطعام من الفرن قبل اكتمال وقت الطهي المحدد أو عندما لا يكون الفرن قيد الاستخدام. لإيقاف الفرن أثناء عملية الطهي، اضغط على زر تحرير الباب أو افتح الباب بواسطة المقبض
- وضع الإيقاف > 0.3 واط
- ملاحظة: تنتقل المعيدات تلقائياً إلى وضع الإيقاف بعد 0 دقيقة.

العناية والصيانة

- قم بإيقاف تشغيل الفرن وافصل سلك الطاقة من الحائط عند التنظيف
- احرص على نظافة داخل الفرن. عندما تنتشر الأطعمة أو تلتصق السوائل المسكوبة بجدران الفرن، امسحها بقطعة قماش مبللة. يمكن استخدام المنظفات الخفيفة إذا أصبح الفرن متسخاً جداً. تجنب استخدام الرش أو المنظفات القاسية الأخرى. فقد تتسبب في تلطيخ أو تخطيط أو بهتان سطح الباب
- يجب تنظيف الجزء الخارجي من الفرن بقطعة قماش مبللة. لمنع تلف الأجزاء التشغيلية داخل الفرن، يجب عدم السماح بتسرب الماء إلى فتحات التهوية
- امسح الباب والنوافذ من كلا الجانبين، وأختام الباب والأجزاء المجاورة بانتظام بقطعة قماش مبللة لإزالة أي انسكابات أو بقع. لا تستخدم المنظفات الكاشطة
- لا ينبغي استخدام منظف بالبخار
- لا تدع لوحة التحكم تصبح رطبة. نظفها بقطعة قماش ناعمة ومبللة. عند تنظيف لوحة التحكم، اترك باب الفرن مفتوحاً لمنع الفرن من التشغيل عرضياً
- إذا تراكم البخار داخل أو حول الجزء الخارجي لباب الفرن، امسحه بقطعة قماش ناعمة. قد يحدث ذلك عند تشغيل الميكروويف في ظروف رطوبة عالية. وهو أمر طبيعي
- من الضروري في بعض الأحيان إزالة صينية الزجاج لتنظيفها. اغسل الصينية في ماء دافئ مع صابون أو في غسالة الأطباق
- يجب تنظيف حلقة الأسطوانة وأرضية الفرن بانتظام لتجنب الضوضاء الزائدة. ببساطة امسح السطح السفلي للفرن بمنظف خفيف. يمكن غسل حلقة الأسطوانة في ماء صابوني خفيف أو في غسالة الأطباق. عند إزالة حلقة الأسطوانة، تأكد من إعادة وضعها في المكان الصحيح
- أزل الروائح من الفرن عن طريق خلط كوب من الماء مع عصير وقشر ليمونة واحدة في وعاء يمكن استخدامه في الميكروويف. اشعل الميكروويف لمدة 5 دقائق. امسح جيداً وجفف بقطعة قماش ناعمة
- إذا احترق المصباح، يرجى الاتصال بخدمة العملاء لاستبداله
- يجب تنظيف الفرن بانتظام، وإزالة أي بقايا طعام، عدم الحفاظ على الفرن نظيفاً يمكن أن يؤدي إلى تدهور السطح مما قد يؤثر سلباً على عمر الجهاز ويمكن أن يؤدي إلى موقف خطير
- يرجى عدم التخلص من هذا الجهاز في صندوق القمامة المنزلي؛ يجب التخلص منه في مركز التخلص المخصص الذي توفره البلديات

تصريف صحيح لهذا المنتج

- تشير هذه العلامة إلى أنه يجب عدم التخلص من هذا المنتج مع النفايات المنزلية الأخرى في جميع أنحاء الاتحاد الأوروبي
- لمنع الضرر المحتمل للبيئة أو الصحة البشرية نتيجة التخلص غير المضبوط من النفايات، يُرجى إعادة تدويره بشكل مسؤول لتعزيز إعادة
- استخدام الموارد المادية بشكل مستدام لإرجاع جهازك المستخدم، يرجى استخدام أنظمة الإرجاع والتجميع أو الاتصال بالبايع حيث تم شراء المنتج. يمكنهم أخذ هذا المنتج لإعادة تدويره بطريقة صديقة للبيئة



HOUD ER A.U.B. REKENING MEE DAT DEZE HANDLEIDING GELDT VOOR MEERDERE MODELLEN. DEZE HANDLEIDING KAN BESCHRIJVINGEN VAN FUNCTIES BEVATTEN DIE MOGELIJK NIET OP UW APPARAAT BESCHIKBAAR ZIJN. DEZE TAAL IS VERTAALD MET BEHULP VAN KUNSTMATIGE INTELLIGENTIE.

ALGEMENE VEILIGHEIDSinSTRUCTIES EN WAARSCHUWINGEN

- Lees voor gebruik van dit apparaat de gebruiksaanwijzing zorgvuldig door.
- Zorg ervoor dat de nominale spanning hetzelfde is als de spanning die u gebruikt.
- Bewaar de instructies, het garantiebewijs, het verkoopbewijs en indien mogelijk de kartonnen doos met de binnenverpakking!
- Het apparaat is uitsluitend bedoeld voor privégebruik en niet voor commercieel of professioneel gebruik!
- Trek altijd de stekker uit het stopcontact wanneer het apparaat niet in gebruik is, wanneer u accessoires bevestigt, het apparaat schoonmaakt of wanneer er een storing optreedt. Schakel het apparaat van tevoren uit. Trek aan de stekker, niet aan het snoer.
- Om kinderen te beschermen tegen de gevaren van elektrische apparaten, laat hen nooit zonder toezicht met het apparaat. Kies daarom een locatie voor uw apparaat zodanig dat kinderen er geen toegang toe hebben. Zorg ervoor dat het snoer niet naar beneden hangt.
- Test het apparaat en het snoer regelmatig op schade. Als er enige schade is, mag het apparaat niet worden gebruikt.
- Kinderen mogen niet met het apparaat spelen. Laat kinderen niet spelen met verpakkingsmateriaal zoals plastic zakken.
- Dit apparaat kan worden gebruikt door kinderen van 8 jaar en ouder en door personen met fysieke, zintuiglijke of mentale beperkingen, of gebrek aan ervaring en kennis, op voorwaarde dat zij worden begeleid of instructies hebben gekregen over het veilig gebruik van het apparaat en de mogelijke gevaren begrijpen. Reiniging en onderhoud door de gebruiker mogen niet worden uitgevoerd door kinderen, tenzij ze ouder dan 8 jaar zijn en onder toezicht staan.
- Repareer het apparaat niet zelf, maar raadpleeg bij een probleem een bevoegd expert.
- Om veiligheidsredenen mag een gebroken of beschadigd netsnoer alleen worden vervangen door een equivalent snoer van de fabrikant, onze klantenservice of een vergelijkbaar gekwalificeerd persoon.
- Houd het apparaat en het snoer uit de buurt van hitte, direct zonlicht, vocht, scherpe randen en dergelijke.
- Schakel het apparaat uit en trek de stekker uit het stopcontact wanneer

u het apparaat niet gebruikt.

- Gebruik alleen originele accessoires die door de leverancier worden verstrekt.
- Gebruik het apparaat niet buitenshuis. (Tenzij het apparaat is ontworpen om buiten te worden gebruikt.) Bescherm altijd tegen nul of sub-nul temperaturen.
- Gebruik het apparaat nooit in de buurt van water (badkuip, gootsteen, enz.). Het apparaat mag niet worden blootgesteld aan regen of vocht. Gebruik het apparaat alleen als uw handen droog zijn.
- Als het apparaat in het water valt, trek dan de stekker eruit voordat u het uit het water haalt. Raak de waterbron niet aan. Het apparaat moet door een specialist worden gecontroleerd voordat het opnieuw wordt gebruikt. Om het risico op een elektrische schok te vermijden, reinigt u het apparaat niet met water en dompelt u het niet onder in water.
- Gebruik het apparaat alleen voor het beoogde doel.
- Dit apparaat mag alleen worden bediend wanneer het is aangesloten op een geaard stopcontact dat volgens de voorschriften is geïnstalleerd. Zorg ervoor dat de netspanning overeenkomt met de spanning die op het typeplaatje staat vermeld.
- Schade die ontstaat wanneer het apparaat wordt gebruikt voor andere doeleinden dan die in de instructies zijn vermeld, verkeerd wordt gebruikt of niet door experts wordt gerepareerd, valt niet onder de garantie.
- Gebruik het apparaat altijd op een vlakke en horizontale ondergrond.
- Het apparaat mag niet meer worden gebruikt na een val op een harde ondergrond vanaf hoogte. Zelfs onzichtbare schade kan negatieve gevolgen hebben voor de functionele veiligheid van het apparaat. Het apparaat mag pas weer worden gebruikt na controle door een professional.
- Draag of trek het apparaat nooit door de stekker vast te houden, omdat er kans is op een kortsluiting door kabelbreuk. Buig, knijp of trek de stroomkabel niet over scherpe randen.
- Als er een ventilatieopening is, bedek deze dan niet. Giet geen vloeistof of poeder in de ventilatieopeningen.
- Steek geen vingers of andere voorwerpen in de open delen van het apparaat.
- Gevaar voor brandwonden! Na gebruik kunnen sommige oppervlakken van het apparaat heet zijn, wees u bewust van de risico's en wees voorzichtig met hete oppervlakken.
- Plaats het apparaat niet op of in de buurt van een hete gas- of elektrische

brander, of in een verwarmde oven of magnetron.

- Zorg ervoor dat er bij gebruik van de oven minimaal tien centimeter ruimte aan alle zijden van de oven is voor voldoende luchtcirculatie.
- Trek de stekker uit het stopcontact wanneer u het apparaat niet gebruikt en voordat u het schoonmaakt. Laat afkoelen voordat u onderdelen aanbrengt of verwijdert en voordat u schoonmaakt.
- Bedek geen enkel deel van de oven met aluminiumfolie.
- Er kan brand ontstaan als de oven wordt afgedekt of in aanraking komt met brandbaar materiaal, waaronder gordijnen, muren en dergelijke, tijdens het gebruik. Bewaar geen voorwerpen op de oven tijdens het gebruik.
- De magnetron is bedoeld voor het ontdooien, koken en stomen van voedsel.
- Draag altijd beschermende, geïsoleerde ovenhandschoenen bij het in- of uitnemen van voorwerpen uit de hete oven.
- De deur of het buitenoppervlak kan heet worden wanneer het apparaat in gebruik is.
- Dit product is een Groep 2 Klasse B ISM-apparaat. De definitie van Groep 2 omvat alle ISM-apparaten (Industrieel, Wetenschappelijk en Medisch) waarin radiofrequente energie opzettelijk wordt opgewekt en/of gebruikt in de vorm van elektromagnetische straling voor de behandeling van materiaal, en vonkerosie-apparatuur. Klasse B-apparatuur is geschikt voor gebruik in huishoudelijke omgevingen en in omgevingen die direct zijn aangesloten op een laagspanningsvoedingsnetwerk dat gebouwen van stroom voorziet die voor huishoudelijke doeleinden worden gebruikt.
- Controleer of de gebruiksvoorwerpen geschikt zijn voor gebruik in de magnetron. Kookgerei kan heet worden door de warmteoverdracht van het verwarmde voedsel. Pannelappen kunnen nodig zijn om het gebruiksvoorwerp vast te houden.
- Magnetronverwarming van dranken kan resulteren in vertraagde explosieve kookuitbarstingen; wees daarom voorzichtig bij het hanteren van de container.
- Eieren in hun schaal en hele hardgekookte eieren mogen niet in magnetrons worden verwarmd, omdat ze kunnen exploderen, zelfs na het beëindigen van de magnetronverwarming.
- Frituur geen voedsel in de oven. Hete olie kan ovenonderdelen en kookgerei beschadigen en zelfs brandwonden veroorzaken.
- Er wordt geen aansprakelijkheid aanvaard in geval van schade veroorzaakt door onjuist gebruik of het niet naleven van deze instructies.

MAAK KENNIS MET UW MAGNETRON

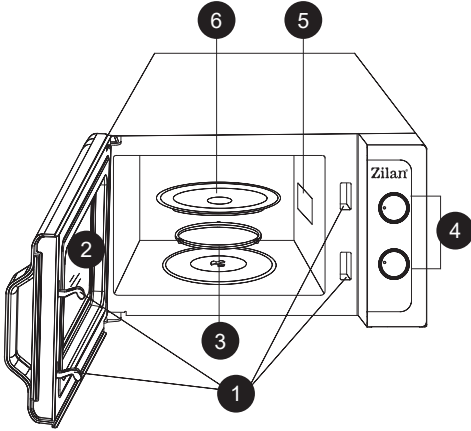

1. Deurvergrendelingssysteem
2. Ovenvenster
3. Draaiplateau-ondersteuning
4. Bedieningspaneel
5. Golfgeleider (Verwijder de mica-plaat die de golfgeleider bedekt niet)
6. Glazen plaat

BEDIENINGSPANEEL

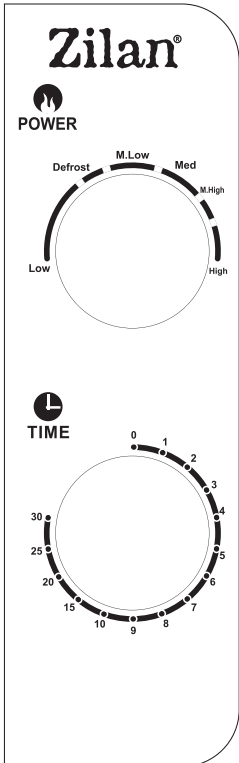

Het bedieningspaneel bestaat uit twee functieregelaars. Eén is een tijddraaiknop, en de andere een vermogensdraaiknop.

Vermogen-/Actieselector

U gebruikt deze regelknop om een kookvermogen te kiezen. Het is de eerste stap om een kookcyclus te starten.

Tijddraaiknop

Biedt visuele tijdstellingen met een gemakkelijke draaibeweging van uw duim om een gewenste kooktijd te selecteren tot 30 minuten per kookcyclus.

Magnetron Koken

Voor puur magnetronkoken zijn er zes vermogensniveaus waaruit u kunt kiezen welke het beste past bij de taak. Het vermogensniveau neemt toe wanneer de knop met de klok mee wordt gedraaid. De vermogensniveaus kunnen als volgt worden ingedeeld:

Vermogensuitgang	Beschrijving
100%	Hoog
88%	M.Hoog
73%	Midden
52%	M.Laag
42%	Ontdooien
20%	Laag

BEDIENING

Om een kooksessie te starten,

- Plaats voedsel in de oven en sluit de deur.
- Draai de Vermogensselector om een vermogensniveau te selecteren.
- Draai de Timerknop om een kooktijd in te stellen.

OPMERKING: Zodra de timer wordt gedraaid, begint de oven met koken. Bij het selecteren van een tijd van minder dan 2 minuten, draai de timer voorbij 2 minuten en keer dan terug naar de juiste tijd.

VOORZICHTIG: DRAAI DE TIMER ALTIJD TERUG NAAR DE NULPOSITIE als het voedsel uit de oven wordt verwijderd voordat de ingestelde kooktijd is verstreken of wanneer de oven niet in gebruik is. Om de oven te stoppen tijdens het kookproces, drukt u op de ontgrendelingsknop van de deur of opent u de deur met de handgreep.

Uitgeschakelde modus < 0,3 W

OPMERKING: Het apparaat schakelt automatisch over naar de uitgeschakelde modus na 0 minuten.

ONDERHOUD EN REINIGING

- Zet de oven uit en trek de stekker uit het stopcontact bij het schoonmaken.
- Houd de binnenkant van de oven schoon. Wanneer voedselspatters of gemorste vloeistoffen zich aan de overwanden hechten, veeg deze dan af met een vochtige doek. Milde detergenten kunnen worden gebruikt als de oven erg vuil is. Vermijd het gebruik van spray of andere agressieve reinigingsmiddelen. Deze kunnen de deur oppervlakken bevleken, strepen of dof maken.
- De buitenkant van de oven moet worden schoongemaakt met een vochtige doek. Om schade aan de werkende delen binnenin de oven te voorkomen, mag er geen water in de ventilatieopeningen dringen.
- Veeg de deur en het raam aan beide zijden, de deurafdichtingen en aangrenzende delen regelmatig af met een vochtige doek om gemorste of gespetterde vloeistoffen te verwijderen. Gebruik geen schuurmiddel.
- Een stoomreiniger mag niet worden gebruikt.
- De bedieningspaneel mag niet nat worden. Reinig met een zachte, vochtige doek. Laat bij het schoonmaken van het bedieningspaneel de ovendeur open om te voorkomen dat de oven per ongeluk aan gaat.
- Als er stoom ophoopt in of rond de buitenkant van de ovendeur, veeg dan af met een zachte doek. Dit kan voorkomen wanneer de magnetron onder hoge vochtigheidsomstandigheden werkt. Dit is normaal.
- Het is af en toe nodig om de glazen plaat te verwijderen voor reiniging. Was de plaat in warm zeepsop of in een vaatwasser.
- De rollenring en de ovenbodem moeten regelmatig worden gereinigd om overmatig lawaai te voorkomen. Veeg het bodempoppervlak van de oven eenvoudigweg af met een mild reinigingsmiddel. De rollenring kan worden gewassen in mild zeepsop of in een vaatwasser. Zorg ervoor dat u de rollenring terugplaatst in de juiste positie na het verwijderen.
- Verwijder geurtjes uit uw oven door een kop water met het sap en de schil van een citroen in een magnetronbestendige kom te combineren. Magnetron gedurende 5 minuten. Veeg grondig af en droog met een zachte doek.
- Als de gloeilamp doorbrandt, neem dan contact op met de klantenservice om deze te laten vervangen.
- De oven moet regelmatig worden schoongemaakt en voedselresten moeten worden verwijderd. Het niet onderhouden van de oven in een schone staat kan leiden tot verslechtering van het oppervlak dat de levensduur van het apparaat nadelig kan beïnvloeden en mogelijk een gevaarlijke situatie kan veroorzaken.
- Gooi dit apparaat niet in de huisvuilbak; het moet worden afgevoerd naar het specifieke afvalcentrum dat door de gemeenten wordt verstrekt.

Correcte verwijdering van dit product



- Deze markering geeft aan dat dit product niet met ander huishoudelijk afval in de hele EU mag worden weggegooid.
- Om mogelijke schade aan het milieu of de menselijke gezondheid door ongecontroleerde afvalverwijdering te voorkomen, moet u het verantwoord recyclen om het duurzame hergebruik van materiële hulpbronnen te bevorderen.
- Om uw gebruikte apparaat terug te sturen, gebruikt u de retour- en inzamelsystemen of neemt u contact op met de winkelier waar het product is gekocht. Zij kunnen dit product voor milieuvriendelijke recycling aannemen.

NOTE QUE AS INFORMAÇÕES DO MANUAL DO DISPOSITIVO PODE SER CRIADO PARA MAIS DO QUE UM MODELO. SEU DISPOSITIVO NÃO PODE INCLUIR OS INFORMAÇÕES MENCIONADAS NO MANUAL. ESTA LÍNGUA FOI TRADUZIDA COM A AJUDA DA INTELIGÊNCIA ARTIFICIAL.

INSTRUÇÕES GERAIS DE SEGURANÇA E AVISOS

- Antes de usar este dispositivo, leia atentamente o manual de instruções.
- Por favor, certifique-se de que a voltagem nominal é a mesma que a voltagem que você usou.
- Por favor, mantenha as instruções, o certificado de garantia, o recibo de venda e, se possível, a caixa com a embalagem interna!
- O dispositivo é destinado exclusivamente para uso privado e não para uso comercial, não para uso profissional!
- Sempre retire o plugue da tomada sempre que o dispositivo não estiver em uso, ao anexar peças acessórias, limpar o dispositivo ou sempre que ocorrer uma perturbação. Desligue o dispositivo previamente. Puxe pelo plugue, não pelo cabo.
- Para proteger as crianças dos perigos dos aparelhos elétricos, nunca as deixe sozinhas com o dispositivo. Consequentemente, ao escolher a localização do seu dispositivo, faça-o de forma que as crianças não tenham acesso ao dispositivo. Cuide para que o cabo não fique pendurado.
- Teste o dispositivo e o cabo regularmente para verificar se há danos. Se houver qualquer tipo de dano, o dispositivo não deve ser usado.
- Não permita que as crianças brinquem com o dispositivo. Não deixe as crianças brincarem com materiais de embalagem, como sacos plásticos.
- Este aparelho pode ser usado por crianças a partir de 8 anos e por pessoas com deficiências físicas, sensoriais ou mentais, ou falta de experiência e conhecimento, desde que sejam supervisionadas ou tenham recebido instruções sobre como usar o aparelho com segurança e compreendam os possíveis perigos. A limpeza e a manutenção do usuário não devem ser feitas por crianças a menos que tenham menos de 8 anos e estejam supervisionadas.
- Não repare o dispositivo você mesmo, consulte um especialista autorizado em caso de problema.
- Por razões de segurança, um cabo de alimentação danificado ou quebrado só pode ser substituído por um cabo equivalente do fabricante, do nosso departamento de atendimento ao cliente ou de uma pessoa qualificada semelhante.
- Mantenha o dispositivo e o cabo longe de calor, luz solar direta, umidade, bordas afiadas e similares.

PT

- Desligue o dispositivo e desconecte-o quando não estiver usando o dispositivo.
- Use apenas acessórios originais fornecidos pelo fornecedor.
- Não use o dispositivo ao ar livre. (A menos que o dispositivo seja projetado para ser usado ao ar livre.) Sempre proteja contra temperaturas zero ou abaixo de zero.
- Nunca use perto de água (banheira, pia, etc.). O aparelho não deve ser exposto à chuva ou umidade. Use o dispositivo apenas quando suas mãos estiverem secas.
- Se o dispositivo cair na água, desconecte-o antes de retirá-lo da água. Não toque na fonte de água. O dispositivo deve ser verificado por um especialista antes de ser usado novamente. Para evitar o risco de choque elétrico, não limpe o dispositivo com água nem o mergulhe na água.
- Use o dispositivo apenas para o fim a que se destina.
- Este dispositivo só deve ser operado quando conectado a uma tomada aterrada instalada de acordo com as normas. Certifique-se de que a tensão de alimentação corresponde à tensão indicada na placa de identificação.
- Danos que ocorram quando o dispositivo é usado para fins diferentes dos especificados nas instruções, usado incorretamente ou não reparado por especialistas não são cobertos pela garantia.
- Sempre use o dispositivo em uma superfície plana e horizontal.
- O dispositivo não deve ser usado após cair em uma superfície dura de uma altura. Mesmo danos invisíveis podem causar efeitos negativos na segurança funcional do dispositivo. O dispositivo só pode ser usado após ser verificado por um profissional.
- Nunca carregue ou puxe o dispositivo segurando o plugue, pois há risco de curto-circuito devido à quebra do cabo. Não dobre, aperte ou puxe o cabo de alimentação sobre bordas afiadas.
- Se houver um orifício de ventilação, não o cubra. Não despeje nenhum líquido ou pó nos orifícios de ventilação.
- Não insira dedos ou outros objetos nas partes abertas do dispositivo.
- Risco de queimaduras! Após o uso do aparelho, algumas superfícies podem estar quentes, esteja ciente dos riscos e tenha cuidado com superfícies quentes.
- Não coloque sobre ou perto de um queimador a gás ou elétrico quente, ou em um forno aquecido ou em um forno de micro-ondas.
- Quando estiver operando o forno, mantenha pelo menos quatro polegadas de espaço em todos os lados do forno para permitir uma

circulação de ar adequada.

- Desconecte da tomada quando não estiver em uso e antes de limpar. Deixe esfriar antes de colocar ou retirar peças e antes de limpar.
- Não cubra nenhuma parte do forno com papel alumínio.
- Um incêndio pode ocorrer se o forno estiver coberto ou em contato com material inflamável, incluindo cortinas, paredes e similares, durante a operação. Não armazene nenhum item sobre o forno durante a operação.
- O forno de micro-ondas é destinado apenas para descongelar, cozinhar e vaporizar alimentos.
- Sempre use luvas de forno protetoras e isoladas ao inserir ou remover itens do forno quente.
- A porta ou a superfície externa podem ficar quentes quando o aparelho estiver funcionando.
- Este produto é um equipamento ISM Grupo 2 Classe B. A definição do Grupo 2 inclui todos os equipamentos ISM (Industriais, Científicos e Médicos) nos quais a energia de radiofrequência é intencionalmente gerada e/ou usada na forma de radiação eletromagnética para tratamento de material e equipamentos de erosão por faísca. Equipamentos de Classe B são adequados para uso em estabelecimentos domésticos e em estabelecimentos diretamente conectados a uma rede de alimentação de baixa tensão que fornece edifícios usados para fins domésticos.
- Os utensílios devem ser verificados para garantir que são adequados para uso em forno de micro-ondas. Utensílios de cozinha podem ficar quentes devido ao calor transferido dos alimentos aquecidos. Pode ser necessário usar luvas de proteção para manusear o utensílio.
- O aquecimento de bebidas no micro-ondas pode resultar em fervura eruptiva retardada; portanto, deve-se ter cuidado ao manusear o recipiente.
- Ovos em suas cascas e ovos cozidos inteiros não devem ser aquecidos em fornos de micro-ondas, pois podem explodir mesmo após o aquecimento no micro-ondas ter terminado.
- Não frite alimentos no forno. Óleo quente pode danificar partes do forno e utensílios e até causar queimaduras na pele.
- Nenhuma responsabilidade é aceita em caso de danos causados pelo uso indevido ou pela falha em cumprir estas instruções.

CONHEÇA O SEU FORNO MICRO-ONDAS

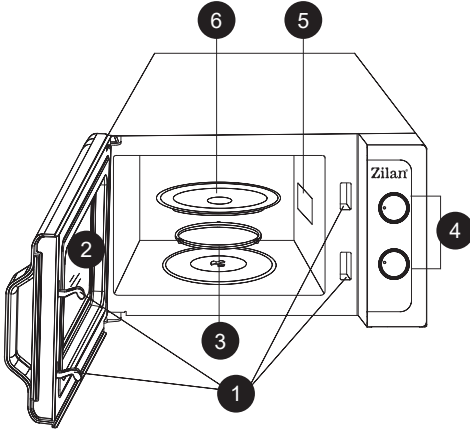

1. Sistema de Trava de Segurança da Porta
2. Janela do Forno
3. Suporte do Prato Giratório
4. Painel de Controle
5. Guia de Ondas (Por favor, não remova a placa de mica que cobre o guia de ondas)
6. Bandeja de Vidro

PAINEL DE CONTROLE

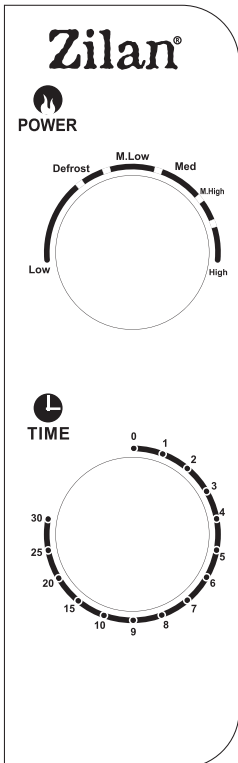

O painel de controle consiste em dois operadores de função. Um é um botão de tempo e o outro um botão de potência.

Seletor de Potência/Ação

Você usa este botão operador para escolher o nível de potência de cozimento. É o primeiro passo para iniciar uma sessão de cozimento.

Botão de Temporizador

Oferece configurações visuais de tempo com fácil rotação do polegar para selecionar um tempo de cozimento desejado de até 30 minutos por sessão de cozimento.

Cozimento no Micro-ondas

Para um cozimento puro no micro-ondas, existem seis níveis de potência entre os quais escolher o mais adequado para fazer o trabalho necessário. O nível de potência aumenta girando o botão no sentido horário. Os níveis de potência podem ser classificados da seguinte forma:

Saída de Potência	Descrição
100%	Alto
88%	Muito Alto
73%	Médio
52%	Médio Baixo
42%	Descongelar
20%	Baixo

FUNCIONAMENTO

Para iniciar uma sessão de cozimento,

- Coloque os alimentos no forno e feche a porta.
- Gire o Seletor de Potência para selecionar o nível de potência.
- Gire o botão do Timer para definir o tempo de cozimento.

OBSERVAÇÃO: Assim que o timer for ajustado, o forno começará a cozinhar. Ao selecionar um tempo menor que 2 minutos, gire o timer além de 2 minutos e depois retorne ao tempo correto.

CUIDADO: SEMPRE RETORNE O TIMER PARA A POSIÇÃO ZERO se os alimentos forem retirados do forno antes do tempo de cozimento definido ser completado ou quando o forno não estiver em uso. Para interromper o forno durante o processo de cozimento, pressione o botão de liberação da porta ou abra a porta pela alça.

Modo desligado < 0,3 W

NOTA: O equipamento entra automaticamente no modo desligado após 0 minutos.

CUIDADOS E MANUTENÇÃO

- Desligue o forno e desconecte o cabo de alimentação da tomada ao realizar a limpeza.
- Mantenha o interior do forno limpo. Quando respingos de comida ou líquidos derramados aderirem às paredes do forno, limpe com um pano úmido. Detergentes suaves podem ser usados se o forno estiver muito sujo. Evite usar sprays ou outros produtos de limpeza agressivos, pois podem manchar, riscar ou embaçar a superfície da porta.
- O exterior do forno deve ser limpo com um pano úmido. Para evitar danos às peças internas do forno, não permita que a água penetre nas aberturas de ventilação.
- Limpe a porta e a janela de ambos os lados, as vedantes da porta e as partes adjacentes frequentemente com um pano úmido para remover respingos ou manchas. Não use limpadores abrasivos.
- Não utilize limpador a vapor.
- Não permita que o painel de controle fique úmido. Limpe com um pano macio e úmido. Ao limpar o painel de controle, deixe a porta do forno aberta para evitar que o forno seja ligado acidentalmente.
- Se o vapor se acumular dentro ou ao redor da porta do forno, limpe com um pano macio. Isso pode ocorrer quando o forno de micro-ondas é operado em condições de alta umidade, o que é normal.
- Às vezes é necessário remover a bandeja de vidro para limpeza. Lave a bandeja em água morna com sabão ou na máquina de lavar louça.
- O anel giratório e o fundo do forno devem ser limpos regularmente para evitar ruídos excessivos. Simplesmente limpe a superfície inferior do forno com detergente suave. O anel giratório pode ser lavado em água morna com sabão ou na máquina de lavar louça. Ao remover o anel giratório, certifique-se de recolocá-lo na posição correta.
- Elimine odores do seu forno combinando uma xícara de água com o suco e a casca de um limão em uma tigela própria para micro-ondas. Aqueça no micro-ondas por 5 minutos. Limpe completamente e seque com um pano macio.
- Se a lâmpada queimar, entre em contato com o serviço ao cliente para substituí-la.
- O forno deve ser limpo regularmente, e quaisquer resíduos de alimentos devem ser removidos. Não manter o forno limpo pode levar à deterioração da superfície, o que poderia afetar adversamente a vida útil do aparelho e possivelmente resultar em uma situação perigosa.
- Por favor, não descarte este eletrodoméstico no lixo doméstico; ele deve ser levado ao centro de descarte específico fornecido pelas autoridades municipais.

Descarte correto deste produto



- Esta marcação indica que este produto não deve ser eliminado juntamente com outros resíduos domésticos na UE.
- Para evitar possíveis danos ao ambiente ou à saúde humana decorrentes da eliminação descontrolada de resíduos, elimine-os de forma responsável para promover a reutilização sustentável dos recursos materiais.
- Para devolver o seu dispositivo usado, utilize os sistemas de devolução e recolha ou contacte o revendedor onde o produto foi adquirido. Eles podem levar este produto para reciclagem ambientalmente segura.



www.zilan.com.tr



@zilanhome