

AR MK GR BG AL RU IT ES GE FR BIH CRO PL RO TR DE EN

# Zilan®

*Turbo Hand Mixer*



ZLN8401



ZLN8402

INSTRUCTION MANUAL

**300 Watt**

**220-240V**

**50/60 Hz**

[www.zilan.com.tr](http://www.zilan.com.tr)



PLEASE NOTE THAT THE DEVICE MANUAL CAN BE CREATED FOR MORE THAN ONE MODEL.  
INFORMATION YOUR DEVICE CAN NOT BE CONTAINING THE FUNCTION LISTED IN THE MANUAL.

## GENERAL SAFETY INSTRUCTIONS & WARNINGS

- Before using this device please read the instruction manual carefully.
- Please make sure the rated voltage is the same as the voltage that you used.
- Please keep the instructions, the guaranty certificate, the sales receipt, and if possible, the carton with the inner packaging!
- The device is intended exclusively for private use and not for commercial use, not for professional use!
- Always remove the plug from the socket whenever the device is not in use when attaching accessory parts, cleaning the device, or whenever a disturbance occurs. Switch off the device beforehand. Pull on the plug, not on the cable.
- To protect children from the dangers of electrical appliances, never leave them unsupervised with the device. Consequently, when selecting the location for your device, do so in such a way that children do not have access to the device. Take care to ensure that the cable does not hang down.
- Test the device and the cable regularly for damage. If there is damage of any kind, the device should not be used.
- Do not allow children to play with the device. Do not let children play with packaging material such as plastic bags.
- This appliance can be used by children aged 8 years and above and persons with physical, sensory, or mental disabilities, or lack of experience and knowledge, provided that they are supervised or have been given instructions on how to use the appliance safely and understand the possible hazards. Cleaning and user maintenance should not be done by children unless they are under 8 years old and unsupervised.
- Do not repair the device yourself, but rather consult an authorized expert in case of a problem.
- For safety reasons, a broken or damaged mains lead may only be replaced by an equivalent lead from the manufacturer, our customer service department, or a similar qualified person.
- Keep the device and the cable away from heat, direct sunlight, moisture, sharp edges, and the like.
- Switch off the device and unplug it, when you are not using the device.
- Use only original accessories provided by the supplier.

## EN

- Do not use the device outdoors. (Unless the device is designed to be used outside.) Always protect against zero or sub-zero temperatures.
- Never use near water (bathtub, sink, etc.). The appliance should not be exposed to rain or moisture. Only use the device when your hands are dry.
- If the device falls into water, unplug it before taking it out of the water. Do not touch the water source. The device must be checked by a specialist before it is used again. To avoid the risk of electric shock, do not clean the device with water or immerse it in water.
- Use the device only for the intended purpose.
- This device must only be operated when connected to a grounded socket installed in accordance with regulations. Make sure that the supply voltage corresponds to the voltage stated on the type plate.
- Damages that occur when the device is used for purposes other than those specified in the instructions or is used incorrectly or is not repaired by experts are not covered by the warranty.
- Always use the device on a flat and horizontal surface.
- The device should not be used anymore after, in case of falling on a hard surface from height. Even invisible damage may cause negative effects on the functional safety of the device. The device can only be used after being checked by a professional.
- Never carry or pull the device by holding the power plug as there is a risk of a short circuit due to cable breakage. Do not bend, pinch, or pull the power cord over sharp edges.
- If there is a ventilation hole, do not cover it. Do not pour any liquid or powder into the ventilation holes.
- Do not insert fingers or other objects into the open parts of the device.
- No liability is accepted in case of damage caused by improper use or failure to comply with these instructions.
- Do not insert anything into the rotating hooks while the machine is working.
- Do not interfere with any safety switches.
- Be careful with sharp cutting blades when emptying and cleaning.

## GET TO KNOW YOUR TURBO HAND MIXER

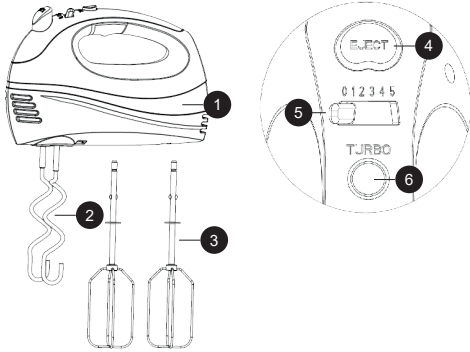

1. Housing
2. Dough hooks
3. Beaters
4. Eject button
5. Speed switch
6. Turbo button

## HOW TO USE THE APPLIANCE

### Beaters and Dough Hooks:

- Insert the beaters or dough hooks until they lock into place. Always insert the accessory with a toothed crown into the corresponding opening on the appliance, marked with a similarly toothed crown.
- Plug in the appliance.
- Depending on the quantity to be prepared, place the ingredients in an appropriate container.
- Immerse the beaters or hooks into the container and start the appliance by turning the control knob to the right.
- Adjust the control knob to a speed between "1" and "5". Depending on the model, the appliance may be equipped with a Turbo button, which provides additional power.
- When finished, turn the control knob back to position "0".
- Unplug the appliance.
- Eject the beaters or dough hooks by pressing the "Eject" button.

### Caution:

- After 5 minutes of continuous use, allow the appliance

to rest for a few minutes before using it again.

- To prevent splattering, keep the beaters immersed in the mixture and always switch off the mixer before lifting the beaters out of the mixture.

**Important:** To avoid unnecessary strain on the motor, do not use the mixer for any mixture where the beaters or dough hooks cannot rotate freely.

**Note:** When using the dough hooks, always insert the hook with the washer into the housing marked with a large circle sign. Otherwise, flour may enter the housing.

## OPERATING GUIDE

Speed	Description
1-2	For mixing dry ingredients with liquids, folding whipped egg whites and cream into mixtures, stirring gravies and sauces, and mashing vegetables.
3-4	For mixing cake mixes, puddings, or batters. Also suitable for using dough hooks when mixing dough or heavier cake mixes, and for creaming shortening and sugar together.
5	For whipping cream, evaporated or powdered milk, egg whites, or whole eggs. Also ideal for mixing minced meat or kneading heavy dough.
Turbo	Faster than speed "5" for quick and powerful mixing.

## CLEANING AND MAINTENANCE

- Unplug the appliance.
- Clean the body of the appliance using only a damp cloth.
- Clean the beaters or dough hooks under running water or in the dishwasher. Rinse and dry thoroughly.
- After using the appliance, it is strongly recommended to clean the accessories immediately. This prevents food residue from drying out, making cleaning easier and reducing the risk of bacterial growth.

### Correct Disposal of this product



- This marking indicates that this product should not be disposed with other household wastes throughout the EU.
- To prevent possible harm to the environment or human health from uncontrolled waste disposal, recycle it responsibly to promote the sustainable reuse of material resources.
- To return your used device, please use the return and collection systems or contact the retailer where the product was purchased. They can take this product for environmental safe recycling.

EN

BITTE BEACHTEN SIE, DASS DAS GERÄTEHANDBUCH, INFORMATIONEN FÜR MEHR ALS EIN MODELL BEINHALTEN KANN.  
IHR GERÄT KÖNNTE MÖGLICHERWEISE NICHT DIE IN DER BEDIENUNGSANLEITUNG ERWÄHNTEN FUNKTIONEN BESITZEN.  
DIESE SPRACHE WURDE MIT HILFE VON KÜNSTLICHER INTELLIGENZ ÜBERSETZT.

## **ALLGEMEINE SICHERHEITSANWEISUNGEN UND WARNHINWEISE**

- Lesen Sie vor der Nutzung die Bedienungsanleitung sorgfältig.
- Stellen Sie sicher, dass die Netzspannung mit der angegebenen Spannung übereinstimmt.
- Bewahren Sie Anleitung, Garantieschein, Kaufbeleg und möglichst die Verpackung auf.
- Das Gerät ist nur für den privaten Gebrauch bestimmt, nicht für den gewerblichen oder professionellen Einsatz.
- Ziehen Sie den Stecker, wenn das Gerät nicht in Gebrauch ist, gereinigt wird oder eine Störung auftritt. Ziehen Sie am Stecker, nicht am Kabel.
- Lassen Sie Kinder niemals unbeaufsichtigt mit dem Gerät. Wählen Sie den Standort so, dass Kinder keinen Zugriff haben. Achten Sie darauf, dass das Kabel nicht herunterhängt.
- Überprüfen Sie Gerät und Kabel regelmäßig auf Schäden. Bei Schäden nicht verwenden.
- Kinder dürfen nicht mit dem Gerät oder Verpackungsmaterial spielen.
- Dieses Gerät kann von Personen ab 8 Jahren sowie von Personen mit Einschränkungen benutzt werden, sofern sie beaufsichtigt werden oder eine Einweisung erhalten haben. Reinigung und Wartung dürfen Kinder unter 8 Jahren nur unter Aufsicht durchführen.
- Reparaturen nur von Fachpersonal durchführen lassen.
- Defekte Netzkabel dürfen nur vom Hersteller, Kundendienst oder einer qualifizierten Person ersetzt werden.
- Halten Sie Gerät und Kabel fern von Hitze, Feuchtigkeit, direkter Sonneneinstrahlung und scharfen Kanten.
- Schalten Sie das Gerät aus und ziehen Sie den Stecker, wenn es nicht benutzt wird.
- Verwenden Sie nur Originalzubehör des Herstellers.
- Das Gerät ist nicht für den Außeneinsatz geeignet (außer wenn ausdrücklich vorgesehen). Vor Frost schützen.
- Nicht in der Nähe von Wasser benutzen. Gerät nur mit trockenen Händen verwenden.
- Gerät nicht in Wasser tauchen. Falls es ins Wasser fällt, erst den Stecker ziehen, dann entnehmen. Vor erneutem Gebrauch von einem Fachmann prüfen lassen.
- Gerät nur bestimmungsgemäß verwenden.

## DE

- Nur an eine vorschriftsmäßig installierte, geerdete Steckdose anschließen. Spannung prüfen.
- Schäden durch unsachgemäße Nutzung oder nicht fachgerechte Reparaturen sind von der Garantie ausgeschlossen.
- Gerät nur auf einer ebenen, stabilen Fläche benutzen.
- Nach einem Sturz aus größerer Höhe Gerät nicht mehr verwenden, bis es von einem Experten geprüft wurde.
- Gerät niemals am Kabel tragen oder ziehen. Kabel nicht knicken oder über scharfe Kanten ziehen.
- Lüftungsöffnungen nicht abdecken oder Flüssigkeiten hineinfüllen.
- Keine Finger oder Gegenstände in Öffnungen stecken.
- Keine Haftung bei Schäden durch unsachgemäße Nutzung.
- Während des Betriebs nichts in rotierende Haken einführen.
- Sicherheitsschalter nicht manipulieren.
- Beim Reinigen vorsichtig mit scharfen Klingen umgehen.

## LERNEN SIE IHREN TURBO-HANDMIXER KENNEN

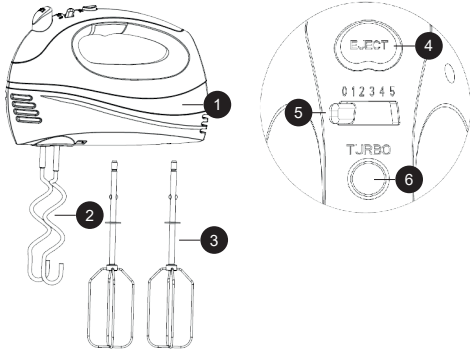

- |              |                           |
|--------------|---------------------------|
| 1. Gehäuse   | 4. Auswurf-taste          |
| 2. Knethaken | 5. Geschwindigkeitsregler |
| 3. Rührbesen | 6. Turbo-Taste            |

## VERWENDUNG DES GERÄTS

### Rührbesen und Knethaken:

- Setzen Sie die Rührbesen oder Knethaken ein, bis sie einrasten. Achten Sie darauf, dass das Zubehör mit einer gezahnten Krone in die entsprechend markierte Öffnung mit derselben Zahnstruktur eingesetzt wird.
- Stecken Sie das Gerät in die Steckdose.
- Geben Sie je nach zu verarbeitender Menge die Zutaten in ein geeignetes Gefäß.
- Tauchen Sie die Rührbesen oder Haken in das Gefäß ein und starten Sie das Gerät, indem Sie den Drehregler nach rechts drehen.
- Stellen Sie den Drehregler auf eine Geschwindigkeit zwischen 1" und 5" ein. Je nach Modell verfügt das Gerät über eine Turbo-Taste, die zusätzliche Leistung liefert.
- Nach Gebrauch den Drehregler wieder auf Position 0" zurückdrehen.
- Ziehen Sie den Netzstecker aus der Steckdose.
- Drücken Sie die Auswurf-taste, um die Rührbesen oder Knethaken zu entfernen.

### Vorsicht:

- Nach 5 Minuten Dauerbetrieb das Gerät einige Minuten abkühlen lassen, bevor es erneut verwendet wird.

- Um Spritzer zu vermeiden, halten Sie die Rührbesen in der Mischung und schalten Sie das Gerät immer aus, bevor Sie die Rührbesen aus der Mischung heben.

**Wichtig:** Um eine Überlastung des Motors zu vermeiden, verwenden Sie das Gerät nicht für Mischungen, in denen sich die Rührbesen oder Knethaken nicht frei drehen können.

**Hinweis:** Beim Einsatz der Knethaken muss der Haken mit der Unterlegscheibe immer in das Gehäuse mit der großen Kreis-Markierung eingesetzt werden. Andernfalls kann Mehl in das Gehäuse eindringen.

## BETRIEBSANLEITUNG

Geschwindigkeit	Beschreibung
1-2	Zum Vermengen von trockenen Zutaten mit Flüssigkeiten, Unterheben von Eischnee oder Schlagsahne, Rühren von Soßen sowie Pürieren von Gemüse.
3-4	Zum Mischen von Kuchenteig, Pudding oder anderen Teigmischungen. Ebenfalls geeignet für die Verwendung der Knethaken bei schwerem Teig sowie zum Vermengen von Fett und Zucker.
5	Zum Aufschlagen von Sahne, Kondensmilch, Eiweiß oder ganzen Eiern. Auch ideal zum Vermengen von Hackfleisch oder zum Kneten von schwerem Teig.
Turbo	Schneller als Stufe 5" – für besonders kräftiges und schnelles Mischen.

## REINIGUNG UND PFLEGE

- Ziehen Sie den Netzstecker aus der Steckdose.
- Reinigen Sie das Gehäuse nur mit einem feuchten Tuch.
- Reinigen Sie die Rührbesen oder Knethaken unter fließendem Wasser oder in der Spülmaschine. Gründlich abspülen und trocknen.
- Es wird dringend empfohlen, das Zubehör sofort nach der Benutzung zu reinigen. So vermeiden Sie das Antrocknen von Speiseresten, was die Reinigung erleichtert und das Risiko von Bakterienbildung verringert.

### Korrekte Entsorgung dieses Produkts



- Diese Kennzeichnung weist darauf hin, dass dieses Produkt in der EU nicht mit anderem Hausmüll entsorgt werden darf.
- Um mögliche Schäden für die Umwelt oder die menschliche Gesundheit durch unkontrollierte Abfallentsorgung zu verhindern, recyceln Sie es verantwortungsvoll, um die nachhaltige Wiederverwendung von Materialressourcen zu fördern.
- Um Ihr gebrauchtes Gerät zurückzugeben, nutzen Sie bitte die Rückgabe- und Sammelsysteme oder kontaktieren Sie den Händler, bei dem das Produkt gekauft wurde. Er kann dieses Produkt umweltgerecht recyceln.

Importeur: Enstore GmbH, Rudolf-Diesel-Straße 7  
71154 Nufringen/Germany

CİHAZ KILAVUZU BİR DEN FAZLA MODEL BİLGİSİ İÇİN OLUŞTURULMUŞ OLABİLECEĞİNİ LÜTFEN DİKKATE ALINIZ. CİHAZINIZ, KILAVUZ İÇERİSİNDE BAHSİ EDİLEN ÖZELLİKLERİ İÇERMİYOR OLABİLİR.

## GENEL GÜVENLİK TALİMATLARI & UYARILAR

- Bu cihazı kullanmadan önce lütfen kullanım kılavuzunu dikkatlice okuyun.
- Kullandığınız voltajın, cihazın belirlenmiş voltajıyla aynı olduğundan emin olun.
- Lütfen talimatları, garanti belgesini, satış fişini ve mümkünse iç ambalajıyla birlikte kartonu saklayın!
- Cihaz yalnızca özel kullanım için tasarlanmıştır; ticari veya profesyonel kullanım için değildir!
- Cihaz kullanılmadığında, aksesuar parçalar takılırken, cihaz temizlenirken veya bir arıza meydana geldiğinde daima fişi prizden çıkarın. Öncesinde cihazı kapatın. Kablodan değil, fişten tutarak çekin.
- Çocukları elektrikli cihazların tehlikelerinden korumak için, cihazı asla gözetimsiz bırakmayın. Bu nedenle, cihazın yerini seçerken, çocukların cihaza erişemeyeceği bir şekilde yerleştirin. Kablonun sarkmadığından emin olun.
- Cihazı ve kablosunu düzenli olarak hasar açısından kontrol edin. Herhangi bir hasar varsa, cihaz kullanılmamalıdır.
- Çocukların cihazla oynamasına izin vermeyin. Çocukların plastik torbalar gibi ambalaj malzemeleriyle oynamasına izin vermeyin.
- Bu cihaz, 8 yaş ve üzeri çocuklar ve fiziksel, duyuşsal veya zihinsel engelli kişiler ya da deneyim ve bilgi eksikliği olan kişiler tarafından, gözetim altında veya cihazın güvenli kullanımı hakkında talimat verilmiş ve olası tehlikeleri anlamışlarsa kullanılabilir. Temizlik ve kullanıcı bakımı, 8 yaşın altındaki çocuklar tarafından yalnızca gözetim altında yapılmalıdır.
- Cihazı kendiniz tamir etmeyin, sorun olduğunda yetkili bir uzmana danışın.
- Güvenlik nedenleriyle, hasarlı veya kırık bir elektrik kablosu yalnızca üreticiden, müşteri hizmetleri departmanımızdan veya benzer nitelikte bir kişi tarafından eşdeğer bir kablo ile değiştirilebilir.
- Cihazı ve kablosunu ısı, doğrudan güneş ışığı, nem, keskin kenarlar ve benzeri şeylerden uzak tutun.
- Cihazı kullanmadığınızda kapatın ve fişini çekin.
- Yalnızca tedarikçi tarafından sağlanan orijinal aksesuarları kullanın.
- Cihazı dışarıda kullanmayın. (Cihazın dışarıda kullanılmak üzere tasarlanmadığı sürece.) Her zaman sıfır veya sıfırın altındaki sıcaklıklara

karşı koruyun.

- Suyu (küvet, lavabo vb.) kullanırken asla suya yakın kullanmayın. Cihaz yağmura veya neme maruz bırakılmamalıdır. Cihazı yalnızca elleriniz kuru olduğunda kullanın.
- Cihaz suya düşerse, çıkarmadan önce fişini çekin. Su kaynağına dokunmayın. Cihaz tekrar kullanılmadan önce bir uzman tarafından kontrol edilmelidir. Elektrik çarpması riskini önlemek için cihazı su ile temizlemeyin veya suya daldırmayın.
- Cihazı yalnızca amaçlanan amaca uygun olarak kullanın.
- Bu cihaz yalnızca, yönetmeliklere uygun olarak kurulmuş topraklanmış bir prize bağlandığında çalıştırılmalıdır. Besleme voltajının tip plakasında belirtilen voltaja uygun olduğundan emin olun.
- Talimatlarda belirtilen amaçlar dışında kullanıldığında veya yanlış kullanıldığında veya uzmanlar tarafından tamir edilmediğinde meydana gelen hasarlar garanti kapsamında değildir.
- Cihazı her zaman düz ve yatay bir yüzeyde kullanın.
- Cihaz, yüksekte sert bir yüzeye düşmesi durumunda artık kullanılmamalıdır. Görünmez hasarlar bile cihazın işlevsel güvenliği üzerinde olumsuz etkiler yaratabilir. Cihaz yalnızca bir profesyonel tarafından kontrol edildikten sonra kullanılabilir.
- Cihazı taşıırken veya çekerken güç fişini tutarak taşımayın veya çekmeyin, çünkü kablo kırılması nedeniyle kısa devre riski vardır. Güç kablosunu keskin kenarlar üzerinden bükmeyin, sıkıştırmayın veya çekmeyin.
- Ventilasyon deliği varsa, üzerini kapatmayın. Ventilasyon deliklerine herhangi bir sıvı veya toz dökmeyin.
- Cihazın açık kısımlarına parmaklarınızı veya diğer nesnelere sokmayın.
- Yanlış kullanım veya bu talimatlara uyulmaması sonucu oluşan hasarlardan sorumluluk kabul edilmez.
- Makine çalışırken dönen kancalara hiçbir şey sokmayın.
- Herhangi bir güvenlik anahtarına müdahale etmeyin.
- Boşaltırken ve temizlerken varsa keskin kesme bıçaklarına dikkat edin.

## TURBO EL MİKSERİNİZİ TANIYIN

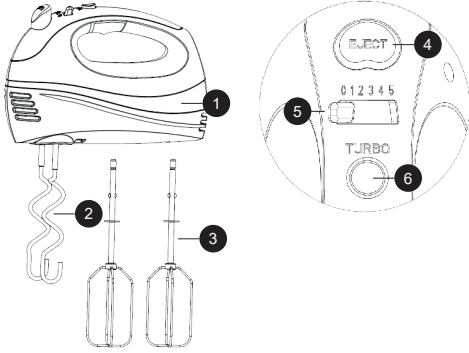

- |                    |                      |
|--------------------|----------------------|
| 1. Gövde           | 4. Çıkarma düğmesi   |
| 2. Hamur kancaları | 5. Hız ayarı düğmesi |
| 3. Çırpıcılar      | 6. Turbo düğmesi     |

## ÇİHAZIN KULLANIMI

### Çırpıcılar ve Hamur Kancaları:

- Çırpıcıları veya hamur kancalarını yerine oturtup, takın. Dişli taç şekline sahip olan aksesuarı, cihaz üzerindeki aynı işaretlerle belirtilmiş açıklığa yerleştirdiğinizden emin olun.
- Cihazı prize takın.
- Hazırlanacak miktara bağlı olarak malzemeleri uygun bir kaba koyun.
- Çırpıcıları veya hamur kancalarını kabın içine daldırın ve kontrol düğmesini sağa çevirerek cihazı çalıştırın.
- Kontrol düğmesini "1" ile "5" arasında uygun bir hıza ayarlayın. Modele bağlı olarak cihaz, ek güç sağlayan bir Turbo düğmesi ile donatılmış olabilir.
- İşlem tamamlandığında, kontrol düğmesini tekrar "0" konumuna getirin.
- Cihazın fişini çekin.
- "Eject" düğmesine basarak çırpıcıları veya hamur kancalarını çıkarın.

### Dikkat:

- Cihazı kesintisiz olarak 5 dakikadan fazla kullanmayın. 5 dakika kullanım sonrası cihazın bir süre dinlenmesine izin verin.
- Sıçramayı önlemek için çırpıcıları her zaman karışımın içinde tutun ve mikseri kapatmadan önce çırpıcıları karışımından çıkarmayın.

**Önemli:** Motorun gereksiz yere zorlanmasını önlemek için,

çırpıcıların veya hamur kancalarının serbestçe dönmesine engel olan karışımlarda mikseri kullanmayın.

**Not:** Hamur kancalarını kullanırken, pul halkalı olan kancayı her zaman büyük daire işaretile belirtilmiş açıklığa yerleştirin. Aksi takdirde, un cihazın içine girebilir.

## ÇALIŞMA KILAVUZU

Hız	Açıklama
1-2	Kuru malzemeleri sıvılarla karıştırma, çırpılmış yumurta beyazlarını ve kremayı karışıma ekleme, sosları karıştırma ve sebzeleri ezme.
3-4	Kek karışımları, pudingler veya hamurlar için uygundur. Ayrıca, hamur yoğurma kancalarıyla hamur veya yoğun kek karışımları hazırlamak ve katı yağ ile şekeri krema haline getirmek için idealdir.
5	Krema, buharlaştırılmış veya toz süt, yumurta beyazları veya tüm yumurtaları çırpmak için uygundur. Ayrıca kıyım karıştırma veya yoğun hamur yoğurma için idealdir.
Turbo	Hız "5" seviyesinden daha güçlü ve hızlı karıştırma için kullanılır.

## TEMİZLİK VE BAKIM

- Cihazın fişini çekin.
- Cihazın gövdesini yalnızca nemli bir bezle silerek temizleyin.
- Çırpıcıları veya hamur kancalarını akan su altında veya bulaşık makinesinde yıkayın. İyiye durulayıp kurulayın.
- Cihazı kullandıktan sonra, aksesuarları hemen temizlemeniz şiddetle tavsiye edilir. Bu, yiyecek kalıntılarının kurumasını önler, temizliği kolaylaştırır ve bakteri oluşum riskini azaltır.

### Uygun ürün imhası



- İşbu işaret, mevcut ürünün AB içerisinde diğer evsel atıklarla birlikte imha edilmemesi gerektiğini belirtmektedir.
- Kontrol edilmemiş atık bertarafının çevreye ve insan sağlığına verebileceği muhtemel zararları önlemek adına, ürünün sorumluluk içinde maddi kaynakların sürdürülebilir yeniden kullanımına teşvik adına geri dönüştürün.
- Kullandığınız cihazın iadesi için, lütfen iade ve toplama sistemlerini kullanın veya ürünün satın alındığı bayi ile iletişime geçin. Çevresel güvenli geri dönüşüm için mevcut ürünü sizden alacaklardır.

RENĂINĂI CĂ MANUALUL INFORMATIV A FOST CREAT PENTRU MAI MULTE MODELE ALE ACESTUI DISPOZITIV ESTE POSIBIL CA UNELE CARACTERISTICI MENȚIONATE ÎN MANUAL SĂ NU FIE DISPONIBILE PE DISPOZITIVULUI DVS. ACEASTĂ LIMBĂ A FOST TRADUSĂ CU AJUTORUL INTELIGENȚEI ARTIFICIALE.

## **INSTRUCȚIUNI ȘI AVERTISMENTE GENERALE DE SIGURANȚĂ**

- Citiți manualul înainte de a utiliza dispozitivul.
- Asigurați-vă că tensiunea nominală corespunde cu tensiunea utilizată.
- Păstrați instrucțiunile, certificatul de garanție, chitanța și, dacă este posibil, cartonul cu ambalajul interior!
- Dispozitivul este destinat utilizării private, nu comerciale sau profesionale!
- Îndepărtați ștecherul din priză când nu folosiți dispozitivul sau când atașați accesorii, curățați sau apare o perturbare. Închideți dispozitivul înainte. Trageți de ștecher, nu de cablu.
- Pentru a proteja copiii, nu-i lăsați nesupravegheați cu dispozitivul. Amplasați dispozitivul astfel încât copiii să nu aibă acces la el. Asigurați-vă că cablul nu atârână.
- Verificați periodic dispozitivul și cablul pentru daune. Dacă există daune, nu utilizați dispozitivul.
- Nu lăsați copiii să se joace cu dispozitivul sau ambalajele (pungi de plastic).
- Acest dispozitiv poate fi utilizat de copii de 8 ani și peste și persoane cu dizabilități sau lipsă de experiență, dacă sunt supravegheați sau instruiți. Curățarea și întreținerea nu ar trebui făcute de copii nesupravegheați sub 8 ani.
- Nu reparați dispozitivul singur, consultați un expert autorizat.
- Doar un cablu echivalent poate înlocui un cablu principal rupt/deteriorat, furnizat de producător sau service-ul nostru.
- Păstrați dispozitivul și cablul departe de căldură, lumina directă a soarelui, umiditate, margini ascuțite etc.
- Opriti și deconectați dispozitivul când nu este utilizat.
- Folosiți doar accesorii originale furnizate de furnizor.
- Nu folosiți dispozitivul în aer liber (cu excepția celor destinate utilizării în exterior). Protejați împotriva temperaturilor sub zero.
- Nu folosiți lângă apă (cadă, chiuvetă etc.). Dispozitivul nu trebuie expus la ploaie sau umiditate. Utilizați dispozitivul doar cu mâinile uscate.
- Dacă dispozitivul cade în apă, scoateți-l din apă înainte de a-l scoate. Nu atingeți sursa de apă. Dispozitivul trebuie verificat de un specialist înainte de a fi utilizat din nou. Nu curățați dispozitivul cu apă și nu-l imersați pentru a evita riscul de electrocutare.
- Utilizați dispozitivul doar pentru scopul prevăzut.

## RO

- Dispozitivul trebuie să fie utilizat doar când este conectat la o priză împământată instalată conform reglementărilor. Asigurați-vă că tensiunea de alimentare corespunde cu tensiunea indicată pe placa de tip.
- Daunele care apar când dispozitivul este utilizat în alte scopuri decât cele specificate în instrucțiuni sau utilizat incorect, nu sunt acoperite de garanție.
- Folosiți dispozitivul doar pe o suprafață plată și orizontală.
- Dispozitivul nu trebuie utilizat după cădere pe o suprafață dură. Chiar și daune invizibile pot afecta siguranța funcțională a dispozitivului. Dispozitivul poate fi utilizat doar după verificarea de către un profesionist.
- Nu transportați/dispozitivul trăgând de ștecher, riscul de scurtcircuit. Nu îndoiți, strângeți sau trageți cablul peste margini ascuțite.
- Nu acoperiți orificiile de ventilație. Nu turnați lichide sau pulberi în orificiile de ventilație.
- Nu introduceți degete sau obiecte în părțile deschise ale dispozitivului.
- Nu se acceptă răspunderea pentru daune cauzate de utilizarea necorespunzătoare sau neconformarea la instrucțiuni.
- Nu introduceți nimic în cârligele rotative în timpul funcționării mașinii.
- Nu interveniți asupra întrerupătoarelor de siguranță.
- Aveți grijă cu lamele de tăiere ascuțite la golirea și curățarea dispozitivului.

## CUNOAȘTEȚI MIXERUL DUMNEĂVOASTRĂ TURBO DE MÂNĂ

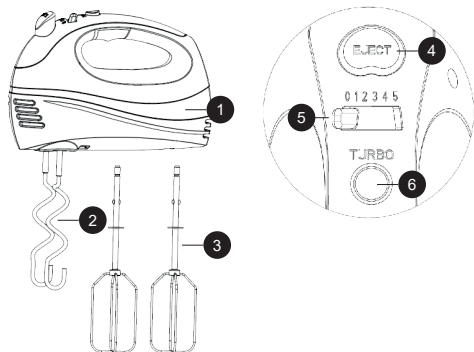

1. Carcasă
2. Cârlițe pentru aluat
3. Teluri pentru mixare
4. Buton de eliberare
5. Selector de viteză
6. Buton Turbo

## CUM SE UTILIZEAZĂ APARATUL

### Teluri și cârlige pentru aluat:

- Introduceți telurile sau cârligele pentru aluat până când se fixează. Accesoriul cu inel zimțat trebuie introdus în orificiul marcat cu un simbol similar pe aparat.
- Introduceți fișa în priză.
- În funcție de cantitatea pe care doriți să o preparați, puneți ingredientele într-un recipient potrivit.
- Introduceți telurile sau cârligele în recipient și porniți aparatul rotind butonul de control spre dreapta.
- Reglați butonul de control la o viteză între 1" și 5". În funcție de model, aparatul poate fi echipat cu un buton Turbo care oferă putere suplimentară.
- După utilizare, rotiți butonul de control înapoi la poziția 0".
- Deconectați aparatul de la priză.
- Eliberați telurile sau cârligele pentru aluat apăsând butonul Eject".

### Atenție:

- După 5 minute de utilizare continuă, lăsați aparatul să se odihnească câteva minute înainte de a-l folosi din nou.

- Pentru a evita stropirea, mențineți telurile scufundate în amestec și opriți întotdeauna mixerul înainte de a le scoate.

**Important:** Pentru a evita suprasolicitarea motorului, nu folosiți mixerul pentru amestecuri în care telurile sau cârligele nu se pot roti liber.

**Notă:** Când utilizați cârligele pentru aluat, introduceți întotdeauna cârligul cu saibă în orificiul marcat cu un cerc mare. În caz contrar, făina poate intra în carcasă.

## GHID DE OPERARE

Viteză	Descriere
1-2	Pentru amestecarea ingredientelor uscate cu lichide, încorporarea albușurilor bătute sau a frișcii în compoziții, amestecarea sosurilor și piureurilor de legume.
3-4	Pentru amestecuri de prăjituri, budinci sau aluaturi. Potrivit și pentru utilizarea cârligelor atunci când se frământă aluat sau amestecuri dense, precum și pentru mixarea untului cu zahărul.
5	Pentru baterea frișcii, laptelui praf sau condensat, albușurilor sau ouălor întregi. Ideal și pentru amestecarea cârnii tocate sau frământarea aluatului dens.
Turbo	Mai rapid decât viteza 5" – pentru o mixare puternică și rapidă.

## CURĂȚARE ȘI ÎNTREȚINERE

- Deconectați aparatul de la priză.
- Curățați carcasa aparatului doar cu o cârpă umedă.
- Curățați telurile sau cârligele sub jet de apă sau în mașina de spălat vase. Clătiți bine și uscați complet.
- După utilizare, se recomandă curățarea imediată a accesoriilor. Acest lucru previne uscarea resturilor alimentare, facilitează curățarea și reduce riscul apariției bacteriilor.

Importator: •S.C. Zilanrom Trading S.r.l.  
Sos. Bucuresti-Urziceni nr 64B, Afumati, Jud ilfov (office@zilan.ro)  
•S.C. Scule si Unelte Design S.r.l.  
Strada 3, nr 11A, Afumati, jud ilfov (office@zilanofficial.ro)

### Eliminarea corectă a acestui produs



- Această marcă indică faptul că acest produs nu trebuie eliminat împreună cu alte deșeuri menajere în întreaga UE.
- Pentru a preveni posibilele daune aduse mediului înconjurător sau sănătății umane prin eliminarea necontrolată a deșeurilor, reciclați-l responsabil pentru a promova reutilizarea durabilă a resurselor materiale.
- Pentru a returna dispozitivul utilizat, vă rugăm să utilizați sistemele de returnare și colectare sau să contactați comerciantul de la care ați achiziționat produsul. Aceștia pot prelua acest produs pentru reciclarea sigură a mediului înconjurător.

NALEŻY PAMIĘTAĆ, ŻE INSTRUKCJA URZĄDZENIA MOŻE BYĆ UTWORZONA I ZAWIERAĆ WIĘCEJ INFORMACJI DOTYCZĄCYCH NIE TYLKO TEGO O MODELU. TWOJE URZĄDZENIE MOŻE NIE ZAWIERAĆ FUNKCJI WYMIONIONYCH W INSTRUKCJI URZĄDZENIA. TEN JĘZYK ZOSTAŁ PRZETŁUMACZONY ZA POMOCĄ SZTUCZNEJ INTELIGENCJI.

## **INSTRUKCJE OGÓLNE DOTYCZĄCE BEZPIECZEŃSTWA I OSTRZEŻENIA**

- Przed użyciem urządzenia dokładnie przeczytaj instrukcję obsługi.
- Upewnij się, że napięcie znamionowe odpowiada używanemu napięciu.
- Zachowaj instrukcję, certyfikat gwarancyjny, paragon i, jeśli to możliwe, karton z wewnętrznym opakowaniem!
- Urządzenie jest przeznaczone wyłącznie do użytku prywatnego, niekomercyjnego i nieprofesjonalnego!
- Odłącz wtyczkę od gniazdka, gdy urządzenie nie jest używane, podczas podłączania akcesoriów, czyszczenia lub w przypadku zakłóceń. Wyłącz urządzenie wcześniej. Ciągnij za wtyczkę, nie za kabel.
- Aby chronić dzieci, nie pozostawiaj ich bez nadzoru z urządzeniem. Umieść urządzenie w miejscu, do którego dzieci nie mają dostępu. Upewnij się, że kabel nie zwisa.
- Regularnie sprawdzaj urządzenie i kabel pod kątem uszkodzeń. W przypadku jakichkolwiek uszkodzeń, nie używaj urządzenia.
- Nie pozwalaj dzieciom bawić się urządzeniem ani materiałami opakowaniowymi (worki plastikowe).
- Urządzenie może być używane przez dzieci powyżej 8 lat oraz osoby z niepełnosprawnościami lub brakiem doświadczenia, pod warunkiem, że są nadzorowane lub przeszkolone. Czyszczenie i konserwacja nie powinny być wykonywane przez dzieci poniżej 8 lat bez nadzoru.
- Nie naprawiaj urządzenia samodzielnie, skonsultuj się z autoryzowanym ekspertem.
- Tylko równoważny kabel może zastąpić uszkodzony kabel zasilający, dostarczony przez producenta lub nasz serwis.
- Trzymaj urządzenie i kabel z dala od ciepła, bezpośredniego światła słonecznego, wilgoci, ostrych krawędzi itp.
- Wyłącz i odłącz urządzenie, gdy nie jest używane.
- Używaj tylko oryginalnych akcesoriów dostarczonych przez dostawcę.
- Nie używaj urządzenia na zewnątrz (chyba że jest do tego przeznaczone). Chronź przed temperaturami poniżej zera.
- Nie używaj w pobliżu wody (wanna, umywalka itp.). Urządzenie nie powinno być narażone na deszcz lub wilgoć. Używaj urządzenia tylko suchymi rękami.
- Jeśli urządzenie wpadnie do wody, odłącz je przed wyciągnięciem. Nie dotykaj źródła wody. Urządzenie musi być sprawdzone przez specjalistę przed ponownym użyciem. Aby uniknąć ryzyka porażenia

## PL

- prądem, nie czyść urządzenia wodą ani nie zanurzaj go.
- Używaj urządzenia tylko zgodnie z przeznaczeniem.
  - Urządzenie może być używane tylko podłączone do uziemionego gniazdka zgodnie z przepisami. Upewnij się, że napięcie zasilania odpowiada napięciu podanemu na tabliczce znamionowej.
  - Uszkodzenia spowodowane niewłaściwym użytkowaniem lub niezgodnością z instrukcjami nie są objęte gwarancją.
  - Używaj urządzenia tylko na płaskiej i poziomej powierzchni.
  - Urządzenie nie powinno być używane po upadku na twardą powierzchnię. Nawet niewidoczne uszkodzenia mogą wpływać na bezpieczeństwo funkcjonalne. Urządzenie może być używane tylko po sprawdzeniu przez profesjonalistę.
  - Nie noś urządzenia ani nie ciągnij za wtyczkę, ryzyko zwarcia. Nie zginać, zaciskać ani ciągnąć kabla nad ostrymi krawędziami.
  - Nie zasłaniaj otworów wentylacyjnych. Nie wlewaj płynów ani proszków do otworów wentylacyjnych.
  - Nie wkładaj palców ani przedmiotów do otwartych części urządzenia.
  - Nie ponosimy odpowiedzialności za uszkodzenia spowodowane niewłaściwym użytkowaniem lub nieprzestrzeganiem instrukcji.
  - Nie wkładaj niczego do obracających się haków podczas pracy maszyny.
  - Nie ingeruj w przełączniki bezpieczeństwa.
  - Uważaj na ostre ostrza tnące przy opróżnianiu i czyszczeniu urządzenia.

## POZNAJ SWÓJ TURBO MIKSER RĘCZNY

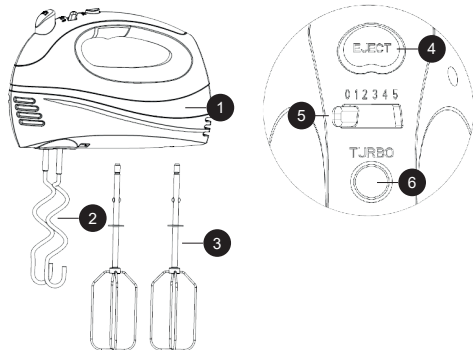

1. Obudowa
2. Haki do ciasta
3. Ubijaki
4. Przycisk zwalnający
5. Pokrętko prędkości
6. Przycisk Turbo

## JAK UŻYWAĆ URZĄDZENIA

### Ubijaki i haki do ciasta:

- Włóż ubijaki lub haki do ciasta, aż usłyszysz kliknięcie blokady. Zawsze wkładaj końcówkę z koroną ząbkowaną do odpowiedniego otworu w mikserze, oznaczonego taką samą koroną.
- Podłącz urządzenie do prądu.
- W zależności od ilości składników, umieść je w odpowiednim naczyniu.
- Zanurz końcówki w naczyniu i uruchom urządzenie, przekręcając pokrętko w prawo.
- Ustaw pokrętko na prędkość od 1" do 5". W zależności od modelu, urządzenie może być wyposażone w przycisk Turbo, który zapewnia dodatkową moc.
- Po zakończeniu pracy, przekręć pokrętko z powrotem na pozycję 0".
- Odepnij urządzenie od prądu.
- Naciśnij przycisk "Eject", aby wyjąć ubijaki lub haki do ciasta.

### Uwaga:

- Po 5 minutach ciągłej pracy, pozwól urządzeniu odpocząć przez kilka minut przed ponownym użyciem.

- Aby zapobiec rozchlapywaniu, trzymaj końcówki zanurzone w mieszance i zawsze wyłącz mikser przed ich wyjęciem.

**Ważne:** Aby uniknąć przeciążenia silnika, nie używaj miksera do mieszanek, w których ubijaki lub haki nie mogą się swobodnie obracać.

**Uwaga:** Podczas korzystania z haków do ciasta, zawsze wkładaj hak z podkładką do otworu oznaczonego dużym okręgiem. W przeciwnym razie mąka może dostać się do wnętrza obudowy.

## PRZEWODNIK DOTYCZĄCY UŻYTKOWANIA

Prędkość	Description
1-2	Do mieszania suchych składników z płynami, łączenia ubitych białek lub śmietany z masą, mieszania sosów oraz rozdrabniania warzyw
3-4	Do mieszania ciast, budyniów lub mas. Odpowiednie także do używania haków przy wyrabianiu ciasta lub cięższych mieszanek ciasta oraz do ucierania tłuszczu z cukrem.
5	Do ubijania śmietany, mleka w proszku lub skondensowanego, białek lub całych jaj. Idealne także do mieszania mięsa mielonego lub wyrabiania ciężkiego ciasta.
Turbo	Szybsze niż prędkość 5" zapewnia szybkie i mocne mieszanie.

## CZYSZCZENIE I KONSERWACJA

- Odepnij urządzenie od prądu.
- Czyść obudowę miksera wyłącznie wilgotną ściereczką.
- Ubijaki i haki do ciasta myj pod bieżącą wodą lub w zmywarce. Dokładnie oplucz i wysusz.
- Zaleca się natychmiastowe czyszczenie końcówek po użyciu urządzenia. Zapobiega to zaschnięciu resztek jedzenia, ułatwia czyszczenie i zmniejsza ryzyko rozwoju bakterii.

Importer: Zilan Polska Sp. z o.o., ul. gen. R. Kuklińskiego  
Zilanpolska@Zilan.com.tr

SERWIS: IBE Technologies Sp. z o.o., ul. gen. R. Kuklińskiego  
14, 08-110 Siedlce

### Prawidłowe utylizowanie tego produktu



- To oznaczenie wskazuje, że ten produkt nie powinien być usuwany wraz z innymi odpadami domowymi w całej UE.
- Aby zapobiec możliwym szkodom dla środowiska lub zdrowia ludzkiego wynikającym z niekontrolowanego usuwania odpadów, należy odpowiedzialnie je przetwarzać, aby promować zrównoważone ponowne wykorzystanie zasobów materialnych.
- Aby zwrócić zużyte urządzenie, skorzystaj z systemów zwrotu i zbiórki lub skontaktuj się ze sprzedawcą, u którego zakupiono produkt. Mogą oni przyjąć ten produkt do recyklingu w sposób bezpieczny dla środowiska.

MOLIMO DA IMATE U VIDU DA PRIRUČNIK UREDAJA MOŽE BITI IZRADEN ZA NA INFORMACIJE O VIŠE OD JEDNOG MODELA. VAŠ UREDAJ, MOŽDA NE SADRŽI ZNAČAJKE OPISANE U PRIRUČNIKU. OVAJ JEZIK JE PREVEDEN UZ POMOĆ UMJETNE INTELIGENCIJE.

### OPĆE SIGURNOSNE UPUTE I UPOZORENJA

- Prije korištenja ovog uređaja, pažljivo pročitajte upute za uporabu.
- Pobrinite se da je naznačeni napon isti kao i napon koji koristite.
- Sačuvajte upute, jamstveni list, račun i, ako je moguće, kutiju s unutarnjim pakiranjem!
- Uređaj je namijenjen isključivo za privatnu upotrebu i nije namijenjen za komercijalnu upotrebu, niti za profesionalnu upotrebu!
- Uvijek izvadite utikač iz utičnice kad god uređaj nije u upotrebi prilikom pričvršćivanja dodatnih dijelova, čišćenja uređaja ili kad god dođe do smetnji. Isključite uređaj unaprijed. Povucite za utikač, a ne za kabel.
- Kako biste zaštitili djecu od opasnosti električnih aparata, nikada ih ne ostavljajte nenadziranim s uređajem. Stoga, prilikom odabira mjesta za vaš uređaj, učinite to na način da djeca nemaju pristup uređaju. Pazite da se kabel ne spušta.
- Redovito provjeravajte uređaj i kabel na oštećenja. Ako postoji bilo kakvo oštećenje, uređaj se ne smije koristiti.
- Ne dopustite djeci da se igraju s uređajem. Ne dopustite djeci da se igraju s ambalažnim materijalom poput plastičnih vrećica.
- Ovaj aparat mogu koristiti djeca stara 8 godina i stariji te osobe s fizičkim, senzornim ili mentalnim poteškoćama ili nedostatkom iskustva i znanja, pod uvjetom da su nadzirani ili su dobili upute kako sigurno koristiti uređaj i razumiju moguće opasnosti. Čišćenje i održavanje uređaja ne bi trebali obavljati djeca osim ako nemaju manje od 8 godina i nisu nenadzirana.
- Ne popravljajte uređaj sami, već se obratite ovlaštenom stručnjaku u slučaju problema.
- Iz sigurnosnih razloga, oštećeni ili oštećeni glavni kabel smije zamijeniti samo ekvivalentni kabel proizvođača, naš odjel za korisničku podršku ili slično kvalificirana osoba.
- Držite uređaj i kabel dalje od topline, izravnog sunčevog svjetla, vlage, oštih rubova i slično.
- Isključite uređaj i izvadite utikač kad ga ne koristite.
- Koristite samo originalne dodatke koje je pružio dobavljač.
- Ne koristite uređaj vani. (Osim ako je uređaj namijenjen za vanjsku upotrebu.) Uvijek se zaštitite od nultih ili subnultih temperatura.
- Nikada ne koristite blizu vode (kade, sudopera, itd.). Aparat ne bi trebao biti izložen kiši ili vlazi. Uređaj koristite samo kad su vam ruke suhe.

## CRO-BIH

- Ako uređaj padne u vodu, isključite ga prije nego što ga izvadite iz vode. Ne dodirujte izvor vode. Uređaj mora provjeriti stručnjak prije ponovne upotrebe. Kako biste izbjegli rizik od električnog udara, ne čistite uređaj vodom niti ga uranjajte u vodu.
- Koristite uređaj samo u svrhu za koju je namijenjen.
- Ovaj uređaj smije se koristiti samo kad je spojen na uzemljeni utikač u skladu s propisima. Provjerite odgovara li naponski napon naponu navedenom na pločici s tipom.
- Oštećenja koja nastanu prilikom korištenja uređaja u druge svrhe osim navedenih u uputama ili kad se koristi nepravilno ili nije popravljeno od strane stručnjaka ne pokrivaju jamstvo.
- Uvijek koristite uređaj na ravnoj i horizontalnoj površini.
- Uređaj se više ne smije koristiti nakon što padne na tvrdi površinu s visine. Čak i nevidljiva oštećenja mogu uzrokovati negativne učinke na funkcionalnu sigurnost uređaja. Uređaj se može koristiti tek nakon što ga pregleda stručnjak.
- Nikada ne nosite ili vučete uređaj držeći utikač jer postoji rizik od kratkog spoja zbog pucanja kabela. Ne savijajte, ne stežite ili ne vučite kabel preko oštih rubova.
- Ako postoji ventilacijski otvor, nemojte ga pokrivati. Ne ulijevajte tekućinu ili prašinu u ventilacijske otvore.
- Ne stavljajte prste ili druge predmete u otvorene dijelove uređaja.
- Ne prihvaćamo odgovornost u slučaju štete nastale zbog nepravilne uporabe ili nepoštivanja ovih uputa.
- Nemojte pretrpavati uređaj, pazite na maksimalni kapacitet prilikom korištenja. Razina mora biti između oznaka MIN i MAX.
- Budite oprezni pri rukovanju oštrim noževima za rezanje, pražnjenju posude/tanjura i čišćenju.
- Iako postoje sigurnosne brave i uređaj neće raditi ako je poklopac otvoren, držite ruke i pribor izvan spremnika tijekom miješanja kako biste smanjili rizik od teških ozljeda ili oštećenja uređaja. Strugač se može koristiti, ali samo kada miješalica nije u pogonu.
- Ne uključujte uređaj bez hrane ili tekućine. Pazite da imate neku vrstu tekućine u smjesi tijekom miješanja.
- Ne stavljajte ništa u rotirajuće kukice dok stroj radi.
- Ne ometajte sigurnosne prekidače.
- Pazite na oštre noževe tijekom pražnjenja i čišćenja uređaja.

# CRO-BIH

## UPOZNAJTE SVOJ TURBO RUČNI MIKSER

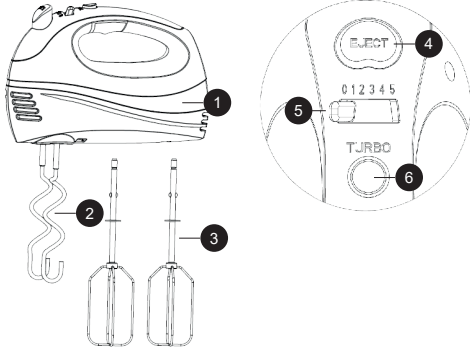

1. Kućište
2. Kuke za tijesto
3. Metlice za miješanje
4. Gumb za izbacivanje
5. Prekidač za brzinu
6. Turbo gumb

## KAKO KORISTITI UREĐAJ

### Metlice i kuke za tijesto:

- Umetnite metlice ili kuke za tijesto sve dok ne kliknu na mjesto. Uvijek umetnite nastavak s nazubljenom krunom u odgovarajući otvor na uređaju, označen istom takvom krunom.
- Uključite uređaj u struju.
- Ovisno o količini koju pripremate, stavite sastojke u prikladnu posudu.
- Uronite metlice ili kuke u posudu i pokrenite uređaj okretanjem prekidača udesno.
- Podešavajte prekidač na brzinu između "1" i "5". Ovisno o modelu, uređaj može imati Turbo gumb koji daje dodatnu snagu.
- Nakon korištenja, vratite prekidač u položaj "0".
- Isključite uređaj iz struje.
- Pritisnite gumb "Eject" za izbacivanje metlica ili kuka za tijesto.

### Upozorenje:

- Nakon 5 minuta neprekidnog rada, ostavite uređaj da se odmori nekoliko minuta prije ponovne upotrebe.
- Da biste spriječili prskanje, držite metlice uronjene u smjesu i uvijek isključite mikser prije nego ih izvadite.

**Važno:** Kako biste izbjegli nepotrebno opterećenje motora, ne koristite mikser za smjesu u kojima se metlice ili kuke ne mogu slobodno okretati.

**Napomena:** Kod korištenja kuka za tijesto, uvijek umetnite kuku s podloškom u otvor označen velikim krugom. U suprotnom, brašno može ući u kućište.

## VODIČ ZA UPOTREBU

Brzina	Opis
1-2	Za miješanje suhih sastojaka s tekućinama, lagano umiješavanje snijega od bjelanjaka i vrhnja, miješanje umaka i pasiranja povrća.
3-4	Za miješanje tijesta za kolače, pudinga i sličnih smjesa. Također prikladno za korištenje kuka pri miješenju tijesta ili težih smjesa te za miješanje maslaca i šećera.
5	Za tučenje vrhnja, kondenziranog ili u prahu mlijeka, bjelanjaka ili cijelih jaja. Također idealno za miješanje mljevenog mesa ili gnječenje teškog tijesta.
Turbo	Brže od brzine "5", za brzo i snažno miješanje

## ČIŠĆENJE I ODRŽAVANJE

- Isključite uređaj iz struje.
- Obrišite kućište uređaja samo vlažnom krpom.
- Metlice i kuke za tijesto operite pod tekućom vodom ili u perilici posuđa. Dobro isperite i osušite.
- Nakon svake upotrebe preporučuje se odmah očistiti dodatke. Time se sprječava isušivanje ostataka hrane, olakšava čišćenje i smanjuje rizik od razvoja bakterija.

Uvoznik za HR: • ZED d.o.o. Industrijska cesta 5, 10360 Sesvete-HR Tel: +385 01 2006 148

Uvoznik za BIH: • Digitalis d.o.o. M.Spahe 2A/30, 72290 Novi Travnik-BiH Tel: +387 61 095 095

### Pravilno odlaganje ovog proizvoda



- Ovaj znak označava da se ovaj proizvod ne smije odlagati s drugim kućanskim otpadom u cijeloj EU.
- Kako biste spriječili moguću štetu okolišu ili ljudskom zdravlju od nekontroliranog odlaganja otpada, odložite ga odgovorno kako biste promicali održivo ponovno korištenje materijalnih resursa.
- Za povrat vašeg korištenog uređaja koristite sustave za povrat i prikupljanje ili se obratite trgovcu kod kojeg je proizvod kupljen. Oni mogu preuzeti ovaj proizvod za ekološki sigurno recikliranje.

VEUILLEZ PRENDRE EN CONSIDERATION QUE LE MANUEL UTILISATEUR DE L'APPAREIL PEUT ETRE PREPARE POUR PLUS QU'UN MODELE IL SE PEUT QUE VOTRE APPAREIL NE POSSEDE PAS LES CARACTERISTIQUES QUI SONT CITEES DANS LE MANUEL UTILISATEUR. CETTE LANGUE A ÉTÉ TRADUITE AVEC L'AIDE DE L'INTELLIGENCE ARTIFICIELLE.

## INSTRUCTIONS DE SÉCURITÉ GÉNÉRALES & AVERTISSEMENTS

- Lisez attentivement le manuel d'instructions avant d'utiliser l'appareil.
- Vérifiez que la tension nominale correspond à celle utilisée.
- Conservez les instructions, le certificat de garantie, le reçu de vente et, si possible, l'emballage intérieur!
- L'appareil est destiné uniquement à un usage privé, non commercial et non professionnel!
- Débranchez la prise lorsque l'appareil n'est pas utilisé, lors du raccordement d'accessoires, du nettoyage ou en cas de perturbation. Éteignez l'appareil au préalable. Tirez sur la prise, pas sur le câble.
- Pour protéger les enfants, ne les laissez jamais sans surveillance avec l'appareil. Placez l'appareil hors de leur portée. Assurez-vous que le câble ne pend pas.
- Testez régulièrement l'appareil et le câble pour détecter des dommages. En cas de dommage, n'utilisez pas l'appareil.
- Ne laissez pas les enfants jouer avec l'appareil ou les matériaux d'emballage (sacs en plastique).
- Cet appareil peut être utilisé par des enfants de plus de 8 ans et des personnes handicapées ou inexpérimentées, à condition qu'ils soient surveillés ou instruits. Le nettoyage et l'entretien ne doivent pas être effectués par des enfants de moins de 8 ans sans surveillance.
- Ne réparez pas l'appareil vous-même, consultez un expert autorisé.
- Seul un câble équivalent peut remplacer un câble d'alimentation endommagé, fourni par le fabricant ou notre service.
- Gardez l'appareil et le câble éloignés de la chaleur, de la lumière directe du soleil, de l'humidité, des bords tranchants, etc.
- Éteignez et débranchez l'appareil lorsqu'il n'est pas utilisé.
- N'utilisez que les accessoires d'origine fournis par le fournisseur.
- N'utilisez pas l'appareil à l'extérieur (sauf s'il est conçu pour être utilisé à l'extérieur). Protégez contre des températures négatives.
- Ne l'utilisez pas près de l'eau (baignoire, évier, etc.). L'appareil ne doit pas être exposé à la pluie ou à l'humidité. Utilisez l'appareil uniquement avec des mains sèches.
- Si l'appareil tombe dans l'eau, débranchez-le avant de le retirer. Ne touchez pas la source d'eau. L'appareil doit être vérifié par un spécialiste avant d'être réutilisé. Pour éviter tout risque de choc électrique, ne nettoyez pas l'appareil avec de l'eau et ne l'immergez pas.

## FR

- N'utilisez l'appareil que pour l'usage prévu.
- L'appareil doit être utilisé uniquement lorsqu'il est branché à une prise mise à la terre conformément aux réglementations. Assurez-vous que la tension d'alimentation correspond à celle indiquée sur la plaque signalétique.
- Les dommages causés par une utilisation incorrecte ou non conforme aux instructions ne sont pas couverts par la garantie.
- N'utilisez l'appareil que sur une surface plane et horizontale.
- L'appareil ne doit pas être utilisé après une chute sur une surface dure. Même des dommages invisibles peuvent affecter la sécurité fonctionnelle. L'appareil peut être utilisé uniquement après vérification par un professionnel.
- Ne transportez pas et ne tirez pas l'appareil par la prise, risque de court-circuit. Ne pliez pas, ne pincez pas et ne tirez pas le câble sur des bords tranchants.
- Ne couvrez pas les orifices de ventilation. Ne versez pas de liquides ou de poudres dans les orifices de ventilation.
- Ne mettez pas les doigts ou des objets dans les parties ouvertes de l'appareil.
- Aucune responsabilité n'est acceptée en cas de dommages causés par une utilisation incorrecte ou non conforme aux instructions.
- Ne mettez rien dans les crochets rotatifs pendant que la machine fonctionne.
- Ne modifiez pas les interrupteurs de sécurité.
- Faites attention aux lames tranchantes lors de la vidange et du nettoyage de l'appareil.

## FAITES CONNAISSANCE AVEC VOTRE BATTEUR À MAIN TURBO

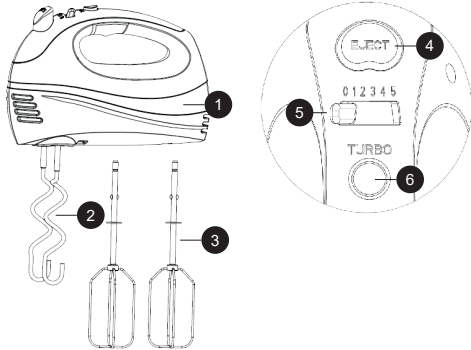

1. Boîtier
2. Crochets pétrisseurs
3. Fouets
4. Bouton d'éjection
5. Interrupteur de vitesse
6. Bouton Turbo

### COMMENT UTILISER L'APPAREIL

#### Fouets et crochets pétrisseurs :

- Insérez les fouets ou les crochets jusqu'à ce qu'ils s'enclenchent. Insérez toujours l'accessoire avec la couronne dentée dans l'ouverture correspondante de l'appareil, marquée d'une couronne similaire.
- Branchez l'appareil.
- En fonction de la quantité à préparer, placez les ingrédients dans un récipient approprié.
- Plongez les fouets ou crochets dans le récipient et démarrez l'appareil en tournant le bouton de commande vers la droite.
- Ajustez le bouton de commande sur une vitesse entre "1" et "5". Selon le modèle, l'appareil peut être équipé d'un bouton Turbo qui fournit une puissance supplémentaire.
- Une fois terminé, ramenez le bouton sur la position "0".
- Débranchez l'appareil.
- Appuyez sur le bouton "Eject" pour retirer les fouets ou crochets.

#### Attention :

- Après 5 minutes d'utilisation continue, laissez reposer l'appareil quelques minutes avant de l'utiliser à nouveau.

- Pour éviter les éclaboussures, gardez les fouets immergés dans le mélange et éteignez toujours l'appareil avant de les retirer.

**Important :** Pour éviter une surcharge inutile du moteur, n'utilisez pas le batteur pour des mélanges où les accessoires ne peuvent pas tourner librement.

**Remarque :** Lors de l'utilisation des crochets pétrisseurs, insérez toujours celui avec la rondelle dans l'ouverture marquée d'un grand cercle. Sinon, de la farine pourrait pénétrer dans le boîtier.

### GUIDE D'UTILISATION

Vitesse	Description
1-2	Pour mélanger les ingrédients secs avec des liquides, incorporer les blancs d'œufs ou la crème fouettée, remuer les sauces et écraser les légumes.
3-4	Pour les préparations de pâtes à gâteau, puddings ou mélanges similaires. Convient aussi à l'utilisation des crochets pour pétrir la pâte ou les mélanges plus épais, ainsi qu'à l'incorporation du beurre avec le sucre.
5	Pour fouetter la crème, le lait concentré ou en poudre, les blancs d'œufs ou les œufs entiers. Idéal aussi pour mélanger de la viande hachée ou pétrir des pâtes épaisses.
Turbo	Plus rapide que la vitesse "5", pour un mélange puissant et rapide.

### NETTOYAGE ET ENTRETIEN

- Débranchez l'appareil.
- Nettoyez le boîtier de l'appareil avec un chiffon humide uniquement.
- Lavez les fouets ou les crochets sous l'eau courante ou au lave-vaisselle. Rincez-les et séchez-les soigneusement.
- Après utilisation, il est fortement recommandé de nettoyer immédiatement les accessoires. Cela évite que les résidus alimentaires séchent, facilite le nettoyage et réduit le risque de prolifération bactérienne.

IMPORTATEUR: ZILAN FRANCE 9, Rue des Colonnes, 75002 Paris, France  
 N° TVA : FR72953802378 N° SIRET : 95380237800018 zilanfrance2023@gmail.com

#### Élimination correcte de ce produit



- Ce marquage indique que ce produit ne doit pas être éliminé avec d'autres déchets ménagers dans l'UE.
- Pour éviter tout dommage possible à l'environnement ou à la santé humaine dû à une élimination incontrôlée des déchets, recyclez-le de manière responsable pour favoriser la réutilisation durable des ressources matérielles.
- Pour retourner votre appareil usagé, veuillez utiliser les systèmes de retour et de collecte ou contacter le détaillant où le produit a été acheté. Ils peuvent prendre ce produit pour un recyclage écologique sûr.

გთხოვთ, გაითვალისწინოთ, რომ მოწყობილობის სახელმძღვანელო შეიქმნას ერთზე მეტი მოდელის ინფორმაციისთვის. თქვენი მოწყობილობა შეიძლება არ მოიცავდეს სახელმძღვანელოში მითითებულ ფუნქციებს.

**უსაფრთხოების ზოგადი ინსტრუქციები და გაფრთხილებები**

- ამ მოწყობილობის გამოყენებამდე, გთხოვთ, ყურადღებით წაიკითხოთ მომხმარებლის სახელმძღვანელო.
- დარწმუნდით, რომ მოწყობილობის ნომინალური ძაბვა იგივეა, რაც თქვენ იყენებთ.
- შეინახეთ ინსტრუქცია, საგარანტიო ბარათი, გაყიდვის ქვითარი და თუ შესაძლებელია, მუყაო შიდა შეფუთვით!
- მოწყობილობა განკუთვნილია მხოლოდ პირადი გამოყენებისთვის და არ არის კომერციული ან პროფესიული გამოყენებისთვის!
- ყოველთვის გამორთეთ მოწყობილობა, როდესაც ის არ არის გამოყენებული, აქსესუარების დაყენებისას, მოწყობილობის გაწმენდისას ან თუ რაიმე პრობლემაა. გამორთეთ მოწყობილობა წინასწარ. არ გაიყვანოთ კაბელი, გამოიღეთ შტეფსელი.
- ბავშვების დასაცავად ელექტრო მოწყობილობების საფრთხისგან, არასოდეს დატოვოთ მოწყობილობა უყურადღებოდ. ამიტომ, თქვენი მოწყობილობის მდებარეობის არჩევისას, აირჩიეთ ის ისე, რომ ბავშვებს არ შეეძლოთ მასზე წვდომა. დარწმუნდით, რომ კაბელი არ არის ჩამოკიდებული.
- რეგულარულად შეამოწმეთ მოწყობილობა და მისი კაბელი დაზიანებისთვის. თუ რაიმე სახის დაზიანებაა, მოწყობილობა არ უნდა იქნას გამოყენებული.
- არ დაუშვათ ბავშვებს მოწყობილობასთან თამაში. არ დაუშვათ ბავშვებს თამაში შესაფუთი მასალებით, როგორცაა პლასტიკური ჩანთები.
- ამ ხელსაწყოს გამოყენება შეუძლიათ ფიზიკური, სენსორული ან გონებრივი შეზღუდული შესაძლებლობის მქონე პირებს ან გამოცდილების და ცოდნის ნაკლებობას, იმ პირობით, რომ მათ მიეცათ ზედამხედველობა ან ინსტრუქცია, როგორ გამოიყენონ მოწყობილობა უსაფრთხოდ და გააცნობიერონ შესაძლო საფრთხეები. გაწმენდა და მომხმარებლის მოვლა არ უნდა მოხდეს 8 წლამდე ასაკის ბავშვებმა მეთვალყურეობის გარეშე.
- თავად არ შეაკეთოთ მოწყობილობა რაიმე პრობლემის

- შემთხვევაში, მიმართეთ უფლებამოსილ სპეციალისტს.
- უსაფრთხოების მიზეზების გამო, გატეხილი ან დაზიანებული ქსელის კაბელი შეიძლება შეიცვალოს მხოლოდ ექვივალენტური კაბელით, რომელიც მოწოდებულია მწარმოებლის, ჩვენი მომხმარებელთა მომსახურების განყოფილების ან ანალოგიურად კვალიფიციური პირის მიერ.
  - შეინახეთ მოწყობილობა და მისი კაბელი სითბოსგან, მზის პირდაპირი სხივებისგან, ტენიანობისგან, ბასრი კიდეებისგან და მსგავსებისგან.
  - გამორთეთ მოწყობილობა და გამორთეთ ის, როცა არ იყენებთ.
  - გამოიყენეთ მხოლოდ მომწოდებლის მიერ მოწოდებული ორიგინალური აქსესუარები.
  - არ გამოიყენოთ მოწყობილობა გარეთ. (თუ მოწყობილობა არ არის განკუთვნილი გარე გამოყენებისთვის.)
  - ყოველთვის დაიცავით ნულოვანი ან ნულამდე ტემპერატურისგან.
  - არასოდეს გამოიყენოთ წყალთან ახლოს (აბაზანა, ნიჟარა და ა.შ.). მოწყობილობა არ უნდა ექვემდებარებოდეს წვიმას ან ტენიანობას. გამოიყენეთ მოწყობილობა მხოლოდ მაშინ, როცა ხელები მშრალია.
  - თუ მოწყობილობა წყალში ჩავარდა, გამორთეთ იგი წყალში შესვლამდე. არ შეეხოთ წყლის წყაროს. მოწყობილობა ხელახლა გამოყენებამდე უნდა შემოწმდეს სპეციალისტის მიერ. ელექტროშოკის რისკის თავიდან ასაცილებლად, არ გაწმინდოთ მოწყობილობა წყლით და არ ჩაძიროთ წყალში.
  - გამოიყენეთ მოწყობილობა მხოლოდ დანიშნულებისამებრ.
  - ამ მოწყობილობის მუშაობა უნდა მოხდეს მხოლოდ სათანადოდ დამაგრებულ დამიწებულ სოკეტთან მიერთებისას. დარწმუნდით, რომ მიწოდების ძაბვა შეესაბამება ტიპის ფირფიტაზე მითითებულ ძაბვას.
  - დაზიანებები, რომლებიც წარმოიქმნება, თუ მოწყობილობა გამოიყენება სხვა მიზნებისთვის, გარდა ინსტრუქციებში მითითებულისა, არასწორად გამოყენებული ან არ შეკეთდება ექსპერტების მიერ, არ ვრცელდება გარანტიით.
  - ყოველთვის გამოიყენეთ მოწყობილობა ბრტყელ და ჰორიზონტალურ ზედაპირზე.
  - თუ მოწყობილობა სიმადლიდან მყარ ზედაპირზე ეცემა,

ის აღარ უნდა გამოიყენოთ. უხილავმა დაზიანებამაც კი შეიძლება უარყოფითი გავლენა მოახდინოს მოწყობილობის ფუნქციონალურ უსაფრთხოებაზე. მოწყობილობის გამოყენება შესაძლებელია მხოლოდ პროფესიონალის მიერ შემოწმების შემდეგ.

- მოწყობილობის ტარებისას ან გაყვანისას ყოველთვის დაიჭირეთ ან გამოწიეთ დენის შტეფსელი, რადგან არსებობს კაბელის გატეხვის გამო მოკლე ჩართვის რისკი. არ მოხაროთ, არ დააჭიროთ ან არ გაჭიმოთ კვების კაბელი მკვეთრ კიდეებზე.
- თუ არის სავენტილაციო ხვრელი, არ დაფაროთ იგი. არ ჩაასხით სითხე ან ფხვნილი სავენტილაციო ღობეებში.
- არ ჩადოთ თითები ან სხვა საგნები ღია ნაწილებში.
- ჩვენ ვერ ვიგებთ პასუხისმგებლობას რაიმე ზიანს, რომელიც შეიძლება მოხდეს ამ ინსტრუქციების შეუსრულებლობის ან არასწორად გამოყენების შემთხვევაში.
- არ ჩადოთ არაფერი მბრუნავ კაუჭებში, სანამ მანქანა მუშაობს.
- არ დაარღვიოთ უსაფრთხოების ჩამრთველები.
- გაუფრთხილდით მკვეთრ საჭრელ პირებს, ასეთის არსებობის შემთხვევაში, დაცლისა და გაწმენდისას.

**გაიცანით ტურბო ხელის მიქსერი**

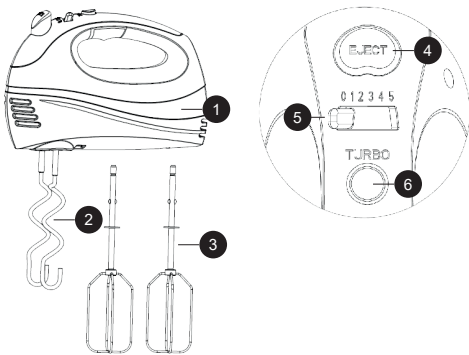

- |                    |                                |
|--------------------|--------------------------------|
| 1. სხელი           | 5. სიჩქარის რეგულირების დილაკი |
| 2. ცომის კაკვები   | 6. ტურბო დილაკი                |
| 3. მცემები         |                                |
| 4. ამოდების დილაკი |                                |

**ყურადღება:**

- არ გამოიყენოთ მოწყობილობა განუწყვეტილვ 5 წუთზე მეტ ხანს. 5 წუთის გამოყენების შემდეგ, დაასვენეთ მოწყობილობა ცოტა ხნით.
- ათქვეფილები ყოველთვის შეინახეთ ნარევეში, რათა თავიდან აიცილოთ გაფცქვანა და მიქსერის გამორთვამდე არ ამოიღოთ საცემი ნარევეები.

**მნიშვნელოვანია:** ძრავის ზედმეტი დაძაბვის თავიდან ასაცილებლად, არ გამოიყენოთ მიქსერი ნარევეებით, რომლებიც ხელს უშლის მცენარის ან ცომის კაკვების თავისუფლად ბრუნვას.

**შენიშვნა:** ცომის კაკვების გამოყენებისას ყოველთვის ჩადეთ კაკვები სარეცხი რგოლით დიდი წრის ნიშნით მონიშნულ ღიობაში.

წინააღმდეგ შემთხვევაში, ფქვილი შეიძლება მოხვდეს მოწყობილობაში.

## მოწყობილობის გამოყენება

### საცემი და ცომის კაკვები:

- მოათავსეთ მცემები ან ცომის კაკვები თავის ადგილზე. დარწმუნდით, რომ ჩასვით დაკბილული გვირგვინის ფორმის აქსესუარი მოწყობილობაზე იმავე ნიშნით მონიშნულ ღიობში.
- შეაერთეთ მოწყობილობა სოკეტში.
- მოსამზადებელი რაოდენობის მიხედვით მოათავსეთ ინგრედიენტები შესაფერის ჭურჭელში.
- ჩაყარეთ თასში საცემი ღვეზელები ან ცომის კაკვები და მოაბრუნეთ საკონტროლო ღილაკი მარჯვნივ, რომ ჩართოთ მოწყობილობა.
- დააყენეთ საკონტროლო ღილაკი შესაბამის სიჩქარეზე 1"-დან 5"-მდე. მოდელიდან გამომდინარე, მოწყობილობა შეიძლება აღჭურვილი იყოს Turbo ღილაკით, რომელიც უზრუნველყოფს დამატებით ენერჯიას.
- როდესაც ოპერაცია დასრულდება, საკონტროლო ღილაკი დააბრუნეთ 0" პოზიციაზე.
- გამორთეთ მოწყობილობა.
- ღილაკზე EJ01" დაჭერით ამოიღეთ საცემი საჭრელები ან ცომის კაკვები.

## სამუშაო გზამკვლევი

სიჩქარე	ახსნა
1-2	მშრალი ინგრედიენტების შერევა სითხეებთან, ნარევის ათქეფილი კვერცხის ცილისა და ნაღების დამატება, სოუსების შერევა და ბოსტნეულის დაფქვა.
3-4	გამოდგება ნამცხვრის მიქსებისთვის, პუდინგებისთვის ან ცომისთვის. ასევე იდეალურია ცომის ან მკვრივი ნამცხვრის ნარევის დასამზადებლად ცომის კაკვებით და კრემის შესამცირებლად და შაქრისთვის.
5	გამოდგება ნაღების, აორთქლებული ან დაფხვნილი რძის, კვერცხის ცილების ან მთლიანი კვერცხებისთვის. ასევე იდეალურია დაფქული ხორცის შერევისთვის ან მკვრივი ცომის მოსაზღვლად.
ტურბო	სიჩქარე გამოიყენება უფრო ძლიერი და სწრაფი შერევისთვის, ვიდრე დონე "5".

## დასუფთავება და მოვლა

- გამორთეთ მოწყობილობა.
- მოწყობილობის კორპუსი გაწმინდეთ მხოლოდ ნესტიანი ქსოვილით გაწმენდით.
- გარეცხეთ მცენარის ან ცომის კაკვები გამდინარე წყლის ქვეშ ან ჭურჭლის სარეცხ მანქანაში. ჩამოიბანეთ და კარგად გააშრეთ.
- მოწყობილობის გამოყენების შემდეგ, მკაცრად რეკომენდირებულია აქსესუარების დაუყოვნებლივ გაწმენდა. ეს ხელს უშლის საკვების ნარჩენების გამრობას, აადვილებს გაწმენდას და ამცირებს ბაქტერიების ზრდის რისკს.

წარმოშობის ქვეყანა: ჩინეთი იმპორტიორი : შპს ტექნოპაუს , 205277608, ფარსადანის 5, 0131, თბილისი, საქართველო ზილან ევ გერენლერი სან.თიჯ. ა.შ. , სტამბოლი, თურქეთი-ის დაკვეთით

### პროდუქტის სათანადო განკარგვა



- ეს მარკირება მიუთითებს, რომ წინამდებარე პროდუქტი არ უნდა განადგურდეს სხვა საყოფაცხოვრებო ნარჩენებთან ერთად ევროკავშირის ფარგლებში.
- გარემოს და ადამიანის ჯანმრთელობისთვის შესაძლო ზიანის თავიდან ასაცილებლად ნარჩენების უკონტროლო განადგურებისგან, პროდუქტის პასუხისმგებლობით გადამუშავება და მატერიალური რესურსების მდგრადი ხელახალი გამოყენების ხელშეწყობა.
- თქვენ მიერ გამოყენებული მოწყობილობის დასაბრუნებლად გთხოვთ, გამოიყენოთ დაბრუნებისა და შეგროვების სისტემები ან დაუკავშირდით დილერს, ვისგანაც შეიძინეთ პროდუქტი. ისინი შეაგროვებენ თქვენგან არსებულ პროდუქტს ეკოლოგიურად უსაფრთხო გადამუშავებისთვის.

POR FAVOR CONSIDERE QUE EL MANUAL DEL PISPOSITIVO PUEDE SER ELABORADO CON INFORMACIÓN DE MÁS DE UN MODELO ES POSIBLE QUE SU DISPOSITIVO NO CONTenga LAS CARACTERÍSTICAS MENCIONADAS EN EL MANUAL. ESTE IDIOMA HA SIDO TRADUCIDO CON LA AYUDA DE INTELIGENCIA ARTIFICIAL.

## **INSTRUCCIONES GENERALES DE SEGURIDAD Y ADVERTENCIAS**

- Lea atentamente el manual de instrucciones antes de usar el dispositivo.
- Asegúrese de que el voltaje nominal corresponda al voltaje utilizado.
- Guarde las instrucciones, el certificado de garantía, el recibo de compra y, si es posible, el cartón con el embalaje interior.
- El dispositivo está destinado exclusivamente al uso privado, no comercial ni profesional.
- Desenchufe el dispositivo cuando no esté en uso, al conectar accesorios, al limpiar o en caso de perturbaciones. Apague el dispositivo primero. Tire del enchufe, no del cable.
- Para proteger a los niños, no los deje sin supervisión con el dispositivo. Coloque el dispositivo fuera de su alcance. Asegúrese de que el cable no cuelgue.
- Revise periódicamente el dispositivo y el cable para detectar daños. Si hay daños, no use el dispositivo.
- No permita que los niños jueguen con el dispositivo o los materiales de embalaje (bolsas de plástico).
- Este dispositivo puede ser utilizado por niños mayores de 8 años y personas con discapacidades o falta de experiencia, siempre que estén supervisados o instruidos. La limpieza y el mantenimiento no deben ser realizados por niños menores de 8 años sin supervisión.
- No repare el dispositivo usted mismo, consulte a un experto autorizado.
- Solo un cable equivalente puede reemplazar un cable de red dañado, proporcionado por el fabricante o nuestro servicio.
- Mantenga el dispositivo y el cable alejados del calor, la luz solar directa, la humedad, los bordes afilados, etc.
- Apague y desenchufe el dispositivo cuando no esté en uso.
- Use solo los accesorios originales proporcionados por el proveedor.
- No use el dispositivo en exteriores (a menos que esté diseñado para uso exterior). Proteja contra temperaturas bajo cero.
- No lo use cerca del agua (bañera, lavabo, etc.). El dispositivo no debe exponerse a la lluvia o la humedad. Use el dispositivo solo con las manos secas.
- Si el dispositivo cae en el agua, desenchúfelo antes de sacarlo. No toque la fuente de agua. El dispositivo debe ser revisado por un especialista antes de volver a usarse. Para evitar el riesgo de descarga eléctrica, no limpie el dispositivo con agua ni lo sumerja.

## ES

- Use el dispositivo solo para el propósito previsto.
- El dispositivo solo debe usarse cuando esté conectado a una toma de corriente con conexión a tierra de acuerdo con las regulaciones. Asegúrese de que el voltaje de alimentación corresponda al voltaje indicado en la placa de tipo.
- Los daños causados por el uso incorrecto o el incumplimiento de las instrucciones no están cubiertos por la garantía.
- Use el dispositivo solo en una superficie plana y horizontal.
- El dispositivo no debe usarse después de una caída en una superficie dura. Incluso los daños invisibles pueden afectar la seguridad funcional. El dispositivo solo puede usarse después de ser revisado por un profesional.
- No transporte ni tire del dispositivo por el enchufe, riesgo de cortocircuito. No doble, pellizque ni tire del cable sobre bordes afilados.
- No cubra las aberturas de ventilación. No vierta líquidos ni polvos en las aberturas de ventilación.
- No inserte los dedos ni objetos en las partes abiertas del dispositivo.
- No se acepta responsabilidad por los daños causados por el uso incorrecto o el incumplimiento de las instrucciones.
- No inserte nada en los ganchos giratorios mientras la máquina está funcionando.
- No interfiera con los interruptores de seguridad.
- Tenga cuidado con las cuchillas afiladas al vaciar y limpiar el dispositivo.

## CONOCE TU BATIDORA DE MANO TURBO

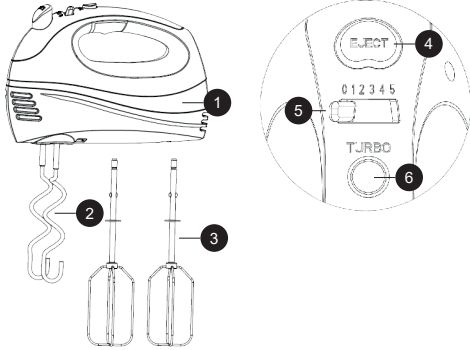

- 1. Cuerpo
- 2. Ganchos para masa
- 3. Batidores
- 4. Botón de expulsión
- 5. Selector de velocidad
- 6. Botón Turbo

## CÓMO UTILIZAR EL APARATO

### Batidores y ganchos para masa:

- Inserta los batidores o ganchos hasta que se bloqueen en su lugar. Siempre inserta el accesorio con corona dentada en la abertura correspondiente del aparato, marcada con la misma corona dentada.
- Enchufa el aparato.
- Según la cantidad que vayas a preparar, coloca los ingredientes en un recipiente adecuado.
- Sumerge los batidores o ganchos en el recipiente y enciende el aparato girando el selector hacia la derecha.
- Ajusta el selector a una velocidad entre "1" y "5". Dependiendo del modelo, el aparato puede contar con un botón Turbo que proporciona potencia adicional.
- Una vez terminado, gira el selector a la posición "0".
- Desenchufa el aparato.
- Presiona el botón "Eject" para expulsar los batidores o ganchos.

### Precaución:

- Después de 5 minutos de uso continuo, deja que el aparato descansa unos minutos antes de volver a

utilizarlo.

- Para evitar salpicaduras, mantén los batidores sumergidos en la mezcla y apaga siempre la batidora antes de retirarlos.

**Importante:** Para evitar un esfuerzo innecesario del motor, no utilices la batidora con mezclas en las que los batidores o ganchos no puedan girar libremente.

**Nota:** Al utilizar los ganchos para masa, inserta siempre el gancho con arandela en el orificio marcado con un círculo grande. De lo contrario, la harina podría entrar en el interior del aparato.

## GUÍA DE FUNCIONAMIENTO

Speed	Description
1-2	Para mezclar ingredientes secos con líquidos, incorporar claras batidas o nata, remover salsas y hacer puré de verduras.
3-4	Para mezclar masas de pastel, pudines o mezclas similares. También es adecuada para usar los ganchos al amasar o mezclar masas pesadas, y para batir mantequilla con azúcar.
5	Para batir nata, leche evaporada o en polvo, claras de huevo o huevos enteros. También ideal para mezclar carne picada o amasar masas pesadas.
Turbo	Más rápido que la velocidad "5", ideal para mezclas rápidas y potentes.

## LIMPIEZA Y MANTENIMIENTO

- Desenchufa el aparato.
- Limpia el cuerpo del aparato únicamente con un paño húmedo.
- Lava los batidores o ganchos bajo agua corriente o en el lavavajillas. Enjuágalos y sécalos completamente.
- Después de usar el aparato, se recomienda limpiar los accesorios de inmediato. Esto evita que los restos de comida se sequen, facilita la limpieza y reduce el riesgo de proliferación bacteriana.

### Disposición correcta de este producto



- Esta marca indica que este producto no debe desecharse con otros residuos domésticos en toda la UE.
- Para evitar posibles daños al medio ambiente o a la salud humana debido a una disposición de residuos no controlada, recíclalo de manera responsable para promover el reuso sostenible de los recursos materiales.
- Para devolver tu dispositivo usado, utiliza los sistemas de devolución y recolección o contacta al minorista donde se compró el producto. Pueden llevar este producto para su reciclaje ambiental seguro.

SI PREGA DI NOTARE CHE IL MANUALE DI ISTRUZIONI POTREBBE ESSERE STATO CREATO PER LE INFORMAZIONI DI PIU' DI UN MODELLO. IL VOSTRO APPARECCHIO POTREBBE NON INCLUDERE LE CARATTERISTICHE DESCRITTE NEL MANUALE. QUESTA LINGUA È STATA TRADOTTA CON L'AIUTO DELL'INTELLIGENZA ARTIFICIALE.

## ISTRUZIONI GENERALI PER LA SICUREZZA E AVVERTENZE

- Leggere attentamente il manuale di istruzioni prima di utilizzare il dispositivo.
- Assicurarsi che la tensione nominale corrisponda a quella utilizzata.
- Conservare le istruzioni, il certificato di garanzia, la ricevuta di acquisto e, se possibile, il cartone con l'imballaggio interno.
- Il dispositivo è destinato esclusivamente a uso privato, non commerciale e non professionale.
- Scollegare la spina quando il dispositivo non è in uso, durante il collegamento di accessori, la pulizia o in caso di disturbi. Spegnerlo prima il dispositivo. Tirare la spina, non il cavo.
- Per proteggere i bambini, non lasciarli mai incustoditi con il dispositivo. Posizionare il dispositivo fuori dalla loro portata. Assicurarsi che il cavo non penda.
- Verificare periodicamente il dispositivo e il cavo per danni. Se ci sono danni, non usare il dispositivo.
- Non permettere ai bambini di giocare con il dispositivo o con i materiali di imballaggio (sacchetti di plastica).
- Questo dispositivo può essere utilizzato da bambini sopra gli 8 anni e persone con disabilità o mancanza di esperienza, purché siano sorvegliati o istruiti. La pulizia e la manutenzione non devono essere eseguite da bambini di età inferiore agli 8 anni senza supervisione.
- Non riparare il dispositivo da soli, consultare un esperto autorizzato.
- Solo un cavo equivalente può sostituire un cavo di alimentazione danneggiato, fornito dal produttore o dal nostro servizio.
- Tenere il dispositivo e il cavo lontani dal calore, dalla luce solare diretta, dall'umidità, dai bordi taglienti, ecc.
- Spegnerlo e scollegare il dispositivo quando non è in uso.
- Utilizzare solo accessori originali forniti dal fornitore.
- Non utilizzare il dispositivo all'aperto (a meno che non sia progettato per uso esterno). Proteggerlo da temperature sotto zero.
- Non usare vicino all'acqua (vasca, lavandino, ecc.). Il dispositivo non deve essere esposto a pioggia o umidità. Utilizzare il dispositivo solo con le mani asciutte.
- Se il dispositivo cade in acqua, scollegarlo prima di estrarlo. Non toccare la fonte d'acqua. Il dispositivo deve essere controllato da uno

## IT

specialista prima di essere riutilizzato. Per evitare il rischio di scosse elettriche, non pulire il dispositivo con acqua e non immergerlo.

- Usare il dispositivo solo per lo scopo previsto.
- Il dispositivo deve essere utilizzato solo quando collegato a una presa messa a terra secondo le normative. Assicurarsi che la tensione di alimentazione corrisponda a quella indicata sulla targhetta.
- I danni causati da un uso improprio o non conforme alle istruzioni non sono coperti dalla garanzia.
- Utilizzare il dispositivo solo su una superficie piana e orizzontale.
- Il dispositivo non deve essere utilizzato dopo una caduta su una superficie dura. Anche i danni invisibili possono compromettere la sicurezza funzionale. Il dispositivo può essere utilizzato solo dopo un controllo da parte di un professionista.
- Non trasportare né tirare il dispositivo dalla spina, rischio di corto circuito. Non piegare, pizzicare o tirare il cavo su bordi taglienti.
- Non coprire le prese di ventilazione. Non versare liquidi o polveri nelle prese di ventilazione.
- Non inserire dita o oggetti nelle parti aperte del dispositivo.
- Nessuna responsabilità è accettata per danni causati da uso improprio o non conformità alle istruzioni.
- Non inserire nulla nei ganci rotanti mentre la macchina è in funzione.
- Non interferire con gli interruttori di sicurezza.
- Fare attenzione alle lame taglienti durante lo svuotamento e la pulizia del dispositivo.

## CONOSCI IL TUO FRULLATORE A MANO TURBO

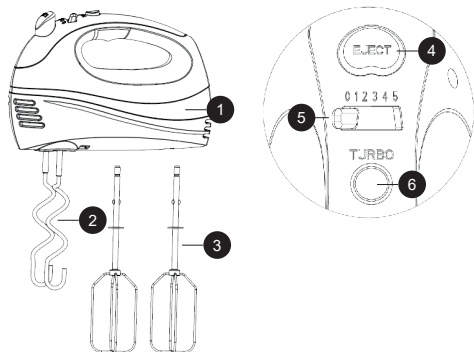

1. Cassa
2. Ganci per impasto
3. Fruste
4. Pulsante di espulsione
5. Interruttore della velocità
6. Pulsante Turbo

## COME USARE L'APPARECCHIO

### Fruste e ganci per impasto:

- Inserisci le fruste o i ganci fino a quando non si bloccano in posizione. Inserisci sempre l'accessorio con la corona dentata nell'apertura corrispondente sull'apparecchio, contrassegnata da una corona simile.
- Collega l'apparecchio alla corrente.
- A seconda della quantità da preparare, metti gli ingredienti in un contenitore appropriato.
- Immergi le fruste o i ganci nel contenitore e avvia l'apparecchio ruotando il selettore verso destra.
- Aggiusta il selettore su una velocità tra "1" e "5". A seconda del modello, l'apparecchio potrebbe essere dotato di un pulsante Turbo che fornisce potenza aggiuntiva.
- Una volta terminato, riporta il selettore alla posizione "0".
- Stacca l'apparecchio dalla corrente.
- Premi il pulsante "Eject" per espellere le fruste o i ganci per impasto.

### Attenzione:

- Dopo 5 minuti di utilizzo continuo, lascia riposare

l'apparecchio per alcuni minuti prima di riutilizzarlo.

- Per evitare schizzi, tieni le fruste immerse nel composto e spegni sempre il frullatore prima di rimuoverle.

**Importante:** Per evitare un eccessivo sforzo del motore, non utilizzare il frullatore con miscele in cui le fruste o i ganci non possano ruotare liberamente.

**Nota:** Quando usi i ganci per impasto, inserisci sempre il gancio con la rondella nell'apertura contrassegnata da un grande cerchio. Altrimenti, la farina potrebbe entrare all'interno dell'apparecchio.

## GUIDA ALL'UTILIZZO

Velocità	Descrizione
1-2	Per mescolare ingredienti secchi con liquidi, incorporare gli albumi o la panna montata, mescolare salse e schiacciare verdure.
3-4	Per mescolare impasti per torte, budini o miscele simili. Adatto anche per usare i ganci per impasto quando si mescola o si impasta, nonché per montare burro e zucchero insieme.
5	Per montare panna, latte evaporato o in polvere, albumi o uova intere. Ideale anche per mescolare carne tritata o impastare impasti pesanti.
Turbo	Più veloce della velocità "5" per mescolamenti rapidi e potenti.

## PULIZIA E MANUTENZIONE

- Stacca l'apparecchio dalla corrente.
- Pulisci il corpo dell'apparecchio utilizzando solo un panno umido.
- Lava le fruste o i ganci sotto acqua corrente o in lavastoviglie. Risciacqua e asciuga accuratamente.
- Dopo l'uso, si consiglia vivamente di pulire immediatamente gli accessori. Questo evita che i residui di cibo si seccino, facilita la pulizia e riduce il rischio di proliferazione batterica.

### Smaltimento corretto di questo prodotto



- Questa marcatura indica che questo prodotto non deve essere smaltito con altri rifiuti domestici in tutta l'UE.
- Per evitare possibili danni all'ambiente o alla salute umana derivanti da uno smaltimento non controllato dei rifiuti, riciclarlo responsabilmente per promuovere il riutilizzo sostenibile delle risorse materiali.
- Per restituire il dispositivo usato, utilizzare i sistemi di ritorno e raccolta o contattare il rivenditore presso il quale è stato acquistato il prodotto. Possono prendere questo prodotto per un riciclo sicuro per l'ambiente.

ОБРАТИТЕ ВНИМАНИЕ, ЧТО ДАННОЕ РУКОВОДСТВО ПО ЭКСПЛУАТАЦИИ УСТРОЙСТВА ПОДГОТОВЛЕНО ДЛЯ РАЗЛИЧНЫХ МОДЕЛЕЙ. В ВАШЕМ УСТРОЙСТВЕ МОГУТ ОТСУТСТВОВАТЬ НЕКОТОРЫЕ ФУНКЦИИ, ОПИСАННЫЕ В ДАННОМ РУКОВОДСТВЕ. ЭТОТ ЯЗЫК БЫЛ ПЕРЕВЕДЕН С ПОМОЩЬЮ ИСКУССТВЕННОГО ИНТЕЛЛЕКТА.

## **ОБЩИЕ ИНСТРУКЦИИ ПО БЕЗОПАСНОСТИ И ПРЕДУПРЕЖДЕНИЯ**

- Внимательно прочитайте инструкцию перед использованием устройства.
- Убедитесь, что номинальное напряжение соответствует используемому.
- Сохраните инструкции, гарантийный сертификат, квитанцию о покупке и, если возможно, картонную упаковку с внутренним содержимым.
- Устройство предназначено исключительно для личного использования, не для коммерческого или профессионального.
- Отключайте вилку от розетки, когда устройство не используется, при подключении аксессуаров, чистке или при возникновении помех. Сначала выключите устройство. Тяните за вилку, не за кабель.
- Чтобы защитить детей, не оставляйте их без присмотра с устройством. Разместите устройство вне досягаемости детей. Убедитесь, что кабель не свисает.
- Регулярно проверяйте устройство и кабель на предмет повреждений. При наличии повреждений не используйте устройство.
- Не позволяйте детям играть с устройством или упаковочными материалами (пластиковыми пакетами).
- Это устройство может использоваться детьми старше 8 лет и лицами с ограниченными возможностями или недостатком опыта, при условии надзора или инструктажа. Чистка и обслуживание не должны проводиться детьми младше 8 лет без присмотра.
- Не ремонтируйте устройство самостоятельно, обратитесь к авторизованному специалисту.
- Только эквивалентный кабель может заменить поврежденный сетевой кабель, предоставленный производителем или нашим сервисным центром.
- Держите устройство и кабель вдали от тепла, прямых солнечных лучей, влаги, острых краев и т.п.
- Выключайте и отключайте устройство, когда оно не используется.
- Используйте только оригинальные аксессуары, предоставленные поставщиком.
- Не используйте устройство на открытом воздухе (если только оно не предназначено для использования на улице). Защищайте от

низких температур.

- Не используйте устройство рядом с водой (ванна, раковина и т.д.). Устройство не должно подвергаться воздействию дождя или влаги. Используйте устройство только сухими руками.
- Если устройство упало в воду, отключите его перед извлечением. Не касайтесь источника воды. Устройство должно быть проверено специалистом перед повторным использованием. Во избежание риска поражения электрическим током, не очищайте устройство водой и не погружайте его.
- Используйте устройство только по назначению.
- Устройство должно использоваться только при подключении к заземленной розетке в соответствии с нормами. Убедитесь, что напряжение питания соответствует указанному на типовой табличке.
- Повреждения, возникшие при неправильном использовании или несоблюдении инструкций, не покрываются гарантией.
- Используйте устройство только на ровной и горизонтальной поверхности.
- Устройство не должно использоваться после падения на твердую поверхность. Даже невидимые повреждения могут повлиять на функциональную безопасность. Устройство может использоваться только после проверки специалистом.
- Не носите и не тяните устройство за вилку, риск короткого замыкания. Не сгибайте, не зажимайте и не тяните кабель по острым краям.
- Не закрывайте вентиляционные отверстия. Не заливайте жидкости и не засыпайте порошки в вентиляционные отверстия.
- Не вставляйте пальцы или предметы в открытые части устройства.
- Не принимается ответственность за повреждения, вызванные неправильным использованием или несоблюдением инструкций.
- Не вставляйте ничего в вращающиеся крючки во время работы машины.
- Не вмешивайтесь в работу предохранительных выключателей.
- Осторожно обращайтесь с острыми лезвиями при опорожнении и чистке устройства.

## ПОЗНАКОМЬТЕСЬ С ВАШИМ ТУРБО-РУЧНЫМ СМЕСИТЕЛЕМ

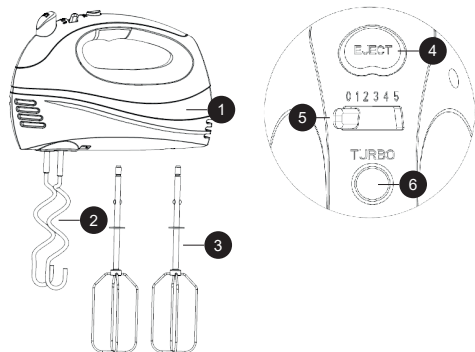

- |                      |                           |
|----------------------|---------------------------|
| 1. Корпус            | 5. Переключатель скорости |
| 2. Крючки для теста  | 6. Кнопка Турбо           |
| 3. Венчики           |                           |
| 4. Кнопка извлечения |                           |

## КАК ИСПОЛЬЗОВАТЬ ПРИБОР

### Венчики и крючки для теста:

- Вставьте венчики или крючки до тех пор, пока они не зафиксируются на месте. Всегда вставляйте аксессуар с зубчатой коронкой в соответствующее отверстие на приборе, помеченное аналогичной зубчатой коронкой.
- Подключите прибор к сети.
- В зависимости от количества ингредиентов, положите их в подходящую посуду.
- Погрузите венчики или крючки в посуду и включите прибор, повернув регулятор вправо.
- Отрегулируйте регулятор на скорость от “1” до “5”. В зависимости от модели прибор может быть оснащен кнопкой Турбо, которая обеспечивает дополнительную мощность.
- По завершении верните регулятор в положение “0”.
- Отключите прибор от сети.
- Нажмите кнопку “Eject”, чтобы извлечь венчики или крючки для теста.

### Внимание:

- После 5 минут непрерывной работы дайте прибору отдохнуть несколько минут перед следующим использованием.

- Чтобы избежать разбрызгивания, держите венчики погруженными в смесь и всегда выключайте миксер перед тем, как вынуть их из смеси.

**Важно:** Чтобы избежать ненужной нагрузки на мотор, не используйте миксер с такими смесями, в которых венчики или крючки не могут свободно вращаться.

**Примечание:** При использовании крючков для теста всегда вставляйте крючок с шайбой в отверстие, помеченное большим кругом. В противном случае мука может попасть в корпус прибора.

## РУКОВОДСТВО ПО ЭКСПЛУАТАЦИИ

Скорость	Описание
1-2	Для смешивания сухих ингредиентов с жидкостями, для вставки взбитых белков и сливок в смеси, для помешивания соусов и пюре из овощей.
3-4	Для смешивания теста для тортов, пудингов или похожих смесей. Также подходит для использования крючков для теста при замешивании теста или более густых смесей, а также для взбивания масла с сахаром.
5	Для взбивания сливок, сгущенного молока или молока в порошок, яичных белков или целых яиц. Также идеально подходит для смешивания мясного фарша или замешивания тяжелого теста.
Турбо	Быстрее, чем скорость “5”, для быстрого и мощного смешивания

## УХОД И ОБСЛУЖИВАНИЕ

- Отключите прибор от сети.
- Очистите корпус прибора только влажной тканью.
- Промойте венчики или крючки под проточной водой или в посудомоечной машине. Хорошо высушите.
- После использования настоятельно рекомендуется немедленно очистить аксессуары. Это предотвращает высыхание остатков пищи, облегчает чистку и снижает риск роста бактерий.

### Правильная утилизация этого продукта



- Эта маркировка указывает, что этот продукт не должен утилизироваться вместе с другими бытовыми отходами во всей Европейской Союзе.
- Чтобы предотвратить возможный вред для окружающей среды или здоровья человека от неуправляемой утилизации отходов, утилизируйте его ответственно для продвижения устойчивого повторного использования материальных ресурсов.
- Чтобы вернуть свое использованное устройство, воспользуйтесь системами возврата и сбора или свяжитесь с розничным продавцом, где был приобретен продукт. Они могут принять этот продукт для безопасной утилизации среды.

JU LUTEM KUJDES SE MANUALI I PAJISJES MUND TË KRIJOHET PËR MË SHUMË SE NJË MODEL.  
INFORMACION PAJISJA JUAJ NUK MUND TË PËRMBANË FUNKSIONIN E LENDUAR NË MANUAL.  
KJO GJUHË ËSHTË PËRKTHYER ME NDIHMËN E INTELIGJENCËS ARTIFICIALE.

## UDHËZIME TË PËRGGJITHSHME PËR SIGURINË DHE PARALAJMËRIME

- Para se të përdorni këtë pajisje, ju lutemi lexoni me kujdes udhëzimet e manualit të përdorimit.
- Ju lutemi sigurohuni që volta e vlerësuar të jetë e njëjtë me voltën që keni përdorur.
- Ju lutemi ruani udhëzimet, certifikatën e garancisë, faturën e blerjes, dhe nëse është e mundur, kartonin me paketën e brendshme!
- Pajisja është e destinuar ekskluzivisht për përdorim privat dhe jo për përdorim komercial, as për përdorim profesionist!
- Hiqni gjithmonë prizin nga priza kur pajisja nuk është në përdorim kur bashkoni pjesë shtesë, pastroni pajisjen, ose kur ndodh ndonjë çrregullim. Fikni pajisjen paraprakisht. Hiqni prizin duke mbajtur për priz, jo për kabllon.
- Për të mbrojtur fëmijët nga rreziqet e pajisjeve elektrike, mos i lini ata pa mbikëqyrje me pajisjen. Prandaj, kur zgjidhni vendndodhjen për pajisjen tuaj, bëjeni këtë në mënyrë që fëmijët të mos kenë akses në pajisje. Merrni kujdes që kablli të mos varrojë poshtë.
- Testoni pajisjen dhe kabllon rregullisht për dëme. Nëse ka dëmtime të çfarëdo lloji, pajisja nuk duhet të përdoret.
- Mos lejoni fëmijët të luajnë me pajisjen. Mos lejoni fëmijët të luajnë me materiale mbajtëse si qese plastike.
- Ky pajisje mund të përdoret nga fëmijët e moshës 8 vjeç dhe më lart dhe persona me aftësi fizike, ndjenjë, ose mendor, ose mungesë përvoja dhe njohuri, nëse ata janë nën mbikëqyrje ose kanë marrë udhëzime për përdorimin e sigurt të pajisjes dhe kuptojnë rreziqet e mundshme. Pastrimi dhe mirëmbajtja e përdoruesit nuk duhet të bëhen nga fëmijët nën 8 vjeç dhe pa mbikëqyrje.
- Mos riparoni pajisjen vetë, por konsultoni një ekspert të autorizuar në rast të një problemi.
- Për arsye sigurie, një kabëll të thyer ose të dëmtuar mund të zëvendësohet vetëm nga një kabëll i njëjtë nga prodhuesi, departamenti ynë i shërbimit ndaj konsumatorëve, ose një person i kualifikuar i ngjashëm.
- Mbani pajisjen dhe kabllon larg ngrohjes, diellit të drejtpërdrejtë, lagështisë, kraharorëve të mprehtë, dhe të ngjashme.
- Fikni pajisjen dhe hiqni prizin kur nuk po e përdorni pajisjen.
- Përdorni vetëm aksesore origjinale të siguruara nga furnitori.
- Mos përdorni pajisjen jashtë (përveç nëse pajisja është e dizajnuar për

## AL

- të përdorur jashtë). Gjithmonë mbrojeni kundër temperaturave zero ose nën zero.
- Mos përdorni pranë ujit (vaskë, lavaman, etj.). Pajisja nuk duhet të ekspozohet në shi ose lagështi. Përdorni pajisjen vetëm kur duart tuaja janë të thara.
  - Nëse pajisja bie në ujë, hiqni prizën para se ta nxirrni nga uji. Mos prek burimin e ujit. Pajisja duhet të kontrollohet nga një specialist para se të përdoret përsëri. Për të shmangur rrezikun e tronditjeve elektrike, mos pastroni pajisjen me ujë ose mos e zhytni në ujë.
  - Përdorni pajisjen vetëm për qëllimin e paraparë.
  - Kjo pajisje duhet të operohet vetëm kur është e lidhur në një prizë të tierra, të instaluar në përputhje me rregulloret. Sigurohuni që voltaga e furnizimit të korrespondojë me voltazhin e shënuar në pllakën e tipit.
  - Dëmet që ndodhin kur pajisja përdoret për qëllime të tjera përveç atyre të specifikuara në udhëzime ose përdoret gabimisht ose nuk riparohet nga ekspertët nuk mbulohen nga garancia.
  - Përdorni gjithmonë pajisjen në një sipërfaqe të sheshtë dhe horizontale.
  - Pajisjen nuk duhet të përdoret më, në rast se ajo bie në një sipërfaqe të ashpër nga lartësia. Edhe dëmtimet e padukshme mund të shkaktojnë efekte negative në sigurinë funksionale të pajisjes. Pajisja mund të përdoret vetëm pasi të ketë qenë e kontrolluar nga një profesionist.
  - Mos e mbani ose tërhiqni pajisjen duke mbajtur prizën e fuqisë pasi ka rrezik për një shkurtim të rrjetit të kabllës për shkak të thyerjes së kabllës. Mos e përkulni, mos e shtypni, ose tërhiqni kabllën e fuqisë mbi kraharorë të mprehtë.
  - Nëse ka një shpërndarës ajri, mos e mbuloni atë. Mos hidhni asnjë lëng ose pluhur në hapësirat e shpërndarësit të ajrit.
  - Mos futni gishtat ose objekte të tjera në pjesët e hapura të pajisjes.
  - Nuk pranohet asnjë përgjegjësi në rast të dëmeve të shkaktuara nga përdorimi i gabuar ose mosrespektimi i këtyre udhëzimeve.
  - Mos e mbushni pajisjen shumë, kujdesuni për kapacitetin maksimal gjatë përdorimit të saj. Niveli duhet të jetë midis shenjave MIN dhe MAX.
  - Jini i kujdesshëm gjatë trajtimit të lemeve të mprehta të prerjes, zbrazjes së tasit/kanistrit dhe pastrimit.
  - Edhe pse ka mbrojtje sigurie dhe pajisja nuk do të funksionojë nëse kapaku është i hapur, mbani duart dhe veglat larg kontejnerit gjatë përzierjes për të reduktuar rrezikun e lëndimeve të rënda për personat ose dëmtimit të pajisjes. Mund të përdoret një shkruer, por duhet përdorur vetëm kur blenderi nuk është në veprim.
  - Mos e ndizni pajisjen pa ushqim ose ujë. Sigurohuni që të keni lëng në llojin tuaj të përzierjes gjatë përzierjes.

## NJIHUNI ME MEZUESIN TUAJ TURBO PËR DORË

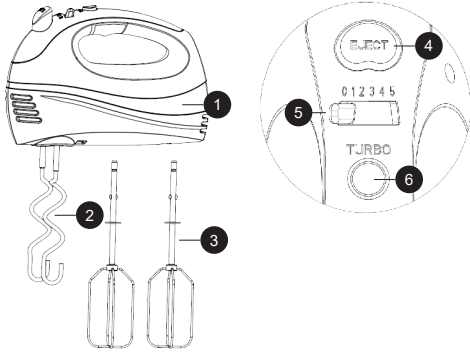

1. Karrocera
2. Hekurat për brum
3. Çikrikët
4. Butoni i nxjerrjes
5. Kalimi i shpejtësisë
6. Butoni Turbo

## SI TA PËRDORNI PËRCAKTHUESIN

### Çikrikët dhe hekurat për brum:

- Shtoni çikrikët ose hekurat deri sa të bllokohen në vend. Gjithmonë vendosni aksesorin me kurorë dhëmbëzuar në hapësirën përkatëse në pajisje, të shënuar me një kurorë të ngjashme dhëmbëzuar.
- Lidhni pajisjen me prizën.
- Përsa i përket sasisë që do të përgatitet, vendosni përbërësit në një enë të përshtatshme.
- Shkoni çikrikët ose hekurat në enë dhe ndizni pajisjen duke kthyer kalimin e shpejtësisë djathtas.
- Përshtatni kalimin e shpejtësisë në një shpejtësi midis "1" dhe "5". Në varësi të modelit, pajisja mund të jetë e pajisur me një buton Turbo që ofron fuqi shtesë.
- Pasi të përfundojë, kthejeni kalimin e shpejtësisë në pozicionin "0".
- Çplugoni pajisjen nga rrjeti.
- Përdorni butonin "Eject" për të nxjerrë çikrikët ose hekurat për brum.

### Kujdes:

- Pas 5 minutash përdorimi të pandërprerë, lëreni pajisjen të pushojë për disa minuta para se ta përdorni përsëri.
- Për të shmangur shpërthimet, mbani çikrikët të zhytur

në përzjerje dhe gjithmonë fikni mikserin para se t'i hiqni nga përzjerja.

**E rëndësishme:** Për të shmangur ngarkesën e panevojshme në motor, mos përdorni mikserin me përbërës që nuk lejojnë lëvizjen e lirë të çikrikëve ose hekurave.

**Shënim:** Kur përdorni hekurat për brum, gjithmonë vendosni hekurin me rreth në hapësirën e shënuar me një rreth të madh. Përndryshe, mielli mund të hyjë brenda pajisjes.

## UDHËZUESI I PËRDORIMIT

Shpejtësia	Përshkrimi
1-2	Për përzjerjen e përbërësve të thatë me lëngje, për përfshirjen e vezëve të rrahura dhe kremit në përzjerje, për përzjerjen e salcave dhe për pastrimin e perimeve.
3-4	Për përzjerjen e përzjerjeve të kekëve, pudingëve ose brumërave. E përshtatshme gjithashtu për përdorimin e hekurave për brum kur përzihen brumërat e rëndë ose kekët, si dhe për rrahjen e gjalpit dhe sheqerit bashkë.
5	Për rrahjen e kremit, qumështit të avulluar ose pluhurit, vezëve të rrahura ose vezëve të plota. E përshtatshme gjithashtu për përzjerjen e mishit të grirë ose përpunimin e brumërave të rëndë.
Turbo	Më shpejt se shpejtësia "5" për përzjerje të shpejtë dhe të fuqishme.

## PASHTRIMI DHE MIRËMBAJTJA

- Çplugoni pajisjen nga rrjeti.
- Pastrojeni trupin e pajisjes duke përdorur vetëm një leckë të lagur.
- Lavdoni çikrikët ose hekurat për brum nën ujë të rrjedhshëm ose në lavastovilje. Shpëllajini dhe thani plotësisht.
- Pas përdorimit të pajisjes, rekomandohet fort që të pastroni aksesorët menjëherë. Kjo parandalon thatësimin e mbeqjeve të ushqimit, e bën pastrimin më të lehtë dhe ul rrezikun e rritjes bakteriale.

### Ndalimi i saktë i këtij produkti



- Kjo shenjë tregon se ky produkt nuk duhet të hedhet me mbeturinat e tjera shtëpiake në të gjithë BE-në.
- Për të parandaluar dëmtimin e mundshëm të mjedisit ose shëndetit njerëzor nga hedhja e pa kontrolluar e mbeturinave, ricikloni atë me përgjegjësi për të promovuar rizhvendosjen e qëndrueshme të burimeve materiale.
- Për të kthyer pajisjen tuaj të përdorur, ju lutemi përdorni sistemeshin e kthimit dhe mbledhjes ose kontaktini shitësin ku është blerë produkti. Ata mund të marrin këtë produkt për riciklim të sigurt të mjedisit.

ОБРАТИТЕ ВНИМАНИЕ, ЧТО ДАННОЕ РУКОВОДСТВО ПО ЭКСПЛУАТАЦИИ УСТРОЙСТВА ПОДГОТОВЛЕНО ДЛЯ РАЗЛИЧНЫХ МОДЕЛЕЙ. В ВАШЕМ УСТРОЙСТВЕ МОГУТ ОТСУТСТВОВАТЬ НЕКОТОРЫЕ ФУНКЦИИ, ОПИСАННЫЕ В ДАННОМ РУКОВОДСТВЕ. ЭТОТ ЯЗЫК БЫЛ ПЕРЕВЕДЕН С ПОМОЩЬЮ ИСКУССТВЕННОГО ИНТЕЛЛЕКТА.

## **ОБЩИЕ ИНСТРУКЦИИ ПО БЕЗОПАСНОСТИ И ПРЕДУПРЕЖДЕНИЯ**

- Внимателно прочетете ръководството за употреба преди да използвате уреда.
- Уверете се, че номиналното напрежение съответства на използваното.
- Запазете инструкциите, гаранционния сертификат, касовата бележка и, ако е възможно, картонената опаковка.
- Уредът е предназначен само за лична употреба, не за търговска или професионална употреба.
- Изключете щепсела от контакта, когато уредът не се използва, при свързване на аксесоари, почистване или при смущения. Изключете уреда предварително. Дръпнете щепсела, не кабела.
- За да защитите децата, не ги оставяйте без надзор с уреда. Поставете уреда извън техния достъп. Уверете се, че кабелът не виси.
- Редовно проверявайте уреда и кабела за повреди. Ако има повреди, не използвайте уреда.
- Не позволявайте на децата да играят с уреда или с опаковъчните материали (пластмасови торбички).
- Този уред може да се използва от деца над 8 години и лица с увреждания или липса на опит, под надзор или инструкции. Почистването и поддръжката не трябва да се извършват от деца под 8 години без надзор.
- Не ремонтирайте уреда сами, консултирайте се с оторизиран експерт.
- Само еквивалентен кабел може да замени повреден мрежов кабел, предоставен от производителя или нашия сервиз.
- Дръжте уреда и кабела далеч от топлина, директна слънчева светлина, влага, остри ръбове и др.
- Изключете и извадете уреда, когато не се използва.
- Използвайте само оригинални аксесоари, предоставени от доставчика.
- Не използвайте уреда на открито (освен ако не е предназначен за външна употреба). Защитете от температури под нулата.
- Не използвайте уреда близо до вода (вана, мивка и др.). Уредът не трябва да бъде изложен на дъжд или влага. Използвайте уреда само със сухи ръце.

- Ако уредът падне във водата, изключете го преди да го извадите. Не докосвайте водоизточника. Уредът трябва да бъде проверен от специалист преди повторна употреба. За да избегнете риск от електрически шок, не почиствайте уреда с вода и не го потапяйте.
- Използвайте уреда само за предназначението му.
- Уредът трябва да се използва само когато е свързан към заземен контакт съгласно регламентите. Уверете се, че захранващото напрежение съответства на посоченото на табелката с данни.
- Повредите, които възникват при неправилна употреба или неспазване на инструкциите, не се покриват от гаранцията.
- Използвайте уреда само на плоска и хоризонтална повърхност.
- Уредът не трябва да се използва след падане върху твърда повърхност. Дори невидими повреди могат да повлияят на функционалната безопасност. Уредът може да се използва само след проверка от професионалист.
- Не пренасяйте и не теглете уреда за щепсела, риск от късо съединение. Не огъвайте, не стягайте и не теглете кабела по остри ръбове.
- Не покривайте вентилационните отвори. Не наливайте течности или прах във вентилационните отвори.
- Не вкарвайте пръсти или предмети в отворените части на уреда.
- Не се приема отговорност за повреди, причинени от неправилна употреба или неспазване на инструкциите.
- Не поставяйте нищо в въртящите се куки, докато машината работи.
- Не намесвайте се в предпазните превключватели.
- Бъдете внимателни с остриите режещи остриета при изпразване и почистване на уреда.

## ЗАПОЗНАЙТЕ СЕ С ВАШИЯ ТУРБО РЪЧЕН МИКСЕР

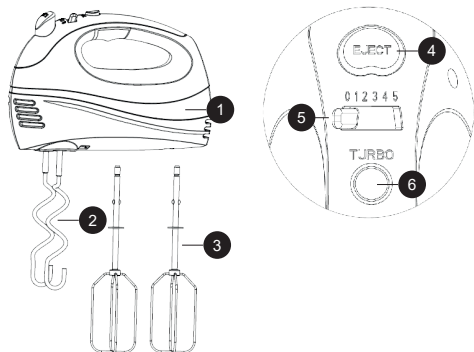

1. Кутия
2. Закачалки за тесто
3. Бъркалки
4. Бутона за извеждане
5. Превключвател за скоростта
6. Турбо бутон

## КАК ДА ИЗПОЛЗВАТЕ УСТРОЙСТВОТО

### Бъркалки и закачалки за тесто:

- Поставете бъркалките или закачалките, докато не се заключат на място. Винаги поставяйте аксесоара с назъбеното коронче в съответния отвор на уреда, маркиран със същото назъбено коронче.
- Включете уреда.
- В зависимост от количеството, което ще приготвяте, поставете съставките в подходящ съд.
- Потопете бъркалките или закачалките в съда и стартирайте уреда, като завъртите превключвателя надясно.
- Регулирайте превключвателя на скорост между 1" и 5". В зависимост от модела, уредът може да бъде снабден с бутон Турбо, който осигурява допълнителна мощност.
- След като приключите, върнете превключвателя в позиция 0".
- Изключете уреда от електрическата мрежа.
- Извадете бъркалките или закачалките за тесто, като натиснете бутона "Eject".

### Внимание:

- След 5 минути непрекъсната работа, оставете уреда да почине за няколко минути, преди да го използвате отново.
- За да предотвратите разпръскване, държете бъркалките потопени в сместа и винаги изключвайте миксера, преди да ги извадите от сместа.

**Важно:** За да избегнете ненужно натоварване на мотора, не използвайте миксера с смеси, при които бъркалките или закачалките не могат да се въртят свободно.

**Забележка:** При използване на закачалките за тесто, винаги поставяйте закачалката с шайбата в съответния отвор, маркиран с голям кръг. В противен случай, брашното може да попадне в корпуса на уреда.

## РЪКОВОДСТВО ЗА ИЗПОЛЗВАНЕ

Скорост	Описание
1-2	За смесване на сухи съставки с течности, за включване на разбити яйца и сметана в смеси, за разбъркване на сосове и пасиране на зеленчуци.
3-4	За смесване на теста за торти, пудинги или други смеси. Подходящо също за използване на закачалки за тесто при замесване на тесто или тежки смеси за торти и за разбиване на масло и захар
5	За разбиване на сметана, сгъстено или прахообразно мляко, яйца или яйчни белтъци. Също така е идеално за смесване на месо или за месене на тежко тесто.
Турбо	По-бързо от скорост 5" за бързо и мощно смесване.

## ПОЧИСТВАНЕ И ПОДДРЪЖКА

- Изключете уреда от електрическата мрежа.
- Почистете корпуса на уреда само с влажна кърпа.
- Измийте бъркалките или закачалките под течаща вода или в съдомиялна машина. Изплакнете и изсушете добре.
- След използване на уреда, силно се препоръчва да почистите аксесоарите веднага. Това предотвратява изсъхването на остатъците от храна, улеснява почистването и намалява риска от растеж на бактерии.

### Правилна утилизация этого продукта



- Эта маркировка указывает, что этот продукт не должен утилизироваться вместе с другими бытовыми отходами во всей Европейской Союзе.
- Чтобы предотвратить возможный вред для окружающей среды или здоровья человека от неуправляемой утилизации отходов, утилизируйте его ответственно для продвижения устойчивого повторного использования материальных ресурсов.
- Чтобы вернуть свое использованное устройство, воспользуйтесь системами возврата и сбора или свяжитесь с розничным продавцом, где был приобретен продукт. Они могут принять этот продукт для безопасной утилизации среды.

ΠΑΡΑΚΑΛΟΥΜΕ ΣΗΜΕΙΩΣΤΕ: ΤΟ ΕΓΧΕΙΡΙΔΙΟ ΤΗΣ ΣΥΣΚΕΥΗΣ ΜΠΟΡΕΙ ΝΑ ΔΗΜΙΟΥΡΓΗΘΕΙ ΓΙΑ ΠΕΡΙΣΣΟΤΕΡΑ ΑΠΟ ΕΝΑ ΜΟΝΤΕΛΟ.  
ΟΙ ΛΕΙΤΟΥΡΓΙΕΣ ΠΟΥ ΔΕΝ ΠΕΡΙΧΕΙ Ο ΔΙΚΟΣ ΣΑΣ ΕΞΟΠΛΙΣΜΟΣ ΜΠΟΡΕΙ ΝΑ ΚΑΤΑΓΡΑΦΟΥΝ ΣΤΟ ΕΓΧΕΙΡΙΔΙΟ.  
ΑΥΤΗ Η ΓΛΩΣΣΑ ΕΧΕΙ ΜΕΤΑΦΡΑΣΤΕΙ ΜΕ ΤΗ ΒΟΗΘΕΙΑ ΤΕΧΝΗΤΗΣ ΝΟΗΜΟΣΥΝΗΣ.

## ΓΕΝΙΚΕΣ ΟΔΗΓΙΕΣ ΑΣΦΑΛΕΙΑΣ ΚΑΙ ΠΡΟΕΙΔΟΠΟΙΗΣΕΙΣ

- Διαβάστε προσεκτικά το εγχειρίδιο οδηγιών πριν χρησιμοποιήσετε τη συσκευή.
- Βεβαιωθείτε ότι η ονομαστική τάση αντιστοιχεί στην χρησιμοποιούμενη τάση.
- Κρατήστε τις οδηγίες, το πιστοποιητικό εγγύησης, την απόδειξη αγοράς και, αν είναι δυνατόν, το κουτί με τη συσκευασία.
- Η συσκευή προορίζεται αποκλειστικά για ιδιωτική χρήση, όχι για εμπορική ή επαγγελματική.
- Αφαιρέστε το φως από την πρίζα όταν η συσκευή δεν χρησιμοποιείται, κατά τη σύνδεση εξαρτημάτων, καθαρισμό ή όταν εμφανιστεί κάποια διαταραχή. Απενεργοποιήστε πρώτα τη συσκευή. Τραβήξτε από το φως, όχι από το καλώδιο.
- Για να προστατεύσετε τα παιδιά, μην τα αφήνετε ποτέ χωρίς επίβλεψη με τη συσκευή. Τοποθετήστε τη συσκευή μακριά από την πρόσβασή τους. Βεβαιωθείτε ότι το καλώδιο δεν κρέμεται.
- Ελέγχετε τακτικά τη συσκευή και το καλώδιο για ζημιές. Αν υπάρχουν ζημιές, μην χρησιμοποιείτε τη συσκευή.
- Μην επιτρέπετε στα παιδιά να παίζουν με τη συσκευή ή τα υλικά συσκευασίας (πλαστικές σακούλες).
- Αυτή η συσκευή μπορεί να χρησιμοποιηθεί από παιδιά άνω των 8 ετών και άτομα με αναπηρίες ή έλλειψη εμπειρίας, υπό την επίβλεψη ή οδηγίες. Ο καθαρισμός και η συντήρηση δεν πρέπει να γίνονται από παιδιά κάτω των 8 ετών χωρίς επίβλεψη.
- Μην επισκευάζετε τη συσκευή μόνοι σας, συμβουλευτείτε έναν εξουσιοδοτημένο ειδικό.
- Μόνο ένα ισοδύναμο καλώδιο μπορεί να αντικαταστήσει ένα κατεστραμμένο καλώδιο δικτύου, που παρέχεται από τον κατασκευαστή ή την υπηρεσία μας.
- Κρατήστε τη συσκευή και το καλώδιο μακριά από θερμότητα, άμεση ηλιακή ακτινοβολία, υγρασία, αιχμηρές άκρες κ.λπ.
- Απενεργοποιήστε και αποσυνδέστε τη συσκευή όταν δεν χρησιμοποιείται.
- Χρησιμοποιείτε μόνο αυθεντικά εξαρτήματα που παρέχονται από τον προμηθευτή.
- Μην χρησιμοποιείτε τη συσκευή σε εξωτερικούς χώρους (εκτός εάν προορίζεται για εξωτερική χρήση). Προστατέψτε από θερμοκρασίες

κάτω του μηδενός.

- Μην χρησιμοποιείτε τη συσκευή κοντά σε νερό (μπανιέρα, νεροχύτης κ.λπ.). Η συσκευή δεν πρέπει να εκτίθεται σε βροχή ή υγρασία. Χρησιμοποιήστε τη συσκευή μόνο με στεγνά χέρια.
- Εάν η συσκευή πέσει στο νερό, αποσυνδέστε την πριν την αφαιρέσετε. Μην αγγίζετε την πηγή νερού. Η συσκευή πρέπει να ελεγχθεί από ειδικό πριν χρησιμοποιηθεί ξανά. Για να αποφύγετε τον κίνδυνο ηλεκτροπληξίας, μην καθαρίζετε τη συσκευή με νερό και μην την βυθίζετε.
- Χρησιμοποιείτε τη συσκευή μόνο για τον προοριζόμενο σκοπό.
- Η συσκευή πρέπει να χρησιμοποιείται μόνο όταν είναι συνδεδεμένη σε γειωμένη πρίζα σύμφωνα με τους κανονισμούς. Βεβαιωθείτε ότι η τάση τροφοδοσίας αντιστοιχεί στην τάση που αναφέρεται στην πινακίδα τύπου.
- Οι ζημιές που προκύπτουν από την ακατάλληλη χρήση ή τη μη συμμόρφωση με τις οδηγίες δεν καλύπτονται από την εγγύηση.
- Χρησιμοποιείτε τη συσκευή μόνο σε επίπεδη και οριζόντια επιφάνεια.
- Η συσκευή δεν πρέπει να χρησιμοποιείται μετά από πτώση σε σκληρή επιφάνεια. Ακόμα και αόρατες ζημιές μπορεί να επηρεάσουν την λειτουργική ασφάλεια. Η συσκευή μπορεί να χρησιμοποιηθεί μόνο μετά από έλεγχο από επαγγελματία.
- Μην μεταφέρετε και μην τραβάτε τη συσκευή από το φως, κίνδυνος βραχυκυκλώματος. Μην λυγίζετε, σφίγγετε ή τραβάτε το καλώδιο πάνω από αιχμηρές άκρες.
- Μην καλύπτετε τις οπές αερισμού. Μην ρίχνετε υγρά ή σκόνες στις οπές αερισμού.
- Μην βάζετε δάχτυλα ή αντικείμενα στα ανοιχτά μέρη της συσκευής.
- Δεν φέρουμε ευθύνη για ζημιές που προκύπτουν από ακατάλληλη χρήση ή μη συμμόρφωση με τις οδηγίες.
- Μην βάζετε τίποτα στους περιστρεφόμενους γάντζους ενώ λειτουργεί η μηχανή.
- Μην παρεμβαίνετε στους διακόπτες ασφαλείας.
- Προσοχή στις κοφτερές λεπίδες κατά το άδειασμα και τον καθαρισμό της συσκευής.

## ΓΝΩΡΙΣΤΕ ΤΟΝ ΤΟΥΡΜΠΟ ΧΕΙΡΟΜΙΞΕΡ ΣΑΣ

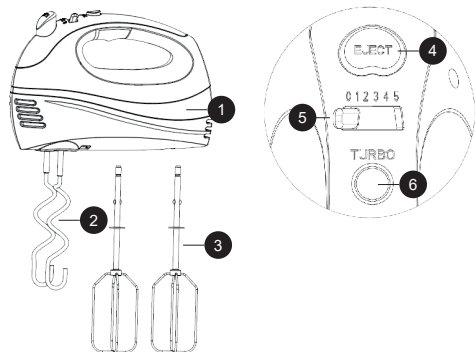

1. Σώμα
2. Γάντζοι για ζύμη
3. Χτυπητήρια
4. Κουμπί εκτόξευσης
5. Διακόπτης ταχύτητας
6. Κουμπί Turbo

## ΠΩΣ ΝΑ ΧΡΗΣΙΜΟΠΟΙΗΣΕΤΕ ΤΗ ΣΥΣΚΕΥΗ

### Χτυπητήρια και Γάντζοι για Ζύμη:

- Τοποθετήστε τα χτυπητήρια ή τους γάντζους για ζύμη μέχρι να κλειδώσουν στη θέση τους. Τοποθετήστε πάντα το αξεσουάρ με την οδοντωτή κορώνα στην αντίστοιχη θύρα της συσκευής, που είναι σηματοδοτημένη με παρόμοια οδοντωτή κορώνα.
- Συνδέστε τη συσκευή στην πρίζα.
- Ανάλογα με την ποσότητα που πρόκειται να προετοιμαστεί, τοποθετήστε τα υλικά σε κατάλληλο δοχείο.
- Βυθίστε τα χτυπητήρια ή τους γάντζους στο δοχείο και ενεργοποιήστε τη συσκευή στρέφοντας τον διακόπτη ταχύτητας δεξιά.
- Ρυθμίστε τον διακόπτη ταχύτητας σε μια ταχύτητα μεταξύ "1" και "5". Ανάλογα με το μοντέλο, η συσκευή μπορεί να είναι εξοπλισμένη με κουμπί Turbo που παρέχει επιπλέον ισχύ.
- Όταν τελειώσετε, γυρίστε τον διακόπτη ταχύτητας στην θέση "0".
- Αποσυνδέστε τη συσκευή από την πρίζα.
- Αφαιρέστε τα χτυπητήρια ή τους γάντζους για ζύμη πατώντας το κουμπί "Eject".

### Προσοχή:

- Μετά από 5 λεπτά συνεχούς χρήσης, αφήστε τη συσκευή να ξεκουραστεί για μερικά λεπτά πριν τη

χρησιμοποιήσετε ξανά.

- Για να αποφύγετε το πιπίλισμα, κρατήστε τα χτυπητήρια βυθισμένα στη μίξη και πάντα σβήστε το μίξερ πριν τα σηκώσετε από τη μίξη.

**Σημαντικό:** Για να αποφύγετε την περιττή καταπόνηση του κινητήρα, μην χρησιμοποιείτε το μίξερ με μίγματα στα οποία τα χτυπητήρια ή οι γάντζοι για ζύμη δεν μπορούν να περιστραφούν ελεύθερα.

**Σημείωση:** Όταν χρησιμοποιείτε τους γάντζους για ζύμη, τοποθετήστε πάντα τον γάντζο με το ρολό στη θύρα που είναι σηματοδοτημένη με έναν μεγάλο κύκλο. Διαφορετικά, το αλεύρι μπορεί να εισέλθει στο σώμα της συσκευής.

## ΟΔΗΓΟΣ ΧΡΗΣΗΣ

Ταχύτητα	Περιγραφή
1-2	Για ανάμιξη ξηρών υλικών με υγρά, για ανακάτεμα χτυπημένων αυγών και κρέμας σε μίγματα, για ανακάτεμα σαλτσών και για πολτοποίηση λαχανικών.
3-4	Για ανάμιξη μιγμάτων κέικ, πουτιγκών ή ζυμών. Επίσης κατάλληλο για χρήση γάντζων για ζύμη κατά την ανάμιξη ζύμης ή βαριών μιγμάτων κέικ, και για κρέμασμα βουτύρου και ζάχαρης.
5	Για χτύπημα κρέμας, συμπυκνωμένου ή σε σκόνη γάλακτος, ασπραδιών αυγών ή ολόκληρων αυγών. Επίσης ιδανικό για ανάμιξη κιμά ή ζυμώματα βαριάς ζύμης.
Τούρμπο	Ταχύτερο από την ταχύτητα "5" για γρήγορη και ισχυρή ανάμιξη

## ΚΑΘΑΡΙΣΜΟΣ ΚΑΙ ΣΥΝΤΗΡΗΣΗ

- Αποσυνδέστε τη συσκευή από την πρίζα.
- Καθαρίστε το σώμα της συσκευής χρησιμοποιώντας μόνο ένα υγρό πανί.
- Πλύνετε τα χτυπητήρια ή τους γάντζους για ζύμη κάτω από τρεχούμενο νερό ή στο πλυντήριο πιάτων. Ξεβγάλετε και στεγνώστε καλά.
- Αφού χρησιμοποιήσετε τη συσκευή, συνιστάται έντονα να καθαρίσετε τα αξεσουάρ αμέσως. Αυτό αποτρέπει την ξήρανση των υπολειμμάτων τροφής, διευκολύνοντας τον καθαρισμό και μειώνοντας τον κίνδυνο ανάπτυξης βακτηρίων.

## ΣΩΣΤΗ ΔΙΑΘΕΣΗ ΑΥΤΟΥ ΤΟΥ ΠΡΟΪΟΝΤΟΣ



- Αυτή η σήμανση υποδεικνύει ότι αυτό το προϊόν δεν πρέπει να απορρίπτεται μαζί με άλλα οικιακά απορρίμματα σε ολόκληρη την ΕΕ.
- Για να αποτραπούν δυνητικές βλάβες στο περιβάλλον ή στην ανθρώπινη υγεία από την ανεξέλεγκτη απόρριψη απορριμμάτων, ανακυκλώστε το υπεύθυνα για να προωθήσετε την αειφόρο επαναχρησιμοποίηση των υλικών πόρων.
- Για να επιστρέψετε τη χρησιμοποιημένη σας συσκευή, χρησιμοποιήστε τα συστήματα επιστροφής και συλλογής ή επικοινωνήστε με τον πωλητή από τον οποίο αγοράσατε το προϊόν. Μπορούν να πάρουν αυτό το προϊόν για ασφαλή ανακύκλωση προς όφελος του περιβάλλοντος.

ВЕ МОЛИМЕ ЗАБЕЛЕЖЕТЕ: УПАТСТВОТО ЗА УРЕДОТ МОЖЕ ДА СЕ КРЕИРА ЗА ПОВЕЌЕ ОД ЕДЕН МОДЕЛ. ФУНКЦИИТЕ КОИ ВАШИОТ УРЕД НЕ ГИ СОДРЖИ, МОЖЕ ДА СЕ НАВЕДАТ ВО УПАТСТВОТО.  
ОВАА ЈАЗИК БЕШЕ ПРЕВЕДЕН СО ПОМОШ НА ИЗМИСЛЕНА ИНТЕЛИГЕНЦИЈА.

## ГЕНЕРАЛНИ УПАТСТВА ЗА БЕЗБЕДНОСТ И ПРЕДУПРЕЖУВАЊА

- Пред употреба, внимателно прочитајте го упатството.
- Осигурајте се дека номиналниот напон одговара на користениот.
- Чувајте ги упатствата, гаранциската сертификат, сметката и, ако е можно, картонската кутија со внатрешната амбалажа.
- Уредот е наменет само за приватна употреба, не за комерцијална или професионална.
- Извлечете го приклучокот од штекерот кога уредот не е во употреба, при прикачување на додатоци, чистење или кога се јавува пречки. Прво исклучете го уредот. Повлечете го приклучокот, не кабелот.
- За да ги заштитите децата, никогаш не ги оставете без надзор со уредот. Ставете го уредот на место каде што децата не можат да стигнат до него. Осигурајте се дека кабелот не виси.
- Редовно проверувајте го уредот и кабелот за оштетувања. Ако има оштетувања, не го користете уредот.
- Не дозволувајте на децата да играат со уредот или со материјалите за пакување (пластични кеси).
- Овој уред може да го користат деца над 8 години и лица со попреченост или недостаток на искуство, под надзор или упатства. Чистењето и одржувањето не треба да ги извршуваат деца под 8 години без надзор.
- Не го поправувајте уредот сами, консултирајте се со овластен експерт.
- Само еквивалентен кабел може да го замени оштетениот мрежен кабел, обезбеден од производителот или нашиот сервис.
- Држете го уредот и кабелот подалеку од топлина, директна сончева светлина, влага, остри рабови и сл.
- Исклучете го и извлечете го уредот кога не е во употреба.
- Користете само оригинални додатоци обезбедени од добавувачот.
- Не користете го уредот на отворено (освен ако не е наменет за надворешна употреба). Заштитете од температури под нулата.
- Не користете го уредот во близина на вода (када, мијалник и сл.). Уредот не треба да биде изложен на дожд или влага. Користете го уредот само со суви раце.
- Ако уредот падне во вода, исклучете го пред да го извадите. Не допирајте го изворот на вода. Уредот мора да биде проверен од специјалист пред повторна употреба. За да избегнете ризик од

## МК

- електричен удар, не го чистете уредот со вода и не го потопувајте.
- Користете го уредот само за предвидената намена.
- Уредот треба да се користи само кога е приклучен на заземјен штекер според прописи. Осигурајте се дека напонот на снабдување одговара на наведениот на плочата.
- Оштетувањата кои настануваат при неправилна употреба или неусогласеност со упатствата не се покриени со гаранција.
- Користете го уредот само на рамна и хоризонтална површина.
- Уредот не треба да се користи по пад на тврда површина. Дури и невидливи оштетувања можат да влијаат на функционалната безбедност. Уредот може да се користи само по проверка од професионалец.
- Не го носете и не го влечете уредот од приклучокот, ризик од краток спој. Не го виткајте, стискајте или влечете кабелот преку остри рабови.
- Не ги покривајте отворите за вентилација. Не налевајте течности или прав во отворите за вентилација.
- Не ставајте прсти или предмети во отворените делови на уредот.
- Не се прифаќа одговорност за оштетувања предизвикани од неправилна употреба или несоответност со упатствата.
- Не ставајте ништо во ротирачките куки додека машината работи.
- Не ги попречувајте безбедносните прекинувачи.
- Внимавајте со острите сечила при празнење и чистење на уредот.

## ЗАПОЗНАЈТЕ ГО ВАШИОТ ТУРБО РАЧЕН МИКСЕР

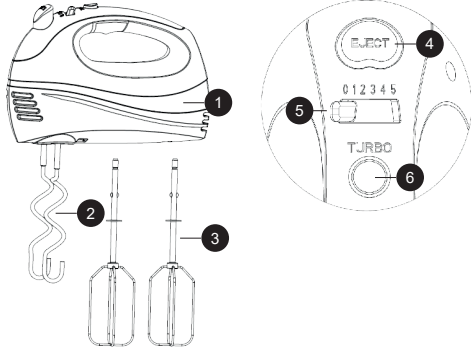

- |                  |                         |
|------------------|-------------------------|
| 1. Тело          | 4. Копче за изфрлање    |
| 2. Куки за тесто | 5. Прекинувач за брзина |
| 3. Бркалки       | 6. Турбо копче          |

## КАКО ДА ГО КОРИСТИТЕ УРЕДОТ

### Бркалки и куки за тесто:

- Вметнете ги бркалките или куките за тесто додека не се заклучат на место. Секогаш вметнувајте го додатокот со назабената круна во соодветниот отвор на уредот, кој е означен со слична назабена круна.
- Вклучете го уредот.
- Во зависност од количината што треба да ја подготвите, ставете ги состојките во соодветен сад.
- Потопете ги бркалките или куките во садот и започнете го уредот со вртење на прекинувачот кон десно.
- Прилагодете го прекинувачот на брзина помеѓу 1" и 5". Во зависност од моделот, уредот може да биде опремен со Турбо копче, што обезбедува дополнителна моќност.
- Кога ќе завршите, вратите го прекинувачот на позиција 0".
- Извадете го уредот од напојување.
- Извадете ги бркалките или куките за тесто притискајќи го копчето Eject".

### Внимание:

- По 5 минути непрекинута употреба, оставете го уредот да одмори неколку минути пред повторно да

го користите.

- За да се спречи распрскување, држете ги бркалките потопени во смесата и секогаш исклучете го миксерот пред да ги извадите бркалките од смесата.

**Важно:** За да избегнете непотребно оптоварување на моторот, не користете го миксерот за смеси каде што бркалките или куките за тесто не можат слободно да се вртеат.

**Забелешка:** Кога користите куки за тесто, секогаш вметнувајте ја hook со рачката во отворот означен со голем круг. Ве молиме, ако не го направите тоа, брашното може да влезе во телото на уредот.

## УПАТСТВО ЗА КОРИСТЕЊЕ

Брзина	Опис
1-2	За мешање суви состојки со течности, за вклучување на изматени јајца и крем во смеси, за мешање сосови и за пасирање зеленчук.
3-4	За мешање смеси за торта, пудинзи или тесто. Исто така, погоден за користење куки за тесто при мешање тесто или потешки смеси за торти и за кремење масло и шеќер.
5	За шлаг на крем, згуснато или во прав млеко, белки од јајца или цело јајце. Исто така идеален за мешање мелено месо или за месење тешко тесто.
Турбо	Побрзо од брзина 5" за брзо и моќно мешање.

## ЧИСТЕЊЕ И ОДРЖУВАЊЕ

- Извадете го уредот од напојување.
- Чистете го телото на уредот само со влажна крпа.
- Измијте ги бркалките или куките за тесто под тековна вода или во машина за садови. Исплакнете и исушете добро.
- По користењето на уредот, силно се препорачува веднаш да ги исчистите додатоките. Ова го спречува сушењето на остатоците од храна, го олеснува чистењето и го намалува ризикот од раст на бактерии.

### Правилно отстранување на овој производ



- Оваа ознака покажува дека овој производ не треба да се отстранува со други домашни отпадоци низ ЕУ.
- За да се спречи можната штета на животната средина или човечкото здравје од неконтролирано отстранување на отпадоци, одговорно рециклирајте го за да се промовира одржливото повторно користење на материјалните ресурси.
- За враќање на вашата користена опрема, ве молиме користете ги системите за враќање и собирање или контактирајте го продавачот каде што производот бил купен. Тие можат да го преземат овој производ за безбедно рециклирање на животната средина.



- لا تدخل أصابعك أو أي أشياء في الأجزاء المفتوحة من الجهاز
- لا تُقبل أي مسؤولية في حالة حدوث ضرر بسبب الاستخدام غير السليم أو عدم الامتثال لهذه التعليمات
- لا تدخل أي شيء في الخطافات الدوارة أثناء عمل الجهاز
- لا تعبث بأي مفاتيح أمان
- كن حذرًا عند التعامل مع الشفرات الحادة عند تفريغ وتنظيف الجهاز

### تعرف على الخلاط اليدوي التوربيني الخاص بك

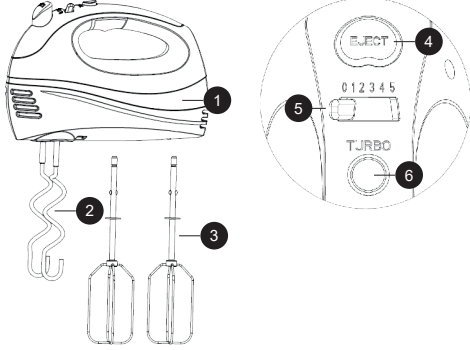

1. الجسم
2. خطافات العجين
3. المضارب
4. زر الطرد
5. مفتاح السرعة
6. زر التوربو

### كيفية استخدام الجهاز

#### المضارب وخطافات العجين

- أدخل المضارب أو خطافات العجين حتى يتم قفلها في مكانها. دائماً أدخل الإكسسوار ذو التاج المسمن في الفتحة المقابلة على الجهاز، والتي تكون مُعلمة بتاج مسنن مماثل.
- قم بتوصيل الجهاز بأخذ الكهرباء
- اعتياداً على الكمية التي سيتم تحضيرها، ضع المكونات في وعاء مناسب
- اغمر المضارب أو الخطافات في الوعاء وابدأ تشغيل الجهاز عن طريق تدوير مفتاح التحكم لليمين
- اضغط مفتاح التحكم على سرعة بين "1" و"5". حسب النموذج، قد يكون الجهاز مزوداً بزر توربو الذي يوفر قوة إضافية
- عند الانتهاء، قم بإرجاع مفتاح التحكم إلى الوضع "0"
- أفضل الجهاز عن الكهرباء
- اطرد المضارب أو خطافات العجين عن طريق الضغط على زر "إخراج"

#### تحذير

- بعد 5 دقائق من الاستخدام المستمر، دع الجهاز يستريح لبضع دقائق قبل استخدامه مرة أخرى
- تجنب التناثر، حافظ على المضارب مغمورة في الخليط ولا تقم برفع المضارب من الخليط إلا بعد إيقاف تشغيل الخلاط

مهم: لتجنب الضغط غير الضروري على المحرك، لا تستخدم الخلاط مع خليط لا يمكن للمضارب أو خطافات العجين أن تدور فيه بحرية

ملاحظة: عند استخدام خطافات العجين، تأكد من إدخال الخطاف مع الغسالة في الفتحة التي تحتوي على علامة دائرية كبيرة، إذا لم تقم بذلك، قد يدخل الدقيق إلى جسم الجهاز

### دليل التشغيل

الوصف	السرعة
1-2	خلط المكونات الجافة مع السوائل، لدمج بياض البيض المخفوق والكرمية في المزيج، لتحريك الصلصات ولهوس الخضروات
3-4	لخلط مزيج الكيك، الحلويات أو العجائن. مناسب أيضاً لاستخدام خطافات العجين عند خلط العجائن أو خلط الكيكات الثقيلة، ولإعداد الكريمة باستخدام الزبدة والسكر
5	لخفق الكريمة، الحليب المكثف أو الحليب البودرة، بياض البيض أو البيض الكامل. مثالي أيضاً لخلط اللحم المفروم أو لعجن العجائن الثقيلة
أسرع من السرعة "5"	لخلط سريع وقوي
توربو	

### التنظيف والصيانة

- أفضل الجهاز عن الكهرباء
- قم بتنظيف جسم الجهاز باستخدام قطعة قماش مبللة فقط
- نظف المضارب أو خطافات العجين تحت الماء الجاري أو في غسالة الصحون، اشطفها وجففها جيداً
- بعد استخدام الجهاز، يُوصى بشدة بتنظيف الإكسسوارات على الفور. هذا يساعد في منع بقايا الطعام من الجفاف، مما يسهل التنظيف ويقلل من خطر نمو البكتيريا

### تصرف صحيح لهذا المنتج

- تشير هذه العلامة إلى أنه يجب عدم التخلص من هذا المنتج مع النفايات المنزلية الأخرى في جميع أنحاء الاتحاد الأوروبي
- لمنع الضرر المحتمل للبيئة أو الصحة البشرية نتيجة التخلص غير المصوب من النفايات، يُرجى إعادة تدويره بشكل مسؤول لتعزيز إعادة استخدام الموارد المادية بشكل مستدام لإرجاع جهازك المستخدم، يرجى استخدام أنظمة الإرجاع والتجميع أو الاتصال بالبائع حيث تم شراء المنتج، يمكنهم أخذ هذا المنتج لإعادة تدويره بطريقة صديقة للبيئة









[www.zilan.com.tr](http://www.zilan.com.tr)



@zilanhome