

NL FA AR BG AL BIH CRO RU PL RO IT ES FR TR DE EN

Zilan®

Tea Maker
ZLN3581



INSTRUCTION MANUAL

**1860-2200
Watt**

**220-240
Volt**

50/60Hz

www.zilan.com.tr

PLEASE NOTE THAT THE DEVICE MANUAL CAN BE CREATED FOR MORE THAN ONE MODEL.
INFORMATION YOUR DEVICE CAN NOT BE CONTAINING THE FUNCTION LISTED IN THE MANUAL.

GENERAL SAFETY INSTRUCTIONS & WARNINGS

- Before using this device please read the instruction manual carefully.
- Please make sure the rated voltage is the same as the voltage that you used.
- Please keep the instructions, the guaranty certificate, the sales receipt, and if possible, the carton with the inner packaging!
- The device is intended exclusively for private use and not for commercial use, not for professional use!
- Always remove the plug from the socket whenever the device is not in use when attaching accessory parts, cleaning the device, or whenever a disturbance occurs. Switch off the device beforehand. Pull on the plug, not on the cable.
- To protect children from the dangers of electrical appliances, never leave them unsupervised with the device. Consequently, when selecting the location for your device, do so in such a way that children do not have access to the device. Take care to ensure that the cable does not hang down.
- Test the device and the cable regularly for damage. If there is damage of any kind, the device should not be used.
- Do not allow children to play with the device. Do not let children play with packaging material such as plastic bags.
- This appliance can be used by children aged 8 years and above and persons with physical, sensory, or mental disabilities, or lack of experience and knowledge, provided that they are supervised or have been given instructions on how to use the appliance safely and understand the possible hazards. Cleaning and user maintenance should not be done by children unless they are under 8 years old and unsupervised.
- Do not repair the device yourself, but rather consult an authorized expert in case of a problem.
- For safety reasons, a broken or damaged mains lead may only be replaced by an equivalent lead from the manufacturer, our customer service department, or a similar qualified person.
- Keep the device and the cable away from heat, direct sunlight, moisture, sharp edges, and the like.
- Switch off the device and unplug it, when you are not using the device.
- Use only original accessories provided by the supplier.

EN

- Do not use the device outdoors. (Unless the device is designed to be used outside.) Always protect against zero or sub-zero temperatures.
- Never use near water (bathtub, sink, etc.). The appliance should not be exposed to rain or moisture. Only use the device when your hands are dry.
- If the device falls into water, unplug it before taking it out of the water. Do not touch the water source. The device must be checked by a specialist before it is used again. To avoid the risk of electric shock, do not clean the device with water or immerse it in water.
- Use the device only for the intended purpose.
- This device must only be operated when connected to a grounded socket installed in accordance with regulations. Make sure that the supply voltage corresponds to the voltage stated on the type plate.
- Damages that occur when the device is used for purposes other than those specified in the instructions or is used incorrectly or is not repaired by experts are not covered by the warranty.
- Always use the device on a flat and horizontal surface.
- The device should not be used anymore after, in case of falling on a hard surface from height. Even invisible damage may cause negative effects on the functional safety of the device. The device can only be used after being checked by a professional.
- Never carry or pull the device by holding the power plug as there is a risk of a short circuit due to cable breakage. Do not bend, pinch, or pull the power cord over sharp edges.
- If there is a ventilation hole, do not cover it. Do not pour any liquid or powder into the ventilation holes.
- Do not insert fingers or other objects into the open parts of the device.
- No liability is accepted in case of damage caused by improper use or failure to comply with these instructions.
- Risk of burns! After the use of appliance some surfaces can be hot, be aware of the risks and be cautious of hot surfaces.
- The base and exterior of the kettle are not water-resistant, keep it dry at all times.
- The kettle is only to be used with the stand provided.
- Do not overfill the kettle, be aware of the maximum capacity while using it. The water level must be between MIN and MAX marks.

GET TO KNOW YOUR KETTLE

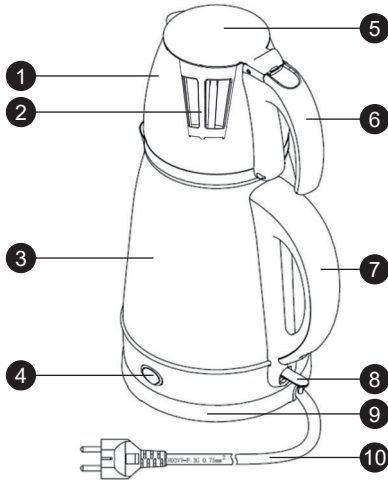

1. Teapot
2. Tea filter
3. Stainless steel electric kettle
4. Keep warm button
5. Teapot lid
6. Teapot handle
7. Kettle handle
8. On/Off button
9. Base
10. Power cord
11. Kettle lid

BEFORE FIRST USE

If you are using the kettle for the first time, it is recommended to clean it before use. To do this, boil the kettle twice with a full load of water and then empty it. Wash the teapot and filter thoroughly with hot water.

USING

- Remove the kettle from the power base and press the lid release button to open the lid. Fill the kettle with the desired amount of water. Always fill the kettle between the minimum (0.5L) and maximum (1.7L) markings. Filling too little water may cause the kettle to turn off before boiling.

Note: Do not exceed the maximum fill line to prevent boiling water from spilling out when boiling.

- Ensure the lid is securely closed, then plug the power cord into the socket.
- Place the kettle back onto the power base.
- Press the on/off switch located under the handle to start boiling. The indicator lights inside the kettle will illuminate, indicating it is heating up. The kettle will automatically switch off once the water has boiled, and the lights will turn off. You can also manually turn off the kettle at any time during boiling by pressing the on/off switch.

Note: Ensure the switch is unobstructed and the lid is securely closed; otherwise, the kettle may not switch off.

- Remove the kettle from the power base and pour out the water.

Note: Be careful when pouring out water from the kettle as boiling water can cause burns. Also, do not open the lid when there is hot water inside the kettle.

- Lift the switch to reset the kettle for it to boil again. Allow 30 seconds for the kettle to cool down before reopening to boil water again. The kettle can be kept on the power base when not in use.
- **Operating method:** Fill the kettle with maximum water capacity (1.7L), pour hot water into the glass jug up to the maximum water level, then place the glass jug on top of the kettle and turn on the "keep warm" button to keep the water warm.

Note: Make sure the power source is turned off when the kettle is not in use.

- The lid of the water kettle or the glass teapot must be placed on the water kettle while boiling water.
- When boiling or keeping water warm, do not turn the teapot handle over the spout of the water kettle to prevent burns from steam.

BOIL-DRY PROTECTION

If the kettle is accidentally operated without water, the boil-dry protection will automatically switch off the kettle. If this happens, allow the kettle to cool down and fill it with cold water before allowing it to cool and boil again.

MAINTENANCE AND CLEANING

- Always unplug the appliance before cleaning.
- Do not immerse the kettle or its cord in water or allow moisture to contact these parts.
- Wipe the exterior of the kettle with a damp cloth.
- Remember to clean the filter with a soft, damp cloth at regular intervals. The filter can be easily removed for cleaning and should be placed back into its support slot when done.

Caution: Do not use chemical, steel, wood, or abrasive cleaners to clean the exterior of the kettle.

DESCALING

- Limescale deposits may cause discoloration inside the kettle. Use a simple and non-toxic descaler to remove these deposits.
- **Alternative descaling method:** Fill the kettle with 3 cups of white vinegar and the rest with water, let it sit overnight. Do not boil. Drain the vinegar solution from the kettle. You can wipe off any remaining stains around the mouth with a damp cloth. Refill the kettle with clean water, boil it, and then empty the water. Repeat this process 1-2 times. After this process, the kettle will be ready for use.

Note: When not in use or when storing, the power cord can be wrapped around the cord storage area beneath the kettle.

Correct Disposal of this product



- This marking indicates that this product should not be disposed with other household wastes throughout the EU.
- To prevent possible harm to the environment or human health from uncontrolled waste disposal, recycle it responsibly to promote the sustainable reuse of material resources.
- To return your used device, please use the return and collection systems or contact the retailer where the product was purchased. They can take this product for environmental safe recycling.

BITTE BEACHTEN SIE, DASS DAS GERÄTEHANDBUCH, INFORMATIONEN FÜR MEHR ALS EIN MODELL BEINHALTEN KANN. IHR GERÄT KÖNNTE MÖGLICHERWEISE NICHT DIE IN DER BEDIENUNGSANLEITUNG ERWÄHNTEN FUNKTIONEN BESITZEN. DIESE SPRACHE WURDE MIT HILFE VON KÜNSTLICHER INTELLIGENZ ÜBERSETZT.

ALLGEMEINE SICHERHEITSANWEISUNGEN & WARNHINWEISE

- Bevor Sie dieses Gerät verwenden, lesen Sie bitte die Bedienungsanleitung sorgfältig durch.
- Bitte stellen Sie sicher, dass die Nennspannung mit der Spannung übereinstimmt, die Sie verwenden.
- Bitte bewahren Sie die Anweisungen, den Garantiebeleg, den Verkaufsbeleg und, wenn möglich, den Karton mit der Innenverpackung auf!
- Das Gerät ist ausschließlich für den privaten Gebrauch bestimmt und nicht für den gewerblichen oder professionellen Gebrauch!
- Ziehen Sie immer den Stecker aus der Steckdose, wenn das Gerät nicht in Gebrauch ist, wenn Zubehörteile angebracht werden, das Gerät gereinigt wird oder eine Störung auftritt. Schalten Sie das Gerät vorher aus. Ziehen Sie am Stecker, nicht am Kabel.
- Um Kinder vor den Gefahren elektrischer Geräte zu schützen, lassen Sie sie niemals unbeaufsichtigt mit dem Gerät. Wählen Sie den Standort für Ihr Gerät so, dass Kinder keinen Zugang dazu haben. Achten Sie darauf, dass das Kabel nicht herunterhängt.
- Überprüfen Sie das Gerät und das Kabel regelmäßig auf Schäden. Wenn Schäden jeglicher Art vorliegen, darf das Gerät nicht verwendet werden.
- Lassen Sie Kinder nicht mit dem Gerät spielen. Lassen Sie Kinder nicht mit Verpackungsmaterial wie Plastiktüten spielen.
- Dieses Gerät kann von Kindern ab 8 Jahren und von Personen mit körperlichen, sensorischen oder geistigen Behinderungen oder mangelnder Erfahrung und Wissen verwendet werden, vorausgesetzt, sie werden beaufsichtigt oder haben Anweisungen zum sicheren Gebrauch des Geräts erhalten und verstehen die möglichen Gefahren. Reinigung und Benutzerwartung sollten nicht von Kindern durchgeführt werden, es sei denn, sie sind unter 8 Jahre alt und werden beaufsichtigt.
- Reparieren Sie das Gerät nicht selbst, sondern wenden Sie sich im Falle eines Problems an einen autorisierten Fachmann.
- Aus Sicherheitsgründen darf ein defektes oder beschädigtes Netzkabel nur durch ein gleichwertiges Kabel des Herstellers, unseres Kundendienstes oder einer ähnlich qualifizierten Person ersetzt werden.
- Halten Sie das Gerät und das Kabel von Hitze, direktem Sonnenlicht, Feuchtigkeit, scharfen Kanten und Ähnlichem fern.
- Schalten Sie das Gerät aus und ziehen Sie den Stecker, wenn Sie das Gerät nicht benutzen.
- Verwenden Sie nur Originalzubehör, das vom Lieferanten bereitgestellt wird.
- Verwenden Sie das Gerät nicht im Freien. (Es sei denn, das Gerät ist für den Außeneinsatz konzipiert.) Schützen Sie es immer vor Temperaturen unter Null oder unter dem Gefrierpunkt.

DE

- Verwenden Sie es niemals in der Nähe von Wasser (Badewanne, Waschbecken usw.). Das Gerät sollte nicht Regen oder Feuchtigkeit ausgesetzt werden. Verwenden Sie das Gerät nur, wenn Ihre Hände trocken sind.
- Wenn das Gerät ins Wasser fällt, ziehen Sie den Stecker, bevor Sie es aus dem Wasser nehmen. Berühren Sie nicht die Wasserquelle. Das Gerät muss von einem Fachmann überprüft werden, bevor es wieder verwendet wird. Um das Risiko eines elektrischen Schlags zu vermeiden, reinigen Sie das Gerät nicht mit Wasser und tauchen Sie es nicht in Wasser.
- Verwenden Sie das Gerät nur für den vorgesehenen Zweck.
- Dieses Gerät darf nur an einer geerdeten Steckdose betrieben werden, die gemäß den Vorschriften installiert ist. Stellen Sie sicher, dass die Versorgungsspannung der auf dem Typenschild angegebenen Spannung entspricht.
- Schäden, die durch unsachgemäße Verwendung des Geräts, nicht bestimmungsgemäßen Gebrauch oder Reparaturen durch nicht fachkundige Personen entstehen, sind nicht von der Garantie abgedeckt.
- Verwenden Sie das Gerät immer auf einer flachen und horizontalen Fläche.
- Das Gerät sollte nach einem Sturz auf eine harte Oberfläche nicht mehr verwendet werden. Selbst unsichtbare Schäden können negative Auswirkungen auf die Funktionssicherheit des Geräts haben. Das Gerät darf nur nach Überprüfung durch einen Fachmann wieder verwendet werden.
- Tragen oder ziehen Sie das Gerät niemals am Netzstecker, da dies aufgrund eines Kabelbruchs zu einem Kurzschluss führen kann. Biegen, klemmen oder ziehen Sie das Netzkabel nicht über scharfe Kanten.
- Wenn es ein Belüftungsloch gibt, decken Sie es nicht ab. Gießen Sie keine Flüssigkeiten oder Pulver in die Belüftungslöcher.
- Stecken Sie keine Finger oder andere Gegenstände in die offenen Teile des Geräts.
- Es wird keine Haftung für Schäden übernommen, die durch unsachgemäßen Gebrauch oder Nichtbeachtung dieser Anweisungen verursacht werden.
- Verbrennungsgefahr! Nach der Verwendung des Geräts können einige Oberflächen heiß sein, seien Sie sich der Risiken bewusst und achten Sie auf heiße Oberflächen.
- Die Basis und das Äußere des Wasserkochers sind nicht wasserfest, halten Sie sie immer trocken.
- Der Wasserkocher darf nur mit dem mitgelieferten Stand verwendet werden.
- Überfüllen Sie den Wasserkocher nicht, achten Sie auf die maximale Kapazität bei der Verwendung. Der Wasserstand muss zwischen den MIN- und MAX-Markierungen liegen.

IHREN WASSERKOCHER KENNENLERNEN

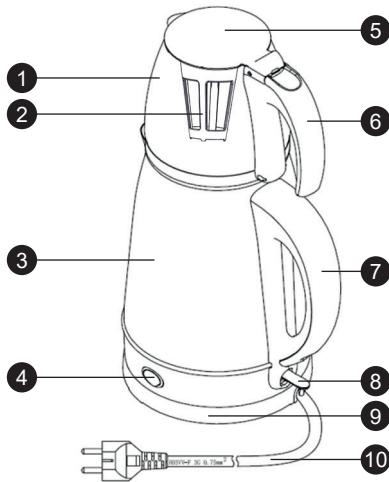

1. Teekanne
2. Teefilter
3. Edelstahl-Elektrowasserkocher
4. Warmhalteschalter
5. Teekannendeckel
6. Teekannengriff
7. Wasserkochergriff
8. Ein-/Ausschalter
9. Basis
10. Netzkabel
11. Wasserkocherdeckel

VOR DER ERSTEN BENUTZUNG

Wenn Sie den Wasserkocher zum ersten Mal verwenden, wird empfohlen, ihn vor der Verwendung zu reinigen. Kochen Sie dazu den Wasserkocher zweimal mit einer vollen Ladung Wasser und entleeren Sie ihn dann. Waschen Sie die Teekanne und den Filter gründlich mit heißem Wasser.

VERWENDUNG

- Entfernen Sie den Wasserkocher von der Basisstation und drücken Sie den Deckel-Freigabeknopf, um den Deckel zu öffnen. Füllen Sie den Wasserkocher mit der gewünschten Menge Wasser. Füllen Sie den Wasserkocher immer zwischen den Mindest- (0,5L) und den Maximalmarkierungen (1,7L). Das Befüllen mit zu wenig Wasser kann dazu führen, dass der Wasserkocher vor dem Kochen abschaltet.

Hinweis: Überschreiten Sie nicht die maximale Fülllinie, um zu verhindern, dass kochendes Wasser beim Kochen überläuft.

- Stellen Sie sicher, dass der Deckel fest verschlossen ist, und stecken Sie dann das Netzkabel in die Steckdose.
- Stellen Sie den Wasserkocher zurück auf die Basisstation.
- Drücken Sie den Ein-/Ausschalter unter dem Griff, um das Kochen zu starten. Die Kontrollleuchten im Wasserkocher leuchten auf und zeigen an, dass er sich erhitzt. Der Wasserkocher schaltet sich automatisch aus, sobald das Wasser gekocht hat, und die Lichter erlöschen. Sie können den Wasserkocher auch jederzeit während des Kochens manuell ausschalten, indem Sie den Ein-/Ausschalter drücken.

Hinweis: Stellen Sie sicher, dass der Schalter nicht blockiert ist und der Deckel fest verschlossen ist; andernfalls kann es sein, dass der Wasserkocher nicht ausschaltet.

- Entfernen Sie den Wasserkocher von der Basisstation und gießen Sie das Wasser aus.

Hinweis: Seien Sie vorsichtig beim Ausgießen des Wassers aus dem Wasserkocher, da kochendes Wasser Verbrennungen verursachen kann. Öffnen Sie auch nicht den Deckel, wenn sich heißes Wasser im Wasserkocher befindet.

- Heben Sie den Schalter an, um den Wasserkocher zurückzusetzen, damit er erneut kochen kann. Lassen Sie den Wasserkocher 30 Sekunden abkühlen, bevor Sie ihn erneut öffnen, um Wasser zu kochen. Der Wasserkocher kann auf der Basisstation verbleiben, wenn er nicht in Gebrauch ist.

- **Betriebsart:** Füllen Sie den Wasserkocher bis zur maximalen Wasserkapazität (1,7L), gießen Sie heißes Wasser in die Glaskanne bis zur maximalen Wasserstandslinie, stellen Sie die Glaskanne dann auf den Wasserkocher und schalten Sie den „Warmhalten“-Knopf ein, um das Wasser warm zu halten.

Hinweis: Stellen Sie sicher, dass die Stromquelle ausgeschaltet ist, wenn der Wasserkocher nicht in Gebrauch ist.

- Der Deckel des Wasserkochers oder der Glasteekanne muss während des Kochens auf dem Wasserkocher platziert sein.
- Beim Kochen oder Warmhalten des Wassers drehen Sie den Teekannengriff nicht über die Ausgusstülle des Wasserkochers, um Verbrennungen durch Dampf zu vermeiden.

ÜBERHITZUNGSSCHUTZ

Falls der Wasserkocher versehentlich ohne Wasser betrieben wird, schaltet sich der Überhitzungsschutz automatisch ab. Sollte dies geschehen, lassen Sie den Wasserkocher abkühlen und füllen Sie ihn mit kaltem Wasser, bevor Sie ihn erneut einschalten und zum Kochen bringen.

WARTUNG UND REINIGUNG

- Stecken Sie das Gerät immer aus, bevor Sie es reinigen.
- Tauchen Sie den Wasserkocher oder sein Kabel nicht in Wasser ein oder lassen Sie Feuchtigkeit diese Teile berühren.
- Wischen Sie die Außenseite des Wasserkochers mit einem feuchten Tuch ab.
- Vergessen Sie nicht, den Filter in regelmäßigen Abständen mit einem weichen, feuchten Tuch zu reinigen. Der Filter kann leicht zum Reinigen entfernt und nach dem Reinigen wieder in seine Halterung eingesetzt werden.

Achtung: Verwenden Sie keine chemischen, Stahl-, Holz- oder Scheuermittel zur Reinigung der Außenseite des Wasserkochers.

ENTKALKUNG

- Kalkablagerungen können Verfärbungen im Inneren des Wasserkochers verursachen. Verwenden Sie einen einfachen und ungiftigen Entkalker, um diese Ablagerungen zu entfernen.
- Alternative Entkalkungsmethode: Füllen Sie den Wasserkocher mit 3 Tassen weißen Essigs und den Rest mit Wasser, lassen Sie ihn über Nacht stehen. Nicht kochen lassen. Lassen Sie die Essiglösung aus dem Wasserkocher ablaufen. Sie können eventuell verbliebene Flecken um den Ausguss mit einem feuchten Tuch abwischen. Füllen Sie den Wasserkocher mit sauberem Wasser, kochen Sie es auf und lassen Sie das Wasser dann ab. Wiederholen Sie diesen Vorgang 1-2 Mal. Nach diesem Vorgang ist der Wasserkocher einsatzbereit.

Hinweis: Wenn das Gerät nicht in Gebrauch ist oder gelagert wird, kann das Netzkabel um den Kabelaufbewahrungsbereich unter dem Wasserkocher gewickelt werden.

Importeur:

Enstore GmbH, Rudolf-Diesel-Straße 7
71154 Nufringen Germany

Korrekte Entsorgung dieses Produkts



- Diese Kennzeichnung weist darauf hin, dass dieses Produkt in der EU nicht mit anderem Hausmüll entsorgt werden darf.
- Um mögliche Schäden für die Umwelt oder die menschliche Gesundheit durch unkontrollierte Abfallentsorgung zu verhindern, recyceln Sie es verantwortungsvoll, um die nachhaltige Wiederverwendung von Materialressourcen zu fördern.
- Um Ihr gebrauchtes Gerät zurückzugeben, nutzen Sie bitte die Rückgabe- und Sammelsysteme oder kontaktieren Sie den Händler, bei dem das Produkt gekauft wurde. Er kann dieses Produkt umweltgerecht recyceln.

CİHAZ KILAVUZU BİR DEN FAZLA MODEL BİLGİSİ İÇİN OLUŞTURULMUŞ OLABİLECEĞİNİ LÜTFEN DİKKATE ALINIZ.
CİHAZINIZ, KILAVUZ İÇERİSİNDE BAHS EDİLEN ÖZELLİKLERİ İÇERMİYOR OLABİLİR.
BU DİL YAPAY ZEKA YARDIMI İLE ÇEVİRİLMİŞTİR.

GENEL GÜVENLİK TALİMATLARI & UYARILAR

- Bu cihazı kullanmadan önce lütfen kullanım kılavuzunu dikkatlice okuyun.
- Lütfen kullanılan voltajın derecelendirilmiş voltajla aynı olduğundan emin olun.
- Talimatları, garanti belgesini, satış fişini ve mümkünse iç ambalajıyla kartonu saklayın!
- Cihaz sadece özel kullanım için tasarlanmış olup ticari veya mesleki kullanım için değildir!
- Cihaz kullanılmadığında, aksesuar parçaları takılırken, cihaz temizlenirken veya herhangi bir arıza durumunda her zaman fişi prizden çıkarın. Cihazı kapatmadan önce fişi çekin, kablodan değil.
- Çocukların elektrikli cihazların tehlikelerinden korunması için cihazla birlikte gözetimsiz bırakmayın. Cihazınızın yerini seçerken çocukların erişimine izin vermeyecek şekilde düzenleyin. Kablonun sarkmadığından emin olun.
- Cihazı ve kabloyu düzenli olarak hasar açısından kontrol edin. Herhangi bir hasar durumunda cihazı kullanmayın.
- Çocukların cihazla oynamasına izin vermeyin. Plastik torba gibi ambalaj malzemeleriyle oynamalarına izin vermeyin.
- Bu cihaz 8 yaş ve üzeri çocuklar ile fiziksel, duyuşsal veya zihinsel engelli veya deneyimsiz ve bilgisiz kişiler tarafından kullanılabilir, ancak gözetim altında olmaları veya cihazı güvenli kullanma konusunda talimat almış olmaları gerekmektedir. Temizlik ve kullanıcı bakımı, 8 yaşından küçük çocuklar ve gözetimsiz olarak yapılmamalıdır.
- Cihazı kendiniz tamir etmeyin, sorun olduğunda yetkili bir uzmana danışın.
- Güvenlik nedenleriyle, kırık veya hasarlı bir elektrik kablosu yalnızca üreticinin, müşteri hizmetleri departmanının veya benzer nitelikli bir kişinin sağladığı eşdeğer bir kablo ile değiştirilmelidir.
- Cihazı ısıdan, doğrudan güneş ışığından, nemden, keskin kenarlardan ve benzeri etkenlerden uzak tutun.
- Cihazı kullanmadığınız zamanlarda kapatın ve fişini çekin.
- Sadece tedarikçi tarafından sağlanan orijinal aksesuarları kullanın.
- Cihazı dış mekânda kullanmayın. (Cihaz dış mekân kullanımı için tasarlanmışsa hariç.) Her zaman sıfır veya alt sıfır derecelere karşı koruma sağlayın.

TR

- Asla suya yakın kullanmayın (küvet, lavabo vb.). Cihaz yağmura veya neme maruz bırakılmamalıdır. Cihazı sadece elleriniz kuru olduğunda kullanın.
- Cihaz suya düşerse, suyun içinden çıkarmadan önce fişi çekin. Su kaynağına dokunmayın. Cihazın tekrar kullanılmadan önce bir uzman tarafından kontrol edilmesi gerekmektedir. Elektrik çarpmasını önlemek için cihazı suyla temizlemeyin veya suya batırmayın.
- Cihazı sadece amaçlanan amaçlar için kullanın.
- Bu cihaz sadece yönetmeliklere uygun şekilde monte edilmiş topraklı bir prizle bağlandığında çalıştırılmalıdır. Besleme voltajının tip plakada belirtilen voltaja uygun olduğundan emin olun.
- Talimatlarda belirtilen amaçlar dışında veya yanlış kullanım veya uzmanlar tarafından tamir edilmediği durumlarda meydana gelen hasarlar garanti kapsamı dışındadır.
- Cihazı her zaman düz ve yatay bir yüzeyde kullanın.
- Cihaz, yüksekte sert bir zemine düştükten sonra artık kullanılmamalıdır. Görünmeyen hasarlar bile cihazın fonksiyonel güvenliği üzerinde olumsuz etkilere neden olabilir. Cihaz, bir uzman tarafından kontrol edildikten sonra kullanılabilir.
- Cihazı kablo kırılması nedeniyle kısa devre riski olabileceğinden fişten tutarak taşımayın veya çekmeyin. Elektrik kablosunu keskin kenarlar üzerinde bükmemeye, sıkmamaya veya çekmemeye dikkat edin.
- Havalandırma deliğini kapatmayın. Havalandırma deliklerine sıvı veya toz dökmeyin.
- Cihazın açık kısımlarına parmak veya diğer nesnelere sokmayın.
- Kullanım talimatlarına uymamak veya yanlış kullanım sonucu meydana gelen hasarlar için hiçbir sorumluluk kabul edilmez.
- Yanma riski! Cihazın kullanımından sonra bazı yüzeyler sıcak olabilir, riskleri fark edin ve sıcak yüzeylere karşı dikkatli olun.
- Su ısıtıcısının tabanı ve dış kısmı su geçirmez değildir, her zaman kuru tutun.
- Su ısıtıcısı yalnızca sağlanan taban ile kullanılmalıdır.
- Su ısıtıcısını aşırı doldurmayın, kullanırken maksimum kapasiteye dikkat edin. Su seviyesi MIN ve MAX işaretleri arasında olmalıdır.

SU ISITICINIZI TANIYIN

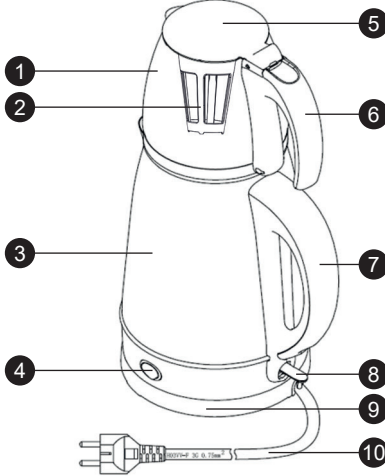

1. Demlik
2. Çay filtresi
3. Çelik gövdeli su ısıtıcı
4. Sıcak tutma düğmesi
5. Demlik kapağı
6. Demlik sapı
7. Su ısıtıcısı sapı
8. Açma/Kapama düğmesi
9. Taban
10. Güç kablosu
11. Su ısıtıcı kapağı

İLK KULLANIMDAN ÖNCE

Su ısıtıcısını ilk kez kullanıyorsanız, kullanmadan önce su ısıtıcınızı temizlemeniz tavsiye edilir. Bunun için su ısıtıcısını iki kez tam dolu olarak suyla kaynatın ve ardından suyu boşaltın. Çaydanlık ve filtreyi sıcak suyla iyice yıkayınız.

KULLANIM

- Su ısıtıcısını su doldurmak için su ısıtıcısını güç tabanından çıkarın ve kapağı açmak için kapak açma düğmesine basın. Su ısıtıcısını istediğiniz miktarda su ile doldurun. Su ısıtıcısını her zaman minimum (0.9L) ve maksimum (1.7L) işaretleri arasında doldurun. Çok az su doldurmak, su ısıtıcısının su kaynamadan önce kapanmasına neden olacaktır.

Not: Suyu maksimum seviyeyi aşacak şekilde doldurmayın, aksi halde su kaynadığında ağızından taşabilir. Kapağın yerine sıkıca oturduğundan emin olun ve ardından güç kablosunu prize bağlayın.

- Su ısıtıcısını güç tabanına yerleştirin.
- Tutma sapının altındaki açma/kapama düğmesine basın. Su ısıtıcısının içindeki gösterge ışıkları yanacaktır. Su kaynamaya başlayacaktır. Su ısıtıcısı su kaynadıktan sonra otomatik olarak kapanacak ve ışık sönecektir. Su kaynatma sırasında herhangi bir anda gücü kapatmak için açma/kapama düğmesine basabilirsiniz.

Not: Düğmenin engellenmediğinden ve kapağın sıkıca kapandığından emin olun. Düğme engellenmişse veya kapak açık bırakılmışsa su ısıtıcısı kapanmayacaktır.

- Su ısıtıcısını güç tabanından kaldırın ve ardından suyu dökün.

Not: Su ısıtıcısından suyu döerken dikkatli olun, çünkü kaynar su haşlanmalara neden olabilir, ayrıca su ısıtıcısında sıcak su olduğunda kapağı açmayın.

- Su ısıtıcısının tekrar kaynaması için düğmenin kaldırılması gerekir. Su kaynatmak için tekrar açmadan önce 30 saniye soğumasını bekleyin. Su ısıtıcısı kullanılmadığında güç tabanında tutulabilir.

- **Çalıştırma yöntemi:** Çay su ısıtıcısını maksimum su kapasitesi (1.7L) ile doldurun, kaynadıktan sonra sıcak suyu cam sürahiye maksimum su seviyesine kadar dökün, ardından cam sürahiyi su ısıtıcısının üzerine yerleştirin ve suyu sıcak tutmak için "sıcak tutma" düğmesini açın.

Not: Su ısıtıcısı kullanılmadığında güç kaynağının kapalı olduğundan emin olun.

- Su ısıtıcısının kapağı veya cam çaydanlık su kaynatırken su ısıtıcısına yerleştirilmelidir.
- Su kaynatırken veya sıcak tutarken, buharla haşlanmayı önlemek için çaydanlık sapını su ısıtıcısının ağızının üzerine çevirmeyin.

KAYNAMA-KURUMA KORUMASI

Su ısıtıcısını yanlışlıkla su olmadan çalıştırırsanız, kaynama-kuruma koruması otomatik olarak su ısıtıcısını kapatır. Bu durum meydana gelirse, su ısıtıcısını soğumaya bırakın ve soğuk su ile doldurup tekrar kaynatmadan önce soğumasını bekleyin.

TEMİZLİK VE BAKIM

- Temizlemeden önce her zaman cihazı prizden çıkarın.
- Su ısıtıcısını veya kablosunu suya daldırmayın veya bu parçalara nem temas ettirmeyin.
- Su ısıtıcısının dış kısmını nemli bir bezle silin.
- Filtreyi belirli aralıklarla yumuşak ve nemli bir bezle temizlemeyi unutmayın. Filtre, kolay temizlik için basitçe çekilerek çıkarılabilir. Takmak için filtreyi destek yuvasına yerleştirin.

Dikkat: Su ısıtıcısının dışını temizlemek için kimyasal, çelik, ahşap veya aşındırıcı temizleyiciler kullanmayın.

KİREÇ GİDERME

- Kireç birikintileri su ısıtıcısının iç kısmının renk değiştirmesine neden olabilir. Bu birikintiyi temizlemek için basit ve toksik olmayan bir kireç temizleyici kullanabilirsiniz.
- **Alternatif kireç giderme:** Su ısıtıcısını 3 bardak beyaz sirke ve kalanını su ile doldurun ve bir gece bekletin. Kaynatmayın. Sirkeli çözücü suyu boşaltın. Su ısıtıcısının ağız kısmında kalan lekeleri nemli bir bezle ovup çıkarabilirsiniz. Su ısıtıcısını temiz su ile doldurun, kaynatın ve ardından suyu boşaltın. Bu işlemi 1-2 defa tekrarlayın. İşlemin ardından su ısıtıcısı kullanıma hazır hale gelecektir.

Not: Kullanılmadığında veya saklanırken, güç kablosu su ısıtıcısının altındaki kablo saklama alanına sarılabilir.

Uygun ürün imhası



- İşbu işaret, mevcut ürünün AB içerisinde diğer evsel atıklarla birlikte imha edilmemesi gerektiğini belirtmektedir.
- Kontrol edilmemiş atık bertarafının çevreye ve insan sağlığına verebileceği muhtemel zararları önlemek adına, ürünü sorumluluk içinde maddi kaynakların sürdürülebilir yeniden kullanımına teşvik adına geri dönüştürün.
- Kullandığınız cihazın iadesi için, lütfen iade ve toplama sistemlerini kullanın veya ürünün satın alındığı bayi ile iletişime geçin. Çevresel güvenli geri dönüşüm için mevcut ürünü sizden alacaklardır.

VEUILLEZ PRENDRE EN CONSIDERATION QUE LE MANUEL UTILISATEUR DE L'APPAREIL PEUT ETRE PREPARE POUR PLUS QU'UN MODELE IL SE PEUT QUE VOTRE APPAREIL NE POSSEDE PAS LES CARACTERISTIQUES QUI SONT CITEES DANS LE MANUEL UTILISATEUR. CETTE LANGUE A ÉTÉ TRADUITE AVEC L'AIDE DE L'INTELLIGENCE ARTIFICIELLE.

INSTRUCTIONS DE SÉCURITÉ GÉNÉRALES & AVERTISSEMENTS

- Avant d'utiliser cet appareil, veuillez lire attentivement le manuel d'instructions.
- Veuillez vous assurer que la tension nominale est la même que la tension que vous utilisez.
- Veuillez conserver les instructions, le certificat de garantie, le reçu de vente, et si possible, le carton avec l'emballage intérieur !
- L'appareil est destiné exclusivement à un usage privé et non à un usage commercial, ni à un usage professionnel !
- Toujours retirer la prise de la prise de courant lorsque l'appareil n'est pas utilisé, lors de l'attachement des pièces accessoires, du nettoyage de l'appareil ou en cas de perturbation. Éteignez l'appareil au préalable. Tirez sur la prise, pas sur le câble.
- Pour protéger les enfants des dangers des appareils électriques, ne les laissez jamais sans surveillance avec l'appareil. Par conséquent, lorsque vous choisissez l'emplacement de votre appareil, faites-le de manière à ce que les enfants n'aient pas accès à l'appareil. Veillez à ce que le câble ne pende pas.
- Testez régulièrement l'appareil et le câble pour détecter tout dommage. S'il y a un dommage quelconque, l'appareil ne doit pas être utilisé.
- Ne laissez pas les enfants jouer avec l'appareil. Ne laissez pas les enfants jouer avec les matériaux d'emballage tels que les sacs en plastique.
- Cet appareil peut être utilisé par des enfants de 8 ans et plus et par des personnes ayant des handicaps physiques, sensoriels ou mentaux, ou un manque d'expérience et de connaissances, à condition qu'ils soient supervisés ou aient reçu des instructions sur la façon d'utiliser l'appareil en toute sécurité et comprennent les dangers possibles. Le nettoyage et l'entretien par l'utilisateur ne doivent pas être effectués par des enfants à moins qu'ils ne soient âgés de plus de 8 ans et supervisés.
- Ne réparez pas l'appareil vous-même, mais consultez plutôt un expert autorisé en cas de problème.
- Pour des raisons de sécurité, un cordon d'alimentation principal cassé ou endommagé ne peut être remplacé que par un cordon équivalent du fabricant, de notre service client ou d'une personne qualifiée similaire.
- Gardez l'appareil et le câble éloignés de la chaleur, de la lumière directe du soleil, de l'humidité, des bords tranchants, et similaires.
- Éteignez l'appareil et débranchez-le lorsque vous ne l'utilisez pas.
- N'utilisez que des accessoires d'origine fournis par le fournisseur.
- N'utilisez pas l'appareil à l'extérieur. (Sauf si l'appareil est conçu pour

être utilisé à l'extérieur.) Protégez toujours contre les températures zéro ou inférieures à zéro.

- Ne l'utilisez jamais près de l'eau (baignoire, évier, etc.). L'appareil ne doit pas être exposé à la pluie ou à l'humidité. N'utilisez l'appareil que lorsque vos mains sont sèches.
- Si l'appareil tombe dans l'eau, débranchez-le avant de le retirer de l'eau. Ne touchez pas la source d'eau. L'appareil doit être vérifié par un spécialiste avant d'être utilisé à nouveau. Pour éviter le risque de choc électrique, ne nettoyez pas l'appareil avec de l'eau et ne l'immergez pas dans l'eau.
- N'utilisez l'appareil que pour l'usage prévu.
- Cet appareil ne doit être utilisé que lorsqu'il est connecté à une prise mise à la terre installée conformément aux réglementations. Assurez-vous que la tension d'alimentation correspond à la tension indiquée sur la plaque signalétique.
- Les dommages qui surviennent lorsque l'appareil est utilisé à des fins autres que celles spécifiées dans les instructions, est utilisé de manière incorrecte ou n'est pas réparé par des experts ne sont pas couverts par la garantie.
- Toujours utiliser l'appareil sur une surface plane et horizontale.
- L'appareil ne doit plus être utilisé en cas de chute sur une surface dure à partir d'une certaine hauteur. Même les dommages invisibles peuvent avoir des effets négatifs sur la sécurité fonctionnelle de l'appareil. L'appareil ne peut être utilisé qu'après avoir été vérifié par un professionnel.
- Ne portez jamais et ne tirez jamais l'appareil en tenant la prise d'alimentation, car il y a un risque de court-circuit dû à une rupture de câble. Ne pliez pas, ne pincez pas et ne tirez pas le cordon d'alimentation sur des bords tranchants.
- S'il y a une ouverture de ventilation, ne la couvrez pas. Ne versez aucun liquide ou poudre dans les trous de ventilation.
- Ne mettez pas les doigts ou d'autres objets dans les parties ouvertes de l'appareil.
- Aucune responsabilité n'est acceptée en cas de dommages causés par une utilisation incorrecte ou le non-respect de ces instructions.
- Risque de brûlure ! Après utilisation de l'appareil, certaines surfaces peuvent être chaudes, soyez conscient des risques et faites attention aux surfaces chaudes.
- La base et l'extérieur de la bouilloire ne sont pas résistants à l'eau, gardez-les toujours au sec.
- La bouilloire ne doit être utilisée qu'avec le support fourni.
- Ne remplissez pas trop la bouilloire, soyez conscient de la capacité maximale lors de son utilisation. Le niveau d'eau doit être entre les marques MIN et MAX.

FAIRE CONNAISSANCE AVEC VOTRE BOUILLLOIRE

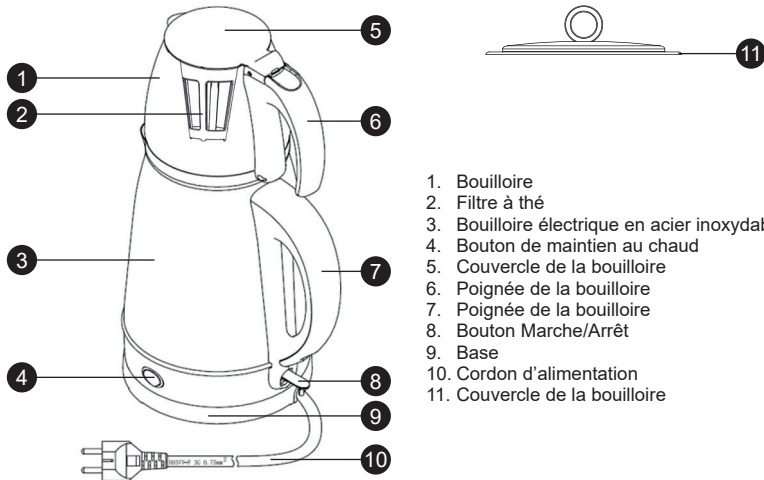

1. Bouilloire
2. Filtre à thé
3. Bouilloire électrique en acier inoxydable
4. Bouton de maintien au chaud
5. Couvercle de la bouilloire
6. Poignée de la bouilloire
7. Poignée de la bouilloire
8. Bouton Marche/Arrêt
9. Base
10. Cordon d'alimentation
11. Couvercle de la bouilloire

AVANT LA PREMIÈRE UTILISATION

Si vous utilisez la bouilloire pour la première fois, il est recommandé de la nettoyer avant utilisation. Pour cela, faites bouillir la bouilloire deux fois avec une pleine charge d'eau, puis videz-la. Lavez bien la bouilloire et le filtre à thé à l'eau chaude.

UTILISATION

- Retirez la bouilloire de la base d'alimentation et appuyez sur le bouton de libération du couvercle pour ouvrir le couvercle. Remplissez la bouilloire avec la quantité d'eau désirée. Remplissez toujours la bouilloire entre les repères minimum (0,9 L) et maximum (1,7 L). Ne pas remplir trop peu d'eau peut entraîner l'arrêt de la bouilloire avant l'ébullition.

Note : Ne pas dépasser la ligne de remplissage maximum pour éviter que l'eau bouillante ne déborde lors de l'ébullition.

- Assurez-vous que le couvercle est bien fermé, puis branchez le cordon d'alimentation dans la prise.
- Remplacez la bouilloire sur la base d'alimentation.
- Appuyez sur le bouton marche/arrêt situé sous la poignée pour commencer à faire bouillir. Les voyants à l'intérieur de la bouilloire s'allumeront, indiquant qu'elle est en chauffe. La bouilloire s'éteindra automatiquement une fois l'eau bouillie, et les voyants s'éteindront. Vous pouvez également éteindre manuellement la bouilloire à tout moment pendant l'ébullition en appuyant sur le bouton marche/arrêt.

Note : Assurez-vous que l'interrupteur n'est pas obstrué et que le couvercle est bien fermé ; sinon, la bouilloire risque de ne pas s'éteindre.

- Retirez la bouilloire de la base d'alimentation et versez l'eau.

- **Note :** Faites attention lorsque vous versez l'eau de la bouilloire car l'eau bouillante peut causer des brûlures. De plus, ne pas ouvrir le couvercle lorsque de l'eau chaude est à l'intérieur de la bouilloire.
- Soulevez l'interrupteur pour réinitialiser la bouilloire afin de la faire bouillir à nouveau. Laissez refroidir la bouilloire pendant 30 secondes avant de la rouvrir pour faire bouillir à nouveau de l'eau. La bouilloire peut rester sur la base d'alimentation lorsqu'elle n'est pas utilisée.
- **Méthode de fonctionnement :** Remplissez la bouilloire avec la capacité d'eau maximale (1,7 L), versez de l'eau chaude dans la carafe en verre jusqu'au niveau d'eau maximum, puis placez la carafe en verre sur la bouilloire et allumez le bouton "maintien au chaud" pour garder l'eau chaude.

Note : Assurez-vous que la source d'alimentation est éteinte lorsque la bouilloire n'est pas utilisée.

- Le couvercle de la bouilloire ou de la carafe en verre doit être placé sur la bouilloire d'eau pendant l'ébullition.
- Lors de l'ébullition ou du maintien au chaud de l'eau, ne pas tourner la poignée de la carafe à thé au-dessus du bec de la bouilloire pour éviter les brûlures dues à la vapeur.

PROTECTION CONTRE LA SURCHAUFFE

Si la bouilloire est accidentellement utilisée sans eau, la protection contre l'ébullition à sec éteindra automatiquement la bouilloire. Si cela se produit, laissez la bouilloire refroidir et remplissez-la d'eau froide avant de la laisser refroidir et bouillir à nouveau.

ENTRETIEN ET NETTOYAGE

- Débranchez toujours l'appareil avant de le nettoyer.
- Ne plongez pas la bouilloire ou son cordon dans l'eau et ne laissez pas l'humidité entrer en contact avec ces pièces.
- Nettoyez l'extérieur de la bouilloire avec un chiffon humide.
- N'oubliez pas de nettoyer le filtre avec un chiffon doux et humide à intervalles réguliers. Le filtre peut être facilement retiré pour le nettoyage et doit être replacé dans son logement de support une fois terminé.

Attention : N'utilisez pas de produits chimiques, d'acier, de bois ou de nettoyeurs abrasifs pour nettoyer l'extérieur de la bouilloire.

DÉTARTRAGE

- Les dépôts de calcaire peuvent causer une décoloration à l'intérieur de la bouilloire. Utilisez un détartrant simple et non toxique pour éliminer ces dépôts.
- Méthode alternative de détartrage : Remplissez la bouilloire avec 3 tasses de vinaigre blanc et le reste avec de l'eau, laissez reposer toute la nuit. Ne pas faire bouillir. Videz la solution de vinaigre de la bouilloire. Vous pouvez essuyer toute tache restante autour de l'embouchure avec un chiffon humide. Remplissez à nouveau la bouilloire avec de l'eau propre, portez à ébullition, puis videz l'eau. Répétez ce processus 1 à 2 fois. Après ce processus, la bouilloire sera prête à être utilisée.

Note : Lorsqu'il n'est pas utilisé ou lors du rangement, le cordon d'alimentation peut être enroulé autour de la zone de rangement du cordon située sous la bouilloire.

Élimination correcte de ce produit



- Ce marquage indique que ce produit ne doit pas être éliminé avec d'autres déchets ménagers dans l'UE.
- Pour éviter tout dommage possible à l'environnement ou à la santé humaine dû à une élimination incontrôlée des déchets, recyclez-le de manière responsable pour favoriser la réutilisation durable des ressources matérielles.
- Pour retourner votre appareil usagé, veuillez utiliser les systèmes de retour et de collecte ou contacter le détaillant où le produit a été acheté. Ils peuvent prendre ce produit pour un recyclage écologique sûr.

POR FAVOR CONSIDERE QUE EL MANUAL DEL PISPOSITIVO PUEDE SER ELABORADO CON INFORMACIÓN DE MÁS DE UN MODELO ES POSIBLE QUE SU DISPOSITIVO NO CONTenga LAS CARACTERÍSTICAS MENCIONADAS EN EL MANUAL. ESTE IDIOMA HA SIDO TRADUCIDO CON LA AYUDA DE INTELIGENCIA ARTIFICIAL.

INSTRUCCIONES GENERALES DE SEGURIDAD Y ADVERTENCIAS

- Antes de utilizar este dispositivo, por favor, lea cuidadosamente el manual de instrucciones.
- Asegúrese de que el voltaje nominal sea el mismo que el voltaje que está utilizando.
- ¡Por favor, guarde las instrucciones, el certificado de garantía, el recibo de venta y, si es posible, el cartón con el embalaje interior!
- El dispositivo está destinado exclusivamente para uso privado y no para uso comercial, ¡ni para uso profesional!
- Siempre desconecte el enchufe de la toma de corriente cuando el dispositivo no esté en uso al colocar piezas accesorias, limpiar el dispositivo o cuando ocurra una perturbación. Apague el dispositivo antes. Tire del enchufe, no del cable.
- Para proteger a los niños de los peligros de los electrodomésticos, nunca los deje sin supervisión con el dispositivo. En consecuencia, al seleccionar la ubicación para su dispositivo, hágalo de manera que los niños no tengan acceso al mismo. Asegúrese de que el cable no cuelgue.
- Revise regularmente el dispositivo y el cable en busca de daños. Si hay algún daño, el dispositivo no debe usarse.
- No permita que los niños jueguen con el dispositivo. No deje que los niños jueguen con material de embalaje como bolsas de plástico.
- Este electrodoméstico puede ser utilizado por niños de 8 años en adelante y personas con discapacidades físicas, sensoriales o mentales, o falta de experiencia y conocimientos, siempre que estén supervisados o se les hayan dado instrucciones sobre cómo usar el electrodoméstico de manera segura y entiendan los posibles peligros. La limpieza y el mantenimiento del usuario no deben ser realizados por niños a menos que tengan menos de 8 años y no estén supervisados.
- No repare el dispositivo usted mismo, consulte a un experto autorizado en caso de un problema.
- Por razones de seguridad, un cable principal roto o dañado solo puede ser reemplazado por un cable equivalente del fabricante, nuestro departamento de servicio al cliente o una persona calificada similar.
- Mantenga el dispositivo y el cable alejados del calor, la luz solar directa, la humedad, los bordes afilados y cosas similares.
- Apague el dispositivo y desenchúfelo cuando no lo esté utilizando.
- Use solo accesorios originales proporcionados por el proveedor.
- No use el dispositivo al aire libre. (A menos que el dispositivo esté diseñado para ser utilizado en exteriores). Siempre protéjalo contra temperaturas de cero o bajo cero.

ES

- Nunca lo use cerca del agua (bañera, fregadero, etc.). El electrodoméstico no debe estar expuesto a la lluvia o la humedad. Solo use el dispositivo cuando sus manos estén secas.
- Si el dispositivo cae al agua, desenchúfelo antes de sacarlo del agua. No toque la fuente de agua. El dispositivo debe ser revisado por un especialista antes de volver a usarlo. Para evitar el riesgo de descarga eléctrica, no limpie el dispositivo con agua ni lo sumerja en agua.
- Use el dispositivo solo para el propósito previsto.
- Este dispositivo solo debe operarse cuando esté conectado a una toma de corriente con conexión a tierra instalada de acuerdo con las regulaciones. Asegúrese de que el voltaje de suministro corresponda al voltaje indicado en la placa de tipo.
- Los daños que ocurran cuando el dispositivo se use para fines distintos a los especificados en las instrucciones o se use incorrectamente o no sea reparado por expertos no están cubiertos por la garantía.
- Utilice siempre el dispositivo en una superficie plana y horizontal.
- El dispositivo no debe usarse más después de, en caso de caer sobre una superficie dura desde altura. Incluso los daños invisibles pueden causar efectos negativos en la seguridad funcional del dispositivo. El dispositivo solo puede usarse después de ser revisado por un profesional.
- Nunca transporte ni tire del dispositivo sujetando el enchufe de alimentación, ya que existe riesgo de cortocircuito debido a la rotura del cable. No doble, pellizque ni tire del cable de alimentación sobre bordes afilados.
- Si hay un orificio de ventilación, no lo cubra. No vierta líquidos ni polvos en los orificios de ventilación.
- No introduzca los dedos ni otros objetos en las partes abiertas del dispositivo.
- No se acepta responsabilidad en caso de daños causados por un uso indebido o el incumplimiento de estas instrucciones.
- ¡Riesgo de quemaduras! Después del uso del electrodoméstico, algunas superficies pueden estar calientes, tenga en cuenta los riesgos y tenga precaución con las superficies calientes.
- La base y el exterior del hervidor no son resistentes al agua, manténgalo siempre seco.
- El hervidor solo debe usarse con el soporte proporcionado.
- No llene demasiado el hervidor, tenga en cuenta la capacidad máxima al usarlo. El nivel de agua debe estar entre las marcas de MIN y MAX.

CONOZCA SU HERVIDOR

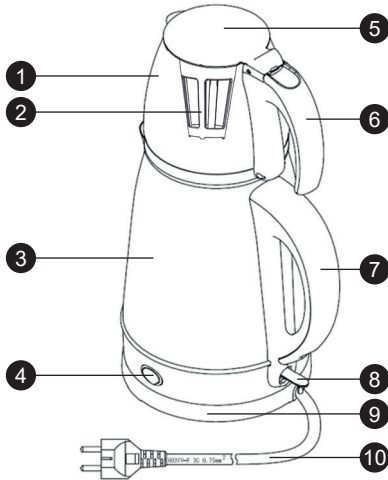

1. Tetera
2. Filtro de té
3. Hervidor eléctrico de acero inoxidable
4. Botón de mantener caliente
5. Tapa de la tetera
6. Mango de la tetera
7. Mango del hervidor
8. Botón de encendido/apagado
9. Base
10. Cable de alimentación
11. Tapa del hervidor

ANTES DEL PRIMER USO

Si está utilizando el hervidor por primera vez, se recomienda limpiarlo antes de usarlo. Para ello, hierva el hervidor dos veces con una carga completa de agua y luego vacíelo. Lave la tetera y el filtro a fondo con agua caliente.

USO

- Retire el hervidor de la base de alimentación y presione el botón de liberación de la tapa para abrirlo. Llene el hervidor con la cantidad deseada de agua. Siempre llene el hervidor entre las marcas mínima (0,9 L) y máxima (1,7 L). Llenar muy poco agua puede hacer que el hervidor se apague antes de hervir.

Nota: No sobrepase la línea máxima de llenado para evitar que el agua hirviendo se derrame durante la ebullición.

- Asegúrese de que la tapa esté cerrada de forma segura, luego enchufe el cable de alimentación en el enchufe.
- Coloque el hervidor de nuevo en la base de alimentación.
- Presione el interruptor de encendido/apagado ubicado bajo el mango para comenzar a hervir. Las luces indicadoras dentro del hervidor se iluminarán, indicando que se está calentando. El hervidor se apagará automáticamente una vez que el agua haya hervido, y las luces se apagarán. También puede apagar manualmente el hervidor en cualquier momento durante la ebullición presionando el interruptor de encendido/apagado.

Nota: Asegúrese de que el interruptor no esté obstruido y la tapa esté cerrada de forma segura; de lo contrario, el hervidor puede no apagarse.

- Retire el hervidor de la base de alimentación y vierta el agua.

Nota: Tenga cuidado al verter agua del hervidor, ya que el agua hirviendo puede causar quemaduras. Además, no abra la tapa cuando haya agua caliente dentro del hervidor.

- Levante el interruptor para reiniciar el hervidor y hervir nuevamente. Permita 30 segundos para que el hervidor se enfríe antes de abrirlo nuevamente para hervir agua. El hervidor puede mantenerse en la base de alimentación cuando no esté en uso.
- **Método de funcionamiento:** Llene el hervidor con la capacidad máxima de agua (1,7 L), vierta agua caliente en la jarra de vidrio hasta el nivel máximo de agua, luego coloque la jarra de vidrio sobre el hervidor y encienda el botón de "mantener caliente" para mantener el agua caliente.

Nota: Asegúrese de que la fuente de alimentación esté apagada cuando el hervidor no esté en uso.

- La tapa del hervidor de agua o la tetera de vidrio deben colocarse en el hervidor de agua mientras hierve agua.
- Al hervir o mantener caliente el agua, no gire el mango de la tetera sobre el pico del hervidor de agua para evitar quemaduras por vapor.

PROTECCIÓN ANTI-HERVOR

Si la tetera se opera accidentalmente sin agua, la protección anti-hervor apagará automáticamente la tetera. Si esto ocurre, permita que la tetera se enfríe y llénela con agua fría antes de permitir que se enfríe y hierva nuevamente.

MANTENIMIENTO Y LIMPIEZA

- Siempre desenchufe el electrodoméstico antes de limpiarlo.
- No sumerja la tetera ni su cable en agua ni permita que la humedad entre en contacto con estas partes.
- Limpie el exterior de la tetera con un paño húmedo.
- Recuerde limpiar el filtro con un paño suave y húmedo a intervalos regulares. El filtro se puede quitar fácilmente para limpiarlo y debe colocarse de nuevo en su ranura de soporte cuando haya terminado.

Precaución: No utilice limpiadores químicos, de acero, madera o abrasivos para limpiar el exterior de la tetera.

DESCALCIFICACIÓN

- Los depósitos de cal pueden causar decoloración en el interior de la tetera. Use un descalcificador simple y no tóxico para eliminar estos depósitos.
- **Método alternativo de descalcificación:** Llene la tetera con 3 tazas de vinagre blanco y el resto con agua, déjelo reposar durante la noche. No hierva. Drene la solución de vinagre de la tetera. Puede limpiar cualquier mancha restante alrededor de la boca con un paño húmedo. Vuelva a llenar la tetera con agua limpia, hiérvala y luego vacíe el agua. Repita este proceso 1-2 veces. Después de este proceso, la tetera estará lista para usar.

Nota: Cuando no esté en uso o durante el almacenamiento, el cable de alimentación se puede enrollar alrededor del área de almacenamiento del cable debajo de la tetera.

Disposición correcta de este producto



- Esta marca indica que este producto no debe desecharse con otros residuos domésticos en toda la UE.
- Para evitar posibles daños al medio ambiente o a la salud humana debido a una disposición de residuos no controlada, recíclalo de manera responsable para promover el reuso sostenible de los recursos materiales.
- Para devolver tu dispositivo usado, utiliza los sistemas de devolución y recolección o contacta al minorista donde se compró el producto. Pueden llevar este producto para su reciclaje ambiental seguro.

SI PREGA DI NOTARE CHE IL MANUALE DI ISTRUZIONI POTREBBE ESSERE STATO CREATO PER LE INFORMAZIONI DI PIU' DI UN MODELLO. IL VOSTRO APPARECCHIO POTREBBE NON INCLUDERE LE CARATTERISTICHE DESCRITTE NEL MANUALE. QUESTA LINGUA È STATA TRADOTTA CON L'AIUTO DELL'INTELLIGENZA ARTIFICIALE.

ISTRUZIONI GENERALI PER LA SICUREZZA E AVVERTENZE

- Prima di utilizzare questo dispositivo, leggere attentamente il manuale di istruzioni.
- Assicurarsi che la tensione nominale sia la stessa della tensione utilizzata.
- Conservare le istruzioni, il certificato di garanzia, lo scontrino e, se possibile, il cartone con l'imballaggio interno.
- Il dispositivo è destinato esclusivamente all'uso privato e non all'uso commerciale, né professionale!
- Rimuovere sempre la spina dalla presa quando il dispositivo non è in uso, durante il montaggio di parti accessorie, la pulizia del dispositivo o in caso di disturbi. Spegnerne il dispositivo in anticipo. Tirare la spina, non il cavo.
- Per proteggere i bambini dai pericoli degli elettrodomestici, non lasciarli mai incustoditi con il dispositivo. Di conseguenza, selezionare la posizione per il dispositivo in modo che i bambini non possano accedervi. Prestare attenzione affinché il cavo non penzoli.
- Controllare regolarmente il dispositivo e il cavo per eventuali danni. In caso di danni di qualsiasi tipo, non utilizzare il dispositivo.
- Non permettere ai bambini di giocare con il dispositivo. Non lasciare che i bambini giochino con il materiale di imballaggio come sacchetti di plastica.
- Questo elettrodomestico può essere utilizzato da bambini di età superiore a 8 anni e da persone con disabilità fisiche, sensoriali o mentali, o mancanza di esperienza e conoscenza, a condizione che siano supervisionati o abbiano ricevuto istruzioni su come utilizzare l'elettrodomestico in modo sicuro e comprendano i possibili pericoli. La pulizia e la manutenzione dell'utente non devono essere eseguite dai bambini a meno che non abbiano meno di 8 anni e non siano incustoditi.
- Non riparare il dispositivo da soli, ma consultare piuttosto un esperto autorizzato in caso di problema.
- Per motivi di sicurezza, un cavo di alimentazione rotto o danneggiato può essere sostituito solo da un cavo equivalente del produttore, del nostro servizio clienti o di una persona qualificata simile.
- Tenere il dispositivo e il cavo lontani da calore, luce solare diretta, umidità, bordi taglienti e simili.
- Spegnerne il dispositivo e scollegarlo quando non viene utilizzato.
- Utilizzare solo accessori originali forniti dal fornitore.
- Non utilizzare il dispositivo all'aperto. (A meno che il dispositivo non sia progettato per essere utilizzato all'esterno.) Proteggere sempre contro temperature pari a zero o inferiori.

IT

- Non utilizzare mai vicino all'acqua (vasca da bagno, lavandino, ecc.). L'elettrodomestico non deve essere esposto alla pioggia o all'umidità. Utilizzare il dispositivo solo quando le mani sono asciutte.
- Se il dispositivo cade nell'acqua, scollegarlo prima di tirarlo fuori dall'acqua. Non toccare la fonte di acqua. Il dispositivo deve essere controllato da uno specialista prima di essere riutilizzato. Per evitare il rischio di scosse elettriche, non pulire il dispositivo con acqua o immergerlo in acqua.
- Utilizzare il dispositivo solo per lo scopo previsto.
- Questo dispositivo deve essere utilizzato solo quando è collegato a una presa di corrente a terra installata in conformità ai regolamenti. Assicurarsi che la tensione di alimentazione corrisponda alla tensione indicata sulla targhetta di tipo.
- I danni che si verificano quando il dispositivo viene utilizzato per scopi diversi da quelli specificati nelle istruzioni o viene utilizzato in modo errato o non viene riparato da esperti non sono coperti dalla garanzia.
- Utilizzare sempre il dispositivo su una superficie piatta ed orizzontale.
- Il dispositivo non deve più essere utilizzato dopo una caduta su una superficie dura da un'altezza. Anche i danni invisibili possono causare effetti negativi sulla sicurezza funzionale del dispositivo. Il dispositivo può essere utilizzato solo dopo essere stato controllato da un professionista.
- Non trasportare o tirare il dispositivo tenendo la spina di alimentazione poiché c'è il rischio di un corto circuito dovuto alla rottura del cavo. Non piegare, pizzicare o tirare il cavo di alimentazione su bordi taglienti.
- Se c'è un foro di ventilazione, non coprirlo. Non versare liquidi o polvere nei fori di ventilazione.
- Non inserire le dita o altri oggetti nelle parti aperte del dispositivo.
- Non si accetta responsabilità in caso di danni causati da un uso improprio o dalla mancata osservanza di queste istruzioni.
- Rischio di ustioni! Dopo l'uso dell'elettrodomestico alcune superfici possono essere calde, fare attenzione ai rischi e fare attenzione alle superfici calde.
- La base e l'esterno della bollitore non sono resistenti all'acqua, mantenerlo sempre asciutto.
- Il bollitore può essere utilizzato solo con il supporto fornito.
- Non riempire eccessivamente il bollitore, fare attenzione alla capacità massima durante l'uso. Il livello dell'acqua deve essere compreso tra i segni MIN e MAX.

CONOSCI LA TUA BOLLITORE

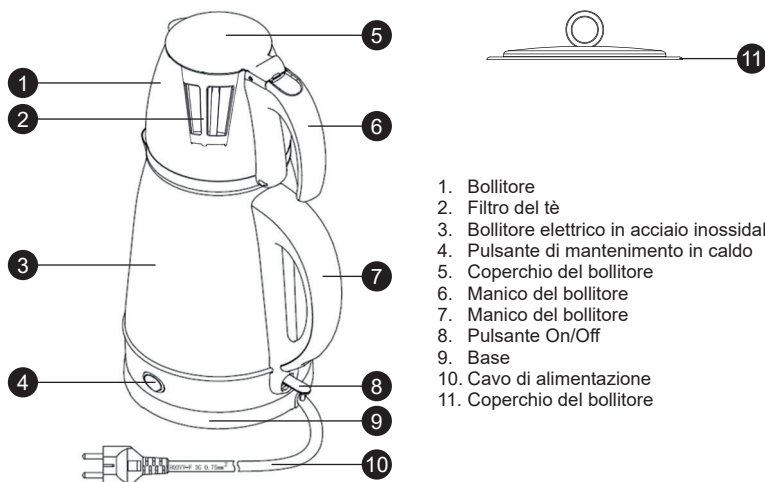

1. Bollitore
2. Filtro del tè
3. Bollitore elettrico in acciaio inossidabile
4. Pulsante di mantenimento in caldo
5. Coperchio del bollitore
6. Manico del bollitore
7. Manico del bollitore
8. Pulsante On/Off
9. Base
10. Cavo di alimentazione
11. Coperchio del bollitore

PRIMA DELL'USO

Se stai utilizzando il bollitore per la prima volta, è consigliabile pulirlo prima dell'uso. Per farlo, porta il bollitore a ebollizione due volte con una carica completa d'acqua e svuotalo. Sciacqua accuratamente il bollitore e il filtro con acqua calda.

UTILIZZO

- Togli il bollitore dalla base elettrica e premi il pulsante di rilascio del coperchio per aprirlo. Riempire il bollitore con la quantità desiderata d'acqua. Riempire sempre il bollitore tra i segni di minimo (0,9 L) e massimo (1,7 L). Riempire troppo poco d'acqua può far spegnere il bollitore prima di portare a ebollizione.

Nota: Non superare la linea massima di riempimento per evitare che l'acqua bollente fuoriesca durante l'ebollizione.

- Assicurarsi che il coperchio sia ben chiuso, quindi inserire il cavo di alimentazione nella presa.
- Riposizionare il bollitore sulla base elettrica.
- Premere il pulsante on/off situato sotto il manico per avviare l'ebollizione. Le luci indicatori all'interno del bollitore si illumineranno, indicando che si sta riscaldando. Il bollitore si spegnerà automaticamente una volta che l'acqua sarà bollita, e le luci si spegneranno. È anche possibile spegnere manualmente il bollitore in qualsiasi momento durante l'ebollizione premendo il pulsante on/off.

Nota: Assicurarsi che lo switch non sia ostruito e che il coperchio sia ben chiuso, altrimenti il bollitore potrebbe non spegnersi.

- Togliere il bollitore dalla base elettrica e versare l'acqua.

Nota: Fare attenzione durante il versamento dell'acqua dal bollitore poiché l'acqua bollente può causare ustioni. Inoltre, non aprire il coperchio quando c'è acqua calda nel bollitore.

- Sollevare l'interruttore per riavviare il bollitore per farlo bollire di nuovo. Attendere 30 secondi affinché il bollitore si raffreddi prima di riaprirlo per far bollire l'acqua di nuovo. Il bollitore può essere tenuto sulla base elettrica quando non è in uso.
- Metodo di funzionamento: Riempire il bollitore con la capacità massima di acqua (1,7 L), versare acqua calda nella caraffa di vetro fino al livello massimo dell'acqua, quindi posizionare la caraffa di vetro sopra il bollitore e accendere il pulsante "mantenimento in caldo" per mantenere l'acqua calda.

Nota: Assicurarsi che la fonte di alimentazione sia spenta quando il bollitore non è in uso.

- Il coperchio del bollitore d'acqua o della teiera di vetro deve essere posizionato sul bollitore d'acqua durante l'ebollizione.
- Quando si porta l'acqua a ebollizione o si tiene calda, non girare il manico della teiera sopra il beccuccio del bollitore per evitare ustioni dal vapore.

PROTEZIONE ANTI-EBOLLIZIONE

Se la bollitore viene accidentalmente azionato senza acqua, la protezione anti-ebollizione spegnerà automaticamente il bollitore. In tal caso, lasciare che il bollitore si raffreddi e riempirlo con acqua fredda prima di consentire di raffreddarsi e bollire nuovamente.

MANUTENZIONE E PULIZIA

- Scollegare sempre l'elettrodomestico prima di pulirlo.
- Non immergere il bollitore o il suo cavo in acqua o permettere che l'umidità entri in contatto con queste parti.
- Pulire l'esterno del bollitore con un panno umido.
- Ricordarsi di pulire il filtro con un panno morbido e umido a intervalli regolari. Il filtro è facilmente rimovibile per la pulizia e dovrebbe essere riposizionato nel suo alloggiamento quando si finisce.

Attenzione: Non utilizzare detergenti chimici, acciaio, legno o abrasivi per pulire l'esterno del bollitore.

SCALDAMENTO

- I depositi di calcare possono causare decolorazione all'interno del bollitore. Utilizzare un decalcificante semplice e non tossico per rimuovere questi depositi.
- Metodo alternativo di decalcificazione: Riempire il bollitore con 3 tazze di aceto bianco e il resto con acqua, lasciarlo riposare durante la notte. Non portare a ebollizione. Svuotare la soluzione di aceto dal bollitore. È possibile pulire eventuali macchie rimanenti intorno alla bocca con un panno umido. Riempire il bollitore con acqua pulita, portarlo a ebollizione e quindi svuotare l'acqua. Ripetere questo processo 1-2 volte. Dopo questo processo, il bollitore sarà pronto per l'uso.

Nota: Quando non è in uso o in fase di stoccaggio, il cavo di alimentazione può essere avvolto intorno all'area di stoccaggio del cavo sotto il bollitore.

Smaltimento corretto di questo prodotto



- Questa marcatura indica che questo prodotto non deve essere smaltito con altri rifiuti domestici in tutta l'UE.
- Per evitare possibili danni all'ambiente o alla salute umana derivanti da uno smaltimento non controllato dei rifiuti, riciclarlo responsabilmente per promuovere il riutilizzo sostenibile delle risorse materiali.
- Per restituire il dispositivo usato, utilizzare i sistemi di ritorno e raccolta o contattare il rivenditore presso il quale è stato acquistato il prodotto. Possono prendere questo prodotto per un riciclo sicuro per l'ambiente.

RENĂINĂI CĂ MANUALUL INFORMATIV A FOST CREAT PENTRU MAI MULTE MODELE ALE ACESTUI DISPOZITIV ESTE POSIBIL CA UNELE CARACTERISTICI MENȚIONATE ÎN MANUAL SĂ NU FIE DISPONIBILE PE DISPOZITIVULUI DVS. ACEASTĂ LIMBĂ A FOST TRADUSĂ CU AJUTORUL INTELIGENȚEI ARTIFICIALE.

INSTRUCȚIUNI ȘI AVERTISMENTE GENERALE DE SIGURANȚĂ

- Înainte de a utiliza acest dispozitiv, vă rugăm să citiți cu atenție manualul de instrucțiuni.
- Vă rugăm să vă asigurați că tensiunea nominală este aceeași cu tensiunea pe care ați utilizat-o.
- Vă rugăm să păstrați instrucțiunile, certificatul de garanție, chitanța de vânzare și, dacă este posibil, cartonul cu ambalajul interior!
- Dispozitivul este destinat exclusiv utilizării private și nu utilizării comerciale, nici utilizării profesionale!
- Scoateți întotdeauna fișa din priză ori de câte ori dispozitivul nu este în uz când se atașează piese suplimentare, se curăță dispozitivul sau când apare o perturbare. Oprii dispozitivul înainte. Trageți de fișă, nu de cablu.
- Pentru a proteja copiii de pericolele electrocasnicelor, nu-i lăsați niciodată nesupravegheați cu dispozitivul. Prin urmare, când selectați locul pentru dispozitivul dvs., faceți-o astfel încât copiii să nu aibă acces la dispozitiv. Aveți grijă să vă asigurați că cablul nu atârână.
- Testați regulat dispozitivul și cablul pentru deteriorări. Dacă există deteriorări de orice fel, dispozitivul nu ar trebui să fie folosit.
- Nu lăsați copiii să se joace cu dispozitivul. Nu lăsați copiii să se joace cu materialul de ambalare cum ar fi sacii de plastic.
- Acest aparat poate fi utilizat de copiii cu vârsta de 8 ani și peste și de persoanele cu handicap fizic, senzorial sau mental, sau lipsa de experiență și cunoștințe, cu condiția să fie supravegheate sau să li se fi dat instrucțiuni despre cum să folosească aparatul în siguranță și să înțeleagă pericolele posibile. Curățarea și întreținerea utilizatorului nu ar trebui să fie făcute de copii decât dacă aceștia au sub 8 ani și sunt nesupravegheați.
- Nu reparați dispozitivul singur, ci consultați un expert autorizat în caz de problemă.
- Din motive de siguranță, un cablu principal rupt sau deteriorat poate fi înlocuit doar cu un cablu echivalent de la producător, departamentul nostru de service pentru clienți sau o persoană calificată similară.
- Păstrați dispozitivul și cablul departe de căldură, soare direct, umezeală, margini ascuțite și altele asemenea.
- Oprii dispozitivul și deconectați-l când nu-l utilizați.
- Utilizați doar accesoriile originale furnizate de furnizor.
- Nu utilizați dispozitivul în aer liber. (Cu excepția cazului în care dispozitivul este conceput pentru a fi utilizat în exterior.) Protejați întotdeauna împotriva temperaturilor zero sau sub-zero.
- Nu utilizați niciodată în apropierea apei (cadă, chiuvetă, etc.). Aparatul

nu ar trebui expus la ploaie sau umezeală. Utilizați dispozitivul numai când mâinile sunt uscate.

- Dacă dispozitivul cade în apă, deconectați-l înainte de a-l scoate din apă. Nu atingeți sursa de apă. Dispozitivul trebuie verificat de un specialist înainte de a fi utilizat din nou. Pentru a evita riscul de șoc electric, nu curățați dispozitivul cu apă sau nu-l scufundați în apă.
- Utilizați dispozitivul numai pentru scopul prevăzut.
- Acest dispozitiv trebuie utilizat numai atunci când este conectat la o priză legată la pământ instalată în conformitate cu reglementările. Asigurați-vă că tensiunea de alimentare corespunde cu tensiunea indicată pe placa tip.
- Deteriorările care apar atunci când dispozitivul este utilizat pentru scopuri altele decât cele specificate în instrucțiuni sau este utilizat în mod incorect sau nu este reparat de experți nu sunt acoperite de garanție.
- Utilizați întotdeauna dispozitivul pe o suprafață plană și orizontală.
- Dispozitivul nu ar trebui utilizat după ce a căzut pe o suprafață dură de la înălțime. Chiar și deteriorarea invizibilă poate cauza efecte negative asupra siguranței funcționale a dispozitivului. Dispozitivul poate fi utilizat numai după ce este verificat de un profesionist.
- Nu transportați sau trageți niciodată dispozitivul ținând mufa de alimentare, deoarece există un risc de scurtcircuit din cauza ruperii cablului. Nu îndoiiți, nu strângeți sau nu trageți cablul de alimentare peste margini ascuțite.
- Dacă există un orificiu de ventilație, nul acoperiți. Nu turnați lichid sau pudră în orificiile de ventilație.
- Nu introduceți degetele sau alte obiecte în părțile deschise ale dispozitivului.
- Nu se acceptă nicio responsabilitate în caz de deteriorare cauzată de utilizarea incorectă sau de nepurtarea la respect a acestor instrucțiuni.
- Risc de arsuri! După utilizarea aparatului, unele suprafețe pot fi fierbinți, fiți conștienți de riscuri și fiți prudenți în legătură cu suprafețele fierbinți.
- Baza și exteriorul ceainicului nu sunt rezistente la apă, mențineți-le uscate tot timpul.
- Ceainicul poate fi utilizat doar cu suportul furnizat.
- Nu umpleți excesiv ceainicul, fiți conștienți de capacitatea maximă în timpul utilizării. Nivelul de apă trebuie să fie între marcasele MIN și MAX.

CUNOAȘTE-ȚI FIERBĂTORUL

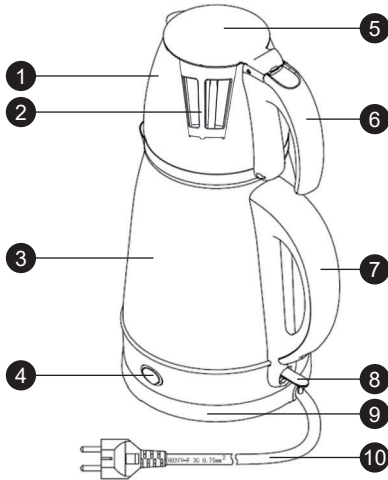

1. Ceainic
2. Filtru de ceai
3. Fierbător electric din oțel inoxidabil
4. Buton de menținere la cald
5. Capac ceainic
6. Mâner ceainic
7. Mâner fierbător
8. Buton Pornit/Oprit
9. Bază
10. Cablu de alimentare
11. Capac fierbător

ÎNAINTE DE PRIMA UTILIZARE

Dacă folosiți fierbătorul pentru prima dată, este recomandat să îl curățați înainte de utilizare. Pentru a face acest lucru, fierbeți fierbătorul de două ori cu o încărcătură completă de apă și apoi goliți-l. Spălați ceainicul și filtrul bine cu apă fierbinte.

UTILIZARE

- Scoateți fierbătorul de pe baza de alimentare și apăsați butonul de eliberare a capacului pentru a deschide capacul. Umpleți fierbătorul cu cantitatea dorită de apă. Întotdeauna umpleți fierbătorul între marcasele minim (0,9L) și maxim (1,7L). Umplerea cu prea puțină apă poate face ca fierbătorul să se oprească înainte de a fierbe.

Notă: Nu depășiți linia de umplere maximă pentru a preveni revărsarea apei fierbinți în timpul fierberii.

- Asigurați-vă că capacul este închis corect, apoi introduceți cablul de alimentare în priză.
- Puneți fierbătorul înapoi pe baza de alimentare.
- Apăsați comutatorul pornit/oprit situat sub mâner pentru a începe fierberea. Luminile indicatoare din interiorul fierbătorului se vor aprinde, indicând că acesta se încălzește. Fierbătorul se va opri automat odată ce apa a fiert, iar luminile se vor stinge. Puteți opri manual fierbătorul în orice moment în timpul fierberii apăsând comutatorul pornit/oprit.

Notă: Asigurați-vă că comutatorul nu este obstrucționat și că capacul este închis corect; în caz contrar, fierbătorul poate să nu se oprească.

- Scoateți fierbătorul de pe baza de alimentare și turnați apa.

Notă: Fiți atenți când turnați apa din fierbător, deoarece apa fierbinte poate provoca arsuri. De asemenea, nu deschideți capacul când fierbătorul conține apă fierbinte.

- Ridicați comutatorul pentru a reseta fierbătorul pentru a fierbe din nou. Lăsați fierbătorul să se răcească timp de 30 de secunde înainte de a-l redeschide pentru a fierbe din nou apă. Fierbătorul poate fi lăsat pe baza de alimentare când nu este utilizat.

- **Metoda de operare:** Umpleți fierbătorul la capacitatea maximă de apă (1,7L), turnați apa fierbinte în ulciorul de sticlă până la nivelul maxim al apei, apoi puneți ulciorul de sticlă deasupra fierbătorului și apăsați butonul de „menținere la cald” pentru a menține apa caldă.

Notă: Asigurați-vă că sursa de alimentare este oprită când fierbătorul nu este utilizat.

- Capacul fierbătorului de apă sau al ceainicului de sticlă trebuie să fie plasat pe fierbătorul de apă în timpul fierberii apei.
- Când fierbeți sau mențineți apa caldă, nu întoarceți mânerul ceainicului peste gura de scurgere a fierbătorului pentru a preveni arsurile de la abur.

PROTECȚIE ÎMPOTRIVA FIERBERII LA SEC

Dacă fierbătorul este pornit accidental fără apă, protecția împotriva fierberii la sec va opri automat fierbătorul. Dacă se întâmplă acest lucru, lăsați fierbătorul să se răcească și umpleți-l cu apă rece înainte de a-l lăsa să se răcească și să fiarbă din nou.

ÎNTREȚINERE ȘI CURĂȚARE

- Deconectați întotdeauna aparatul înainte de curățare.
 - Nu scufundați fierbătorul sau cablul acestuia în apă și nu permiteți umezelii să intre în contact cu aceste părți.
 - Ștergeți exteriorul fierbătorului cu o cârpă umedă.
 - Aduceți-vă aminte să curățați filtrul cu o cârpă moale și umedă la intervale regulate. Filtrul poate fi îndepărtat ușor pentru curățare și trebuie pus înapoi în slotul de suport după ce a fost curățat.
- Atenție:** Nu folosiți substanțe chimice, oțel, lemn sau agenți de curățare abrazivi pentru a curăța exteriorul fierbătorului.

DEZINCRUSTARE

- Depunerile de calcar pot cauza decolorarea interiorului fierbătorului. Utilizați un agent de decalcifiere simplu și netoxic pentru a îndepărta aceste depuneri.
- **Metodă alternativă de decalcifiere:** Umpleți fierbătorul cu 3 cani de oțet alb și restul cu apă, lăsați-l peste noapte. Nu fierbeți. Goliți soluția de oțet din fierbător. Puteți șterge orice pete rămase în jurul gurii fierbătorului cu o cârpă umedă. Umpleți fierbătorul cu apă curată, fierbeți-o și apoi goliți apa. Repetați acest proces de 1-2 ori. După acest proces, fierbătorul va fi gata de utilizare.

Notă: Când nu este utilizat sau când este depozitat, cablul de alimentare poate fi înfășurat în jurul zonei de depozitare a cablului de sub fierbător.

Importator:

•S.C. Zilanrom Trading S.r.l.

Sos. Bucuresti-Urziceni nr 64B, Afumati, Jud ilfov (office@zilan.ro)

•S.C. Scule si Unelte Design S.r.l.

Strada 3, nr 11A, Afumati, jud ilfov (office@zilanofficial.ro)

Eliminarea corectă a acestui produs



- Această marcă indică faptul că acest produs nu trebuie eliminat împreună cu alte deșeuri menajere în întreaga UE.
- Pentru a preveni posibilele daune aduse mediului înconjurător sau sănătății umane prin eliminarea necontrolată a deșeurilor, reciclați-l responsabil pentru a promova reutilizarea durabilă a resurselor materiale.
- Pentru a returna dispozitivul utilizat, vă rugăm să utilizați sistemele de returnare și colectare sau să contactați comerciantul de la care ați achiziționat produsul. Aceștia pot prelua acest produs pentru reciclarea sigură a mediului înconjurător.

NALEŻY PAMIĘTAĆ, ŻE INSTRUKCJA URZĄDZENIA MOŻE BYĆ UTWORZONA I ZAWIERAĆ WIĘCEJ INFORMACJI DOTYCZĄCYCH NIE TYLKO TEGO O MODELU. TWOJE URZĄDZENIE MOŻE NIE ZAWIERAĆ FUNKCJI WYMIENIONYCH W INSTRUKCJI URZĄDZENIA. TEN JĘZYK ZOSTAŁ PRZETŁUMACZONY ZA POMOCĄ SZTUCZNEJ INTELIGENCJI.

INSTRUKCJE OGÓLNE DOTYCZĄCE BEZPIECZEŃSTWA I OSTRZEŻENIA

- Przed użyciem tego urządzenia proszę dokładnie przeczytać instrukcję obsługi.
- Upewnij się, że napięcie znamionowe jest takie samo, jak napięcie, które używasz.
- Przechowuj instrukcje, certyfikat gwarancji, paragon sprzedaży i, jeśli to możliwe, karton z opakowaniem wewnętrznym!
- Urządzenie jest przeznaczone wyłącznie do użytku prywatnego, a nie do użytku komercyjnego, ani do użytku profesjonalnego!
- Zawsze wyciągaj wtyczkę z gniazdka, gdy urządzenie nie jest używane, gdy dołączasz akcesoria, czyścisz urządzenie lub gdy wystąpi jakiegokolwiek zakłócenie. Wyłącz wcześniej urządzenie. Ciągnij za wtyczkę, a nie za kabel.
- Aby chronić dzieci przed niebezpieczeństwami związanymi z urządzeniami elektrycznymi, nigdy nie pozostawiaj ich bez nadzoru z urządzeniem. Dlatego wybierając miejsce na urządzenie, upewnij się, że dzieci nie mają do niego dostępu. Upewnij się, że kabel nie zwisa.
- Regularnie sprawdzaj urządzenie i kabel pod kątem uszkodzeń. Jeśli występują jakiegokolwiek uszkodzenia, urządzenie nie powinno być używane.
- Nie pozwalaj dzieciom bawić się urządzeniem. Nie pozwalaj dzieciom bawić się materiałem opakowaniowym, takim jak plastikowe torby.
- To urządzenie może być używane przez dzieci powyżej 8 roku życia oraz osoby z fizycznymi, sensorycznymi lub umysłowymi niepełnosprawnościami, lub brakiem doświadczenia i wiedzy, pod warunkiem, że są one nadzorowane lub poinstruowane o bezpiecznym użytkowaniu urządzenia oraz rozumieją możliwe zagrożenia. Czyszczenie i konserwacja użytkownika nie powinny być przeprowadzane przez dzieci, chyba że są one nadzorowane i mają mniej niż 8 lat.
- Nie naprawiaj urządzenia samodzielnie, ale skonsultuj się z autoryzowanym ekspertem w przypadku problemu.
- Ze względów bezpieczeństwa, uszkodzony lub złamany przewód zasilający może być wymieniony jedynie na równoważny przewód od producenta, naszego działu obsługi klienta lub podobnie wykwalifikowanej osoby.
- Trzymaj urządzenie i kabel z dala od ciepła, bezpośredniego światła słonecznego, wilgoci, ostrych krawędzi i tym podobnych.
- Wyłącz urządzenie i odłącz je od zasilania, gdy nie używasz urządzenia.
- Używaj tylko oryginalnych akcesoriów dostarczonych przez dostawcę.
- Nie używaj urządzenia na zewnątrz. (Chyba że urządzenie jest

- przeznaczone do użytku na zewnątrz.) Zawsze chroń przed temperaturami zerowymi lub poniżej zera.
- Nigdy nie używaj w pobliżu wody (wannы, umywalki, itp.). Urządzenie nie powinno być narażone na deszcz lub wilgoć. Używaj urządzenia tylko wtedy, gdy twoje ręce są suche.
 - Jeśli urządzenie wpadnie do wody, odłącz je przed wyjęciem z wody. Nie dotykaj źródła wody. Urządzenie musi być sprawdzone przez specjalistę przed ponownym użyciem. Aby uniknąć ryzyka porażenia prądem, nie czyść urządzenia wodą ani nie zanurzaj go w wodzie.
 - Używaj urządzenia tylko zgodnie z jego przeznaczeniem.
 - To urządzenie może być obsługiwane tylko po podłączeniu do uziemionego gniazdka zainstalowanego zgodnie z przepisami. Upewnij się, że napięcie zasilania odpowiada napięciu podanemu na tabliczce znamionowej.
 - Uszkodzenia wynikające z użytkowania urządzenia w celach innych niż określone w instrukcji, niewłaściwego użytkowania lub naprawy przez osoby niebędące ekspertami, nie są objęte gwarancją.
 - Zawsze używaj urządzenia na płaskiej i poziomej powierzchni.
 - Urządzenie nie powinno być używane po upadku na twardą powierzchnię z wysokości. Nawet niewidoczne uszkodzenia mogą negatywnie wpływać na bezpieczeństwo funkcjonalne urządzenia. Urządzenie może być używane tylko po sprawdzeniu przez specjalistę.
 - Nigdy nie przenoś ani nie ciągnij urządzenia, trzymając za wtyczkę zasilania, ponieważ istnieje ryzyko zwarcia spowodowanego złamaniem kabla. Nie zginaj, nie szczyp i nie ciągnij przewodu zasilającego przez ostre krawędzie.
 - Jeśli istnieje otwór wentylacyjny, nie zakrywaj go. Nie wlewaj żadnych płynów ani proszków do otworów wentylacyjnych.
 - Nie wkładaj palców ani innych przedmiotów do otwartych części urządzenia.
 - Nie ponosimy odpowiedzialności za szkody spowodowane niewłaściwym użytkowaniem lub nieprzestrzeganiem tych instrukcji.
 - Ryzyko oparzeń! Po użyciu urządzenia niektóre powierzchnie mogą być gorące, bądź świadomy ryzyka i ostrożny wobec gorących powierzchni.
 - Podstawa i zewnętrzna część czajnika nie są wodoodporne, utrzymuj je suche przez cały czas.
 - Czajnik może być używany tylko z dostarczoną podstawką.
 - Nie przepelniaj czajnika, zwracaj uwagę na maksymalną pojemność podczas jego używania. Poziom wody musi znajdować się między oznaczeniami MIN i MAX.

POZNAJ SWÓJ CZAJNIK

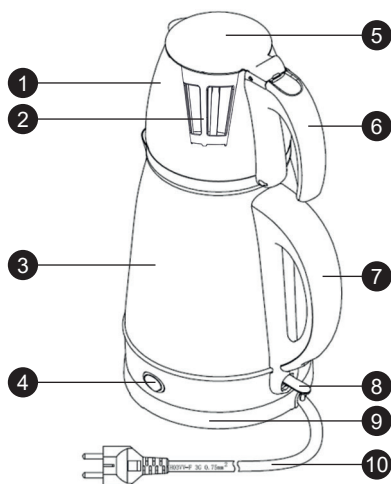

1. Czajniczek
2. Filtr do herbaty
3. Elektryczny czajnik ze stali nierdzewnej
4. Przycisk podtrzymywania ciepła
5. Pokrywa czajniczka
6. Uchwyt czajniczka
7. Uchwyt czajnika
8. Przycisk Włącz/Wyłącz
9. Podstawa
10. Przewód zasilający
11. Pokrywa czajnika

PRZED PIERWSZYM UŻYCIEM

Jeśli używasz czajnika po raz pierwszy, zaleca się jego oczyszczenie przed użyciem. W tym celu zagotuj wodę dwukrotnie, napełniając czajnik po brzegi, a następnie wylej wodę. Dokładnie umyj czajniczek i filtr gorącą wodą.

UŻYTKOWANIE

- Usuń czajnik z podstawy zasilającej i naciśnij przycisk zwalniający pokrywkę, aby otworzyć pokrywkę. Napełnij czajnik żadaną ilością wody. Zawsze napełniaj czajnik między minimalnym (0,9L) a maksymalnym (1,7L) poziomem. Napełnienie zbyt małą ilością wody może spowodować wyłączenie czajnika przed zagotowaniem.

Uwaga: Nie przekraczaj maksymalnej linii napełnienia, aby zapobiec rozlaniu wrzącej wody podczas gotowania.

- Upewnij się, że pokrywa jest prawidłowo zamknięta, a następnie podłącz przewód zasilający do gniazdka.
- Umieść czajnik z powrotem na podstawie zasilającej.
- Naciśnij przełącznik włączania/wyłączania znajdujący się pod uchwytem, aby rozpocząć gotowanie. Wskaźniki świetlne wewnątrz czajnika zapalą się, wskazując, że się nagrzewa. Czajnik wyłączy się automatycznie, gdy woda się zagotuje, a światła zgasną. Możesz również ręcznie wyłączyć czajnik w dowolnym momencie podczas gotowania, naciskając przełącznik włączania/wyłączania.

Uwaga: Upewnij się, że przełącznik nie jest zablokowany i że pokrywa jest prawidłowo zamknięta; w przeciwnym razie czajnik może się nie wyłączyć.

- Usuń czajnik z podstawy zasilającej i wylej wodę.

Uwaga: Bądź ostrożny podczas wylewania wody z czajnika, ponieważ wrząca woda może powodować oparzenia. Nie otwieraj również pokrywki, gdy w czajniku znajduje się gorąca woda.

- Podnieś przełącznik, aby zresetować czajnik, aby ponownie gotować. Pozwól czajnikowi ostygnąć przez 30 sekund przed ponownym otwarciem, aby ponownie zagotować wodę. Czajnik można pozostawić na podstawie zasilającej, gdy nie jest używany.
- **Metoda działania:** Napełnij czajnik do maksymalnej pojemności wody (1,7L), wlej gorącą wodę do szklanego dzbanka do maksymalnego poziomu wody, a następnie umieść szklany dzbanek na czajniku i włącz przycisk „podtrzymywania ciepła”, aby utrzymać wodę ciepłą.

Uwaga: Upewnij się, że źródło zasilania jest wyłączone, gdy czajnik nie jest używany.

- Pokrywa czajnika wodnego lub szklanego czajniczka musi być umieszczona na czajniku wodnym podczas gotowania wody.
- Podczas gotowania lub podtrzymywania ciepła nie obracaj uchwyty czajniczka nad wylewką czajnika, aby zapobiec oparzeniom parą.

OCHRONA PRZED GOTOWANIEM NA SUCHO

Jeśli czajnik zostanie przypadkowo włączony bez wody, ochrona przed gotowaniem na sucho automatycznie wyłączy czajnik. W takim przypadku należy pozwolić czajnikowi ostygnąć, a następnie napełnić go zimną wodą przed ponownym gotowaniem.

KONSERWACJA I CZYSZCZENIE

- Zawsze odłączaj urządzenie przed czyszczeniem.
- Nie zanurzaj czajnika ani jego przewodu w wodzie i nie pozwól, aby wilgoć miała kontakt z tymi częściami.
- Przetrzyj zewnętrzną część czajnika wilgotną ściereczką.
- Pamiętaj, aby regularnie czyścić filtr miękką, wilgotną ściereczką. Filtr można łatwo wyjąć do czyszczenia i należy go umieścić z powrotem w jego gnieździe po zakończeniu czyszczenia.

Uwaga: Nie używaj chemicznych, stalowych, drewnianych ani ściernych środków czyszczących do czyszczenia zewnętrznej części czajnika.

ODKAMIENIANIE

- Osady kamienia mogą powodować przebarwienia wewnątrz czajnika. Użyj prostego i nietoksycznego środka do odkamieniania, aby usunąć te osady.
- **Alternatywna metoda odkamieniania:** Napełnij czajnik 3 filiżankami białego octu i resztą wodą, pozostaw na noc. Nie gotuj. Opróżnij roztwór octu z czajnika. Możesz przetrzeć wszelkie pozostałe plamy wokół wylotu czajnika wilgotną ściereczką. Napełnij czajnik czystą wodą, zagotuj ją, a następnie opróżnij wodę. Powtórz ten proces 1-2 razy. Po tym procesie czajnik będzie gotowy do użycia.

Uwaga: Kiedy nie jest używany lub podczas przechowywania, przewód zasilający można owinąć wokół obszaru przechowywania przewodu pod czajnikiem.

Importer: Zilan Polska Sp. z o.o., ul. gen. R. Kuklińskiego
zilanpolska@zilan.com.tr

SERWIS: IBE Technologies Sp. z o.o., ul. gen. R. Kuklińskiego
14, 08-110 Siedlce

Prawidłowe utylizowanie tego produktu



- To oznaczenie wskazuje, że ten produkt nie powinien być usuwany wraz z innymi odpadami domowymi w całej UE.
- Aby zapobiec możliwym szkodom dla środowiska lub zdrowia ludzkiego wynikającym z niekontrolowanego usuwania odpadów, należy odpowiedzialnie je przetwarzać, aby promować zrównoważone ponowne wykorzystanie zasobów materialnych.
- Aby zwrócić zużyte urządzenie, skorzystaj z systemów zwrotu i zbiórki lub skontaktuj się ze sprzedawcą, u którego zakupiono produkt. Mogą oni przyjąć ten produkt do recyklingu w sposób bezpieczny dla środowiska.

ОБРАТИТЕ ВНИМАНИЕ, ЧТО ДАННОЕ РУКОВОДСТВО ПО ЭКСПЛУАТАЦИИ УСТРОЙСТВА ПОДГОТОВЛЕНО ДЛЯ РАЗЛИЧНЫХ МОДЕЛЕЙ. В ВАШЕМ УСТРОЙСТВЕ МОГУТ ОТСУТСТВОВАТЬ НЕКОТОРЫЕ ФУНКЦИИ, ОПИСАННЫЕ В ДАННОМ РУКОВОДСТВЕ. ЭТОТ ЯЗЫК БЫЛ ПЕРЕВЕДЁН С ПОМОЩЬЮ ИСКУССТВЕННОГО ИНТЕЛЛЕКТА.

ОБЩИЕ ИНСТРУКЦИИ ПО БЕЗОПАСНОСТИ И ПРЕДУПРЕЖДЕНИЯ

- Перед использованием этого устройства внимательно прочтите инструкцию по эксплуатации.
- Убедитесь, что номинальное напряжение совпадает с напряжением, которое вы используете.
- Сохраняйте инструкции, гарантийный сертификат, кассовый чек и, при возможности, коробку с внутренней упаковкой!
- Устройство предназначено исключительно для личного использования и не для коммерческого использования, не для профессионального использования!
- Всегда вынимайте вилку из розетки, когда устройство не используется, при установке дополнительных частей, при чистке устройства или в случае возникновения неполадок. Перед этим выключите устройство. Тяните за вилку, а не за кабель.
- Чтобы защитить детей от опасностей электроприборов, никогда не оставляйте их без присмотра с устройством. Следовательно, выбирая место для вашего устройства, убедитесь, что дети не имеют доступа к устройству. Позаботьтесь о том, чтобы кабель не свисал.
- Регулярно проверяйте устройство и кабель на наличие повреждений. Если есть какие-либо повреждения, устройство не должно использоваться.
- Не позволяйте детям играть с устройством. Не давайте детям играть с упаковочным материалом, таким как пластиковые пакеты.
- Это устройство может использоваться детьми в возрасте от 8 лет и старше, а также лицами с физическими, чувствительными или умственными нарушениями или недостатком опыта и знаний, при условии, что они находятся под присмотром или получили инструкции по безопасному использованию прибора и понимают возможные опасности. Чистку и обслуживание пользователя необходимо проводить детям только в случае, если им не достигло 8 лет и они находятся без присмотра.
- Не пытайтесь самостоятельно отремонтировать устройство, а обратитесь к авторизованному специалисту в случае проблемы.
- В целях безопасности разорванный или поврежденный сетевой шнур должен заменяться только эквивалентным шнуром от производителя, нашего отдела обслуживания клиентов или

подобного квалифицированного лица.

- Держите устройство и кабель подальше от тепла, прямых солнечных лучей, влаги, острых краев и подобного.
- Выключите устройство и выдерните вилку, когда не используете его.
- Используйте только оригинальные аксессуары, предоставленные поставщиком.
- Не используйте устройство на открытом воздухе. (За исключением случаев, когда устройство предназначено для использования на улице.) Всегда защищайтесь от нулевых или субнулевых температур.
- Никогда не используйте устройство рядом с водой (ванная, раковина и т. д.). Прибор не должен быть подвергнут дождю или влаге. Используйте устройство только с сухими руками.
- Если устройство упало в воду, выньте вилку, прежде чем вытащить его из воды. Не касайтесь источника воды. Прибор должен быть проверен специалистом перед повторным использованием. Чтобы избежать риска удара электричеством, не чистите прибор водой и не погружайте его в воду.
- Используйте устройство только для предназначенных целей.
- Это устройство должно работать только при подключении к заземленной розетке, установленной в соответствии с правилами. Убедитесь, что напряжение сети соответствует напряжению, указанному на типовой табличке.
- Повреждения, возникшие при использовании устройства в целях, отличных от указанных в инструкции, или его неправильного использования или неисправности, не устраненные специалистами, не покрываются гарантией.
- Всегда используйте устройство на плоской и горизонтальной поверхности.
- Устройство не должно использоваться после падения на твердую поверхность с высоты. Даже невидимые повреждения могут вызвать негативные последствия для функциональной безопасности устройства. Прибор можно использовать только после проверки специалистом.
- Никогда не переносите или тяните устройство, удерживая вилку питания, так как есть риск короткого замыкания из-за поломки кабеля. Не сгибайте, не зажимайте и не тяните сетевой шнур через острые края.
- Если есть вентиляционное отверстие, не закрывайте его. Не

RU

наливайте никакие жидкости или порошки в вентиляционные отверстия.

- Не вставляйте пальцы или другие предметы в открытые части устройства.
- Не несем ответственности за повреждения, вызванные неправильным использованием или несоблюдением этих инструкций.
- Опасность ожогов! После использования прибора некоторые поверхности могут быть горячими, будьте осторожны с горячими поверхностями.
- Основание и внешняя часть чайника не влагозащищены, держите их всегда сухими.
- Чайник должен использоваться только с предоставленным подставкой.
- Не переполняйте чайник, будьте внимательны к максимальной вместимости при его использовании. Уровень воды должен быть между отметками MIN и MAX.

ПОЗНАКОМЬТЕСЬ С ВАШИМ ЧАЙНИКОМ

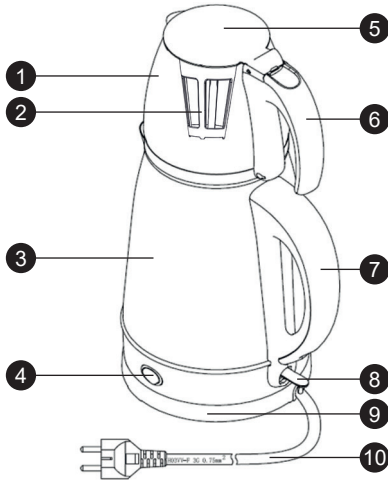

1. Заварочный чайник
2. Чайный фильтр
3. Электрический чайник из нержавеющей стали
4. Кнопка поддержания тепла
5. Крышка заварочного чайника
6. Ручка заварочного чайника
7. Ручка чайника
8. Кнопка Вкл/Выкл
9. Подставка
10. Шнур питания
11. Крышка чайника

ПЕРЕД ПЕРВЫМ ИСПОЛЬЗОВАНИЕМ

Если вы используете чайник впервые, рекомендуется очистить его перед использованием. Для этого вскипятите чайник дважды, наполнив его водой до максимума, а затем вылейте воду. Тщательно вымойте заварочный чайник и фильтр горячей водой.

ИСПОЛЬЗОВАНИЕ

- Снимите чайник с подставки и нажмите кнопку освобождения крышки, чтобы открыть крышку. Наполните чайник нужным количеством воды. Всегда наполняйте чайник между минимальной (0,9 л) и максимальной (1,7 л) отметками. Налит слишком мало воды, чайник может отключиться до кипения.

Примечание: Не превышайте максимальную линию заполнения, чтобы предотвратить выливание кипящей воды при кипячении.

- Убедитесь, что крышка надежно закрыта, затем подключите шнур питания к розетке.
- Поместите чайник обратно на подставку.
- Нажмите выключатель, расположенный под ручкой, чтобы начать кипячение. Индикаторные лампы внутри чайника загорятся, указывая на то, что он нагревается. Чайник автоматически выключится после закипания воды, и лампы погаснут. Вы также можете вручную выключить чайник в любое время во время кипячения, нажав выключатель.

Примечание: Убедитесь, что выключатель не заблокирован и крышка надежно закрыта; в противном случае чайник может не выключиться.

- Снимите чайник с подставки и вылейте воду.

Примечание: Будьте осторожны при наливании воды из чайника, так как кипящая вода может вызвать ожоги. Также не открывайте крышку, когда внутри чайника находится горячая вода.

- Поднимите выключатель, чтобы сбросить чайник для повторного кипячения. Дайте чайнику остыть в течение 30 секунд перед повторным открытием для кипячения воды. Чайник можно оставлять на подставке, когда он не используется.
- **Метод эксплуатации:** Наполните чайник до максимальной емкости воды (1,7 л), налейте горячую воду в стеклянный кувшин до максимального уровня воды, затем поместите стеклянный кувшин на чайник и включите кнопку «поддержания тепла», чтобы вода оставалась теплой.

Примечание: Убедитесь, что источник питания выключен, когда чайник не используется.

- Крышка чайника или стеклянного заварочного чайника должна быть установлена на чайник во время кипячения воды.
- Во время кипячения или поддержания тепла не поворачивайте ручку заварочного чайника над носиком чайника, чтобы избежать ожогов паром.

ЗАЩИТА ОТ ВКИПАНИЯ БЕЗ ВОДЫ

Если чайник случайно включить без воды, защита от кипения без воды автоматически отключит чайник. В этом случае дайте чайнику остыть, а затем наполните его холодной водой перед повторным кипячением.

УХОД И ЧИСТКА

- Всегда отключайте прибор от сети перед чисткой.
- Не погружайте чайник или его шнур в воду и не допускайте попадания влаги на эти части.
- Протирайте внешнюю поверхность чайника влажной тканью.
- Не забывайте регулярно чистить фильтр мягкой влажной тканью. Фильтр легко снимается для чистки и должен быть возвращен на свое место после очистки.

Внимание: Не используйте химические, стальные, деревянные или абразивные чистящие средства для чистки внешней поверхности чайника.

УДАЛЕНИЕ НАКИПИ

- Отложения известкового налета могут вызвать обесцвечивание внутренней части чайника. Используйте простой и нетоксичный средство для удаления накипи, чтобы удалить эти отложения.
- Альтернативный метод удаления накипи: Наполните чайник 3 чашками белого уксуса и остальное количество водой, оставьте на ночь. Не кипятите. Слейте уксусный раствор из чайника. Вы можете протереть оставшиеся пятна вокруг горлышка влажной тканью. Наполните чайник чистой водой, вскипятите её, а затем слейте воду. Повторите этот процесс 1-2 раза. После этого процесса чайник будет готов к использованию.

Примечание: Когда чайник не используется или при хранении, шнур питания можно обернуть вокруг места для хранения шнура под чайником.

Правильная утилизация этого продукта



- Эта маркировка указывает, что этот продукт не должен утилизироваться вместе с другими бытовыми отходами во всей Европейской Союзе.
- Чтобы предотвратить возможный вред для окружающей среды или здоровья человека от неуправляемой утилизации отходов, утилизируйте его ответственно для продвижения устойчивого повторного использования материальных ресурсов.
- Чтобы вернуть свое использованное устройство, воспользуйтесь системами возврата и сбора или свяжитесь с розничным продавцом, где был приобретен продукт. Они могут принять этот продукт для безопасной утилизации среды.

MOLIMO DA IMATE U VIDU DA PRIRUČNIK UREDAJA MOŽE BITI IZRADEN ZA NA INFORMACIJE O VIŠE OD JEDNOG MODELA. VAŠ UREDAJ, MOŽDA NE SADRŽI ZNAČAJKE OPISANE U PRIRUČNIKU. OVAJ JEZIK JE PREVEDEN UZ POMOĆ UMJETNE INTELIGENCIJE.

OPĆE SIGURNOSNE UPUTE I UPOZORENJA

- Prije korištenja ovog uređaja, pažljivo pročitajte upute za uporabu.
- Pobrinite se da je naznačeni napon isti kao i napon koji koristite.
- Sačuvajte upute, jamstveni list, račun i, ako je moguće, kutiju s unutarnjim pakiranjem!
- Uređaj je namijenjen isključivo za privatnu upotrebu i nije namijenjen za komercijalnu upotrebu, niti za profesionalnu upotrebu!
- Uvijek izvadite utikač iz utičnice kad god uređaj nije u upotrebi prilikom pričvršćivanja dodatnih dijelova, čišćenja uređaja ili kad god dođe do smetnji. Isključite uređaj unaprijed. Povucite za utikač, a ne za kabel.
- Kako biste zaštitili djecu od opasnosti električnih aparata, nikada ih ne ostavljajte nenadziranim s uređajem. Stoga, prilikom odabira mjesta za vaš uređaj, učinite to na način da djeca nemaju pristup uređaju. Pazite da se kabel ne spušta.
- Redovito provjeravajte uređaj i kabel na oštećenja. Ako postoji bilo kakvo oštećenje, uređaj se ne smije koristiti.
- Ne dopustite djeci da se igraju s uređajem. Ne dopustite djeci da se igraju s ambalažnim materijalom poput plastičnih vrećica.
- Ovaj aparat mogu koristiti djeca stara 8 godina i stariji te osobe s fizičkim, senzornim ili mentalnim poteškoćama ili nedostatkom iskustva i znanja, pod uvjetom da su nadzirani ili su dobili upute kako sigurno koristiti uređaj i razumiju moguće opasnosti. Čišćenje i održavanje uređaja ne bi trebali obavljati djeca osim ako nemaju manje od 8 godina i nisu nenadzirana.
- Ne popravljajte uređaj sami, već se obratite ovlaštenom stručnjaku u slučaju problema.
- Iz sigurnosnih razloga, oštećeni ili oštećeni glavni kabel smije zamijeniti samo ekvivalentni kabel proizvođača, naš odjel za korisničku podršku ili slično kvalificirana osoba.
- Držite uređaj i kabel dalje od topline, izravnog sunčevog svjetla, vlage, oštih rubova i slično.
- Isključite uređaj i izvadite utikač kad ga ne koristite.
- Koristite samo originalne dodatke koje je pružio dobavljač.
- Ne koristite uređaj vani. (Osim ako je uređaj namijenjen za vanjsku upotrebu.) Uvijek se zaštitite od nultih ili subnultih temperatura.
- Nikada ne koristite blizu vode (kade, sudopera, itd.). Aparat ne bi trebao biti izložen kiši ili vlazi. Uređaj koristite samo kad su vam ruke suhe.

CRO-BIH

- Ako uređaj padne u vodu, isključite ga prije nego što ga izvadite iz vode. Ne dodirujte izvor vode. Uređaj mora provjeriti stručnjak prije ponovne upotrebe. Kako biste izbjegli rizik od električnog udara, ne čistite uređaj vodom niti ga uranjajte u vodu.
- Koristite uređaj samo u svrhu za koju je namijenjen.
- Ovaj uređaj smije se koristiti samo kad je spojen na uzemljeni utikač u skladu s propisima. Provjerite odgovara li naponski napon naponu navedenom na pločici s tipom.
- Oštećenja koja nastanu prilikom korištenja uređaja u druge svrhe osim navedenih u uputama ili kad se koristi nepravilno ili nije popravljeno od strane stručnjaka ne pokrivaju jamstvo.
- Uvijek koristite uređaj na ravnoj i horizontalnoj površini.
- Uređaj se više ne smije koristiti nakon što padne na tvrdu površinu s visine. Čak i nevidljiva oštećenja mogu uzrokovati negativne učinke na funkcionalnu sigurnost uređaja. Uređaj se može koristiti tek nakon što ga pregleda stručnjak.
- Nikada ne nosite ili vučete uređaj držeći utikač jer postoji rizik od kratkog spoja zbog pucanja kabela. Ne savijajte, ne stežite ili ne vučite kabel preko oštih rubova.
- Ako postoji ventilacijski otvor, nemojte ga pokrivati. Ne ulijevajte tekućinu ili prašinu u ventilacijske otvore.
- Ne stavljajte prste ili druge predmete u otvorene dijelove uređaja.
- Ne prihvaćamo odgovornost u slučaju štete nastale zbog nepravilne uporabe ili nepoštivanja ovih uputa.
- Rizik od opekлина! Nakon upotrebe aparata, neke površine mogu biti vruće, budite svjesni rizika i oprezni s vrućim površinama.
- Podnožje i vanjski dio kotlića nisu vodootporni, držite ih uvijek suhim.
- Kotlić se smije koristiti samo s priloženim stalakom.
- Ne pretpravajte kotlić, budite svjesni maksimalnog kapaciteta prilikom korištenja. Razina vode mora biti između oznaka MIN i MAX.

UPOSNAJTE SVOJ ČAJNIK

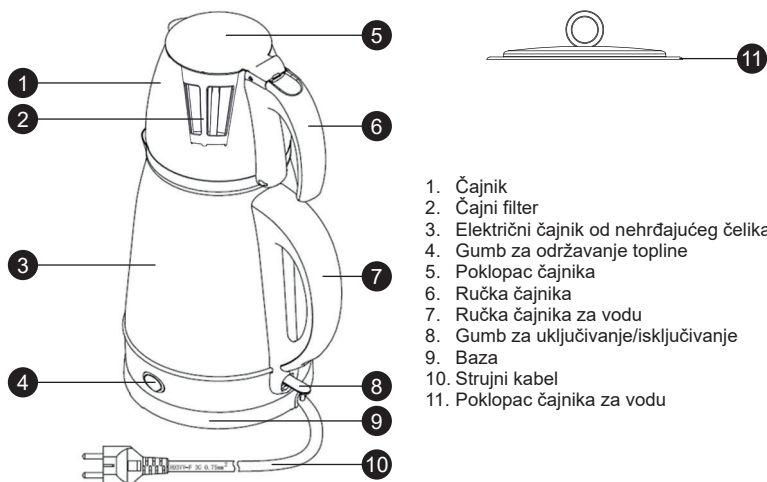

1. Čajnik
2. Čajni filter
3. Električni čajnik od nehrđajućeg čelika
4. Gumb za održavanje topline
5. Poklopac čajnika
6. Ručka čajnika
7. Ručka čajnika za vodu
8. Gumb za uključivanje/isključivanje
9. Baza
10. Strujni kabel
11. Poklopac čajnika za vodu

PRIJE PRVE UPOTREBE

Ako koristite čajnik prvi put, preporučuje se očistiti ga prije upotrebe. Da biste to učinili, zakuhajte vodu u čajniku dva puta i zatim je ispraznite. Temeljito operite čajnik i filter vrućom vodom.

UPOTREBA

- Uklonite čajnik s baze i pritisnite gumb za otpuštanje poklopca kako biste otvorili poklopac. Napunite čajnik željenom količinom vode. Uvijek napunite čajnik između minimalne (0,9L) i maksimalne (1,7L) oznake. Ako napunite premalo vode, čajnik se može isključiti prije ključanja.

Napomena: Nemojte prelaziti maksimalnu oznaku punjenja kako biste spriječili izlijevanje kipuće vode tijekom ključanja.

- Uvjerite se da je poklopac sigurno zatvoren, a zatim priključite strujni kabel u utičnicu.
- Postavite čajnik natrag na bazu.
- Pritisnite prekidač za uključivanje/isključivanje koji se nalazi ispod ručke kako biste započeli ključanje. Unutarnja svjetla čajnika će se upaliti, što ukazuje da se zagrijava. Čajnik će se automatski isključiti kada voda proključa, a svjetla će se ugasi. Čajnik možete ručno isključiti u bilo kojem trenutku tijekom ključanja pritiskom na prekidač za uključivanje/isključivanje.

Napomena: Uvjerite se da prekidač nije blokiran i da je poklopac sigurno zatvoren; inače, čajnik se možda neće isključiti.

- Uklonite čajnik s baze i izlijte vodu.
- Napomena:** Budite oprezni prilikom izlijevanja vode iz čajnika jer kipuća voda može izazvati opekline. Također, nemojte otvarati poklopac kada je unutar čajnika vruća voda.
- Podignite prekidač kako biste resetirali čajnik za ponovno ključanje. Ostavite čajnik da se ohladi 30 sekundi prije ponovnog otvaranja za ponovno ključanje vode. Čajnik može ostati na bazi kada se ne koristi.
- **Način rada:** Napunite čajnik do maksimalnog kapaciteta vode (1,7L), ulijte vruću vodu u stakleni vrč do maksimalne razine vode, zatim postavite stakleni vrč na čajnik i uključite gumb za „održavanje topline“ kako biste zadržali toplinu vode.

Napomena: Uvjerite se da je izvor napajanja isključen kada se čajnik ne koristi.

- Poklopac čajnika za vodu ili staklenog čajnika mora biti postavljen na čajnik za vodu tijekom ključanja vode.
- Tijekom ključanja ili održavanja topline, nemojte okretati ručku čajnika preko izljeva čajnika kako biste spriječili opekline parom.

ZAŠTITA OD KIPUĆE VODE BEZ VODE

Ako je čajnik slučajno uključen bez vode, zaštita od kipuće vode bez vode automatski će isključiti čajnik. Ako se to dogodi, ostavite čajnik da se ohladi i napunite ga hladnom vodom prije ponovnog kuhanja.

ODRŽAVANJE I ČIŠĆENJE

- Uvijek isključite uređaj iz struje prije čišćenja.
- Ne uranjajte čajnik ili njegov kabel u vodu i ne dopustite da vlaga dođe u kontakt s tim dijelovima.
- Vanjski dio čajnika obrišite vlažnom krpom.
- Sjetite se redovito čistiti filter mekom, vlažnom krpom. Filter se može lako ukloniti za čišćenje i treba ga vratiti na svoje mjesto nakon čišćenja.

Pažnja: Ne koristite kemijska sredstva, čelik, drvo ili abrazivne čistače za čišćenje vanjske strane čajnika.

UKLANJANJE KAMENCA

- Naslage kamenca mogu uzrokovati promjenu boje unutar čajnika. Koristite jednostavno i netoksično sredstvo za uklanjanje kamenca kako biste uklonili te naslage.
- Alternativna metoda uklanjanja kamenca: Napunite čajnik s 3 šalice bijelog octa i ostatak vodom, ostavite preko noći. Ne kuhajte. Ispraznite otopinu octa iz čajnika. Možete obrisati sve preostale mrlje oko otvora vlažnom krpom. Napunite čajnik čistom vodom, zakuhajte i zatim ispraznite vodu. Ponovite ovaj postupak 1-2 puta. Nakon ovog postupka, čajnik će biti spreman za upotrebu.

Napomena: Kada se ne koristi ili tijekom skladištenja, kabel za napajanje može se omotati oko područja za pohranu kabela ispod čajnika.

Uvoznik za HR:

• ZED d.o.o. Industrijska cesta 5, 10360 Sesvete-HR

Tel: +385 01 2006 148

Uvoznik za BIH:

• Digitalis d.o.o. M.Spaha 2A/30, 72290 Novi Travnik-BiH

Tel: +387 61 095 095

Pravilno odlaganje ovog proizvoda



- Ovaj znak označava da se ovaj proizvod ne smije odlagati s drugim kućanskim otpadom u cijeloj EU.
- Kako biste spriječili moguću štetu okolišu ili ljudskom zdravlju od nekontroliranog odlaganja otpada, odložite ga odgovorno kako biste promicali održivo ponovno korištenje materijalnih resursa.
- Za povrat vašeg korištenog uređaja koristite sustave za povrat i prikupljanje ili se obratite trgovcu kod kojeg je proizvod kupljen. Oni mogu preuzeti ovaj proizvod za ekološki sigurno recikliranje.

JU LUTEM KUJDES SE MANUALI I PAJISJES MUND TË KRIJOHET PËR MË SHUMË SE NJË MODEL.
INFORMACION PAJISJA JUAJ NUK MUND TË PËRMBANË FUNKSIONIN E LENDUAR NË MANUAL.
KJO GJUHË ËSHTË PËRKTHYER ME NDIHMËN E INTELIGJENCËS ARTIFICIALE.

UDHËZIME TË PËRGJITHSHME PËR SIGURINË DHE PARALAJMËRIME

- Para se të përdorni këtë pajisje, ju lutemi lexoni me kujdes udhëzimet e manualit të përdorimit.
- Ju lutemi sigurohuni që volta e vlerësuar të jetë e njëjtë me voltën që keni përdorur.
- Ju lutemi ruani udhëzimet, certifikatën e garancisë, faturën e blerjes, dhe nëse është e mundur, kartonin me paketën e brendshme!
- Pajisja është e destinuar ekskluzivisht për përdorim privat dhe jo për përdorim komercial, as për përdorim profesionist!
- Hiqni gjithmonë prizin nga priza kur pajisja nuk është në përdorim kur bashkoni pjesë shtesë, pastroni pajisjen, ose kur ndodh ndonjë çrregullim. Fikni pajisjen paraprakisht. Hiqni prizin duke mbajtur për priz, jo për kabllon.
- Për të mbrojtur fëmijët nga rreziqet e pajisjeve elektrike, mos i lini ata pa mbikëqyrje me pajisjen. Prandaj, kur zgjidhni vendndodhjen për pajisjen tuaj, bëjeni këtë në mënyrë që fëmijët të mos kenë akses në pajisje. Merrni kujdes që kablli të mos varrojë poshtë.
- Testoni pajisjen dhe kabllon rregullisht për dëme. Nëse ka dëmtime të çfarëdo lloji, pajisja nuk duhet të përdoret.
- Mos lejoni fëmijët të luajnë me pajisjen. Mos lejoni fëmijët të luajnë me materiale mbajtëse si qese plastike.
- Ky pajisje mund të përdoret nga fëmijët e moshës 8 vjeç dhe më lart dhe persona me aftësi fizike, ndjenjë, ose mendor, ose mungesë përvoja dhe njohuri, nëse ata janë nën mbikëqyrje ose kanë marrë udhëzime për përdorimin e sigurt të pajisjes dhe kuptojnë rreziqet e mundshme. Pastrimi dhe mirëmbajtja e përdoruesit nuk duhet të bëhen nga fëmijët nën 8 vjeç dhe pa mbikëqyrje.
- Mos riparoni pajisjen vetë, por konsultoni një ekspert të autorizuar në rast të një problemi.
- Për arsye sigurie, një kabëll të thyer ose të dëmtuar mund të zëvendësohet vetëm nga një kabëll i njëjtë nga prodhuesi, departamenti ynë i shërbimit ndaj konsumatorëve, ose një person i kualifikuar i ngjashëm.
- Mbani pajisjen dhe kabllon larg ngrohjes, diellit të drejtpërdrejtë, lagështisë, krahatorëve të mprehtë, dhe të ngjashme.
- Fikni pajisjen dhe hiqni prizin kur nuk po e përdorni pajisjen.
- Përdorni vetëm aksesore origjinale të siguruara nga furnitori.
- Mos përdorni pajisjen jashtë (përveç nëse pajisja është e dizajnuar për të përdorur jashtë). Gjithmonë mbrojeni kundër temperaturave zero

ose nën zero.

- Mos përdorni pranë ujit (vaskë, lavaman, etj.). Pajisja nuk duhet të ekspozohet në shi ose lagështi. Përdorni pajisjen vetëm kur duart tuaja janë të thara.
- Nëse pajisja bie në ujë, hiqni prizën para se ta nxirrni nga uji. Mos prek burimin e ujit. Pajisja duhet të kontrollohet nga një specialist para se të përdoret përsëri. Për të shmangur rrezikun e tronditjeve elektrike, mos pastroni pajisjen me ujë ose mos e zhytni në ujë.
- Përdorni pajisjen vetëm për qëllimin e paraparë.
- Kjo pajisje duhet të operohet vetëm kur është e lidhur në një prizë të tierra, të instaluar në përputhje me rregulloret. Sigurohuni që voltaga e furnizimit të korrespondojë me voltazhin e shënuar në pllakën e tipit.
- Dëmet që ndodhin kur pajisja përdoret për qëllime të tjera përveç atyre të specifikuara në udhëzime ose përdoret gabimisht ose nuk riparohet nga ekspertët nuk mbulohen nga garancia.
- Përdorni gjithmonë pajisjen në një sipërfaqe të sheshtë dhe horizontale.
- Pajisjen nuk duhet të përdoret më, në rast se ajo bie në një sipërfaqe të ashpër nga lartësia. Edhe dëmtimet e padukshme mund të shkaktojnë efekte negative në sigurinë funksionale të pajisjes. Pajisja mund të përdoret vetëm pasi të ketë qenë e kontrolluar nga një profesionist.
- Mos e mbani ose tërhiqni pajisjen duke mbajtur prizën e fuqisë pasi ka rrezik për një shkurtim të rrjetit të kabllës për shkak të thyerjes së kabllës. Mos e përkulni, mos e shtypni, ose tërhiqni kabllën e fuqisë mbi kraharorë të mprehtë.
- Nëse ka një shpërndarës ajri, mos e mbuloni atë. Mos hidhni asnjë lëng ose pluhur në hapësirat e shpërndarësit të ajrit.
- Mos futni gishtat ose objekte të tjera në pjesët e hapura të pajisjes.
- Nuk pranohet asnjë përgjegjësi në rast të dëmeve të shkaktuara nga përdorimi i gabuar ose mosrespektimi i këtyre udhëzimeve.
- Rrezik nga djegiet! Pas përdorimit të pajisjes, disa sipërfaqe mund të jenë të nxehta, kini parasysh rreziqet dhe kini kujdes nga sipërfaqet e nxehta.
- Baza dhe jashtësia e çajnikut nuk janë të rezistueshme ndaj ujit, mbani atë gjithmonë të thatë.
- Çajniku duhet të përdoret vetëm me stendën e siguruar.
- Mos e mbushni shumë çajnikun, kini parasysh kapacitetin maksimal gjatë përdorimit. Niveli i ujit duhet të jetë mes shenjave MIN dhe MAX.

NJIHUNI ME ÇAJNIKUN TUAJ

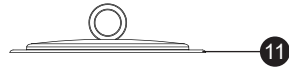
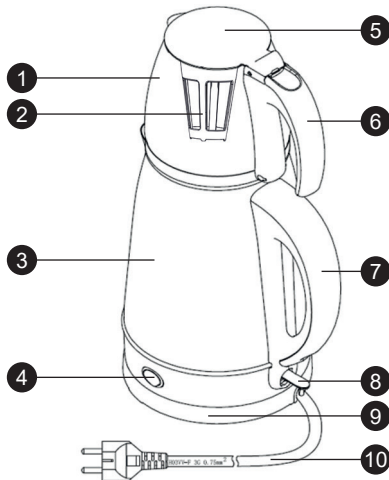

1. Çajnik
2. Filtri i çajit
3. Çajnik elektrik prej çeliku inox
4. Butoni për mbajtjen ngrohtë
5. Kapaku i çajnikut
6. Doreza e çajnikut
7. Doreza e çajnikut elektrik
8. Butoni On/Off (Ndez/Fik)
9. Baza
10. Kabulli i rrymës
11. Kapaku i çajnikut elektrik

PARA PËRDORIMIT TË PARË

Nëse përdorni çajnikun për herë të parë, rekomandohet që ta pastroni përpara përdorimit. Për ta bërë këtë, zieni ujin në çajnik dy herë duke e mbushur plotësisht dhe pastaj zbrazni atë. Lani mirë çajnikun dhe filtrin me ujë të nxehtë.

PËRDORIMI

- Hiqni çajnikun nga baza e rrymës dhe shtypni butonin e lirisht të kapakut për ta hapur atë. Mbushni çajnikun me sasinë e dëshiruar të ujit. Gjithmonë mbushni çajnikun midis shenjave minimale (0,9L) dhe maksimale (1,7L). Mbushja me shumë pak ujë mund të shkaktojë fikjen e çajnikut para vlimit.

Shënim: Mos e tejkaloni vijën maksimale të mbushjes për të parandaluar derdhjen e ujit të vluar gjatë zierjes.

- Shikoni që kapaku të jetë i mbyllur mirë, pastaj futeni kabullin e rrymës në prizë.
- Vendosni çajnikun përsëri në bazën e rrymës.
- Shtypni çelësin On/Off (Ndez/Fik) të vendosur nën dorezë për të filluar zierjen. Dritat treguese brenda çajnikut do të ndizen, duke treguar se ai po nxehet. Çajniku do të fiket automatikisht pasi uji të vlojë dhe dritat do të shuhen. Ju gjithashtu mund ta fikni manualisht çajnikun në çdo kohë gjatë vlimit duke shtypur çelësin On/Off (Ndez/Fik).

Shënim: Sigurohuni që çelësi të mos jetë i bllokuar dhe që kapaku të jetë i mbyllur mirë; përndryshe, çajniku mund të mos fiket.

- Hiqni çajnikun nga baza e rrymës dhe derdhni ujin.

Shënim: Kini kujdes kur derdhni ujin nga çajniku pasi uji i nxehtë mund të shkaktojë djegie. Gjithashtu, mos e hapni kapakun kur brenda çajnikut ka ujë të nxehtë.

- Ngrihni çelësin për të rindezur çajnikun për ta zier sërish. Lëreni çajnikun të ftohet për 30 sekonda para se ta hapni sërish për të zier ujë. Çajniku mund të qëndrojë në bazën e rrymës kur nuk përdoret.
- **Metoda e funksionimit:** Mbushni çajnikun me kapacitet maksimal uji (1,7L), derdhni ujë të nxehtë në enën prej xhami deri në nivelin maksimal të ujit, pastaj vendosni enën prej xhami mbi çajnik dhe ndizni butonin për "mbajtjen ngrohtë" për të mbajtur ujin të ngrohtë.

Shënim: Sigurohuni që burimi i energjisë të jetë i fikur kur çajniku nuk është në përdorim.

- Kapaku i çajnikut elektrik ose i çajnikut prej xhami duhet të vendoset mbi çajnikun elektrik gjatë zierjes së ujit.
- Gjatë zierjes ose mbajtjes ngrohtë të ujit, mos e ktheni dorezën e çajnikut mbi grykën e çajnikut për të parandaluar djegiet nga avulli.

MBROJTJA KUNDËR ZIERJES PA UJË

Nëse çajniku aksidentalisht ndizet pa ujë, mbrojtja kundër zierjes pa ujë do ta fikë automatikisht çajnikun. Nëse kjo ndodh, lëreni çajnikun të ftohet dhe mbusheni me ujë të ftohtë përpara se ta ndizni dhe zieni përsëri.

MIRËMBAJTJA DHE PASRTIMI

- Gjithmonë hiqeni nga priza pajisjen përpara pastrimit.
- Mos e zhytni çajnikun ose kabllon e tij në ujë dhe mos lejoni që lagështia të prekë këto pjesë.
- Fshini pjesën e jashtme të çajnikut me një leckë të lagur.
- Kujtohuni të pastroni filtrin me një leckë të butë dhe të lagur në intervale të rregullta. Filtri mund të hiqet lehtësisht për pastrim dhe duhet të vendoset përsëri në vendin e tij mbështetës pasi të jetë pastruar.

Kujdes: Mos përdorni pastrues kimikë, çeliku, druri ose gërryes për të pastruar pjesën e jashtme të çajnikut.

HEQJA E GURËVE TË UJIT

- Depozitat e gurëve të ujit mund të shkaktojnë njolla brenda çajnikut. Përdorni një largues të thjeshtë dhe jo toksik për të hequr këto depozita.
- Metodë alternative për heqjen e gurëve të ujit: Mbusheni çajnikun me 3 gota uthull të bardhë dhe pjesën tjetër me ujë, lëreni të qëndrojnë gjatë natës. Mos e zieni. Zbrazeni solucionin e uthullës nga çajniki. Mund të fshini çdo njollë të mbetur rreth grykës me një leckë të lagur. Mbusheni çajnikun me ujë të pastër, zieheni dhe pastaj zbrazeni ujin. Përsëriteni këtë proces 1-2 herë. Pas këtij procesi, çajniki do të jetë gati për përdorim.

Shënim: Kur nuk përdoret ose kur ruhet, kabloja e energjisë mund të mbështillet rreth zonës së ruajtjes së kablos poshtë çajnikut.

Ndalimi i saktë i këtij produkti



- Kjo shenjë tregon se ky produkt nuk duhet të hedhet me mbeturinat e tjera shtëpiake në të gjithë BE-në.
- Për të parandaluar dëmtimin e mundshëm të mjedisit ose shëndetit njerëzor nga hedhja e pa kontrolluar e mbeturinave, ricikloni atë me përgjegjësi për të promovuar rihvendosjen e qëndrueshme të burimeve materiale.
- Për të kthyer pajisjen tuaj të përdorur, ju lutemi përdorni sistemeshin e kthimit dhe mbledhjes ose kontaktoni shitësin ku është blerë produkti. Ata mund të marrin këtë produkt për riciklim të sigurt të mjedisit.

МОЛЯ ВНИМАТЕЛНО ПРОЧЕТЕ РЪКОВОДСТВОТО ЗА УПОТРЕБА НА УРЕДА ТЪЙ КАТО МОЖЕ ДА СЪДЪРЖА ИНФОРМАЦИЯ ЗА РАЗЛИЧНИ МОДЕЛИ ВАШИЯТ УРЕД Е ВЪЗМОЖНО ДА НЕ СЪДЪРЖА ИНФОРМАЦИЯ ЗА ФУНКЦИИТЕ, СОПОМЕНЕНИ В ТОВА РЪКОВОДСТВО. ТОЗИ ЕЗИК Е ПРЕВЕДЕН С ПОМОЩТА НА ИЗКУСТВЕН ИНТЕЛЕКТ.

ОБЩИ ИНСТРУКЦИИ ЗА БЕЗОПАСНОСТ И ПРЕДУПРЕЖДЕНИЯ

- Преди да използвате този уред, моля, прочетете внимателно ръководството за употреба.
- Моля, уверете се, че оцененото напрежение е същото като напрежението, което използвате.
- Моля, запазете инструкциите, гаранционния сертификат, касовия бон и, ако е възможно, кашона с вътрешната опаковка!
- Уредът е предназначен изключително за лична употреба и не за комерсиална употреба, не и за професионална употреба!
- Винаги изваждайте щепсела от контакта, когато уредът не се използва, когато прикрепяте аксесоари, почиствате уреда или когато възникне някакво смущение. Изключете уреда предварително. Дръпнете за щепсела, не за кабела.
- За да защитите децата от опасностите на електрическите уреди, никога не ги оставяйте без надзор с уреда. Следователно, когато избирате мястото за вашия уред, направете го по такъв начин, че децата да нямат достъп до уреда. Внимавайте да осигурите, че кабелът не виси.
- Редовно проверявайте уреда и кабела за повреди. Ако има каквато и да е повреда, уредът не трябва да се използва.
- Не позволявайте на децата да се забавляват с уреда. Не позволявайте на децата да се забавляват с опаковъчни материали като пластмасови торби.
- Този уред може да се използва от деца на възраст над 8 години и лица с физически, сетивни или умствени увреждания или липса на опит и познания, при условие че са под наблюдение или са получили инструкции как да използват уреда безопасно и разбират възможните опасности. Почистването и поддръжката на потребителя не бива да се извършват от деца, освен ако те не са под 8-годишна възраст и не са без надзор.
- Не ремонтирайте уреда сами, а по-скоро се консултирайте с упълномощен експерт в случай на проблем.
- Поради съображения за безопасност, счупеният или повреденият главен кабел може да бъде заменен само с еквивалентен кабел от производителя, от нашия отдел за обслужване на клиенти или от подобно квалифицирано лице.
- Дръжте уреда и кабела далече от топлина, пряка слънчева светлина, влага, остри ръбове и подобни.
- Изключете уреда и го извадете от контакта, когато не го използвате.
- Използвайте само оригинални аксесоари, предоставени от доставчика.

- Не използвайте уреда на открито. (Освен ако уредът не е предназначен за употреба на открито.) Винаги се предпазвайте от нулеви или под нулеви температури.
- Никога не използвайте в близост до вода (вана, мивка и т.н.). Уредът не трябва да бъде изложен на дъжд или влага. Използвайте уреда само когато ръцете ви са сухи.
- Ако уредът падне във вода, изключете го преди да го извадите от водата. Не докосвайте източника на вода. Уредът трябва да бъде проверен от специалист, преди да бъде използван отново. За да избегнете риска от токов удар, не почиствайте уреда с вода или не го потапяйте във вода.
- Използвайте уреда само за предназначенията цел.
- Този уред трябва да се използва само когато е свързан със заземен контакт, монтиран съгласно разпоредбите. Уверете се, че подаването на напрежение отговаря на напрежението, посочено на типовата плочка.
- Повредите, които възникват, когато уредът се използва за цели, различни от посочените в инструкциите, или се използва неправилно или не е поправен от експерти, не се покриват от гаранцията.
- Винаги използвайте уреда на равна и хоризонтална повърхност.
- Уредът не трябва да се използва повече след падане на твърда повърхност от височина. Дори невидимата повреда може да доведе до отрицателни ефекти върху функционалната безопасност на уреда. Уредът може да се използва само след като е проверен от професионалист.
- Никога не пренасяйте или дърпайте уреда, като държите за щепсела, тъй като има риск от късо съединение поради счупване на кабела. Не извивайте, не защипвайте и не дърпайте захранващия кабел върху остри ръбове.
- Ако има вентилационно отвор, не го покривайте. Не изливайте никакви течности или прах във вентилационните отвори.
- Не поставяйте пръсти или други предмети в отворените части на уреда.
- Неносимотговорност в случай на повреда, причинена от неправилна употреба или недостатъчно спазване на тези инструкции.
- Опасност от изгаряния! След употреба на уреда някои повърхности могат да бъдат горещи, бъдете внимателни на рисковете и бъдете предпазливи от горещи повърхности.
- Основата и външността на чайникът не са устойчиви на вода, дръжте ги винаги сухи.
- Чайникът трябва да се използва само с предоставения стандарт.
- Не препълвайте чайникът, бъдете внимателни с максималния капацитет при употреба. Нивото на водата трябва да бъде между MIN и MAX маркировките.

ЗА ПОЗНАВАНЕ НА ВАШИЯ ЧАЙНИК

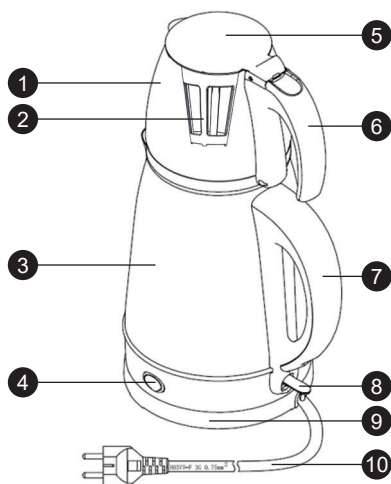

1. Чайник
2. Чайен филтър
3. Електрически чайник от неръждаема стомана
4. Бутон за поддържане на топлината
5. Капак на чайника
6. Дръжка на чайника
7. Дръжка на чайника за вода
8. Бутон Вкл./Изкл.
9. Основа
10. Захранващ кабел
11. Капак на чайника за вода

ПРЕДИ ПЪРВО ПОЛЗВАНЕ

Ако използвате чайника за първи път, препоръчва се да го почистите преди употреба. За да направите това, варете водата в чайника два пъти с пълно количество вода и след това я изпразнете. Добре измийте чайника и филтъра с гореща вода.

УПОТРЕБА

- Извадете чайника от основата и натиснете бутона за освобождаване на капака, за да го отворите. Напълнете чайника с желаното количество вода. Винаги напълвайте чайника между минималните (0,9L) и максималните (1,7L) маркировки. Ако напълните твърде малко вода, чайникът може да се изключи преди да заври.

Забележка: Не надвишавайте максималната линия за напълване, за да предотвратите изливане на вряща вода по време на варене.

- Уверете се, че капакът е здраво затворен, след това свържете захранващия кабел в контакта.
- Поставете чайника обратно на основата.
- Натиснете бутона Вкл./Изкл., разположен под дръжката, за да започнете да варите вода. Индикаторните лампички вътре в чайника ще се запалят, което показва, че той се загрева. Чайникът автоматично ще се изключи, след като водата заври, и лампичките ще угаснат. Можете също така да изключите чайника ръчно по всяко време по време на варене, като натиснете бутона Вкл./Изкл.

Забележка: Уверете се, че превключвателят не е блокиран и че капакът е здраво затворен; в противен случай чайникът може да не се изключи.

- Извадете чайника от основата и изсипете водата.
- Забележка:** Внимавайте, когато изливате вода от чайника, тъй като врящата вода може да причини изгаряния. Също така, не отваряйте капака, когато в чайника има гореща вода.
- Подигнете ключа, за да ресетираме чайника за да заври отново. Оставете чайника да се охлади за 30 секунди, преди да го отворите отново, за да варите вода. Чайникът може да се остави на основата, когато не се използва.
- **Режим на работа:** Напълнете чайника с максимален капацитет вода (1,7L), налейте гореща вода във стъклен кантар до максималния ниво на вода, след това поставете стъкления кантар върху чайника и включете бутона „поддържане на топлината“, за да поддържате водата топла.

Забележка: Уверете се, че източникът на захранване е изключен, когато чайникът не се използва.

- Капакът на чайника за вода или на стъкления чайник трябва да бъде поставен върху чайника по време на варене на водата.
- По време на варене или поддържане на топлината на водата, не завъртайте дръжката на чайника над дюзата на чайника, за да предотвратите изгаряния от пара.

ЗАЩИТА ПРОТИВ ВРЕУЖДАНЕ БЕЗ ВОДА

Ако канчето се задейства случайно без вода, защитата против вреувядване без вода автоматично ще изключи канчето. В този случай оставете канчето да се охлади и го напълнете със студена вода преди да го включите и да го вреете отново.

ПОДДРЪЖКА И ПОЧИСТВАНЕ

- Винаги изключвайте уреда преди почистване.
- Не потапяйте канчето или неговия кабел във вода или позволявайте влага да докосва тези части.
- Изтъркайте външната част на канчето с влажна кърпа.

- Не забравяйте да почиствате филтъра с мека, влажна кърпа на редовни интервали. Филтърът лесно се отстранява за почистване и трябва да се върне на мястото си след почистването.

Внимание: Не използвайте химикали, стоманени, дървени или абразивни почистващи средства за почистване на външната част на канчето.

ОТСТРАНЯВАНЕ НА НАКИПИТЕ

- Накипите могат да предизвикат обесцветяване вътре в канчето. Използвайте прост и нетоксичен разкалвач, за да премахнете тези налагания.
- Алтернативен метод за отстраняване на накипване: Напълнете канчето с 3 чаши бял оцет и останалата част с вода, оставете през нощта. Не варете. Източете оцетовия разтвор от канчето. Можете да изтриете останалите петна около устата с влажна кърпа. Напълнете канчето с чиста вода, варете я и след това я изпразнете. Повторете този процес 1-2 пъти. След този процес канчето ще бъде готово за употреба.

Забележка: Когато не се използва или се съхранява, захранващият кабел може да се оплита около областта за съхранение на кабела под канчето.

Правилно изхвърляне на този продукт



- Тази маркировка показва, че този продукт не трябва да се изхвърля с другите битови отпадъци в цяла Европейския съюз.
- За да се предотврати възможно вреди за околната среда или човешкото здраве от неконтролирано изхвърляне на отпадъци, рециклирайте го отговорно, за да се насърчи устойчивото повторно използване на материалните ресурси.
- За връщане на използвания от вас уред, моля, използвайте системите за връщане и събиране или се свържете с търговеца, от който сте закупили продукта. Те могат да вземат този продукт за екологично безопасно рециклиране.

تعليمات السلامة العامة والعربية

- قبل استخدام هذا الجهاز، يرجى قراءة دليل التعليمات بعناية
- يرجى التأكد من أن الجهد المقنن هو نفس الجهد الذي تم استخدامه
- يرجى الاحتفاظ بالتعليمات، وشهادة الضمان، وإيصال البيع، وإذا كان ذلك ممكناً، الكرتون مع العبوة الداخلية
- الجهاز مخصص حصرياً للاستخدام الخاص وليس للاستخدام التجاري، ولا للاستخدام المهني
- أفضل دائماً القابس من المقبس عندما لا يكون الجهاز قيد الاستخدام عند تركيب أجزاء الإكسسوار، أو تنظيف الجهاز، أو في حالة حدوث إزعاج. قم بإيقاف تشغيل الجهاز مسبقاً. اسحب على القابس، لا على الكابل
- لحماية الأطفال من مخاطر الأجهزة الكهربائية، لا تتركهم دون إشراف مع الجهاز. وبالتالي، عند اختيار موقع لجهازك، اختر موقعاً بحيث لا يمكن للأطفال الوصول إلى الجهاز. احرص على عدم تعليق الكابل
- قم بفحص الجهاز والكابل بانتظام للتأكد من عدم وجود أي ضرر. إذا كان هناك ضرر من أي نوع، فلا يجب استخدام الجهاز
- لا تسمح للأطفال باللعب بالجهاز. لا تدع الأطفال يلعبون بمواد التعبئة مثل الأكياس البلاستيكية
- يمكن استخدام هذا الجهاز من قبل الأطفال الذين تتجاوز أعمارهم 8 سنوات وما فوق والأشخاص ذوي الإعاقة الجسدية أو الحسية أو العقلية، أو الذين يفتقرون إلى الخبرة والمعرفة، شريطة أن يكونوا تحت الإشراف أو قد تم إعطاؤهم تعليمات حول كيفية استخدام الجهاز بأمان وفهم المخاطر الممكنة. يجب ألا يقوم الأطفال بأعمال التنظيف والصيانة إلا إذا كانوا دون سن 8 سنوات وغير تحت الإشراف
- لا تقم بإصلاح الجهاز بنفسك، بل استشر خبير معتمد في حالة وجود مشكلة
- لأسباب أمان، قد يتم استبدال السلك الرئيسي المكسور أو التالف فقط بسلك مكافئ من الشركة المصنعة، أو قسم خدمة العملاء لدينا، أو شخص مؤهل مماثل
- إبعاد الجهاز والكابل عن الحرارة، وأشعة الشمس المباشرة، والرطوبة، والحواف الحادة، وما شابه ذلك
- قم بإيقاف تشغيل الجهاز وافصله عندما لا تكون تستخدم الجهاز
- استخدم فقط الملحقات الأصلية المقدمة من الشركة الموردة
- لا تستخدم الجهاز في الهواء الطلق. (ما لم يكن الجهاز مصمماً للاستخدام في الخارج.) دائماً قم بحماية الجهاز من درجة الحرارة الصفرية أو السالبة
- لا تستخدم قرب الماء (حوض الاستحمام، الحوض، إلخ). لا يجب أن يتعرض الجهاز للمطر أو الرطوبة استخدم الجهاز فقط عندما تكون يديك جافة
- إذا سقط الجهاز في الماء، افصله عن التيار الكهربائي قبل سحبه من الماء. لا تلمس مصدر الماء. يجب فحص الجهاز من قبل متخصص قبل استخدامه مرة أخرى. لتجنب خطر الصدمة الكهربائية، لا تقم بتنظيف الجهاز بالماء أو غمره في الماء
- استخدم الجهاز فقط للعرض المقصود
- يجب أن يتم تشغيل هذا الجهاز فقط عندما يكون موصولاً بمقبس مؤرض مثبت وفقاً للوائح. تأكد من أن الجهد المزود يتوافق مع الجهد المذكور على لوحة النوع
- لا تغطي الأضرار التي تحدث عند استخدام الجهاز لأغراض غير تلك المحددة في التعليمات أو استخدامه بشكل غير صحيح أو عدم إصلاحه بواسطة خبراء
- استخدم الجهاز دائماً على سطح مسطح وأفق
- لا يجب استخدام الجهاز بعد سقوطه على سطح صلب من ارتفاع. حتى الأضرار غير المرئية قد تتسبب في آثار سلبية على السلامة الوظيفية للجهاز. لا يمكن استخدام الجهاز إلا بعد فحصه من قبل محترف
- لا تحمل أو اسحب الجهاز عن طريق مقبس الطاقة حيث يوجد خطر حدوث اختراق كهربائي بسبب كسر الكابل. لا تثنى أو تقفل أو تجر كبل الطاقة على حواف حادة
- إذا كان هناك فتحة تهوية، فلا تغطيها. لا تصب أي سائل أو مسحوق في الفتحات التهوية
- لا تدخل أصابعك أو أشياء أخرى في الأجزاء المفتوحة للجهاز
- لا يتم قبول أي مسؤولية في حالة الأضرار الناجمة عن الاستخدام غير الصحيح أو عدم الامتثال لهذه التعليمات
- خطر الحروق! بعد استخدام الجهاز قد تكون بعض الأسطح ساخنة، كن حذراً من مخاطر الأسطح الساخنة
- لا تقاوم قاع والخارجية للغلاية، حافظ على جفافها في جميع الأوقات
- يجب استخدام الغلاية فقط مع القاع المقدم
- لا تملأ الغلاية أكثر من اللازم، كن على علم بالسعة القصوى أثناء استخدامها. يجب أن يكون مستوى الماء بين علامتي

MAX و MIN

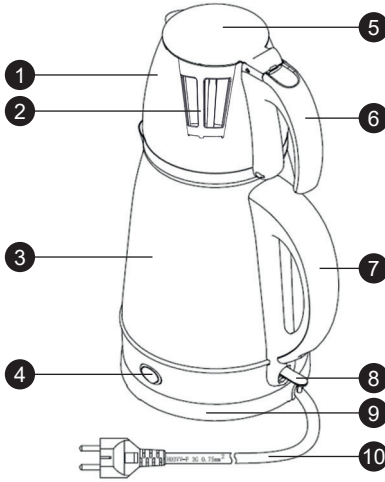

1. إبريق شاي
2. مصفاة شاي
3. غلاية كهربائية من الفولاذ المقاوم للصدأ
4. زر الحفاظ على الدفء
5. غطاء إبريق الشاي
6. مقبض إبريق الشاي
7. مقبض الغلاية
8. زر التشغيل/الإيقاف
9. قاعدة
10. سلك الطاقة
11. غطاء الغلاية

قبل الاستخدام الأول

إذا كنت تستخدم الغلاية لأول مرة، يُنصح بتنظيفها قبل الاستخدام. للقيام بذلك، اغلي الغلاية مرتين بحمولة كاملة من الماء ثم افرفها. اغسل إبريق الشاي والمصفاة بشكل جيد بالماء الساخن

الاستخدام

- اسحب الغلاية من قاعدة الطاقة واضغط على زر إطلاق الغطاء لفتح الغطاء. املا الغلاية بالماء بالكمية المطلوبة. دائماً املا الغلاية بين علامات الحد الأدنى (0.9 لتر) والحد الأقصى (1.7 لتر). قد يؤدي عدم ملء الكمية المناسبة من الماء إلى إيقاف تشغيل الغلاية قبل الغليان
- ملاحظة: لا تتجاوز الخط الأقصى لمنع تسرب الماء المغلي عند الغليان
- تأكد من إغلاق الغطاء بإحكام، ثم قم بتوصيل سلك الطاقة بالمقبس
- ضع الغلاية مرة أخرى على قاعدة الطاقة
- اضغط على مفتاح التشغيل/الإيقاف الموجود تحت المقبض لبدء الغليان. ستضيء مؤشرات الإشارة داخل الغلاية، مشيرة إلى أنها تسخن. ستوقف الغلاية تلقائياً بمجرد غليان الماء.
- وستطفئ المؤشرات يمكنك أيضاً إيقاف الغلاية يدوياً في أي وقت أثناء الغليان عن طريق الضغط على مفتاح التشغيل/الإيقاف
- ملاحظة: تأكد من أن المفتاح غير معوق وأن الغطاء مغلق بإحكام؛ وإلا فإن الغلاية قد لا تنطفئ
- اسحب الغلاية من قاعدة الطاقة واسكب الماء
- ملاحظة: كن حذراً عند صب الماء من الغلاية حيث يمكن أن يتسبب الماء المغلي في حروق. كما لا تفتح الغطاء عندما يكون هناك ماء ساخن داخل الغلاية
- رفع المفتاح لإعادة تعيين الغلاية لغلبيها مرة أخرى. السماح للغلاية بالتبريد لمدة 30 ثانية قبل إعادة فتحها لجلي الماء مرة أخرى. يمكن وضع الغلاية على قاعدة الطاقة عند عدم استخدامها
- طريقة التشغيل: املا الغلاية بسعة الماء القصوى (1.7 لتر)، واسكب الماء الساخن في الجرة الزجاجية حتى مستوى الماء القصوى، ثم ضع الجرة الزجاجية فوق الغلاية وقم بتشغيل زر "الحفاظ على الدفء" للحفاظ على الماء دافئاً
- ملاحظة: تأكد من إيقاف مصدر الطاقة عندما لا يكون الغلاية قيد الاستخدام
- يجب وضع غطاء غلاية الماء أو إبريق الزجاج على غلاية الماء أثناء غلي الماء
- عند غلي أو إبقاء الماء دافئاً، لا تقم بتحويل مقبض إبريق الشاي فوق فوهة غلاية الماء لتجنب الحروق الناتجة عن البخار

هذه كانت النسخة المترجمة للنص. إذا كان هناك أي ضبط نهائي أو تعديلات ترغب في إجرائها فأخبرني من فضلك

حماية الغليان الجاف

إذا تم تشغيل الغلاية عن طريق الخطأ بدون ماء، ستقوم حماية الغليان الجاف بإيقاف تشغيل الغلاية تلقائيًا. إذا حدث ذلك، دع الغلاية تبرد واملأها بماء بارد قبل السماح لها بالتبريد والغلي مرة أخرى

الصيانة والتنظيف

- افصل الجهاز دائمًا عن التيار الكهربائي قبل التنظيف
- لا تغمر الغلاية أو سلكها في الماء أو السماح للرطوبة بالاتصال بهذه الأجزاء
- امسح الجزء الخارجي للغلاية بقطعة قماش مبللة
- تذكر تنظيف الفلتر باستخدام قطعة قماش ناعمة ومبللة بانتظام. يمكن إزالة الفلتر بسهولة للتنظيف ويجب وضعه مرة أخرى في فتحة دعمه عند الانتهاء
- تحذير: لا تستخدم مواد كيميائية أو مسحوق أو خشنة لتنظيف الجزء الخارجي للغلاية

إزالة الكلس

- قد تسبب ترسبات الجير تغير لون الغلاية من الداخل. استخدم مزيل الكلس البسيط وغير السام لإزالة هذه الترسبات
- طريقة إزالة الكلس البديلة: املأ الغلاية بـ 3 أكواب من الخل الأبيض والباقي بالماء، واركبها تجلس طوال الليل. لا تغلي. صرف محلول الخل من الغلاية. يمكنك مسح أي بقايا ببقع حول الفم بقطعة قماش مبللة. أعد ملء الغلاية بماء نظيف، واغليها، ثم أفرغ الماء. كرر هذه العملية 1-2 مرة. بعد هذه العملية، ستكون الغلاية جاهزة للاستخدام

ملاحظة: عند عدم الاستخدام أو التخزين، يمكن لكابلات الطاقة أن يلف حول منطقة تخزين السلك تحت الغلاية

تصريف صحيح لهذا المنتج

- تشير هذه العلامة إلى أنه يجب عدم التخلص من هذا المنتج مع النفايات المنزلية الأخرى في جميع أنحاء الاتحاد الأوروبي
- لمنع الضرر المحتمل للبيئة أو الصحة البشرية نتيجة التخلص غير المضبوط من النفايات، يُرجى إعادة تدويره بشكل مسؤول لتعزيز إعادة
- استخدام الموارد المادية بشكل مستدام لإرجاع جهازك المستخدم، يرجى استخدام أنظمة الإرجاع والتجميع أو الاتصال بالبائع حيث تم شراء المنتج. يمكنهم أخذ هذا المنتج لإعادة تدويره بطريقة صديقة للبيئة



تعليمات السلامة العامة والعربية

- قبل استخدام هذا الجهاز، يرجى قراءة دليل التعليمات بعناية
- يرجى التأكد من أن الجهد المقنن هو نفس الجهد الذي تم استخدامه
- يرجى الاحتفاظ بالتعليمات، وشهادة الضمان، وإيصال البيع، وإذا كان ذلك ممكناً، الكرتون مع العبوة الداخلية
- الجهاز مخصص حصرياً للاستخدام الخاص وليس للاستخدام التجاري، ولا للاستخدام المهني
- افصل دائماً القابس من المقبس عندما لا يكون الجهاز قيد الاستخدام عند تركيب أجزاء الإكسسوار، أو تنظيف الجهاز، أو في حالة حدوث إزعاج. قم بإيقاف تشغيل الجهاز مسبقاً. اسحب على القابس، لا على الكابل
- لحماية الأطفال من مخاطر الأجهزة الكهربائية، لا تتركهم دون إشراف مع الجهاز. وبالتالي، عند اختيار موقع لجهازك، اختر موقعاً بحيث لا يمكن للأطفال الوصول إلى الجهاز. احرص على عدم تعليق الكابل
- قم بفحص الجهاز والكابل بانتظام للتأكد من عدم وجود أي ضرر. إذا كان هناك ضرر من أي نوع، فلا يجب استخدام الجهاز
- لا تسمح للأطفال باللعب بالجهاز. لا تدع الأطفال يلعبون بمواد التعبئة مثل الأكياس البلاستيكية
- يمكن استخدام هذا الجهاز من قبل الأطفال الذين تتجاوز أعمارهم 8 سنوات وما فوق والأشخاص ذوي الإعاقة الجسدية أو الحسية أو العقلية، أو الذين يفتقرون إلى الخبرة والمعرفة، شريطة أن يكونوا تحت الإشراف أو قد تم إعطاؤهم تعليمات حول كيفية استخدام الجهاز بأمان وفهم المخاطر المحتملة. يجب ألا يقوم الأطفال بأعمال التنظيف والصيانة إلا إذا كانوا دون سن 8 سنوات وغير تحت الإشراف
- لا تقم بإصلاح الجهاز بنفسك، بل استشر خبير معتمد في حالة وجود مشكلة
- لأسباب أمان، قد يتم استبدال السلك الرئيسي المكسور أو التالف فقط بسلك مكافئ من الشركة المصنعة، أو قسم خدمة العملاء لدينا، أو شخص مؤهل مماثل
- ابعد الجهاز والكابل عن الحرارة، وأشعة الشمس المباشرة، والرطوبة، والحواف الحادة، وما شابه ذلك
- قم بإيقاف تشغيل الجهاز وافصله عندما لا تكون تستخدم الجهاز
- استخدم فقط الملحقات الأصلية المقدمة من الشركة الموردة
- لا تستخدم الجهاز في الهواء الطلق. (ما لم يكن الجهاز مصمماً للاستخدام في الخارج.) دائماً قم بحماية الجهاز من درجة الحرارة الصفرية أو السالبة
- لا تستخدم قرب الماء (حوض الاستحمام، الحوض، إلخ). لا يجب أن يتعرض الجهاز للمطر أو الرطوبة استخدم الجهاز فقط عندما تكون يديك جافة
- إذا سقط الجهاز في الماء، افصله عن التيار الكهربائي قبل سحبه من الماء. لا تلمس مصدر الماء. يجب فحص الجهاز من قبل متخصص قبل استخدامه مرة أخرى. لتجنب خطر الصدمة الكهربائية، لا تقم بتنظيف الجهاز بالماء أو غمره في الماء
- استخدم الجهاز فقط للعرض المقصود
- يجب أن يتم تشغيل هذا الجهاز فقط عندما يكون موصولاً بمقبس مؤرض مثبت وفقاً للوائح. تأكد من أن الجهد المزود يتوافق مع الجهد المذكور على لوحة النوع
- لا تغطي الأضرار التي تحدث عند استخدام الجهاز لأغراض غير تلك المحددة في التعليمات أو استخدامه بشكل غير صحيح أو عدم إصلاحه بواسطة خبراء
- استخدم الجهاز دائماً على سطح مسطح وأفقياً
- لا يجب استخدام الجهاز بعد سقوطه على سطح صلب من ارتفاع. حتى الأضرار غير المرئية قد تتسبب في آثار سلبية على السلامة الوظيفية للجهاز. لا يمكن استخدام الجهاز إلا بعد فحصه من قبل محترف
- لا تحمل أو اسحب الجهاز عن طريق مقبس الطاقة حيث يوجد خطر حدوث اختراق كهربائي بسبب كسر الكابل. لا تثني أو تقفل أو تجر كبل الطاقة على حواف حادة
- إذا كان هناك فتحة تهوية، فلا تغطيها. لا تصب أي سائل أو مسحوق في الفتحات التهوية
- لا تدخل أصابعك أو أشياء أخرى في الأجزاء المفتوحة للجهاز
- لا يتم قبول أي مسؤولية في حالة الأضرار الناجمة عن الاستخدام غير الصحيح أو عدم الامتثال لهذه التعليمات
- خطر الحروق! بعد استخدام الجهاز قد تكون بعض الأسطح ساخنة، كن حذراً من مخاطر الأسطح الساخنة
- لا تقاوم قاع والخارجية للغلاية، حافظ على جفافها في جميع الأوقات
- يجب استخدام الغلاية فقط مع القاع المقدم
- لا تملأ الغلاية أكثر من اللازم، كن على علم بالسعة القصوى أثناء استخدامها. يجب أن يكون مستوى الماء بين علامتي

MAX و MIN

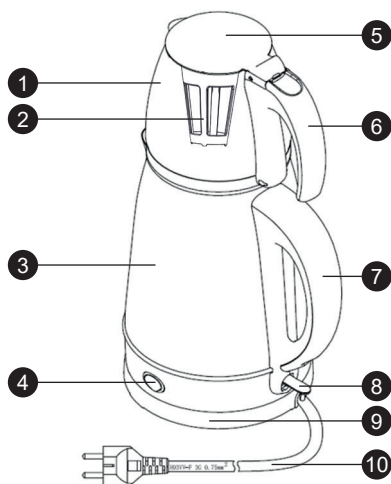

1. (چاپنی) چاپسور
2. فیلتر چای
3. کنتل برقی استیل ضدزنگ
4. دکمه نگهداری گرم
5. (دیمک) (دیم کاسه چای
6. (دسته چاپنی) (دسته چاپسور
7. دسته کنتل
8. دکمه روشن / خاموش
9. پایه
10. کابل برق
11. دیمک کنتل

استفاده قبل از استفاده اولیه

اگر برای اولین بار از کنتل استفاده می‌کنید، توصیه می‌شود که قبل از استفاده آن را تمیز کنید. برای این کار، کنتل را دو بار با آب کامل جوشانده و سپس آن را خالی کنید. چاپنی و فیلتر را به طور کامل با آب داغ بشویید.

استفاده

- کنتل را از پایه برق بردارید و دکمه آزادی درجه بندی را فشار دهید تا درپوش را باز کنید. کنتل را با مقدار مورد نظر آب پر کنید. همیشه کنتل را بین نشانه‌های حداقل (0.9 لیتر) و حداکثر (1.7 لیتر) پر کنید پر کردن کم آب ممکن است باعث شود کنتل قبل از جوش شدن خاموش شود.
- نکته: حداکثر خط پر شدن را نگذارید تا جلوگیری از بیرون ریختن آب جوشانده شده شود
- اطمینان حاصل کنید که درپوش به طور امن بسته شده باشد، سپس کابل برق را به پریز وصل کنید
- کنتل را دوباره روی پایه برق بگذارید.
- برای شروع جوشاندن، دکمه روشن / خاموش را که زیر دسته قرار دارد فشار دهید. چراغ‌های نمایانگر در داخل کنتل روشن می‌شوند که نشان‌دهنده گرم شدن آن است. کنتل به طور خودکار خاموش می‌شود هنگامی که آب جوشیده شود و چراغ‌ها خاموش می‌شوند. همچنین می‌توانید در هر زمان در حین جوشاندن به طور دستی کنتل را خاموش کنید با فشار دکمه روشن / خاموش
- نکته: اطمینان حاصل کنید که دکمه بدون مانع است و درپوش به طور امن بسته شده باشد؛ در غیر این صورت، ممکن است کنتل خاموش نشود
- کنتل را از پایه برق بردارید و آب را خالی کنید
- نکته: هنگام خالی کردن آب از کنتل، مواظب باشید چون آب جوشانده می‌تواند سوختگی ایجاد کند همچنین هنگامی که در داخل کنتل آب داغ است، درپوش را باز نکنید
- سوئیچ را بالا ببرید تا کنتل را برای دوباره جوشاندن تنظیم کنید. به کنتل 30 ثانیه زمان دهید تا سرد شود قبل از باز کردن دوباره برای جوشاندن آب. کنتل می‌تواند هنگام عدم استفاده بر روی پایه برق بماند
- روش عملکرد: کنتل را با ظرفیت آب حداکثر (1.7 لیتر) پر کنید، آب گرم را به طرف شیشه‌ای تا سطح حداکثر آب بریزید، سپس ظرف شیشه‌ای را روی کنتل قرار دهید و دکمه "نگهداری گرم" را برای نگهداری آب گرم روشن کنید
- نکته: اطمینان حاصل کنید که منبع تغذیه برای زمانی که کنتل استفاده نمی‌شود خاموش است
- در هنگام جوشاندن یا نگهداری آب گرم، دسته چاپسور را روی لوله چاپنی به حالت برعکس نگذارید تا از سوختگی ناشی از بخار جلوگیری شود

حفاظت از خشک شدن

اگر قوری بدون آب به طور اتفاقی فعال شود، حفاظت از خشک شدن به طور خودکار قوری را خاموش می‌کند. اگر این اتفاق افتاد، اجازه دهید قوری خنک شود و آن را با آب سرد پر کنید، سپس به آن اجازه دهید خشک و مجدداً جوش بیاورد

نگهداری و تمیز کردن

- همیشه قبل از تمیز کردن دستگاه، آن را از پریز بکشید
- قوری یا سیم آن را در آب فرو نکنید یا اجازه ندهید رطوبت با این بخش‌ها در تماس باشد
- بیرونی قوری را با دستمال مرطوب پاک کنید
- به خاطر داشته باشید که فیلتر را در بازه‌های منظم با دستمال نرم و مرطوب تمیز کنید. فیلتر به راحتی قابل جدا شدن است و پس از تمیز کردن باید دوباره در شکاف پشتیبانی خود قرار داده شود
- احتیاط: برای پاکسازی بیرونی قوری از شوینده‌های شیمیایی، فولاد، چوب یا سایشی استفاده نکنید

تسریع

- رسوبات سنگ‌های آهک ممکن است باعث انعکاس رنگ داخل قوری شود. برای حذف این رسوبات از یک تسکین‌دهنده ساده و غیر سمی استفاده کنید
- روش تسکین جایگزین: قوری را با ۳ پیاله سرکه سفید و بقیه آن را با آب پر کنید، به مدت شب بگذارید نباید جوش زده شود. محلول سرکه را از قوری خالی کنید. می‌توانید هر لکه باقی‌مانده را دور دهانه با دستمال مرطوب پاک کنید. قوری را با آب تمیز پر کرده، جوشانده و سپس آب را خالی کنید. این فرآیند را ۲-۱ بار تکرار کنید. پس از این فرآیند، قوری آماده استفاده خواهد بود

توجه: زمانی که استفاده نمی‌شود یا زمان نگهداری، سیم برق را می‌توانید در محل ذخیره سیم زیر قوری بپیچید

دفع صحیح این محصول

- این علامت نشان می‌دهد که محصول نباید با سایر زباله های خانگی در اتحادیه اروپا دور ریخته شود
- برای جلوگیری از آسیب های احتمالی به محیط زیست یا سلامت انسان در اثر دفع بی رویه زباله، آنها را به طور مسئولانه بازیافت کنید تا استفاده مجدد پایدار از منابع مادی را ترویج دهید
- برای بازگرداندن دستگاه استفاده شده خود، از سیستم های برگشت و جمع آوری استفاده کنید یا با خرده فروشی که محصول خریداری شده است تماس بگیرید. آنها می توانند محصول را برای بازیافت ایمن برای محیط زیست بپذیرند



HOUD ER A.U.B. REKENING MEE DAT DEZE HANDLEIDING GELDT VOOR MEERDERE MODELLEN. DEZE HANDLEIDING KAN BESCHRIJVINGEN VAN FUNCTIES BEVATTEN DIE MOGELIJK NIET OP UW APPARAAT BESCHIKBAAR ZIJN. DEZE TAAL IS VERTAALD MET BEHULP VAN KUNSTMATIGE INTELLIGENTIE.

ALGEMENE VEILIGHEIDSLINSTRUCTIES EN WAARSCHUWINGEN

- Lees voor gebruik van dit apparaat de instructiehandleiding zorgvuldig door.
- Zorg ervoor dat de nominale spanning dezelfde is als de spanning die u gebruikt.
- Bewaar de instructies, het garantiecertificaat, de verkoopbon en indien mogelijk de doos met de binnenverpakking!
- Het apparaat is uitsluitend bedoeld voor privégebruik en niet voor commercieel gebruik, niet voor professioneel gebruik!
- Verwijder altijd de stekker uit het stopcontact wanneer het apparaat niet in gebruik is bij het bevestigen van accessoireonderdelen, het reinigen van het apparaat, of wanneer er een storing optreedt. Schakel het apparaat van tevoren uit. Trek aan de stekker, niet aan het snoer.
- Om kinderen te beschermen tegen de gevaren van elektrische apparaten, laat ze nooit zonder toezicht met het apparaat. Selecteer bijgevolg bij het kiezen van de locatie voor uw apparaat een plaats waar kinderen geen toegang hebben tot het apparaat. Zorg ervoor dat het snoer niet hangt.
- Controleer het apparaat en het snoer regelmatig op schade. Als er enige vorm van schade is, mag het apparaat niet worden gebruikt.
- Laat kinderen niet met het apparaat spelen. Laat kinderen niet spelen met verpakkingsmateriaal zoals plastic zakken.
- Dit apparaat kan worden gebruikt door kinderen van 8 jaar en ouder en personen met fysieke, zintuiglijke of mentale beperkingen, of gebrek aan ervaring en kennis, mits zij onder toezicht staan of instructies hebben gekregen over hoe het apparaat veilig te gebruiken en de mogelijke gevaren begrijpen. Schoonmaken en onderhoud door de gebruiker mag niet worden gedaan door kinderen, tenzij ze jonger zijn dan 8 jaar en onbeheerd zijn.
- Repareer het apparaat niet zelf, maar raadpleeg bij problemen een erkende deskundige.
- Voor veiligheidsredenen mag een kapotte of beschadigde netsnoer alleen worden vervangen door een equivalent snoer van de fabrikant, onze klantenservice of een vergelijkbaar gekwalificeerd persoon.
- Houd het apparaat en het snoer uit de buurt van warmte, direct zonlicht, vocht, scherpe randen, en dergelijke.
- Schakel het apparaat uit en trek de stekker uit het stopcontact wanneer u het apparaat niet gebruikt.
- Gebruik alleen originele accessoires geleverd door de leverancier.
- Gebruik het apparaat niet buitenshuis. (Tenzij het apparaat ontworpen is om buiten te worden gebruikt.) Bescherm altijd tegen nul of onder nul temperaturen.
- Gebruik nooit in de buurt van water (bad, gootsteen, etc.). Het apparaat

mag niet worden blootgesteld aan regen of vocht. Gebruik het apparaat alleen wanneer uw handen droog zijn.

- Als het apparaat in water valt, trek dan de stekker uit het stopcontact voordat u het uit het water haalt. Raak de waterbron niet aan. Het apparaat moet door een specialist worden gecontroleerd voordat het opnieuw wordt gebruikt. Om het risico op een elektrische schok te voorkomen, reinigt u het apparaat niet met water of dompelt u het niet onder in water.
- Gebruik het apparaat alleen voor het beoogde doel.
- Dit apparaat mag alleen worden gebruikt wanneer het is aangesloten op een geaard stopcontact dat is geïnstalleerd volgens voorschriften. Zorg ervoor dat de toevoerspanning overeenkomt met de spanning die op het typeplaatje staat vermeld.
- Schade die optreedt wanneer het apparaat wordt gebruikt voor andere doeleinden dan die zijn gespecificeerd in de instructies of wanneer het verkeerd wordt gebruikt of niet wordt gerepareerd door deskundigen, valt niet onder de garantie.
- Gebruik het apparaat altijd op een vlak en horizontaal oppervlak.
- Het apparaat mag niet meer worden gebruikt nadat het op een harde ondergrond van hoogte is gevallen. Zelfs onzichtbare schade kan negatieve effecten hebben op de functionele veiligheid van het apparaat. Het apparaat kan alleen worden gebruikt nadat het is gecontroleerd door een professional.
- Draag of trek het apparaat nooit door de stroomstekker vast te houden, omdat er een risico is op kortsluiting door kabelbreuk. Buig, knijp of trek de stroomkabel niet over scherpe randen.
- Als er een ventilatieopening is, bedek deze dan niet. Giet geen vloeistof of poeder in de ventilatieopeningen.
- Steek geen vingers of andere objecten in de open delen van het apparaat.
- Er wordt geen aansprakelijkheid aanvaard in geval van schade veroorzaakt door onjuist gebruik of het niet naleven van deze instructies.
- Risico op brandwonden! Na gebruik van het apparaat kunnen sommige oppervlakken heet zijn, wees u bewust van de risico's en wees voorzichtig met hete oppervlakken.
- De basis en buitenkant van de waterkoker zijn niet waterbestendig, houd deze te allen tijde droog.
- De waterkoker mag alleen worden gebruikt met de bijgeleverde standaard.
- Vul de waterkoker niet te vol, let op de maximale capaciteit tijdens gebruik. Het waterpeil moet tussen de MIN- en MAX-markeringen liggen.

KEN UW WATERKOKER

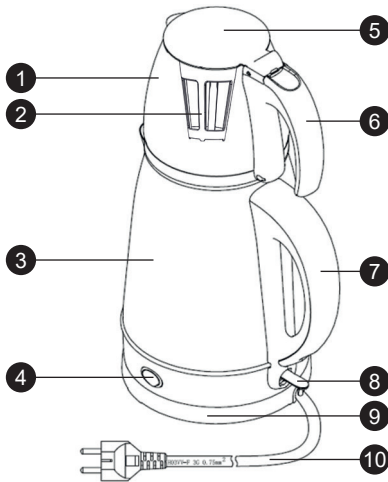

1. Theepot
2. Theezeef
3. Roestvrijstalen elektrische waterkoker
4. Knop voor warmhouden
5. Deksel voor theepot
6. Theepot handvat
7. Waterkoker handvat
8. Aan/Uit knop
9. Basis
10. Stroomkabel
11. Waterkoker deksel

VOOR HET EERSTE GEBRUIK

Als u de waterkoker voor de eerste keer gebruikt, wordt het aanbevolen om deze schoon te maken voor gebruik. Doe dit door de waterkoker twee keer te laten koken met een volle lading water en vervolgens leeg te maken. Was de theepot en het filter grondig met heet water.

GEBRUIK

- Verwijder de waterkoker van de voet en druk op de knop om het deksel te openen. Vul de waterkoker met de gewenste hoeveelheid water. Vul altijd de waterkoker tussen de minimum (0,9 L) en maximum (1,7 L) markeringen. Te weinig water vullen kan ertoe leiden dat de waterkoker uitschakelt voordat het water kookt.

Opmerking: Overschrijd de maximum vullijn niet om te voorkomen dat kokend water uitstroomt bij het koken.

- Zorg ervoor dat het deksel goed gesloten is, steek vervolgens de stroomkabel in het stopcontact.
- Plaats de waterkoker terug op de voet.
- Druk op de aan/uit knop onder het handvat om het koken te starten. De indicatielampjes binnenin de waterkoker zullen oplichten, wat aangeeft dat het aan het opwarmen is. De waterkoker schakelt automatisch uit zodra het water heeft gekookt en de lampjes zullen uitgaan. U kunt de waterkoker ook handmatig op elk moment tijdens het koken uitschakelen door op de aan/uit knop te drukken.

Opmerking: Zorg ervoor dat de schakelaar niet geblokkeerd is en het deksel goed gesloten is; anders kan de waterkoker mogelijk niet uitschakelen.

- Verwijder de waterkoker van de voet en giet het water uit.

Opmerking: Wees voorzichtig bij het uitgieten van water uit de waterkoker omdat kokend water brandwonden kan veroorzaken. Open ook het deksel niet als er heet water in de waterkoker zit.

- Til de schakelaar op om de waterkoker te resetten zodat het opnieuw kan koken. Laat 30 seconden afkoelen voordat u de waterkoker opnieuw opent om water te koken. De waterkoker kan op de voet blijven staan wanneer deze niet in gebruik is.
- **Bedieningsmethode:** Vul de waterkoker met maximale watercapaciteit (1,7 L), giet heet water in de glazen kan tot het maximale waterniveau, plaats vervolgens de glazen kan op de waterkoker en schakel de "warmhoud" knop in om het water warm te houden.

Opmerking: Zorg ervoor dat de stroombron is uitgeschakeld wanneer de waterkoker niet in gebruik is.

- Het deksel van de waterkoker of de glazen theepot moet tijdens het koken van water op de waterkoker worden geplaatst.
- Tijdens het koken of warm houden van water, draai het handvat van de theepot niet over de tuit van de waterkoker om brandwonden door stoom te voorkomen.

OVERKOOKBEVEILIGING

Als de waterkoker per ongeluk zonder water wordt ingeschakeld, schakelt de overkookbeveiliging automatisch de waterkoker uit. Als dit gebeurt, laat de waterkoker afkoelen en vul hem daarna met koud water voordat je hem opnieuw laat afkoelen en koken.

ONDERHOUD EN REINIGING

- Trek altijd de stekker uit het stopcontact voordat je het apparaat schoonmaakt.
- Dompel de waterkoker of het snoer niet onder in water en laat geen vocht contact maken met deze onderdelen.
- Veeg de buitenkant van de waterkoker schoon met een vochtige doek.
- Vergeet niet om het filter regelmatig schoon te maken met een zachte, vochtige doek. Het filter kan gemakkelijk worden verwijderd om schoon te maken en moet na reiniging teruggeplaatst worden in de ondersteuningsleuf.

Let op: Gebruik geen chemische, stalen, houten of schurende reinigingsmiddelen om de buitenkant van de waterkoker schoon te maken.

ONTKALKEN

- Kalkaanslag kan verkleuring aan de binnenkant van de waterkoker veroorzaken. Gebruik een eenvoudige en niet-giftige ontkalker om deze afzettingen te verwijderen.
- Alternatieve ontkalkingsmethode: Vul de waterkoker met 3 kopjes witte azijn en de rest met water, laat het een nacht staan. Breng het niet aan de kook. Laat de azijnoplossing uit de waterkoker lopen. U kunt eventuele overgebleven vlekken rond de mond afvegen met een vochtige doek. Vul de waterkoker opnieuw met schoon water, kook het en leeg dan het water. Herhaal dit proces 1-2 keer. Na dit proces is de waterkoker klaar voor gebruik.

Opmerking: Wanneer het niet in gebruik is of bij het opbergen, kan de stroomkabel worden opgerold rond het snoeropberggebied onder de waterkoker.

Correcte verwijdering van dit product



- Deze markering geeft aan dat dit product niet met ander huishoudelijk afval in de hele EU mag worden weggegooid.
- Om mogelijke schade aan het milieu of de menselijke gezondheid door ongecontroleerde afvalverwijdering te voorkomen, moet u het verantwoord recyclen om het duurzame hergebruik van materiële hulpbronnen te bevorderen.
- Om uw gebruikte apparaat terug te sturen, gebruikt u de retour- en inzamelsystemen of neemt u contact op met de winkelier waar het product is gekocht. Zij kunnen dit product voor milieuvriendelijke recycling aannemen.



www.zilan.com.tr



@zilanhome