

EN

DE

TR

FR

ES

IT

RO

PL

RU

BIH CRO

AL

BG

GR

MK

SR

PT

GE

UA

AR

FA

NL

**Zilan®**

Deep Fryer  
ZLN0010



**INSTRUCTION MANUAL**

**1400-1600 Watt**

**50-60 Hz**

**230V**

[www.zilan.com.tr](http://www.zilan.com.tr)



PLEASE NOTE THAT THE DEVICE MANUAL CAN BE CREATED FOR MORE THAN ONE MODEL.  
INFORMATION YOUR DEVICE CAN NOT BE CONTAINING THE FUNCTION LISTED IN THE MANUAL.

## GENERAL SAFETY INSTRUCTIONS & WARNINGS

- Before using this device please read the instruction manual carefully.
- Please make sure the rated voltage is the same as the voltage that you used.
- Please keep the instructions, the guaranty certificate, the sales receipt, and if possible, the carton with the inner packaging!
- The device is intended exclusively for private use and not for commercial use, not for professional use!
- Always remove the plug from the socket whenever the device is not in use when attaching accessory parts, cleaning the device, or whenever a disturbance occurs. Switch off the device beforehand. Pull on the plug, not on the cable.
- To protect children from the dangers of electrical appliances, never leave them unsupervised with the device. Consequently, when selecting the location for your device, do so in such a way that children do not have access to the device. Take care to ensure that the cable does not hang down.
- Test the device and the cable regularly for damage. If there is damage of any kind, the device should not be used.
- Do not allow children to play with the device. Do not let children play with packaging material such as plastic bags.
- This appliance can be used by children aged 8 years and above and persons with physical, sensory, or mental disabilities, or lack of experience and knowledge, provided that they are supervised or have been given instructions on how to use the appliance safely and understand the possible hazards. Cleaning and user maintenance should not be done by children unless they are under 8 years old and unsupervised.
- Do not repair the device yourself, but rather consult an authorized expert in case of a problem.
- For safety reasons, a broken or damaged mains lead may only be replaced by an equivalent lead from the manufacturer, our customer service department, or a similar qualified person.
- Keep the device and the cable away from heat, direct sunlight, moisture, sharp edges, and the like.
- Switch off the device and unplug it, when you are not using the device.
- Use only original accessories provided by the supplier.

## EN

- Do not use the device outdoors. (Unless the device is designed to be used outside.) Always protect against zero or sub-zero temperatures.
- Never use near water (bathtub, sink, etc.). The appliance should not be exposed to rain or moisture. Only use the device when your hands are dry.
- If the device falls into water, unplug it before taking it out of the water. Do not touch the water source. The device must be checked by a specialist before it is used again. To avoid the risk of electric shock, do not clean the device with water or immerse it in water.
- Use the device only for the intended purpose.
- This device must only be operated when connected to a grounded socket installed in accordance with regulations. Make sure that the supply voltage corresponds to the voltage stated on the type plate.
- Damages that occur when the device is used for purposes other than those specified in the instructions or is used incorrectly or is not repaired by experts are not covered by the warranty.
- Always use the device on a flat and horizontal surface.
- The device should not be used anymore after, in case of falling on a hard surface from height. Even invisible damage may cause negative effects on the functional safety of the device. The device can only be used after being checked by a professional.
- Never carry or pull the device by holding the power plug as there is a risk of a short circuit due to cable breakage. Do not bend, pinch, or pull the power cord over sharp edges.
- If there is a ventilation hole, do not cover it. Do not pour any liquid or powder into the ventilation holes.
- Do not insert fingers or other objects into the open parts of the device.
- No liability is accepted in case of damage caused by improper use or failure to comply with these instructions.
- Risk of burns! After the use of appliance some surfaces can be hot, be aware of the risks and be cautious of hot surfaces.
- Replace the oil/fat regularly. Always remove any food which may remain in the oil/fat after cooking.
- Do not use any frozen food containing ice, never use wet vegetables or meat, while using such food be aware of splashing oil.
- While filling oil check the MAX capacity and never overfill the basket.
- Before cleaning the appliance, wait until the fryer is completely cool down before cleaning. Be aware of the hot oil after use, never pour it to the sink drain while the oil is still hot. Do not pour the oil to the sink drain to protect the environment.

## GET TO KNOW DEEP FRYER

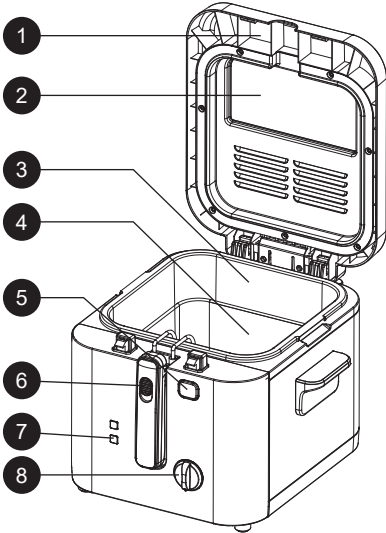

- |                  |                       |
|------------------|-----------------------|
| 1. Removable lid | 5. Lid release button |
| 2. View window   | 6. Basket handle      |
| 3. Pot           | 7. Indicator light    |
| 4. Basket        | 8. Thermostat knob    |

## BEFORE USE

The basket and pot should be wiped clean before using the fryer for the first time:

- Press the lid release button.
- Remove the basket.
- Wipe the inside of the lid, basket, and oil compartment with a damp cloth and dry carefully.
- Pour a maximum of 2.4 liters of oil or liquid fat into the fryer, ensuring it is between the maximum and minimum levels marked on the inside of the pot.

**Please Note:** When not in use, disconnect the plug from the mains power supply.

## Hints for Deep Frying

- Slice food thinly and in uniform pieces to help ensure even cooking.
- To prevent hot oil from spattering, carefully pat food dry before immersing it into the fryer.
- Shake off excess coatings (such as breadcrumbs) before cooking.
- Shake off ice crystals before cooking.
- Do not overfill the basket.

## OPERATION

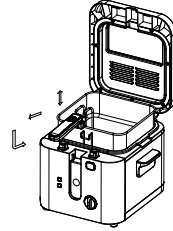

- Plug in the deep fryer.
- The indicator light will turn red.
- Adjust the temperature control knob to the desired temperature.
- The heating indicator light will be green during the heating process. When the oil reaches the required temperature, the heating indicator light will turn off.
- Shake off any ice crystals from the food and place the food into the basket.
- Slowly lower the basket into the oil.
- Lift the handle to the upright position as shown.
- Press the lid release button and remove the basket.

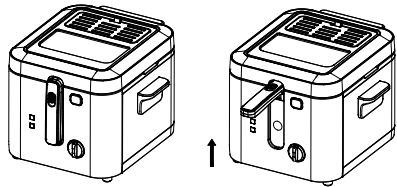

## Please Note:

- When food is placed in the deep fryer, it will naturally cool the oil, causing the indicator light to turn red again.
- Once the food is fried, lift the basket using the handle until it clicks into position, allowing the basket to drain excess oil from the food.

## Guidelines

- The cooking time in the chart refers to the quantities stated. Smaller quantities may take less time to cook, and larger quantities may take longer to cook.
- The times stated are only a guide.
- Time will vary due to a number of factors, e.g., quantity of food and oil, size of food pieces, starting temperature of the food, and personal preference.

**ALWAYS ENSURE THAT FOOD IS PIPING HOT AND THOROUGHLY COOKED BEFORE EATING.**

## CLEANING AND MAINTENANCE

- Make sure the deep fryer is switched off using both the thermostat and timer knobs, and unplug the machine before cleaning and maintenance.
- Allow the oil or fat to cool down.

**Caution:** Do not move the deep fryer and its contents until it is completely cooled down.

- If the deep fryer is not used regularly, it is recommended to store the oil or liquid fat after cooling in a container, preferably in the fridge or some other cool place. Open the lid and remove the basket. Filter the oil or fat through a fine sieve into the container to remove food particles.
- If the deep fryer contains solid fat, allow the fat to solidify in the deep fryer and store it there. Please refer to the chapter on frying with solid fat for details.
- Empty the fryer and clean the inner part of the oil tank with a paper towel, then wipe with a wet cloth dipped in soapy water. Wipe with a damp cloth and allow it to dry.

**Warning:** Never immerse the oil compartment (with power cord) in water, and do not clean these parts under running water.

- Clean the outer part of the fryer regularly with a damp cloth and dry it with a soft, clean towel.

**Note:** Do not use abrasive detergents.

- Clean the basket and handle in warm soapy water. Dry thoroughly before reusing.
- Dry completely before storage.
- Store the appliance in a dry, well-ventilated place, out of reach of children, when the deep fryer is not in use.

## Manual Cleaning

- Ensure that the deep fryer is unplugged before cleaning.
- The cover can be removed as shown for easier cleaning.
- Wash the basket and the oil compartment with soapy water.

**IMPORTANT:** NEVER WET THE ELECTRICAL PART OF THE UNIT.

- Refit all parts once they are completely dry.
- The inner pot is removable. Please install it as shown in the pictures below. Focus on the direction; place the pot into the housing. After confirming the installation is stable, pour the oil into the bowl and plug in the deep fryer.

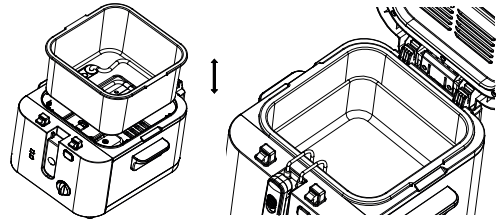

## If Your Fryer Does Not Work

Make sure it is correctly plugged into the main supply and the main supply switch is turned on.

## Correct Disposal of this product



- This marking indicates that this product should not be disposed with other household wastes throughout the EU.
- To prevent possible harm to the environment or human health from uncontrolled waste disposal, recycle it responsibly to promote the sustainable reuse of material resources.
- To return your used device, please use the return and collection systems or contact the retailer where the product was purchased. They can take this product for environmental safe recycling.

BITTE BEACHTEN SIE, DASS DAS GERÄTEHANDBUCH, INFORMATIONEN FÜR MEHR ALS EIN MODELL BEINHALTEN KANN. IHR GERÄT KÖNNTE MÖGLICHERWEISE NICHT DIE IN DER BEDIENUNGSANLEITUNG ERWÄHNTEN FUNKTIONEN BESITZEN. DIESE SPRACHE WURDE MIT HILFE VON KÜNSTLICHER INTELLIGENZ ÜBERSETZT.

## **ALLGEMEINE SICHERHEITSANWEISUNGEN & WARNHINWEISE**

- Lesen Sie bitte die Bedienungsanleitung sorgfältig durch, bevor Sie dieses Gerät benutzen.
- Stellen Sie bitte sicher, dass die Nennspannung mit der von Ihnen verwendeten Spannung übereinstimmt.
- Bewahren Sie die Anleitung, den Garantieschein, den Kaufbeleg und, wenn möglich, den Karton mit der Innenverpackung auf!
- Das Gerät ist ausschließlich für den privaten Gebrauch bestimmt und nicht für den kommerziellen oder professionellen Gebrauch geeignet!
- Ziehen Sie stets den Stecker aus der Steckdose, wenn das Gerät nicht benutzt wird, Zubehörteile angebracht werden, das Gerät gereinigt wird oder eine Störung auftritt. Schalten Sie das Gerät vorher aus. Ziehen Sie am Stecker, nicht am Kabel.
- Um Kinder vor den Gefahren elektrischer Geräte zu schützen, lassen Sie diese niemals unbeaufsichtigt mit dem Gerät. Wählen Sie daher den Standort des Geräts so, dass Kinder keinen Zugang dazu haben. Achten Sie darauf, dass das Kabel nicht herunterhängt.
- Überprüfen Sie regelmäßig das Gerät und das Kabel auf Schäden. Bei jeglichen Schäden darf das Gerät nicht verwendet werden.
- Lassen Sie Kinder nicht mit dem Gerät spielen. Lassen Sie Kinder auch nicht mit Verpackungsmaterial wie Plastiktüten spielen.
- Dieses Gerät kann von Kindern ab 8 Jahren sowie von Personen mit körperlichen, sensorischen oder geistigen Einschränkungen oder mangelnder Erfahrung und Wissen benutzt werden, sofern sie beaufsichtigt werden oder Anweisungen zur sicheren Nutzung des Geräts erhalten und die möglichen Gefahren verstehen. Reinigung und Wartung dürfen nicht von Kindern durchgeführt werden, es sei denn, sie sind unter 8 Jahren und werden beaufsichtigt.
- Reparieren Sie das Gerät nicht selbst, sondern wenden Sie sich im Falle eines Problems an einen autorisierten Fachmann.
- Aus Sicherheitsgründen darf ein defektes oder beschädigtes Netzkabel nur durch ein gleichwertiges Kabel des Herstellers, unseres Kundendienstes oder einer ähnlich qualifizierten Person ersetzt werden.
- Halten Sie das Gerät und das Kabel von Hitze, direktem Sonnenlicht, Feuchtigkeit, scharfen Kanten und Ähnlichem fern.
- Schalten Sie das Gerät aus und ziehen Sie den Stecker, wenn Sie das Gerät nicht benutzen.
- Verwenden Sie nur Originalzubehör, das vom Lieferanten bereitgestellt wird.
- Verwenden Sie das Gerät nicht im Freien (es sei denn, es ist dafür vorgesehen). Schützen Sie es stets vor Temperaturen unter dem Gefrierpunkt.

- Verwenden Sie das Gerät niemals in der Nähe von Wasser (Badewanne, Waschbecken usw.). Das Gerät darf weder Regen noch Feuchtigkeit ausgesetzt werden. Benutzen Sie das Gerät nur mit trockenen Händen.
- Sollte das Gerät ins Wasser fallen, ziehen Sie den Stecker, bevor Sie es herausnehmen. Berühren Sie nicht die Wasserquelle. Das Gerät muss vor der erneuten Verwendung von einem Spezialisten überprüft werden. Um das Risiko eines Stromschlags zu vermeiden, reinigen Sie das Gerät nicht mit Wasser und tauchen Sie es nicht in Wasser ein.
- Verwenden Sie das Gerät nur bestimmungsgemäß.
- Dieses Gerät darf nur an eine vorschriftsmäßig installierte, geerdete Steckdose angeschlossen werden. Stellen Sie sicher, dass die Netzspannung mit der auf dem Typenschild angegebenen Spannung übereinstimmt.
- Schäden, die durch eine andere als die bestimmungsgemäße Verwendung des Geräts, unsachgemäße Bedienung oder nicht fachgerechte Reparatur entstehen, sind von der Garantie ausgeschlossen.
- Benutzen Sie das Gerät stets auf einer flachen und waagerechten Oberfläche.
- Nach einem Sturz auf eine harte Oberfläche darf das Gerät nicht mehr verwendet werden. Selbst unsichtbare Schäden können die Betriebssicherheit beeinträchtigen. Das Gerät darf nur nach Überprüfung durch einen Fachmann weiterverwendet werden.
- Tragen oder ziehen Sie das Gerät niemals am Netzstecker, da es zu einem Kurzschluss durch Kabelbruch kommen kann. Biegen, klemmen oder ziehen Sie das Netzkabel nicht über scharfe Kanten.
- Wenn das Gerät über eine Lüftungsöffnung verfügt, decken Sie diese nicht ab. Gießen Sie keine Flüssigkeiten oder Pulver in die Lüftungsöffnungen.
- Stecken Sie keine Finger oder andere Gegenstände in die offenen Teile des Geräts.
- Für Schäden, die durch unsachgemäßen Gebrauch oder Nichteinhaltung dieser Anweisungen entstehen, wird keine Haftung übernommen.
- Verbrennungsgefahr! Nach der Benutzung des Geräts können einige Oberflächen heiß sein. Seien Sie vorsichtig und achten Sie auf heiße Oberflächen.
- Ersetzen Sie das Öl/Fett regelmäßig. Entfernen Sie nach dem Kochen alle Speisereste aus dem Öl/Fett.
- Verwenden Sie keine tiefgefrorenen Lebensmittel, die Eis enthalten, und keine nassen Gemüse oder Fleischsorten. Achten Sie bei solchen Lebensmitteln auf spritzendes Öl.
- Achten Sie beim Befüllen mit Öl auf die MAX-Markierung und überfüllen Sie den Korb niemals.
- Warten Sie vor der Reinigung des Geräts, bis die Fritteuse vollständig abgekühlt ist. Seien Sie vorsichtig mit heißem Öl nach dem Gebrauch, und gießen Sie es niemals heiß in den Abfluss. Um die Umwelt zu schützen, gießen Sie das Öl nicht in den Abfluss.

## LERNEN SIE IHREN FRITTIERTOPF KENNEN

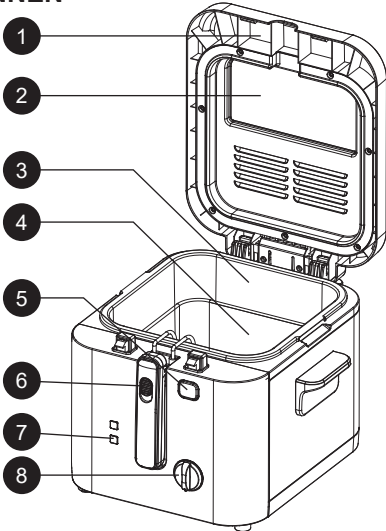

- |                       |                        |
|-----------------------|------------------------|
| 1. Abnehmbarer Deckel | 5. Deckelöffnungsknopf |
| 2. Sichtfenster       | 6. Korbgriff           |
| 3. Topf               | 7. Kontrollleuchte     |
| 4. Korb               | 8. Thermostatknopf     |

## VOR DER VERWENDUNG

Der Korb und der Topf sollten vor der erstmaligen Verwendung des Fritteusentopfes gereinigt werden:

- Drücken Sie den Deckelöffnungsknopf.
- Nehmen Sie den Korb heraus.
- Wischen Sie die Innenseite des Deckels, den Korb und das Ölbehältnis mit einem feuchten Tuch ab und trocknen Sie sie sorgfältig.
- Gießen Sie maximal 2,4 Liter Öl oder flüssiges Fett in die Fritteuse und achten Sie darauf, dass der Füllstand zwischen den markierten Maximal- und Minimalwerten im Inneren des Topfes liegt.

**Hinweis:** Wenn die Fritteuse nicht verwendet wird, ziehen Sie den Stecker aus der Steckdose.

## TIPPS FÜR DAS FRITTIEREN

- Schneiden Sie die Lebensmittel dünn und gleichmäßig, um eine gleichmäßige Garung zu gewährleisten.
- Um zu verhindern, dass heißes Öl spritzt, tupfen Sie die Lebensmittel vor dem Eintauchen in die Fritteuse sorgfältig trocken.
- Entfernen Sie überschüssige Panade (z. B. Semmelbrösel) vor dem Kochen.
- Schütteln Sie Eiskristalle vor dem Frittieren ab.
- Überfüllen Sie den Korb nicht.

## BETRIEB

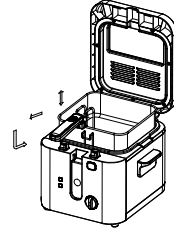

- Schließen Sie den Frittierapparat an die Stromversorgung an.
- Die Kontrollleuchte leuchtet rot.
- Stellen Sie den Temperaturregler auf die gewünschte Temperatur ein.
- Die Heizkontrollleuchte leuchtet grün während des Heizvorgangs. Sobald das Öl die gewünschte Temperatur erreicht hat, erlischt die Heizkontrollleuchte.
- Schütteln Sie Eiskristalle von den Lebensmitteln ab und legen Sie die Lebensmittel in den Korb.
- Senken Sie den Korb langsam in das Öl ab.
- Heben Sie den Griff in die aufrechte Position, wie gezeigt.
- Drücken Sie die Deckelfreigabetaste und entfernen Sie den Korb.

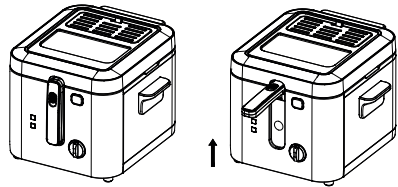

## Hinweis:

- Wenn Lebensmittel in die Fritteuse gegeben werden, kühlt das Öl natürlich ab, was dazu führt, dass die Kontrollleuchte wieder rot leuchtet.
- Sobald die Lebensmittel fertig frittiert sind, heben Sie den Korb mit dem Griff an, bis er einrastet, damit überschüssiges Öl von den Lebensmitteln abtropfen kann.

## RICHTLINIEN

- Die in der Tabelle angegebenen Garzeiten beziehen sich auf die angegebenen Mengen. Kleinere Mengen benötigen möglicherweise weniger Zeit, größere Mengen länger.
- Die angegebenen Zeiten dienen nur als Orientierung.
- Die Garzeit variiert aufgrund verschiedener Faktoren, z. B. Menge der Lebensmittel und des Öls, Größe der Lebensmittelstücke, Ausgangstemperatur der Lebensmittel und persönliche Vorlieben.

STELLEN SIE IMMER SICHER, DASS DIE LEBENSMITTEL DURCHGEGART UND HEISS SIND, BEVOR SIE SIE ESSEN.

## REINIGUNG UND WARTUNG

- Stellen Sie sicher, dass die Fritteuse ausgeschaltet ist, indem Sie sowohl den Thermostat- als auch den Zeitschalterknopf verwenden, und ziehen Sie den Stecker aus der Steckdose, bevor Sie mit der Reinigung und Wartung beginnen.
- Lassen Sie das Öl oder Fett abkühlen.

**Achtung:** Bewegen Sie die Fritteuse und deren Inhalt nicht, bevor sie vollständig abgekühlt ist.

- Wenn die Fritteuse nicht regelmäßig benutzt wird, wird empfohlen, das Öl oder flüssige Fett nach dem Abkühlen in einem Behälter zu lagern, vorzugsweise im Kühlschrank oder an einem anderen kühlen Ort. Öffnen Sie den Deckel, nehmen Sie den Korb heraus und filtern Sie das Öl oder Fett mit einem feinen Sieb in den Behälter, um Speisereste zu entfernen.
- Falls die Fritteuse festes Fett enthält, lassen Sie das Fett in der Fritteuse aushärten und lagern Sie es dort. Bitte beachten Sie das Kapitel über das Frittieren mit festem Fett für weitere Details.
- Leeren Sie die Fritteuse und reinigen Sie den inneren Teil des Ölbehälters mit einem Papiertuch. Wischen Sie anschließend mit einem in Seifenwasser getränkten feuchten Tuch nach. Trocknen Sie mit einem feuchten Tuch nach und lassen Sie die Teile vollständig trocknen.

**Warnung:** Tauchen Sie den Ölbehälter (mit Stromkabel) niemals in Wasser und reinigen Sie diese Teile nicht unter fließendem Wasser.

- Reinigen Sie den äußeren Teil der Fritteuse regelmäßig mit einem feuchten Tuch und

trocknen Sie ihn mit einem weichen, sauberen Handtuch.

**Hinweis:** Verwenden Sie keine scheuernden Reinigungsmittel.

- Reinigen Sie den Korb und den Griff in warmem Seifenwasser. Trocknen Sie sie gründlich, bevor Sie sie wiederverwenden.
- Trocknen Sie alle Teile vollständig, bevor Sie die Fritteuse lagern.
- Lagern Sie das Gerät an einem trockenen, gut belüfteten Ort außerhalb der Reichweite von Kindern, wenn die Fritteuse nicht in Gebrauch ist.

### Manuelle Reinigung

- Stellen Sie sicher, dass die Fritteuse vor der Reinigung vom Stromnetz getrennt ist.
- Der Deckel kann wie gezeigt abgenommen werden, um die Reinigung zu erleichtern.
- Waschen Sie den Korb und den Ölbehälter mit Seifenwasser.

**WICHTIG:** BEFEUCHTEN SIE DIE ELEKTRISCHEN TEILE DES GERÄTS NIEMALS.

- Setzen Sie alle Teile wieder ein, sobald sie vollständig trocken sind.
- Der Innenbehälter ist herausnehmbar. Installieren Sie ihn wie in den unten gezeigten Abbildungen beschrieben. Achten Sie auf die Ausrichtung und setzen Sie den Behälter in das Gehäuse ein. Überprüfen Sie, ob die Installation stabil ist, füllen Sie dann das Öl in die Schale und schließen Sie die Fritteuse an.

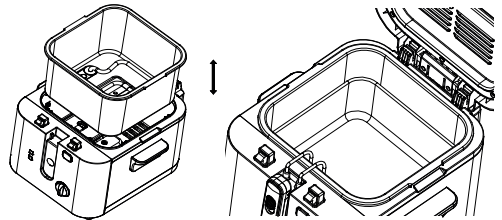

### Wenn Ihre Fritteuse nicht funktioniert

Stellen Sie sicher, dass sie korrekt an die Stromversorgung angeschlossen ist und der Hauptschalter eingeschaltet ist.

Importeur:

Enstore GmbH, Rudolf-Diesel-Straße 7  
71154 Nufringen-Germany

### Korrekte Entsorgung dieses Produkts



- Diese Kennzeichnung weist darauf hin, dass dieses Produkt in der EU nicht mit anderem Hausmüll entsorgt werden darf.
- Um mögliche Schäden für die Umwelt oder die menschliche Gesundheit durch unkontrollierte Abfallentsorgung zu verhindern, recyceln Sie es verantwortungsvoll, um die nachhaltige Wiederverwendung von Materialressourcen zu fördern.
- Um Ihr gebrauchtes Gerät zurückzugeben, nutzen Sie bitte die Rückgabe- und Sammelsysteme oder kontaktieren Sie den Händler, bei dem das Produkt gekauft wurde. Er kann dieses Produkt umweltgerecht recyceln.

CİHAZ KILAVUZU BİR DEN FAZLA MODEL BİLGİSİ İÇİN OLUŞTURULMUŞ OLABİLECEĞİNİ LÜTFEN DİKKATE ALINIZ.  
CİHAZINIZ, KILAVUZ İÇERİSİNDE BAHSEDİLEN ÖZELLİKLERİ İÇERMİYOR OLABİLİR.  
BU DİL YAPAY ZEKA YARDIMI İLE ÇEVİRİLMİŞTİR.

## GENEL GÜVENLİK TALİMATLARI & UYARILAR

- Bu cihazı kullanmadan önce lütfen kullanım kılavuzunu dikkatlice okuyun.
- Lütfen kullandığınız voltajın, cihazın etiketinde belirtilen voltajla aynı olduğundan emin olun.
- Lütfen talimatları, garanti belgesini, satış fişini ve mümkünse iç ambalajıyla birlikte kartonu saklayın!
- Cihaz yalnızca özel kullanım amacıyla tasarlanmıştır ve ticari veya profesyonel kullanım için değildir!
- Cihaz kullanılmadığında, aksesuar parçaları takılırken, cihaz temizlenirken veya bir arıza meydana geldiğinde her zaman fişi prizden çıkarın. Önceden cihazı kapatın. Kabloyu değil, fişi çekin.
- Çocukları elektrikli cihazların tehlikelerinden korumak için cihazı onların gözetimsiz kullanımına izin vermeyin. Bu nedenle cihazı yerleştirirken, çocukların cihaza erişemeyeceği bir yer seçin. Kablonun sarkmadığından emin olun.
- Cihazı ve kablosunu düzenli olarak hasar açısından kontrol edin. Herhangi bir hasar durumunda cihaz kullanılmamalıdır.
- Çocukların cihazla oynamasına izin vermeyin. Çocukların ambalaj malzemesi, özellikle plastik poşetlerle oynamasına izin vermeyin.
- Bu cihaz, 8 yaş ve üzerindeki çocuklar ile fiziksel, duyuusal veya zihinsel yetenekleri kısıtlı olan ya da yeterli deneyim ve bilgiye sahip olmayan kişiler tarafından, cihazın güvenli bir şekilde kullanımını konusunda gözetim altında bulduklarında veya kullanım talimatları verildiğinde ve olası tehlikeleri anladıklarında kullanılabilir. Temizlik ve kullanıcı bakımı, 8 yaşından küçük çocuklar tarafından gözetimsiz yapılmamalıdır.
- Cihazı kendiniz tamir etmeyin, bir sorun durumunda yetkili bir uzmana danışın.
- Güvenlik nedenleriyle, kırık veya hasarlı bir güç kablosu yalnızca üreticiden, müşteri hizmetleri departmanımızdan veya benzer nitelikli bir kişiden temin edilebilecek eşdeğer bir kablo ile değiştirilmelidir.
- Cihazı ve kablosunu ısıdan, doğrudan güneş ışığından, nemden, keskin kenarlardan ve benzeri durumlardan uzak tutun.
- Cihazı kullanmadığınızda kapatın ve fişini çekin.
- Yalnızca tedarikçi tarafından sağlanan orijinal aksesuarları kullanın.
- Cihazı dışarıda kullanmayın. (Cihaz dış mekân kullanımı için tasarlanmadığı sürece.) Cihazı her zaman sıfır veya sıfırın altındaki

sıcaklıklardan koruyun.

- Cihazı asla suya yakın yerlerde (banyo küveti, lavabo, vb.) kullanmayın. Cihaz yağmur veya neme maruz kalmamalıdır. Cihazı yalnızca elleriniz kuru olduğunda kullanın.
- Cihaz suya düşerse, önce fişi çekin ve ardından suyun içinden çıkarın. Su kaynağına dokunmayın. Cihaz tekrar kullanılmadan önce bir uzman tarafından kontrol edilmelidir. Elektrik çarpma riskini önlemek için cihazı suyla temizlemeyin veya suya daldırmayın.
- Cihazı yalnızca amaçlanan kullanım amacı doğrultusunda kullanın.
- Bu cihaz yalnızca yönetmeliklere uygun şekilde monte edilmiş topraklanmış bir prize bağlıyken çalıştırılmalıdır. Besleme voltajının tip plakasında belirtilen voltajla uyumlu olduğundan emin olun.
- Cihazın kullanım kılavuzunda belirtilen amaçlar dışında kullanılması, hatalı kullanımı veya uzman olmayan kişilerce tamir edilmesi durumunda meydana gelen hasarlar garanti kapsamında değildir.
- Cihazı her zaman düz ve yatay bir yüzeyde kullanın.
- Cihaz yüksekte sert bir zemine düşerse artık kullanılmamalıdır. Görünmeyen hasarlar bile cihazın işlevsel güvenliği üzerinde olumsuz etkilere neden olabilir. Cihaz yalnızca bir uzman tarafından kontrol edildikten sonra kullanılabilir.
- Cihazı veya fişi tutarak taşımayın veya çekmeyin, çünkü bu kablo kopması nedeniyle kısa devre riskine yol açabilir. Güç kablosunu keskin kenarların üzerinden bükmeyin, sıkıştırmayın veya çekmeyin.
- Cihazda bir havalandırma deliği varsa, üzerini kapatmayın. Havalandırma deliklerine sıvı veya toz dökmeyin.
- Cihazın açık bölümlerine parmaklarınızı veya başka cisimleri sokmayın.
- Bu talimatlara uyulmaması veya cihazın hatalı kullanımı sonucu meydana gelen hasarlardan sorumluluk kabul edilmez.
- Yanık riski! Cihaz kullanıldıktan sonra bazı yüzeyler sıcak olabilir, risklerin farkında olun ve sıcak yüzeylere karşı dikkatli olun.
- Yağı/don yağını düzenli olarak değiştirin. Pişirmeden sonra yağda kalabilecek yiyecekleri daima çıkarın.
- Buz içeren dondurulmuş yiyecekler kullanmayın, ıslak sebze veya et kullanmayın, bu tür yiyecekleri kullanırken sıçrayan yağlara dikkat edin.
- Yağ doldururken MAX kapasitesini kontrol edin ve sepeti asla fazla doldurmayın.
- Cihazı temizlemeden önce tamamen soğumasını bekleyin. Kullanımdan sonra sıcak yağa dikkat edin, yağı hala sıcak haldeyken lavaboya dökmeyin. Çevreyi korumak için yağı lavaboya dökmeyin.

## FRİTÖZÜNÜZÜ TANIYIN

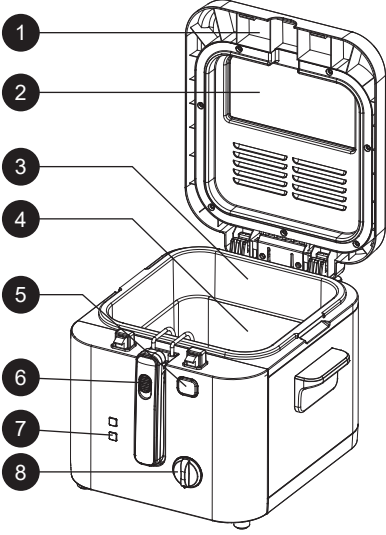

- |                          |                       |
|--------------------------|-----------------------|
| 1. Çıkarılabilir kapak   | 5. Kapak açma düğmesi |
| 2. Görüntüleme penceresi | 6. Sepet sapı         |
| 3. Yağ haznesi           | 7. Gösterge ışığı     |
| 4. Sepet                 | 8. Termostat düğmesi  |

## KULLANIMDAN ÖNCE

İlk kullanımdan önce sepet ve yağ haznesi temizlenmelidir:

- Kapak açma düğmesine basın.
- Sepeti çıkarın.
- Kapağın iç kısmını, sepeti ve yağ haznesini nemli bir bezle silin ve dikkatlice kurulayın.
- Fritöze maksimum 2,4 litre yağ veya sıvı yağ dökün ve potanın içindeki maksimum ve minimum seviyeler arasında olduğundan emin olun.

**Not:** Kullanımda değilken fişi prizden çıkarın.

## Derin Yağda Kızartma İpuçları

- Eşit pişirme sağlamak için yiyecekleri ince ve eşit parçalara dilimleyin.
- Sıcak yağın sıçramasını önlemek için yiyecekleri fritöze daldırmadan önce dikkatlice kurulayın.
- Fazla kaplamaları (örneğin galeta unu gibi) pişirmeden önce silkeleyin.
- Buz kristallerini pişirmeden önce iyice silkeleyin.
- Sepeti fazla doldurmayın.

## KULLANIM

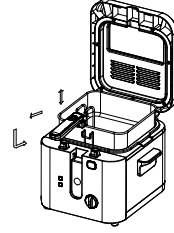

- Fritözün fişini takın.
- Gösterge ışığı kırmızıya dönecektir.
- Sıcaklık kontrol düğmesini istenilen sıcaklığa ayarlayın.
- Isıtma işlemi sırasında ısıtma göstergesi yeşil olacaktır. Yağ gerekli sıcaklığa ulaştığında ısıtma göstergesi kapanacaktır.
- Yiyeceklerdeki buz kristallerini silkeleyin ve yiyecekleri sepete yerleştirin.
- Sepeti yavaşça yağa indirin.
- Sapı dik konuma getirin.
- Kapak açma düğmesine basın ve sepeti çıkarın.

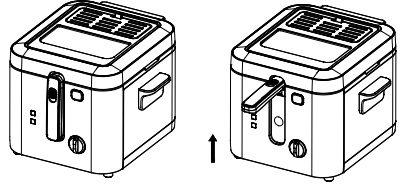

## Lütfen Dikkat Edin:

- Yiyecek fritöze yerleştirildiğinde, yağın sıcaklığı doğal olarak düşecek ve gösterge ışığının tekrar kırmızıya dönmesine neden olacaktır.
- Yiyecekler kızardıktan sonra, sepeti sapından kaldırarak tıklama pozisyonuna gelene kadar yukarı çekin ve yiyeceklerden fazla yağı süzmesi için sepetin yağın üzerinde beklemesini sağlayın.

## Yönergeler:

- Tablo üzerindeki pişirme süreleri belirtilen miktarlar için geçerlidir. Daha az miktardaki yiyecekler daha kısa sürede pişebilirken, daha büyük miktarlar daha uzun sürede pişebilir.
- Belirtilen süreler yalnızca bir kılavuz niteliğindedir.
- Süreler; yiyecek ve yağ miktarı, yiyecek parçalarının boyutu, yiyeceğin başlangıç sıcaklığı ve kişisel tercihler gibi çeşitli faktörlere bağlı olarak değişiklik gösterebilir.

**YİYECEKLERİ TÜKETMEDEN ÖNCE HER ZAMAN TAMAMEN PİŞTİĞİNDEN VE YETERİNCE SICAK OLDUĞUNDAN EMİN OLUN.**

## TEMİZLİK VE BAKIM

- Derin fritözün termostat ve zamanlayıcı düğmeleri ile kapatıldığından emin olun ve temizlik ile bakım öncesi cihazın fişini çekin.

- Yağ veya katı yağın soğumasını bekleyin.

**Dikkat:** Derin fritözü ve içeriğini tamamen soğumadan hareket ettirmeyin.

- Fritöz düzenli olarak kullanılmıyorsa, soğuyan yağ veya sıvı yağı bir kaba aktararak buzdolabında veya serin bir yerde saklamanız önerilir. Kapağı açın ve sepeti çıkarın. Yağı, ince bir süzgeçten geçirerek yiyecek parçacıklarını temizleyin.
- Fritözde katı yağ bulunuyorsa, yağın katılaşmasına izin verin ve fritöz içinde saklayın. Katı yağ kullanımı hakkında detaylar için ilgili bölüme bakın.
- Fritözü boşaltın ve yağ haznesinin iç kısmını kâğıt havlu ile silin, ardından sabunlu suya batırılmış nemli bir bezle temizleyin. Nemli bir bezle silin ve kurumasını bekleyin.

**Uyarı:** Yağ haznesini (elektrik kablosu ile birlikte) suya daldırmayın ve bu parçaları akan su altında temizlemeyin.

- Fritözün dış kısmını düzenli olarak nemli bir bezle silin ve yumuşak, temiz bir havlu ile kurulayın.

**Not:** Aşındırıcı deterjanlar kullanmayın.

- Sepeti ve sapını ılık sabunlu suda temizleyin. Yeniden kullanmadan önce iyice kurulayın.
- Tamamen kurduktan sonra saklayın.
- Fritöz kullanılmadığında, kuru, iyi havalandırılmış ve çocukların erişemeyeceği bir yerde saklayın.

## Manuel Temizlik

- Temizlik öncesi fritözün fişini çektiğinizden emin olun.
- Daha kolay temizlik için kapak çıkarılabilir.
- Sepeti ve yağ haznesini sabunlu su ile yıkayın.

## ÖNEMLİ: CİHAZIN ELEKTRİKLİ KISIMLARINI ASLA ISLATMAYIN.

- Tüm parçalar tamamen kurduktan sonra tekrar yerleştirin.
- İç hazne çıkarılabilir yapıdadır. Lütfen aşağıdaki resimlerde gösterildiği gibi yerleştirin. Yönüne dikkat edin; hazneyi gövdeye yerleştirin. Kurulumun sabit olduğundan emin olduktan sonra yağı kâseye dökün ve fritözü fişe takın.

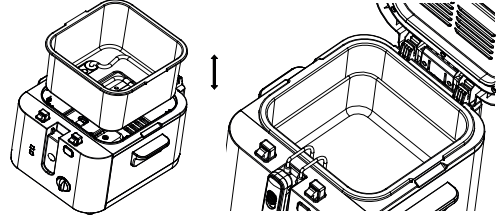

## Fritözünüz Çalışmıyorsa

Fişin doğru şekilde ana elektrik kaynağına takıldığından ve ana şalterin açık olduğundan emin olun.

## Uygun ürün imhası



- İşbu işaret, mevcut ürünün AB içerisinde diğer evsel atıklarla birlikte imha edilmemesi gerektiğini belirtmektedir.
- Kontrol edilmemiş atık bertarafının çevreye ve insan sağlığına verebileceği muhtemel zararları önlemek adına, ürünü sorumluluk içinde maddi kaynakların sürdürülebilir yeniden kullanımına teşvik adına geri dönüştürün.
- Kullandığınız cihazın iadesi için, lütfen iade ve toplama sistemlerini kullanın veya ürünü satın alındığı bayi ile iletişime geçin. Çevresel güvenli geri dönüşüm için mevcut ürünü sizden alacaklardır.

VEUILLEZ PRENDRE EN CONSIDERATION QUE LE MANUEL UTILISATEUR DE L'APPAREIL PEUT ETRE PREPARE POUR PLUS QU'UN MODELE IL SE PEUT QUE VOTRE APPAREIL NE POSSEDE PAS LES CARACTERISTIQUES QUI SONT CITEES DANS LE MANUEL UTILISATEUR. CETTE LANGUE A ÉTÉ TRADUITE AVEC L'AIDE DE L'INTELLIGENCE ARTIFICIELLE.

## INSTRUCTIONS DE SÉCURITÉ GÉNÉRALES & AVERTISSEMENTS

- Avant d'utiliser cet appareil, veuillez lire attentivement le manuel d'instructions.
- Veuillez vous assurer que la tension nominale correspond à la tension utilisée.
- Veuillez conserver les instructions, le certificat de garantie, le reçu de vente et, si possible, le carton avec l'emballage intérieur !
- L'appareil est destiné exclusivement à un usage domestique et non à un usage commercial ou professionnel !
- Débranchez toujours la prise de la prise électrique lorsque l'appareil n'est pas utilisé, lors de l'installation des accessoires, du nettoyage de l'appareil ou en cas de dysfonctionnement. Éteignez d'abord l'appareil. Tirez sur la fiche, pas sur le câble.
- Pour protéger les enfants des dangers liés aux appareils électriques, ne les laissez jamais sans surveillance avec l'appareil. Par conséquent, choisissez un emplacement pour votre appareil de manière à ce que les enfants n'y aient pas accès. Veillez à ce que le câble ne pende pas.
- Testez régulièrement l'appareil et le câble pour détecter tout dommage. En cas de dommage, l'appareil ne doit pas être utilisé.
- Ne laissez pas les enfants jouer avec l'appareil. Ne laissez pas les enfants jouer avec des matériaux d'emballage comme des sacs en plastique.
- Cet appareil peut être utilisé par des enfants âgés de 8 ans et plus, ainsi que par des personnes ayant des capacités physiques, sensorielles ou mentales réduites, ou un manque d'expérience et de connaissances, à condition qu'elles soient supervisées ou qu'elles aient reçu des instructions sur l'utilisation sécurisée de l'appareil et qu'elles comprennent les dangers potentiels. Le nettoyage et l'entretien utilisateur ne doivent pas être effectués par des enfants, sauf s'ils ont moins de 8 ans et sont supervisés.
- Ne réparez pas l'appareil vous-même. Consultez un expert agréé en cas de problème.
- Pour des raisons de sécurité, un cordon d'alimentation endommagé ou cassé ne peut être remplacé que par un cordon équivalent fourni par le fabricant, notre service client ou une personne qualifiée similaire.
- Gardez l'appareil et le câble éloignés de la chaleur, des rayons directs du soleil, de l'humidité, des bords tranchants, etc.
- Éteignez l'appareil et débranchez-le lorsque vous ne l'utilisez pas.
- Utilisez uniquement les accessoires d'origine fournis par le fournisseur.
- N'utilisez pas l'appareil à l'extérieur. (À moins que l'appareil ne soit conçu pour être utilisé à l'extérieur.) Protégez-le toujours contre les températures égales ou inférieures à zéro.
- Ne l'utilisez jamais près de l'eau (baignoire, lavabo, etc.). L'appareil

ne doit pas être exposé à la pluie ou à l'humidité. Utilisez l'appareil uniquement lorsque vos mains sont sèches.

- Si l'appareil tombe dans l'eau, débranchez-le avant de le retirer. Ne touchez pas la source d'eau. L'appareil doit être vérifié par un spécialiste avant d'être réutilisé. Pour éviter les risques de choc électrique, ne nettoyez pas l'appareil avec de l'eau et ne l'immergez pas dans l'eau.
- Utilisez l'appareil uniquement pour l'usage prévu.
- Cet appareil doit être utilisé uniquement lorsqu'il est connecté à une prise de terre conforme aux réglementations. Assurez-vous que la tension d'alimentation correspond à celle indiquée sur la plaque signalétique.
- Les dommages survenant lorsque l'appareil est utilisé à des fins autres que celles spécifiées dans les instructions, ou en cas de mauvaise utilisation ou de réparation non effectuée par des experts, ne sont pas couverts par la garantie.
- Utilisez toujours l'appareil sur une surface plane et horizontale.
- L'appareil ne doit plus être utilisé s'il tombe sur une surface dure d'une certaine hauteur. Même des dommages invisibles peuvent nuire à la sécurité fonctionnelle de l'appareil. L'appareil ne peut être utilisé qu'après avoir été vérifié par un professionnel.
- Ne transportez ou ne tirez jamais l'appareil en tenant la fiche d'alimentation, car cela présente un risque de court-circuit en raison d'une rupture du câble. Ne pliez pas, ne pincez pas et ne tirez pas le cordon d'alimentation sur des bords tranchants.
- S'il y a une ouverture de ventilation, ne la couvrez pas. Ne versez aucun liquide ou poudre dans les ouvertures de ventilation.
- N'insérez pas vos doigts ou d'autres objets dans les parties ouvertes de l'appareil.
- Aucune responsabilité n'est acceptée en cas de dommage causé par une utilisation incorrecte ou le non-respect de ces instructions.
- Risque de brûlure ! Après utilisation de l'appareil, certaines surfaces peuvent être chaudes. Faites attention aux risques et soyez prudent avec les surfaces chaudes.
- Remplacez régulièrement l'huile/le gras. Retirez toujours les aliments qui pourraient rester dans l'huile/le gras après la cuisson.
- N'utilisez pas d'aliments congelés contenant de la glace, n'utilisez jamais de légumes ou de viande mouillés. Avec de tels aliments, faites attention aux éclaboussures d'huile.
- Lors du remplissage de l'huile, vérifiez la capacité MAX et ne dépassez jamais la capacité du panier.
- Avant de nettoyer l'appareil, attendez qu'il ait complètement refroidi. Soyez prudent avec l'huile chaude après utilisation, ne la versez jamais dans l'évier lorsqu'elle est encore chaude. Ne la versez pas dans l'évier pour protéger l'environnement.

## APPRENEZ À CONNAÎTRE LA FRITEUSE

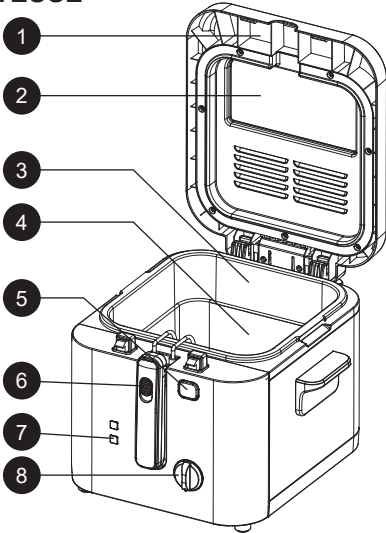

- |                             |                             |
|-----------------------------|-----------------------------|
| 1. Couvercle amovible       | déverrouillage du couvercle |
| 2. Fenêtre de visualisation | 6. Poignée du panier        |
| 3. Cuve                     | 7. Témoin lumineux          |
| 4. Panier                   | 8. Bouton du thermostat     |
| 5. Bouton de                |                             |

## AVANT UTILISATION

Le panier et la cuve doivent être nettoyés avant d'utiliser la friteuse pour la première fois :

- Appuyez sur le bouton de déverrouillage du couvercle.
- Retirez le panier.
- Nettoyez l'intérieur du couvercle, du panier et du compartiment à huile avec un chiffon humide, puis séchez soigneusement.
- Versez un maximum de 2,4 litres d'huile ou de graisse liquide dans la friteuse, en veillant à ce que le niveau soit compris entre les repères maximum et minimum marqués à l'intérieur de la cuve.

**Remarque :** Lorsque l'appareil n'est pas utilisé, débranchez la prise de la source d'alimentation principale.

### Conseils pour la friture

- Coupez les aliments en tranches fines et régularisez pour assurer une cuisson uniforme.
- Pour éviter les éclaboussures d'huile chaude, séchez soigneusement les aliments avant de les immerger dans la friteuse.
- Retirez l'excédent de panure (comme la chapelure) avant de cuire.
- Enlevez les cristaux de glace avant de cuire.
- Ne surchargez pas le panier.

## FONCTIONNEMENT

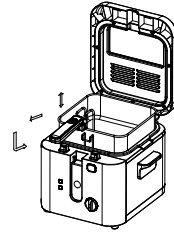

- Branchez la friteuse.
- Le témoin lumineux s'allume en rouge.
- Réglez le bouton de contrôle de la température sur la température souhaitée.
- Le témoin de chauffage s'allume en vert pendant la phase de chauffage. Lorsque l'huile atteint la température requise, le témoin de chauffage s'éteint.
- Retirez les cristaux de glace des aliments et placez-les dans le panier.
- Baissez lentement le panier dans l'huile.
- Soulevez la poignée en position verticale comme indiqué.
- Appuyez sur le bouton de déverrouillage du couvercle et retirez le panier.

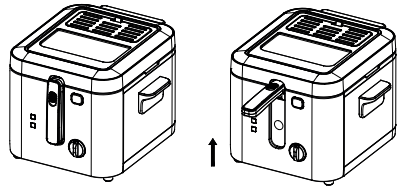

### Remarque :

- Lorsque les aliments sont placés dans la friteuse, cela refroidit naturellement l'huile, ce qui fait que le témoin lumineux redevient rouge.
- Une fois les aliments frits, soulevez le panier à l'aide de la poignée jusqu'à ce qu'il se verrouille en position. Cela permet au panier d'égoutter l'excès d'huile des aliments.

### Lignes directrices

- Le temps de cuisson indiqué dans le tableau correspond aux quantités mentionnées. Des quantités plus petites peuvent nécessiter moins de temps de cuisson, et des quantités plus importantes peuvent nécessiter plus de temps.
- Les temps indiqués sont donnés à titre indicatif.
- Le temps peut varier en fonction de plusieurs facteurs, comme la quantité d'aliments et d'huile, la taille des morceaux d'aliments, la température de départ des aliments et les préférences personnelles.

**VEILLEZ TOUJOURS À CE QUE LES ALIMENTS SOIENT BIEN CHAUDS ET PARFAITEMENT CUITS AVANT DE LES CONSOMMER.**

## ENTRETIEN ET NETTOYAGE

- Assurez-vous que la friteuse est éteinte en utilisant les boutons du thermostat et du minuteur, puis débranchez l'appareil avant de procéder au nettoyage et à l'entretien.
- Laissez l'huile ou la graisse refroidir.

**Avvertissement :** Ne déplacez pas la friteuse et son contenu tant que l'appareil n'est pas complètement refroidi.

- Si la friteuse n'est pas utilisée régulièrement, il est recommandé de stocker l'huile ou la graisse liquide après refroidissement dans un récipient, de préférence dans le réfrigérateur ou dans un endroit frais. Ouvrez le couvercle et retirez le panier. Filtrez l'huile ou la graisse à travers un tamis fin dans le récipient pour enlever les particules alimentaires.
- Si la friteuse contient de la graisse solide, laissez-la se solidifier dans la friteuse et conservez-la ainsi. Veuillez consulter le chapitre sur la friture avec de la graisse solide pour plus de détails.
- Videz la friteuse et nettoyez l'intérieur du réservoir d'huile avec un essuie-tout, puis essuyez-le avec un chiffon humide imbibé d'eau savonneuse. Essuyez avec un chiffon humide et laissez sécher.

**Avvertissement :** Ne jamais immerger le compartiment à huile (avec cordon d'alimentation) dans l'eau, et ne pas nettoyer ces parties sous l'eau courante.

- Nettoyez régulièrement l'extérieur de la friteuse avec un chiffon humide et séchez-le avec une

serviette douce et propre.

**Remarque :** Ne pas utiliser de détergents abrasifs.

- Nettoyez le panier et la poignée dans de l'eau savonneuse chaude. Séchez-les soigneusement avant de les réutiliser.
- Séchez complètement avant de ranger.
- Rangez l'appareil dans un endroit sec et bien ventilé, hors de portée des enfants, lorsque la friteuse n'est pas utilisée.

### Nettoyage manuel

- Assurez-vous que la friteuse est débranchée avant de la nettoyer.
- Le couvercle peut être retiré comme indiqué pour un nettoyage plus facile.
- Lavez le panier et le compartiment à huile avec de l'eau savonneuse.

**IMPORTANT :** NE JAMAIS HUMIDIFIER LA PARTIE ÉLECTRIQUE DE L'APPAREIL.

- Remontez toutes les pièces une fois qu'elles sont complètement sèches.
- La cuve intérieure est amovible. Veuillez l'installer comme montré dans les images ci-dessous. Faites attention à la direction ; placez la cuve dans le boîtier. Après avoir confirmé que l'installation est stable, versez l'huile dans la cuve et branchez la friteuse.

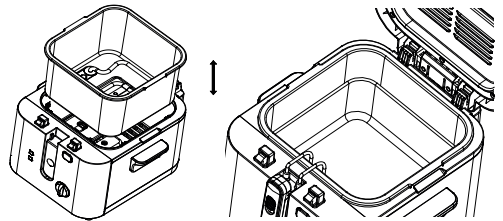

### Si votre friteuse ne fonctionne pas

Assurez-vous qu'elle est correctement branchée à l'alimentation principale et que l'interrupteur d'alimentation principal est activé.

### Élimination correcte de ce produit



- Ce marquage indique que ce produit ne doit pas être éliminé avec d'autres déchets ménagers dans l'UE.
- Pour éviter tout dommage possible à l'environnement ou à la santé humaine dû à une élimination incontrôlée des déchets, recyclez-le de manière responsable pour favoriser la réutilisation durable des ressources matérielles.
- Pour retourner votre appareil usagé, veuillez utiliser les systèmes de retour et de collecte ou contacter le détaillant où le produit a été acheté. Ils peuvent prendre ce produit pour un recyclage écologique sûr.

POR FAVOR CONSIDERE QUE EL MANUAL DEL PISPOSITIVO PUEDE SER ELABORADO CON INFORMACIÓN DE MÁS DE UN MODELO ES POSIBLE QUE SU DISPOSITIVO NO CONTenga LAS CARACTERÍSTICAS MENCIONADAS EN EL MANUAL. ESTE IDIOMA HA SIDO TRADUCIDO CON LA AYUDA DE INTELIGENCIA ARTIFICIAL.

## **INSTRUCCIONES GENERALES DE SEGURIDAD Y ADVERTENCIAS**

- Antes de utilizar este dispositivo, lea cuidadosamente el manual de instrucciones.
- Asegúrese de que el voltaje nominal sea el mismo que el voltaje que está utilizando.
- Guarde las instrucciones, el certificado de garantía, el recibo de compra y, si es posible, la caja con el embalaje interior.
- El dispositivo está destinado exclusivamente para uso privado y no para uso comercial ni profesional.
- Siempre retire el enchufe de la toma de corriente cuando el dispositivo no esté en uso, cuando esté colocando accesorios, limpiando el dispositivo o cuando ocurra una avería. Apague el dispositivo antes de hacerlo. Tire del enchufe, no del cable.
- Para proteger a los niños de los peligros de los electrodomésticos, nunca los deje sin supervisión con el dispositivo. Por lo tanto, al seleccionar la ubicación para su dispositivo, colóquelo de manera que los niños no tengan acceso a él. Asegúrese de que el cable no cuelgue.
- Revise el dispositivo y el cable regularmente en busca de daños. Si hay algún tipo de daño, no se debe usar el dispositivo.
- No permita que los niños jueguen con el dispositivo. No deje que los niños jueguen con material de embalaje, como bolsas de plástico.
- Este aparato puede ser utilizado por niños de 8 años en adelante y por personas con discapacidades físicas, sensoriales o mentales, o falta de experiencia y conocimientos, siempre que estén supervisados o hayan recibido instrucciones sobre cómo usar el aparato de manera segura y comprendan los posibles peligros. La limpieza y el mantenimiento del aparato no deben ser realizados por niños a menos que tengan menos de 8 años y estén bajo supervisión.
- No repare el dispositivo usted mismo, sino que consulte a un experto autorizado en caso de un problema.
- Por razones de seguridad, un cable de alimentación roto o dañado solo puede ser reemplazado por un cable equivalente del fabricante, nuestro servicio de atención al cliente o una persona cualificada similar.
- Mantenga el dispositivo y el cable alejados del calor, la luz solar directa, la humedad, los bordes afilados, etc.
- Apague el dispositivo y desconéctelo cuando no lo esté utilizando.
- Utilice únicamente los accesorios originales proporcionados por el proveedor.
- No utilice el dispositivo al aire libre. (A menos que el dispositivo esté diseñado para su uso exterior). Siempre protéjalo de temperaturas bajo cero o negativas.

## ES

- Nunca lo utilice cerca del agua (bañera, lavabo, etc.). El aparato no debe estar expuesto a la lluvia ni a la humedad. Úselo solo cuando sus manos estén secas.
- Si el dispositivo cae al agua, desenchúfelo antes de sacarlo del agua. No toque la fuente de agua. El dispositivo debe ser revisado por un especialista antes de volver a utilizarlo. Para evitar el riesgo de descarga eléctrica, no limpie el dispositivo con agua ni lo sumerja en agua.
- Utilice el dispositivo solo para el propósito previsto.
- Este dispositivo solo debe ser operado cuando esté conectado a una toma de corriente con puesta a tierra instalada de acuerdo con las regulaciones. Asegúrese de que el voltaje de suministro corresponda al voltaje indicado en la placa de características.
- Los daños que ocurran cuando el dispositivo se utilice para fines distintos a los especificados en las instrucciones, se utilice incorrectamente o no se repare por expertos no están cubiertos por la garantía.
- Utilice siempre el dispositivo sobre una superficie plana y horizontal.
- El dispositivo no debe usarse después de caer sobre una superficie dura desde una altura. Incluso los daños invisibles pueden afectar negativamente la seguridad funcional del dispositivo. El dispositivo solo puede usarse después de ser revisado por un profesional.
- Nunca lleve ni tire del dispositivo sosteniéndolo por el enchufe, ya que existe el riesgo de un cortocircuito debido a la rotura del cable. No doble, pinche ni tire del cable de alimentación sobre bordes afilados.
- Si hay un agujero de ventilación, no lo cubra. No vierta ningún líquido o polvo en los agujeros de ventilación.
- No inserte dedos ni otros objetos en las partes abiertas del dispositivo.
- No se acepta responsabilidad por daños causados por un uso inapropiado o por no cumplir con estas instrucciones.
- ¡Riesgo de quemaduras! Después de usar el aparato, algunas superficies pueden estar calientes, tenga cuidado con los riesgos y sea cauteloso con las superficies calientes.
- Reemplace el aceite/grasa regularmente. Siempre retire cualquier alimento que pueda quedar en el aceite/grasa después de cocinar.
- No use alimentos congelados que contengan hielo, nunca use verduras o carne mojadas; tenga cuidado con las salpicaduras de aceite al utilizar estos alimentos.
- Al llenar el aceite, verifique la capacidad máxima y nunca sobrellene la canasta.
- Antes de limpiar el aparato, espere a que la freidora se enfríe completamente. Tenga en cuenta el aceite caliente después del uso, nunca vierta el aceite por el desagüe del fregadero mientras está caliente. No vierta el aceite por el desagüe del fregadero para proteger el medio ambiente.

## CONOCE LA FREIDORA

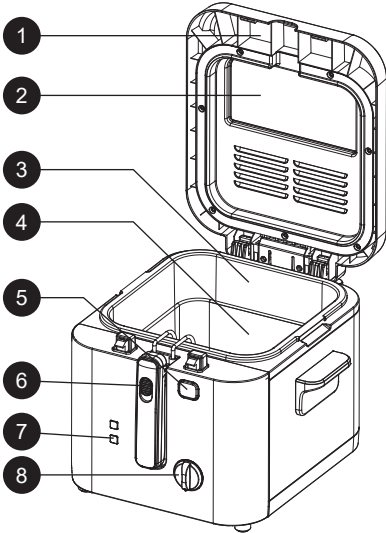

- |                             |                                   |
|-----------------------------|-----------------------------------|
| 1. Tapa removible           | 5. Botón de liberación de la tapa |
| 2. Ventana de visualización | 6. Mango de la cesta              |
| 3. Olla                     | 7. Luz indicadora                 |
| 4. Cesta                    | 8. Perilla del termostato         |

## ANTES DE USAR

La cesta y la olla deben limpiarse antes de usar la freidora por primera vez:

- Presiona el botón de liberación de la tapa.
- Retira la cesta.
- Limpia el interior de la tapa, la cesta y el compartimento de aceite con un paño húmedo y sécalo cuidadosamente.
- Vierte un máximo de 2.4 litros de aceite o grasa líquida en la freidora, asegurándote de que esté entre los niveles máximo y mínimo marcados en el interior de la olla.

**Nota:** Cuando no se use, desconecta el enchufe de la fuente de alimentación.

## Consejos para freír

- Corta los alimentos en rodajas finas y de tamaño uniforme para ayudar a asegurar una cocción pareja.
- Para evitar que el aceite caliente salpique, seca cuidadosamente los alimentos antes de sumergirlos en la freidora.
- Agita el exceso de recubrimiento (como pan rallado) antes de cocinar.
- Agita los cristales de hielo antes de cocinar.
- No sobrecargues la cesta.

## OPERACIÓN

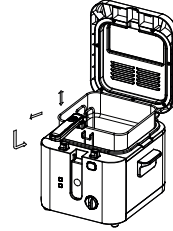

- Enchufa la freidora.
- La luz indicadora se encenderá de color rojo.
- Ajusta la perilla del control de temperatura a la temperatura deseada.
- La luz indicadora de calefacción se volverá verde durante el proceso de calentamiento. Cuando el aceite alcance la temperatura requerida, la luz indicadora de calefacción se apagará.
- Agita los cristales de hielo de los alimentos y colócalos en la cesta.
- Baja lentamente la cesta en el aceite.
- Levanta el mango a la posición vertical como se muestra.
- Presiona el botón de liberación de la tapa y retira la cesta.

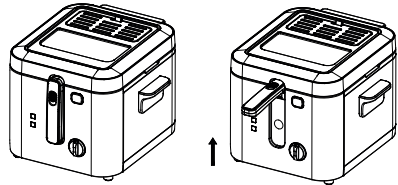

## Nota:

- Cuando se colocan los alimentos en la freidora, naturalmente enfriarán el aceite, haciendo que la luz indicadora se vuelva roja nuevamente.
- Una vez que los alimentos estén fritos, levanta la cesta usando el mango hasta que haga clic en su posición, permitiendo que la cesta drene el exceso de aceite de los alimentos.

## Pautas

- El tiempo de cocción en la tabla se refiere a las cantidades indicadas. Las cantidades más pequeñas pueden tardar menos tiempo en cocinarse, y las cantidades más grandes pueden tardar más tiempo.
  - Los tiempos indicados son solo una guía.
  - El tiempo variará debido a varios **factores, como** la cantidad de alimentos y aceite, el tamaño de las piezas de alimento, la temperatura inicial de los alimentos y las preferencias personales.
- SIEMPRE ASEGÚRATE DE QUE LOS ALIMENTOS ESTÉN BIEN CALIENTES Y COMPLETAMENTE COCIDOS ANTES DE CONSUMIR.**

**LIMPIEZA Y MANTENIMIENTO**

- Asegúrese de que la freidora esté apagada utilizando ambos botones del termostato y el temporizador, y desenchufe el aparato antes de realizar la limpieza y el mantenimiento.
- Deje que el aceite o la grasa se enfríen.

**Precaución:** No mueva la freidora ni su contenido hasta que se haya enfriado completamente.

- Si no se usa regularmente, se recomienda almacenar el aceite o la grasa líquida después de enfriarla en un recipiente, preferiblemente en la nevera o en otro lugar fresco. Abra la tapa y retire la cesta. Filtre el aceite o la grasa a través de un colador fino en el recipiente para eliminar las partículas de comida.
- Si la freidora contiene grasa sólida, deje que la grasa se solidifique en la freidora y guárdela allí. Consulte el capítulo sobre fritura con grasa sólida para obtener más detalles.
- Vacíe la freidora y limpie la parte interior del tanque de aceite con una toalla de papel, luego limpie con un paño húmedo empapado en agua jabonosa. Pase un paño húmedo y deje secar.

**Advertencia:** Nunca sumerja el compartimento de aceite (con el cable de alimentación) en agua, y no limpie estas partes bajo agua corriente.

- Limpie la parte exterior de la freidora regularmente con un paño húmedo y séquelo con una toalla suave y limpia.

**Nota:** No utilice detergentes abrasivos.

- Limpie la cesta y el mango con agua jabonosa tibia. Seque completamente antes de reutilizar.
- Seque completamente antes de almacenarlo.
- Almacene el aparato en un lugar seco y bien ventilado, fuera del alcance de los niños, cuando

no esté en uso.

**Limpieza Manual**

- Asegúrese de que la freidora esté desenchufada antes de limpiarla.
- La tapa se puede quitar como se muestra para facilitar la limpieza.
- Lave la cesta y el compartimento de aceite con agua jabonosa.

**IMPORTANTE:** NUNCA MOJE LA PARTE ELÉCTRICA DEL APARATO.

- Vuelva a montar todas las partes una vez que estén completamente secas.
- La olla interior es removible. Por favor, instálela como se muestra en las imágenes a continuación. Preste atención a la dirección; coloque la olla en la carcasa. Después de confirmar que la instalación es estable, vierta el aceite en el recipiente y conecte la freidora.

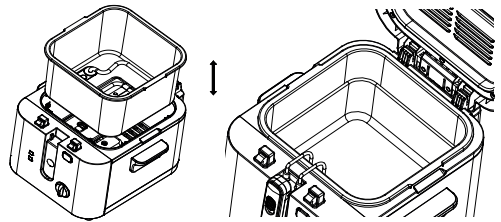

**Si su freidora no funciona**

Asegúrese de que esté correctamente enchufada a la fuente de alimentación y que el interruptor de la fuente de alimentación esté encendido.

**Disposición correcta de este producto**



- Esta marca indica que este producto no debe desecharse con otros residuos domésticos en toda la UE.
- Para evitar posibles daños al medio ambiente o a la salud humana debido a una disposición de residuos no controlada, recíclalo de manera responsable para promover el reuso sostenible de los recursos materiales.
- Para devolver tu dispositivo usado, utiliza los sistemas de devolución y recolección o contacta al minorista donde se compró el producto. Pueden llevar este producto para su reciclaje ambiental seguro.

SI PREGA DI NOTARE CHE IL MANUALE DI ISTRUZIONI POTREBBE ESSERE STATO CREATO PER LE INFORMAZIONI DI PIU' DI UN MODELLO. IL VOSTRO APPARECCHIO POTREBBE NON INCLUDERE LE CARATTERISTICHE DESCRITTE NEL MANUALE. QUESTA LINGUA È STATA TRADOTTA CON L'AIUTO DELL'INTELLIGENZA ARTIFICIALE.

## **ISTRUZIONI GENERALI PER LA SICUREZZA E AVVERTENZE**

- Prima di utilizzare questo dispositivo, leggere attentamente il manuale delle istruzioni.
- Assicurarsi che la tensione nominale sia la stessa di quella utilizzata.
- Conservare le istruzioni, il certificato di garanzia, la ricevuta di acquisto e, se possibile, la scatola con l'imballaggio interno!
- Il dispositivo è destinato esclusivamente a uso privato e non commerciale, né professionale!
- Rimuovere sempre la spina dalla presa quando il dispositivo non è in uso, durante l'attacco di accessori, la pulizia del dispositivo o in caso di malfunzionamento. Spegnere il dispositivo prima. Tirare sulla spina, non sul cavo.
- Per proteggere i bambini dai pericoli degli apparecchi elettrici, non lasciarli mai senza supervisione con il dispositivo. Pertanto, quando si seleziona la posizione per il dispositivo, farlo in modo che i bambini non possano accedervi. Assicurarsi che il cavo non penda.
- Testare regolarmente il dispositivo e il cavo per eventuali danni. Se ci sono danni di qualsiasi tipo, il dispositivo non deve essere utilizzato.
- Non permettere ai bambini di giocare con il dispositivo. Non lasciare che i bambini giochino con materiale di imballaggio come sacchetti di plastica.
- Questo apparecchio può essere utilizzato da bambini a partire dagli 8 anni e da persone con disabilità fisiche, sensoriali o mentali, o mancanza di esperienza e conoscenza, purché siano supervisionati o abbiano ricevuto istruzioni su come utilizzare l'apparecchio in modo sicuro e comprendano i rischi potenziali. La pulizia e la manutenzione dell'utente non devono essere effettuate dai bambini a meno che non siano sotto gli 8 anni e senza supervisione.
- Non riparare il dispositivo da soli, ma consultare un esperto autorizzato in caso di problemi.
- Per motivi di sicurezza, un cavo di rete rotto o danneggiato può essere sostituito solo con uno equivalente fornito dal produttore, dal nostro servizio clienti o da una persona qualificata simile.
- Tenere il dispositivo e il cavo lontano da fonti di calore, luce solare diretta, umidità, bordi taglienti e simili.
- Spegnere il dispositivo e scollegarlo quando non lo si utilizza.
- Utilizzare solo accessori originali forniti dal fornitore.
- Non utilizzare il dispositivo all'aperto. (A meno che il dispositivo non sia progettato per essere utilizzato all'esterno.) Proteggere sempre contro temperature inferiori a zero o sotto zero.
- Non usare mai vicino all'acqua (vasca da bagno, lavandino, ecc.).

## IT

L'apparecchio non deve essere esposto alla pioggia o all'umidità. Utilizzare il dispositivo solo quando le mani sono asciutte.

- Se il dispositivo cade in acqua, scollegarlo prima di tirarlo fuori dall'acqua. Non toccare la fonte d'acqua. Il dispositivo deve essere controllato da uno specialista prima di essere utilizzato di nuovo. Per evitare il rischio di scosse elettriche, non pulire il dispositivo con acqua o immergerlo nell'acqua.
- Utilizzare il dispositivo solo per lo scopo previsto.
- Questo dispositivo deve essere utilizzato solo quando collegato a una presa di terra installata secondo le normative. Assicurarsi che la tensione di alimentazione corrisponda alla tensione indicata sulla targhetta del tipo.
- I danni che si verificano quando il dispositivo viene utilizzato per scopi diversi da quelli indicati nelle istruzioni o viene utilizzato in modo improprio o non riparato da esperti non sono coperti dalla garanzia.
- Utilizzare sempre il dispositivo su una superficie piatta e orizzontale.
- Il dispositivo non deve più essere utilizzato dopo una caduta su una superficie dura da un'altezza. Anche danni invisibili potrebbero influire sulla sicurezza funzionale del dispositivo. Il dispositivo può essere utilizzato solo dopo essere stato controllato da un professionista.
- Non trasportare né tirare il dispositivo tenendo la spina di alimentazione poiché c'è il rischio di un cortocircuito a causa di un danno al cavo. Non piegare, comprimere né tirare il cavo di alimentazione su bordi taglienti.
- Se c'è un foro di ventilazione, non coprirlo. Non versare alcun liquido o polvere nei fori di ventilazione.
- Non inserire dita o altri oggetti nelle parti aperte del dispositivo.
- Non si accetta alcuna responsabilità in caso di danni causati da un uso improprio o dal mancato rispetto di queste istruzioni.
- Rischio di scottature! Dopo l'uso dell'apparecchio, alcune superfici possono essere calde, fare attenzione ai rischi e essere cauti con le superfici calde.
- Sostituire regolarmente l'olio/grasso. Rimuovere sempre il cibo che potrebbe rimanere nell'olio/grasso dopo la cottura.
- Non utilizzare cibi congelati contenenti ghiaccio, non usare mai verdure o carne bagnate, fare attenzione agli schizzi di olio quando si utilizza tale cibo.
- Quando si riempie l'olio, verificare la capacità massima e non sovraccaricare il cestello.
- Prima di pulire l'apparecchio, attendere che la friggitrice si raffreddi completamente prima della pulizia. Fare attenzione all'olio caldo dopo l'uso, non versarlo mai nel lavandino mentre l'olio è ancora caldo. Non versare l'olio nel lavandino per proteggere l'ambiente.

## CONOSCERE LA FRIGGITRICE AD IMMERSIONE

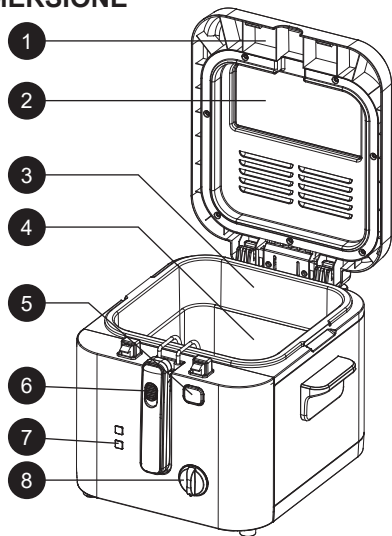

- |                                |                            |
|--------------------------------|----------------------------|
| 1. Coperchio rimovibile        | coperchio                  |
| 2. Finestra di visualizzazione | 6. Manico del cestello     |
| 3. Pentola                     | 7. Luce indicatore         |
| 4. Cestello                    | 8. Manopola del termostato |
| 5. Pulsante di rilascio del    |                            |

### PRIMA DELL'USO

Il cestello e la pentola devono essere puliti prima di utilizzare la friggitrice per la prima volta:

- Premere il pulsante di rilascio del coperchio.
- Rimuovere il cestello.
- Pulire l'interno del coperchio, del cestello e del compartimento dell'olio con un panno umido e asciugare accuratamente.
- Versare un massimo di 2,4 litri di olio o grasso liquido nella friggitrice, assicurandosi che sia tra i livelli massimo e minimo segnati all'interno della pentola.

**Si noti:** quando non in uso, scollegare la spina dall'alimentazione principale.

### Suggerimenti per la frittura ad immersione

- Affettare il cibo sottilmente e in pezzi uniformi per garantire una cottura omogenea.
- Per evitare che l'olio caldo scizzi, tamponare delicatamente il cibo per asciugarlo prima di immergerlo nella friggitrice.
- Rimuovere gli eccessi di impanatura (come pangrattato) prima della cottura.
- Rimuovere i cristalli di ghiaccio prima della cottura.
- Non sovraccaricare il cestello.

## FUNZIONAMENTO

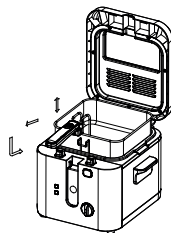

- Collegare la friggitrice.
- La luce indicatore diventerà rossa.
- Regolare la manopola di controllo della temperatura alla temperatura desiderata.
- La luce indicatore di riscaldamento sarà verde durante il processo di riscaldamento. Quando l'olio raggiunge la temperatura richiesta, la luce indicatore di riscaldamento si spegnerà.
- Rimuovere i cristalli di ghiaccio dal cibo e metterlo nel cestello.
- Abbassare lentamente il cestello nell'olio.
- Sollevare il manico in posizione verticale come mostrato.
- Premere il pulsante di rilascio del coperchio e rimuovere il cestello.

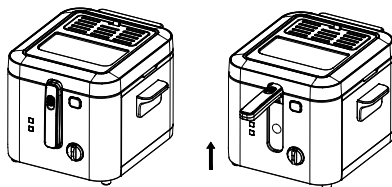

### Si noti:

- Quando il cibo viene inserito nella friggitrice, l'olio si raffredderà naturalmente, facendo accendere di nuovo la luce indicatore rossa.
- Una volta che il cibo è fritto, sollevare il cestello utilizzando il manico fino a quando non scatta in posizione, consentendo al cestello di drenare l'olio in eccesso dal cibo.

### Linee guida

- Il tempo di cottura nella tabella si riferisce alle quantità indicate. Quantità minori potrebbero richiedere meno tempo per cuocere, mentre quantità maggiori potrebbero richiedere più tempo.
- I tempi indicati sono solo una guida.
- Il tempo varierà a causa di diversi fattori, ad esempio la quantità di cibo e olio, la dimensione dei pezzi di cibo, la temperatura di partenza del cibo e le preferenze personali.

**ASSICURARSI SEMPRE CHE IL CIBO SIA BOLLENTE E COMPLETAMENTE COTTO PRIMA DI CONSUMARLO.**

## PULIZIA E MANUTENZIONE

- Assicurarsi che la friggitrice sia spenta utilizzando entrambi i manopole del termostato e del timer, e scollegare la macchina dalla presa prima di procedere alla pulizia e manutenzione.
- Lasciare che l'olio o il grasso si raffreddi.

**Attenzione:** Non spostare la friggitrice e il suo contenuto fino a quando non si è completamente raffreddato.

- Se la friggitrice non viene utilizzata regolarmente, si consiglia di conservare l'olio o il grasso liquido dopo il raffreddamento in un contenitore, preferibilmente in frigorifero o in un luogo fresco. Aprire il coperchio e rimuovere il cestello. Filtrare l'olio o il grasso attraverso un colino fine nel contenitore per rimuovere le particelle di cibo.
- Se la friggitrice contiene grasso solido, lasciare che il grasso si solidifichi nella friggitrice e conservarlo lì. Fare riferimento al capitolo sulla frittura con grasso solido per i dettagli.
- Svuotare la friggitrice e pulire la parte interna del serbatoio dell'olio con un tovagliolo di carta, quindi passare un panno umido imbevuto di acqua saponata. Asciugare con un panno umido e lasciare asciugare.

**Avvertenza:** Non immergere mai il compartimento dell'olio (con il cavo di alimentazione) in acqua e non pulire queste parti sotto acqua corrente.

- Pulire regolarmente la parte esterna della friggitrice con un panno umido e asciugarla con un asciugamano morbido e pulito.

**Nota:** Non utilizzare detergenti abrasivi.

- Pulire il cestello e la maniglia in acqua saponata

calda. Asciugare accuratamente prima di riutilizzare.

- Asciugare completamente prima della conservazione.
- Conservare l'apparecchio in un luogo asciutto e ben ventilato, fuori dalla portata dei bambini, quando la friggitrice non è in uso.

### Pulizia Manuale

- Assicurarsi che la friggitrice sia scollegata dalla presa prima di pulirla.
- Il coperchio può essere rimosso come mostrato per facilitare la pulizia.
- Lavare il cestello e il compartimento dell'olio con acqua saponata.

**IMPORTANTE:** NON BAGNARE MAI LA PARTE ELETTRICA DELL'APPARECCHIO.

- Rimontare tutte le parti una volta che sono completamente asciutte.
- La pentola interna è rimovibile. Si prega di installarla come mostrato nelle immagini sottostanti. Fare attenzione alla direzione; inserire la pentola nella scocca. Dopo aver confermato che l'installazione è stabile, versare l'olio nella ciotola e collegare la friggitrice.

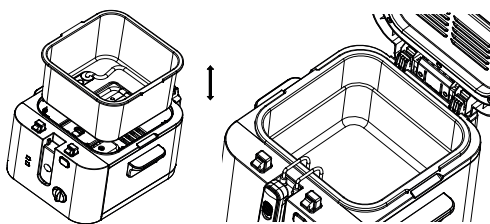

### Se la friggitrice non funziona

Assicurarsi che sia correttamente collegata alla rete elettrica e che l'interruttore principale sia acceso.

### Smaltimento corretto di questo prodotto



- Questa marcatura indica che questo prodotto non deve essere smaltito con altri rifiuti domestici in tutta l'UE.
- Per evitare possibili danni all'ambiente o alla salute umana derivanti da uno smaltimento non controllato dei rifiuti, riciclarlo responsabilmente per promuovere il riutilizzo sostenibile delle risorse materiali.
- Per restituire il dispositivo usato, utilizzare i sistemi di ritorno e raccolta o contattare il rivenditore presso il quale è stato acquistato il prodotto. Possono prendere questo prodotto per un riciclo sicuro per l'ambiente.

RENĂINĂI CĂ MANUALUL INFORMATIV A FOST CREAT PENTRU MAI MULTE MODELE ALE ACESTUI DISPOZITIV ESTE POSIBIL CA UNELE CARACTERISTICI MENȚIONATE ÎN MANUAL SĂ NU FIE DISPONIBILE PE DISPOZITIVULUI DVS. ACEASTĂ LIMBĂ A FOST TRADUSĂ CU AJUTORUL INTELIGENȚEI ARTIFICIALE.

## **INSTRUCȚIUNI ȘI AVERTISMENTE GENERALE DE SIGURANȚĂ**

- Înainte de a utiliza acest dispozitiv, citiți cu atenție manualul de instrucțiuni.
- Asigurați-vă că tensiunea nominală este aceeași cu tensiunea folosită.
- Păstrați instrucțiunile, certificatul de garanție, bonul de vânzare și, dacă este posibil, cartonul cu ambalajul interior!
- Dispozitivul este destinat exclusiv uzului privat și nu uzului comercial sau profesional!
- Întotdeauna scoateți fișa din priză atunci când dispozitivul nu este utilizat, când atașați piese de schimb, curățați dispozitivul sau în cazul unei defecțiuni. Opriti dispozitivul înainte. Trageți de fișă, nu de cablu.
- Pentru a proteja copiii de pericolele aparatelor electrice, nu îi lăsați niciodată nesupravegheați cu dispozitivul. Prin urmare, atunci când alegeți locația pentru dispozitivul dumneavoastră, faceți-o într-un mod care să prevină accesul copiilor la acesta. Asigurați-vă că cablul nu atârână.
- Verificați regulat dispozitivul și cablul pentru eventuale daune. Dacă există orice fel de daune, dispozitivul nu trebuie utilizat.
- Nu permiteți copiilor să se joace cu dispozitivul. Nu lăsați copiii să se joace cu materialele de ambalaj, cum ar fi pungile din plastic.
- Acest aparat poate fi utilizat de copii cu vârsta de 8 ani și peste și de persoane cu dizabilități fizice, senzoriale sau mentale, sau lipsă de experiență și cunoștințe, cu condiția ca aceștia să fie supravegheați sau să li se fi dat instrucțiuni privind utilizarea sigură a aparatului și să înțeleagă posibilele pericole. Curățarea și întreținerea nu trebuie realizate de copii, decât dacă au sub 8 ani și nu sunt supravegheați.
- Nu reparați dispozitivul singuri, ci consultați un specialist autorizat în caz de problemă.
- Din motive de siguranță, un cablu de alimentare spart sau avariat poate fi înlocuit doar cu un cablu echivalent de la producător, departamentul nostru de servicii pentru clienți sau o persoană calificată similar.
- Păstrați dispozitivul și cablul departe de surse de căldură, lumina directă a soarelui, umiditate, colțuri ascuțite și altele.
- Opriti dispozitivul și deconectați-l, atunci când nu îl utilizați.
- Folosiți doar accesoriile originale furnizate de distribuitor.
- Nu utilizați dispozitivul în aer liber (decât dacă dispozitivul este destinat pentru utilizare în aer liber). Protejați-l întotdeauna de temperaturi sub 0 grade.
- Nu utilizați niciodată dispozitivul în apropierea apei (cadă, chiuvetă, etc.). Aparatul nu trebuie expus la ploaie sau umiditate. Folosiți

dispozitivul doar când mâinile sunt uscate.

- Dacă dispozitivul cade în apă, deconectați-l înainte de a-l scoate din apă. Nu atingeți sursa de apă. Dispozitivul trebuie verificat de un specialist înainte de a fi utilizat din nou. Pentru a evita riscul de electrocutare, nu curățați dispozitivul cu apă și nu îl scufundați în apă.
- Utilizați dispozitivul doar în scopul pentru care a fost destinat.
- Acest dispozitiv trebuie operat doar când este conectat la o priză cu pământ, instalată conform reglementărilor. Asigurați-vă că tensiunea de alimentare corespunde tensiunii menționate pe placa de tip.
- Daunele care apar atunci când dispozitivul este utilizat în scopuri altele decât cele menționate în instrucțiuni sau este utilizat incorect ori nu este reparat de experți nu sunt acoperite de garanție.
- Utilizați întotdeauna dispozitivul pe o suprafață plată și orizontală.
- Dispozitivul nu trebuie utilizat după ce a căzut pe o suprafață dură de la înălțime. Chiar și daunele invizibile pot afecta siguranța funcțională a dispozitivului. Dispozitivul poate fi utilizat doar după o verificare profesională.
- Nu transportați sau trageți dispozitivul ținând de fișa de alimentare, deoarece există riscul unui scurtcircuit datorită ruperii cablului. Nu îndoiți, stoarceți sau trageți cablul de alimentare pe colțuri ascuțite.
- Dacă există o fereastră de ventilație, nu o acoperiți. Nu turnați lichide sau pulberi în fantele de ventilație.
- Nu introduceți degete sau alte obiecte în părțile deschise ale dispozitivului.
- Nu se acceptă răspunderea pentru daunele cauzate de utilizarea necorespunzătoare sau nerespectarea acestor instrucțiuni.
- Risc de arsuri! După utilizarea aparatului, unele suprafețe pot fi fierbinți, fiți atenți la riscuri și aveți grijă de suprafețele fierbinți.
- Schimbați regulat uleiul/grăsimea. Întotdeauna îndepărtați orice alimente care pot rămâne în ulei/grăsime după gătire.
- Nu utilizați alimente congelate care conțin gheață, nu folosiți legume sau carne umedă, fiți atenți la stropirea uleiului în cazul utilizării unor astfel de alimente.
- Atunci când adăugați ulei, verificați capacitatea maximă și nu umpleți niciodată coșul peste limita maximă.
- Înainte de a curăța aparatul, așteptați să se răcească complet înainte de a-l curăța. Fiți atenți la uleiul fierbinte după utilizare, nu-l turnați în scurgerea chiuvetei atunci când uleiul este încă fierbinte. Nu turnați uleiul în scurgerea chiuvetei pentru a proteja mediul.

## CUNOAȘTEȚI FRITUZA

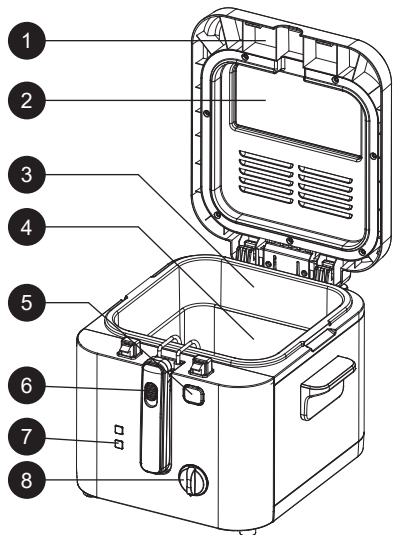

- |                             |                       |
|-----------------------------|-----------------------|
| 1. Capac detașabil          | capacului             |
| 2. Fereastră de vizualizare | 6. Mânerul coșului    |
| 3. Vas                      | 7. Lumină indicator   |
| 4. Coș                      | 8. Buton de termostat |
| 5. Buton de eliberare a     |                       |

## ÎNAINTE DE UTILIZARE

Coșul și vasul trebuie șterse înainte de a folosi pentru prima dată friteuza:

- Apăsăți butonul de eliberare a capacului.
- Îndepărtați coșul.
- Ștergeți interiorul capacului, coșului și compartimentului pentru ulei cu o cârpă umedă și uscați cu grijă.
- Turnați un maximum de 2,4 litri de ulei sau grăsime lichidă în friteuză, asigurându-vă că nivelul acestuia se află între limitele maximă și minimă marcate pe interiorul vasului.

**Notă:** Când nu este utilizată, deconectați aparatul de la sursa de alimentare.

## Sfaturi pentru prăjirea în ulei

- Tăiați alimentele subțiri și în bucăți uniforme pentru a ajuta la o gătire uniformă.
- Pentru a preveni stropirea uleiului fierbinte, ștergeți cu grijă alimentele înainte de a le introduce în friteuză.
- Scuturați excesul de învelișuri (cum ar fi pesmetul) înainte de a găti.
- Scuturați cristalele de gheață de pe alimente înainte de gătire.
- Nu umpleți prea mult coșul.

## FUNȚIONARE

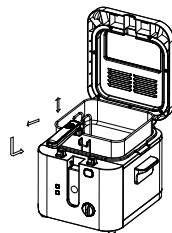

- Conectați friteuza la priză.
- Lampa indicator se va aprinde în roșu.
- Reglați butonul de control al temperaturii la temperatura dorită.
- Lampa indicator de încălzire va fi verde în timpul procesului de încălzire. Când uleiul ajunge la temperatura necesară, lampa indicator se va stinge.
- Scuturați cristalele de gheață de pe alimente și puneți-le în coș.
- Lăsați coșul încet în ulei.
- Ridicați mânerul într-o poziție verticală, așa cum este arătat.
- Apăsăți butonul de eliberare a capacului și îndepărtați coșul.

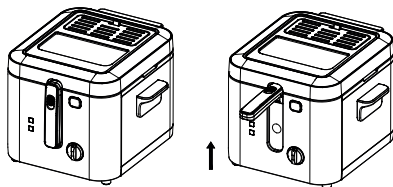
**Notă:**

- Când alimentele sunt plasate în friteuză, uleiul se va răci în mod natural, determinând lampa indicator să se aprindă din nou în roșu.
- După ce alimentele sunt prăjite, ridicați coșul folosind mânerul până când acesta se fixează în poziție, permițând coșului să scurgă excesul de ulei din alimente.

**Ghiduri**

- Timpul de gătire din tabel se referă la cantitățile menționate. Cantitățile mai mici pot necesita mai puțin timp pentru a se găti, iar cantitățile mai mari pot necesita mai mult timp.
  - Timpul menționat este doar un ghid.
  - Timpul va varia din cauza mai multor factori, de exemplu, cantitatea de alimente și ulei, dimensiunea bucăților de alimente, temperatura inițială a alimentelor și preferințele personale.
- ÎNTOTDEAUNA ASIGURAȚI-VĂ CĂ ALIMENTELE SUNT FOARTE CALDE ȘI GĂTITE COMPLET ÎNAINTE DE A LE CONSUMA.**

## CURĂȚARE ȘI ÎNTREȚINERE

• Asigurați-vă că friteuza este oprită, utilizând atât butoanele de termostat, cât și pe cel al temporizatorului, și deconectați aparatul înainte de curățare și întreținere.

• Lăsați uleiul sau grăsimea să se răcească.

**Atenție:** Nu mișcați friteuza și conținutul acesteia până când nu s-au răcit complet.

• Dacă friteuza nu este utilizată frecvent, se recomandă depozitarea uleiului sau a grăsimii lichide după răcire într-un recipient, de preferință în frigider sau într-un loc răcoros. Deschideți capacul și scoateți coșul. Filtrați uleiul sau grăsimea printr-o sită fină în recipient pentru a îndepărta particulele de alimente.

• Dacă friteuza conține grăsime solidă, lăsați grăsimea să se solidifice în friteuză și depozitați-o acolo. Vă rugăm să consultați capitolul despre prăjirea cu grăsime solidă pentru detalii.

• Goliți friteuza și curățați partea interioară a rezervorului de ulei cu un prosop de hârtie, apoi ștergeți cu o cârpă umedă înmuiată în apă cu săpun. Ștergeți cu o cârpă umedă și lăsați-o să se usuce.

**Avertisment:** Nu introduceți niciodată compartimentul de ulei (cu cablu de alimentare) în apă și nu curățați aceste părți sub jet de apă.

• Curățați partea exterioară a friteuzei regulat cu o cârpă umedă și uscați-o cu un prosop moale și curat.

**Notă:** Nu utilizați detergenți abrazivi.

• Curățați coșul și mânerul în apă caldă cu săpun. Uscați-le complet înainte de a le reutiliza.

- Uscați complet înainte de depozitare.
- Depozitați aparatul într-un loc uscat, bine ventilat, departe de copii, atunci când friteuza nu este utilizată.

### Curățare Manuală

- Asigurați-vă că friteuza este deconectată înainte de curățare.
- Capacitatea poate fi îndepărtată, așa cum este arătat, pentru o curățare mai ușoară.
- Spălați coșul și compartimentul de ulei cu apă săpunosă.

### IMPORTANT: NU UMEZIȚI PARTEA ELECTRICĂ A UNITĂȚII.

- Reinstalați toate părțile odată ce sunt complet uscate.
- Vasul interior este detașabil. Vă rugăm să îl instalați așa cum este arătat în pozele de mai jos. Acordați atenție direcției; puneți vasul în carcasă. După ce ați confirmat că instalarea este stabilă, turnați uleiul în vas și conectați friteuza.

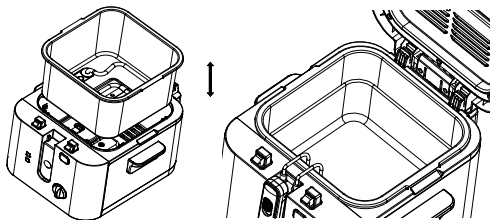

### Dacă friteuza dumneavoastră nu funcționează

Asigurați-vă că este corect conectată la sursa de alimentare principală și că comutatorul sursei de alimentare este pornit.

Importator:

•S.C. Zilanrom Trading S.r.l.

Sos. Bucuresti-Urziceni nr 64B, Afumati, Jud ilfov (office@zilan.ro)

•S.C. Scule si Unelte Design S.r.l.

Strada 3, nr 11A, Afumati, jud ilfov (office@zilanofficial.ro)

### Eliminarea corectă a acestui produs



- Această marcă indică faptul că acest produs nu trebuie eliminat împreună cu alte deșeuri menajere în întreaga UE.
- Pentru a preveni posibilele daune aduse mediului înconjurător sau sănătății umane prin eliminarea necontrolată a deșeurilor, reciclați-l responsabil pentru a promova reutilizarea durabilă a resurselor materiale.
- Pentru a returna dispozitivul utilizat, vă rugăm să utilizați sistemele de returnare și colectare sau să contactați comerciantul de la care ați achiziționat produsul. Aceștia pot prelua acest produs pentru reciclarea sigură a mediului înconjurător.

NALEŻY PAMIĘTAĆ, ŻE INSTRUKCJA URZĄDZENIA MOŻE BYĆ UTWORZONA I ZAWIERAĆ WIĘCEJ INFORMACJI DOTYCZĄCYCH NIE TYLKO TEGO O MODELU. TWOJE URZĄDZENIE MOŻE NIE ZAWIERAĆ FUNKCJI WYMENIONYCH W INSTRUKCJI URZĄDZENIA. TEN JĘZYK ZOSTAŁ PRZETŁUMACZONY ZA POMOCĄ SZTUCZNEJ INTELIGENCJI.

## **INSTRUKCJE OGÓLNE DOTYCZĄCE BEZPIECZEŃSTWA I OSTRZEŻENIA**

- Zanim użyjesz tego urządzenia, dokładnie przeczytaj instrukcję obsługi.
- Upewnij się, że napięcie znamionowe jest zgodne z napięciem, które używasz.
- Zachowaj instrukcję obsługi, certyfikat gwarancji, paragon, a jeśli to możliwe, także karton z wewnętrznym opakowaniem!
- Urządzenie jest przeznaczone wyłącznie do użytku prywatnego, a nie do użytku komercyjnego ani profesjonalnego!
- Zawsze wyjmuj wtyczkę z gniazdka, gdy urządzenie nie jest w użyciu, przy podłączaniu akcesoriów, czyszczeniu urządzenia lub w przypadku wystąpienia zakłóceń. Zanim to zrobisz, wyłącz urządzenie. Wyciągaj wtyczkę, a nie kabel.
- Aby chronić dzieci przed niebezpieczeństwami związanymi z urządzeniami elektrycznymi, nigdy nie zostawiaj ich bez nadzoru z urządzeniem. Dlatego wybierając miejsce na urządzenie, zrób to w taki sposób, aby dzieci nie miały do niego dostępu. Upewnij się, że kabel nie wisi.
- Regularnie sprawdzaj urządzenie i kabel pod kątem uszkodzeń. W przypadku jakiegokolwiek usterki urządzenie nie powinno być używane.
- Nie pozwalaj dzieciom bawić się urządzeniem. Nie pozwalaj dzieciom bawić się materiałem opakowaniowym, takim jak plastikowe torby.
- To urządzenie może być używane przez dzieci powyżej 8. roku życia oraz osoby z fizycznymi, sensorycznymi lub umysłowymi niepełnosprawnościami, bądź brak doświadczenia i wiedzy, pod warunkiem, że będą one nadzorowane lub otrzymały instrukcje dotyczące bezpiecznego użytkowania urządzenia oraz rozumieją możliwe zagrożenia. Czyszczenie i konserwację urządzenia powinny wykonywać dzieci tylko pod nadzorem, jeśli mają mniej niż 8 lat.
- Nie naprawiaj urządzenia samodzielnie, w przypadku problemu skonsultuj się z autoryzowanym serwisem.
- Z powodów bezpieczeństwa uszkodzoną lub zniszczoną przewód zasilający może wymienić tylko producent, nasz dział obsługi klienta lub osoba posiadająca odpowiednie kwalifikacje.
- Trzymaj urządzenie i kabel z dala od ciepła, bezpośredniego światła słonecznego, wilgoci, ostrych krawędzi itp.
- Wyłącz urządzenie i odłącz je od prądu, gdy nie jest używane.
- Używaj tylko oryginalnych akcesoriów dostarczonych przez producenta.
- Nie używaj urządzenia na zewnątrz (chyba że urządzenie jest przeznaczone do użytku na zewnątrz). Zawsze chroń przed temperaturami zerowymi lub poniżej zera.

- Nigdy nie używaj urządzenia w pobliżu wody (wanna, zlew itp.). Urządzenie nie powinno być narażone na deszcz ani wilgoć. Używaj urządzenia tylko wtedy, gdy ręce są suche.
- Jeśli urządzenie wpadnie do wody, odłącz je od zasilania przed wyjęciem z wody. Nie dotykaj wody. Urządzenie musi zostać sprawdzone przez specjalistę przed ponownym użyciem. Aby uniknąć ryzyka porażenia prądem, nie czyść urządzenia wodą ani nie zanurzaj go w wodzie.
- Używaj urządzenia tylko do zamierzonego celu.
- Urządzenie musi być podłączone do uziemionego gniazdka zainstalowanego zgodnie z przepisami. Upewnij się, że napięcie zasilania odpowiada napięciu podanemu na tabliczce znamionowej.
- Zniszczenia, które wystąpią, gdy urządzenie jest używane do celów innych niż określone w instrukcji lub używane nieprawidłowo, lub gdy nie jest naprawiane przez specjalistów, nie są objęte gwarancją.
- Zawsze używaj urządzenia na płaskiej i poziomej powierzchni.
- Urządzenie nie powinno być używane po upadku na twardą powierzchnię z wysokości. Nawet niewidoczne uszkodzenia mogą wpłynąć na bezpieczeństwo funkcjonowania urządzenia. Urządzenie może być używane dopiero po sprawdzeniu przez specjalistę.
- Nigdy nie przenoś ani nie ciągnij urządzenia trzymając za wtyczkę, ponieważ może dojść do zwarcia wskutek uszkodzenia kabla. Nie zginaj, nie ściskaj ani nie ciągnij kabla przez ostre krawędzie.
- Jeśli urządzenie ma otwory wentylacyjne, nie zakrywaj ich. Nie wlewaj żadnej cieczy ani proszku do otworów wentylacyjnych.
- Nie wkładaj palców ani innych przedmiotów do otwartych części urządzenia.
- Producent nie ponosi odpowiedzialności za szkody spowodowane niewłaściwym użytkowaniem lub niezastosowaniem się do tych instrukcji.
- Ryzyko poparzenia! Po użyciu urządzenia niektóre powierzchnie mogą być gorące, bądź świadomy ryzyka i zachowaj ostrożność w pobliżu gorących powierzchni.
- Zmieniaj olej/tłuszcz regularnie. Zawsze usuwaj resztki jedzenia, które mogą pozostać w oleju/tłuszczu po gotowaniu.
- Nie używaj zamrożonego jedzenia zawierającego lód, nigdy nie używaj mokrych warzyw ani mięsa. Używając takich produktów bądź ostrożny, ponieważ olej może przyskać.
- Przy napełnianiu olejem sprawdź maksymalną pojemność i nigdy nie przepełniaj koszyka.
- Przed czyszczeniem urządzenia poczekaj, aż frytkownica całkowicie ostygnie. Pamiętaj o gorącym oleju po użyciu, nigdy nie wylewaj go do odpływu, dopóki olej nie ostygnie. Nie wylewaj oleju do odpływu, aby chronić środowisko.

## POZNAJ FRYTOWNICĘ

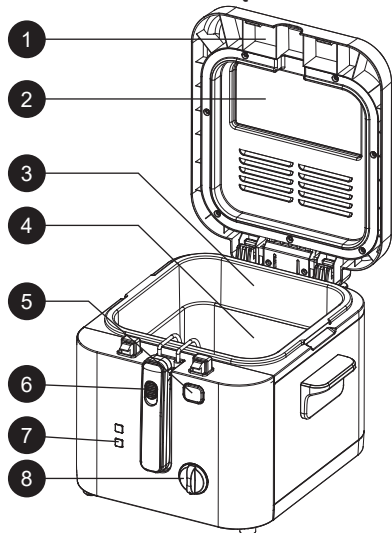

- |                     |                       |
|---------------------|-----------------------|
| 1. Usuwana pokrywa  | 6. Uchwyt kosza       |
| 2. Szybka podglądu  | 7. Wskaźnik świetlny  |
| 3. Garnek           | 8. Pokrywa termostatu |
| 4. Kosz             |                       |
| 5. Guzik zwolnienia |                       |

## PRZED UŻYCIEM

Kosz i garnek należy wytrzeć do czysta przed pierwszym użyciem frytkownicy:

- Naciśnij przycisk zwolnienia pokrywy.
- Zdjąć kosz.
- Przetrzyj wnętrze pokrywy, kosza i komory oleju wilgotną ściereczką, a następnie dokładnie osusz.
- Wlej maksymalnie 2,4 litra oleju lub płynnego tłuszczu do frytkownicy, upewniając się, że poziom oleju znajduje się pomiędzy maksymalnym a minimalnym poziomem zaznaczonym wewnątrz garnka.

**Proszę pamiętać:** Gdy frytkownica nie jest używana, odłącz wtyczkę od źródła zasilania.

## Wskazówki do smażenia na głębokim tłuszczu

- Plasterki żywności krojone na cienkie i równe kawałki zapewnią równomierne smażenie.
- Aby zapobiec pryskaniu gorącego oleju, ostrożnie osusz jedzenie przed zanurzeniem w frytkownicy.
- Strząśnij nadmiar panierki (np. bułki tartej) przed smażeniem.
- Strząśnij kryształki lodu przed smażeniem.
- Nie przepelniaj kosza.

## OBSŁUGA

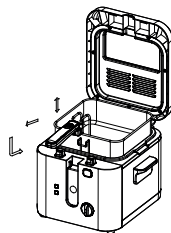

- Włącz frytkownicę.
- Wskaźnik świetlny zaświeci się na czerwono.
- Ustaw pokrętko temperatury na żądaną temperaturę.
- Wskaźnik grzania będzie świecił na zielono w trakcie podgrzewania. Kiedy olej osiągnie wymaganą temperaturę, wskaźnik grzania zgaśnie.
- Strząśnij kryształki lodu z jedzenia i umieść je w koszu.
- Stopniowo zanurz kosz w oleju.
- Podnieś uchwyt do pozycji pionowej, jak pokazano.
- Naciśnij przycisk zwolnienia pokrywy i zdejmij kosz.

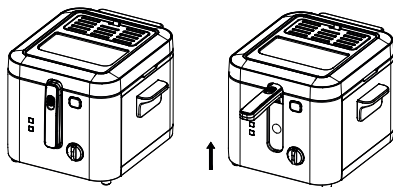

## Proszę pamiętać:

- Gdy jedzenie jest wkładane do frytkownicy, naturalnie schłodzi olej, powodując ponowne zaświecenie się czerwonego wskaźnika świetlnego.
- Po usmażeniu jedzenia, podnieś kosz za uchwyt, aż kliknie na swoje miejsce, pozwalając koszowi na odsączenie nadmiaru oleju z jedzenia.

## Wskazówki

- Czas gotowania w tabeli odnosi się do podanych ilości. Mniejsze ilości mogą wymagać mniej czasu do ugotowania, a większe ilości mogą wymagać dłuższego czasu gotowania.
- Czas podany jest tylko wskazówką.
- Czas może się różnić w zależności od różnych czynników, np. ilości jedzenia i oleju, rozmiaru kawałków jedzenia, początkowej temperatury jedzenia oraz osobistych preferencji.

**ZAWSZE UPEWNIJ SIĘ, ŻE JEDZENIE JEST WRĄCE I DOKŁADNIE UGOTOWANE PRZED SPOŻYCIEM.**

## CZYSZCZENIE I KONSERWACJA

- Upewnij się, że frytkownica jest wyłączona za pomocą pokręteł termostatu i timera, a następnie odłącz urządzenie od zasilania przed czyszczeniem i konserwacją.
- Pozwól, aby olej lub tłuszcz ostygły.

**Uwaga:** Nie przemieszczaj frytkownicy ani jej zawartości, dopóki nie ostygnie całkowicie.

- Jeśli frytkownica nie jest używana regularnie, zaleca się przechowywanie oleju lub tłuszczu po ostudzeniu w pojemniku, najlepiej w lodówce lub innym chłodnym miejscu. Otwórz pokrywę i wyjmij koszyk. Przeceń olej lub tłuszcz przez drobne sitko do pojemnika, aby usunąć cząstki jedzenia.
- Jeśli frytkownica zawiera stały tłuszcz, pozwól, aby tłuszcz stwardniał w frytkownicy i przechowuj go tam. Szczegóły dotyczące smażenia na tłuszczu stałym znajdziesz w rozdziale poświęconym temu zagadnieniu.
- Opróżnij frytkownicę i wyczyść wewnętrzną część zbiornika na olej papierowym ręcznikiem, a następnie przetrzyj wilgotną ściereczką zanurzoną w ciepłej wodzie z mydłem. Wypoleruj suchą ściereczką i pozwól, aby wyschło.

**Ostrzeżenie:** Nigdy nie zanurzaj komory na olej (z przewodem zasilającym) w wodzie i nie czyść tych części pod bieżącą wodą.

- Regularnie czyść zewnętrzną część frytkownicy wilgotną ściereczką, a następnie osusz ją miękkim, czystym ręcznikiem.

**Uwaga:** Nie używaj detergentów ściernych.

- Umyj koszyk i uchwyt w ciepłej wodzie z mydłem.

Dokładnie osusz przed ponownym użyciem.

- Całkowicie wysusz przed przechowywaniem.
- Przechowuj urządzenie w suchym, dobrze wentylowanym miejscu, z dala od dzieci, gdy frytkownica nie jest w użyciu.

### Czyszczenie ręczne

- Upewnij się, że frytkownica jest odłączona od zasilania przed jej czyszczeniem.
- Pokrywę można zdjąć, jak pokazano, aby ułatwić czyszczenie.
- Umyj koszyk i komorę na olej w wodzie z mydłem.

### WAŻNE: NIGDY NIE NAWILŻAJ CZĘŚCI ELEKTRYCZNEJ URZĄDZENIA.

- Ponownie zamontuj wszystkie części, gdy będą całkowicie suche.
- Wewnętrzny pojemnik jest wyjmowany. Zainstaluj go zgodnie z poniższymi zdjęciami. Zwróć uwagę na kierunek; umieść pojemnik w obudowie. Po upewnieniu się, że instalacja jest stabilna, wlej olej do miski i podłącz frytkownicę.

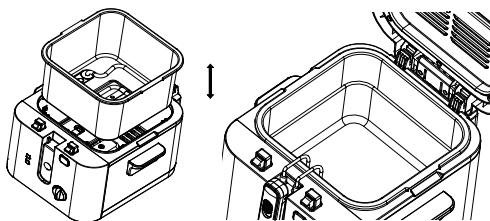

### Jeśli frytkownica nie działa

Upewnij się, że jest prawidłowo podłączona do zasilania, a przełącznik główny jest włączony.

Importer: Zilan Polska Sp. z o.o., ul. gen. R. Kuklińskiego

zilanpolska@zilan.com.tr

SERWIS: IBE Technologies Sp. z o.o., ul. gen. R. Kuklińskiego

14, 08-110 Siedlce

### Prawidłowe utylizowanie tego produktu



- To oznaczenie wskazuje, że ten produkt nie powinien być usuwany wraz z innymi odpadami domowymi w całej UE.
- Aby zapobiec możliwym szkodom dla środowiska lub zdrowia ludzkiego wynikającym z niekontrolowanego usuwania odpadów, należy odpowiedzialnie je przetwarzać, aby promować zrównoważone ponowne wykorzystanie zasobów materialnych.
- Aby zwrócić zużyte urządzenie, skorzystaj z systemów zwrotu i zbiórki lub skontaktuj się ze sprzedawcą, u którego zakupiono produkt. Mogą oni przyjąć ten produkt do recyklingu w sposób bezpieczny dla środowiska.

ОБРАТИТЕ ВНИМАНИЕ, ЧТО ДАННОЕ РУКОВОДСТВО ПО ЭКСПЛУАТАЦИИ УСТРОЙСТВА ПОДГОТОВЛЕНО ДЛЯ РАЗЛИЧНЫХ МОДЕЛЕЙ. В ВАШЕМ УСТРОЙСТВЕ МОГУТ ОТСУТСТВОВАТЬ НЕКОТОРЫЕ ФУНКЦИИ, ОПИСАННЫЕ В ДАННОМ РУКОВОДСТВЕ. ЭТОТ ЯЗЫК БЫЛ ПЕРЕВЕДЕН С ПОМОЩЬЮ ИСКУССТВЕННОГО ИНТЕЛЛЕКТА.

## **ОБЩИЕ ИНСТРУКЦИИ ПО БЕЗОПАСНОСТИ И ПРЕДУПРЕЖДЕНИЯ**

- Перед использованием этого устройства внимательно прочитайте инструкцию.
- Убедитесь, что номинальное напряжение устройства соответствует напряжению, которое вы используете.
- Храните инструкцию, гарантийный сертификат, кассовый чек, а также, если возможно, коробку с внутренней упаковкой!
- Это устройство предназначено исключительно для частного использования, а не для коммерческого и профессионального использования!
- Всегда вытаскивайте вилку из розетки, когда устройство не используется, при установке аксессуаров, чистке устройства или при возникновении неисправностей. Перед этим выключите устройство. Тяните за вилку, а не за провод.
- Для защиты детей от опасностей, связанных с электрическими приборами, никогда не оставляйте их без присмотра с устройством. Поэтому выбирайте место для устройства таким образом, чтобы дети не могли к нему получить доступ. Убедитесь, что кабель не свисает.
- Регулярно проверяйте устройство и кабель на наличие повреждений. Если повреждения обнаружены, устройство не следует использовать.
- Не позволяйте детям играть с устройством. Не позволяйте детям играть с упаковочными материалами, такими как пластиковые пакеты.
- Это устройство может использоваться детьми старше 8 лет и людьми с физическими, сенсорными или умственными ограничениями, или без опыта и знаний, при условии, что они находятся под присмотром или получили инструкции по безопасному использованию устройства и понимают возможные опасности. Очистку и техническое обслуживание не должны выполнять дети, если они младше 8 лет и не под присмотром.
- Не пытайтесь отремонтировать устройство самостоятельно, в случае проблемы обратитесь к авторизованному специалисту.
- Для обеспечения безопасности поврежденный или сломанный шнур питания должен быть заменен только аналогичным шнуром от производителя, нашей службой поддержки или другим квалифицированным специалистом.
- Держите устройство и кабель подальше от источников тепла, прямого солнечного света, влаги, острых предметов и тому подобного.
- Выключайте устройство и вытаскивайте вилку, когда не используете его.
- Используйте только оригинальные аксессуары, предоставленные поставщиком.
- Не используйте устройство на улице (если оно не предназначено для использования на улице). Всегда защищайте от нулевых или

минусовых температур.

- Никогда не используйте устройство рядом с водой (в ванной, раковине и т.д.). Устройство не должно подвергаться воздействию дождя или влаги. Используйте устройство только при сухих руках.
- Если устройство упало в воду, выключите его, прежде чем вытащить из воды. Не прикасайтесь к воде. Устройство должно быть проверено специалистом перед повторным использованием. Чтобы избежать риска поражения электрическим током, не очищайте устройство водой и не погружайте его в воду.
- Используйте устройство только по назначению.
- Это устройство должно использоваться только при подключении к заземленной розетке, установленной в соответствии с нормативами. Убедитесь, что напряжение питания соответствует напряжению, указанному на типовой табличке.
- Ущерб, возникший при использовании устройства для целей, не указанных в инструкции, или неправильном использовании, либо при отсутствии ремонта, выполненного специалистами, не покрывается гарантией.
- Всегда используйте устройство на ровной и горизонтальной поверхности.
- Устройство не следует использовать после того, как оно упало на твердый поверхностный материал с высоты. Даже невидимые повреждения могут негативно повлиять на функциональную безопасность устройства. Устройство можно использовать только после проверки профессионалом.
- Никогда не переносите и не тяните устройство, держа за вилку, так как существует риск короткого замыкания из-за повреждения кабеля. Не сгибайте, не зажимайте и не тяните шнур питания по острым краям.
- Если есть вентиляционное отверстие, не закрывайте его. Не заливайте жидкости или порошки в вентиляционные отверстия.
- Не вставляйте пальцы или другие предметы в открытые части устройства.
- Мы не несем ответственности за повреждения, вызванные неправильным использованием устройства или несоответствием данным инструкциям.
- Риск ожогов! После использования устройства некоторые поверхности могут быть горячими, будьте осторожны с горячими поверхностями.
- Регулярно меняйте масло/жир. Всегда удаляйте оставшиеся после приготовления пищи остатки масла/жира.
- Не используйте замороженные продукты, содержащие лед, никогда не используйте мокрые овощи или мясо, при использовании таких продуктов будьте осторожны с разбрызгиванием масла.
- При наполнении масла следите за максимальной вместимостью и не переполняйте корзину.
- Перед чисткой устройства дождитесь полного остывания фритюрницы. Будьте осторожны с горячим маслом после использования, никогда не выливайте его в раковину, пока оно не остынет. Не выливайте масло в раковину, чтобы защитить окружающую среду.

## ПОЗНАКОМЬТЕСЬ С ФРИТЮРНИЦЕЙ

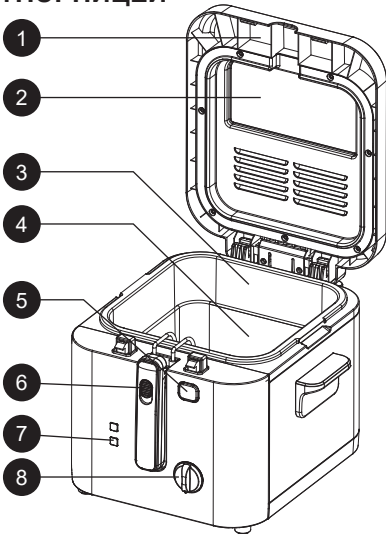

- |                               |                            |
|-------------------------------|----------------------------|
| 1. Съемная крышка             | 6. Ручка корзины           |
| 2. Окно для просмотра         | 7. Индикаторный светильник |
| 3. Кастрюля                   | 8. Регулятор температуры   |
| 4. Корзина                    |                            |
| 5. Кнопка освобождения крышки |                            |

## ПЕРЕД ИСПОЛЬЗОВАНИЕМ

Корзину и кастрюлю следует протереть перед первым использованием фритюрницы:

- Нажмите кнопку освобождения крышки.
- Удалите корзину.
- Протрите внутреннюю часть крышки, корзины и отсека для масла влажной тканью и тщательно высушите.
- Налейте в фритюрницу не более 2,4 литра масла или жидкого жира, убедившись, что уровень масла находится между максимальной и минимальной отметками внутри кастрюли.

**Примечание:** Когда фритюрница не используется, отсоедините шнур от электрической сети.

### Советы по глубокой жарке

- Нарезайте продукты тонкими и одинаковыми кусочками для более равномерного приготовления.
- Чтобы предотвратить разбрызгивание горячего масла, аккуратно промокайте продукты перед тем, как опустить их в фритюрницу.
- Стряхивайте излишки покрытия (например, панировки) перед жаркой.
- Стряхивайте ледяные кристаллы перед жаркой.
- Не переполняйте корзину.

## РАБОТА

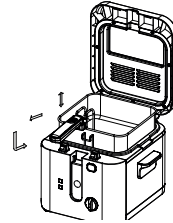

- Включите фритюрницу в сеть.
- Индикаторный светильник загорится красным.
- Отрегулируйте ручку термостата на желаемую температуру.
- Светильник индикатора нагрева будет зеленым во время нагрева. Когда масло достигнет нужной температуры, светильник индикатора нагрева погаснет.
- Стряхните ледяные кристаллы с продуктов и поместите продукты в корзину.
- Медленно опустите корзину в масло.
- Поднимите ручку в вертикальное положение, как показано.
- Нажмите кнопку освобождения крышки и удалите корзину.

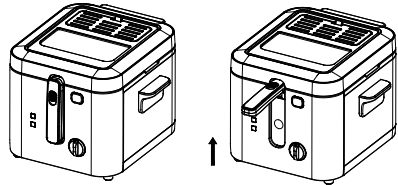

### Примечание:

- Когда продукты помещаются во фритюрницу, масло естественным образом остывает, и индикаторный светильник снова загорится красным.
- После жарки поднимите корзину с помощью ручки, пока она не зафиксируется в положении, позволяющем избавиться от лишнего масла с продуктов.

### Руководство

- Время готовки в таблице относится к указанному количеству. Меньшие порции могут готовиться быстрее, а большие — дольше.
- Указанные времена служат только ориентиром.
- Время может варьироваться в зависимости от множества факторов, например, количества продуктов и масла, размера продуктов, начальной температуры пищи и личных предпочтений.

**ВСЕГДА УБЕДИТЕСЬ, ЧТО ПИЩА ОБЖАРЕНА ДО КРАЙНЕЙ ТЕМПЕРАТУРЫ И ТЩАТЕЛЬНО ПРОЖАРЕНА ПЕРЕД ПОТРЕБЛЕНИЕМ.**

## ЧИСТКА И ОБСЛУЖИВАНИЕ

- Убедитесь, что фритюрница выключена с помощью термостата и таймера, и отсоедините машину от сети перед чисткой и обслуживанием.
- Дайте маслу или жиру остыть.

**Предупреждение:** не двигайте фритюрницу и её содержимое, пока оно полностью не остынет.

- Если фритюрница не используется регулярно, рекомендуется хранить масло или жидкий жир после остывания в контейнере, предпочтительно в холодильнике или другом прохладном месте. Откройте крышку и удалите корзину. Отфильтруйте масло или жир через мелкое сито в контейнер для удаления частиц пищи.
- Если фритюрница содержит твердый жир, дайте жиру затвердеть в фритюрнице и храните его там. Пожалуйста, обратитесь к разделу о жарке с твердым жиром для подробностей.
- Опорожните фритюрницу и очистите внутреннюю часть масляного бака бумажным полотенцем, затем протрите влажной тряпкой, смоченной в мыльной воде. Протрите сухой тряпкой и дайте высохнуть.

**Предупреждение:** никогда не погружайте масляную камеру (с проводом) в воду и не мойте эти части под проточной водой.

- Регулярно очищайте внешнюю часть фритюрницы влажной тряпкой и вытирайте мягким чистым полотенцем.

**Примечание:** не используйте абразивные

моющие средства.

- Очистите корзину и ручку в теплой мыльной воде. Хорошо высушите перед повторным использованием.
- Полностью высушите перед хранением.
- Храните прибор в сухом, хорошо проветриваемом месте, в недоступном для детей месте, когда фритюрница не используется.

### Ручная чистка

- Убедитесь, что фритюрница отключена от сети перед чисткой.
- Крышку можно снять, как показано, для облегчения чистки.
- Помойте корзину и масляную камеру с мыльной водой.

**ВАЖНО:** НИКОГДА НЕ МОЙТЕ ЭЛЕКТРИЧЕСКИЕ ЧАСТИ УСТРОЙСТВА.

- Установите все части обратно, когда они полностью высохнут.
- Внутренний контейнер съемный. Пожалуйста, установите его, как показано на картинках ниже. Обратите внимание на направление; поместите контейнер в корпус. После того как убедитесь, что установка стабильна, налейте масло в чашу и подключите фритюрницу.

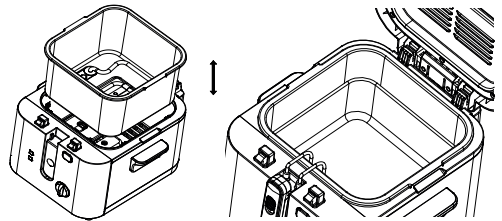

### Если ваша фритюрница не работает

Убедитесь, что она правильно подключена к электросети, и что основной переключатель питания включен.

### Правильная утилизация этого продукта



- Эта маркировка указывает, что этот продукт не должен утилизироваться вместе с другими бытовыми отходами во всей Европейской Союзе.
- Чтобы предотвратить возможный вред для окружающей среды или здоровья человека от неуправляемой утилизации отходов, утилизируйте его ответственно для продвижения устойчивого повторного использования материальных ресурсов.
- Чтобы вернуть свое использованное устройство, воспользуйтесь системами возврата и сбора или свяжитесь с розничным продавцом, где был приобретен продукт. Они могут принять этот продукт для безопасной утилизации среды.

MOLIMO DA IMATE U VIDU DA PRIRUČNIK UREDAJA MOŽE BITI IZRADEN ZA NA INFORMACIJE O VIŠE OD JEDNOG MODELA.  
VAŠ UREDAJ, MOŽDA NE SADRŽI ZNAČAJKE OPISANE U PRIRUČNIKU.  
OVAJ JEZIK JE PREVEDEN UZ POMOĆ UMJETNE INTELIGENCIJE.

### OPĆE SIGURNOSNE UPUTE I UPOZORENJA

- Prije korištenja ovog uređaja, pažljivo pročitajte upute za uporabu.
- Pobrinite se da nazivni napon bude isti kao napon koji koristite.
- Čuvajte upute, jamstveni certifikat, račun o kupnji, a ako je moguće, i kutiju s unutarnjim pakiranjem!
- Uređaj je namijenjen isključivo za privatnu upotrebu, a ne za komercijalnu ili profesionalnu upotrebu!
- Uvijek izvucite utikač iz utičnice kada uređaj nije u uporabi, prilikom pričvršćivanja dodataka, čišćenja uređaja ili kad dođe do smetnji. Prvo isključite uređaj. Povucite za utikač, a ne za kabel.
- Da biste zaštitili djecu od opasnosti električnih uređaja, nikada ih ne ostavljajte bez nadzora s uređajem. Prilikom odabira mjesta za uređaj, postavite ga tako da djeca nemaju pristup uređaju. Pazite da kabel ne visi.
- Redovito provjeravajte uređaj i kabel na oštećenja. Ako postoji bilo kakvo oštećenje, uređaj se ne smije koristiti.
- Ne dopuštajte djeci da se igraju s uređajem. Ne dopustite djeci da se igraju s pakirnim materijalom poput plastičnih vrećica.
- Ovaj uređaj mogu koristiti djeca starija od 8 godina i osobe s fizičkim, osjetilnim ili mentalnim invaliditetom, ili osobe koje nemaju iskustva i znanja, pod uvjetom da su pod nadzorom ili su dobile upute o sigurnoj uporabi uređaja i razumiju moguće opasnosti. Čišćenje i održavanje uređaja ne smiju obavljati djeca, osim ako nisu mlađa od 8 godina i bez nadzora.
- Ne popravljajte uređaj sami, već se obratite ovlaštenom stručnjaku u slučaju problema.
- Zbog sigurnosti, oštećeni ili pokvareni kabel za napajanje smije zamijeniti samo ekvivalentni kabel proizvođača, naš odjel za korisničku podršku ili slična kvalificirana osoba.
- Držite uređaj i kabel dalje od topline, izravne sunčeve svjetlosti, vlage, oštih rubova i sl.
- Isključite uređaj i izvucite utikač kada ga ne koristite.
- Upotrebljavajte samo originalne dodatke koje je osigurao dobavljač.
- Ne koristite uređaj na otvorenom. (Osim ako uređaj nije dizajniran za upotrebu na otvorenom.) Uvijek ga štitite od niskih ili negativnih temperatura.
- Nikada ne koristite uređaj blizu vode (kadašanj, sudoper, itd.). Uređaj

## CRO-BIH

ne smije biti izložen kiši ili vlazi. Koristite uređaj samo kada su vam ruke suhe.

- Ako uređaj padne u vodu, izvadite ga iz vode i isključite ga iz napajanja. Ne dodirujte izvor vode. Uređaj mora biti pregledan od strane stručnjaka prije ponovne uporabe. Kako biste izbjegli opasnost od električnog udara, nemojte čistiti uređaj vodom niti ga uranjati u vodu.
- Upotrebljavajte uređaj samo za namijenjenu svrhu.
- Ovaj uređaj smije se koristiti samo kada je spojen na uzemljenu utičnicu koja je instalirana u skladu s propisima. Provjerite da napon napajanja odgovara naponu navedenom na pločici uređaja.
- Štete koje nastanu kada se uređaj koristi u svrhe koje nisu navedene u uputama ili se koristi nepravilno, ili nije popravljen od strane stručnjaka, nisu pokrivena jamstvom.
- Uvijek koristite uređaj na ravnoj i horizontalnoj površini.
- Uređaj ne smije biti korišten nakon pada na tvrdu površinu s visine. Čak i nevidljiva oštećenja mogu negativno utjecati na funkcionalnu sigurnost uređaja. Uređaj se može koristiti tek nakon što ga pregleda stručnjak.
- Nikada ne nosite uređaj niti ga vučete držeći za naponski utikač jer postoji rizik od kratkog spoja uslijed pucanja kabela. Nemojte savijati, stiskati niti vući naponski kabel preko oštih rubova.
- Ako postoje ventilacijski otvori, nemojte ih prekriti. Nemojte ulijevati tekućinu ili prah u ventilacijske otvore.
- Ne umetnite prste niti druge predmete u otvorene dijelove uređaja.
- Ne prihvaćamo odgovornost za štetu nastalu uslijed nepravilne uporabe ili nepoštivanja ovih uputa.
- Rizik od opekline! Nakon uporabe uređaja neki dijelovi mogu biti vrući, budite svjesni rizika i budite oprezni s vrućim površinama.
- Redovito mijenjajte ulje/mast. Uvijek uklonite bilo koju hranu koja može ostati u ulju/masti nakon kuhanja.
- Ne koristite zamrznutu hranu koja sadrži led, nikada ne koristite mokro povrće ili meso, budite oprezni sa prskanjem ulja prilikom korištenja takve hrane.
- Pri ulijevanju ulja provjerite maksimalni kapacitet i nikada ne prepunite košaru.
- Prije čišćenja uređaja, pričekajte da se friteza potpuno ohladi. Budite oprezni s vrućim uljem nakon uporabe, nikada ga ne ulijevajte u odvod sudopera dok je još vruće. Ne ulijevajte ulje u odvod kako biste zaštitili okoliš.

## UPNOSTI UPOZNATI S FRITERAČEM

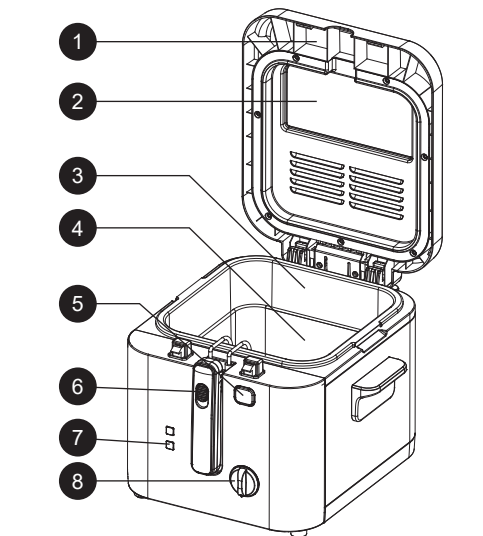

- |                       |                          |
|-----------------------|--------------------------|
| 1. Odvojivi poklopac  | 6. poklopca              |
| 2. Prozor za pregled  | 7. Pokazivačko svjetlo   |
| 3. Posuda             | 8. Regulator temperature |
| 4. Košara             |                          |
| 5. Gumb za otpuštanje |                          |

## PRIPREMA PRIJE PRVE UPORABE

Košara i posuda trebaju se obrisati prije prvog korištenja friteze:

- Pritisnite gumb za otpuštanje poklopca.
- Uklonite košaru.
- Obrišite unutrašnjost poklopca, košare i odjeljka za ulje vlažnom krpom i pažljivo osušite.
- Ulijte maksimalno 2,4 litra ulja ili tekuće masti u fritezu, pazeći da razina bude između označenih maksimalnih i minimalnih razina unutar posude.

**Napomena:** Kada se friteza ne koristi, odspojite utikač iz mreže.

## Savjeti za duboko prženje

- Narezujte hranu tanko i u ravnomjernih komadima kako biste osigurali ravnomjerno kuhanje.
- Kako biste spriječili prskanje vrućeg ulja, pažljivo osušite hranu prije nego što je uronite u fritezu.
- Otresti višak paniranja (poput krušnih mrvica) prije prženja.
- Otresti ledene kristale prije prženja.
- Nemojte prepuniti košaru.

## RAD

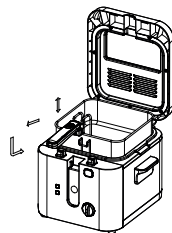

- Uključite fritezu u električnu mrežu.
- Pokazivačko svjetlo će zasvijetliti crveno.
- Podesite regulator temperature na željenu temperaturu.
- Pokazivačko svjetlo za grijanje bit će zeleno tijekom procesa grijanja. Kada ulje dostigne potrebnu temperaturu, pokazivačko svjetlo za grijanje će se ugasisi.
- Otresti sve ledene kristale s hrane i staviti hranu u košaru.
- Polako spustite košaru u ulje.
- Podignite dršku u uspravan položaj kao što je prikazano.
- Pritisnite gumb za otpuštanje poklopca i uklonite košaru.

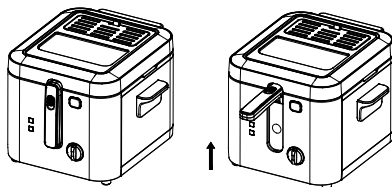

## Napomena:

- Kada se hrana stavi u fritezu, ona će prirodno ohladiti ulje, zbog čega će pokazivačko svjetlo ponovo zasvijetliti crveno.
- Nakon što je hrana pržena, podignite košaru koristeći dršku dok ne klikne na svoje mjesto, omogućujući košari da ocijedi višak ulja s hrane.

## Smjernice

- Vrijeme kuhanja u tablici odnosi se na navedene količine. Manje količine mogu se brže skuhati, dok će veće količine trajati dulje.
  - Navedeno vrijeme samo je smjernica.
  - Vrijeme će varirati zbog nekoliko faktora, npr. količina hrane i ulja, veličina komadića hrane, početna temperatura hrane i osobne preferencije.
- UVIK SE POBRINITE DA HRANA BUDE VRELA I TEMELJITO KUHANJA PRIJE KONZUMACIJE.

## ČIŠĆENJE I ODRŽAVANJE

- Provjerite da je friteza isključena pomoću termostata i timer tipke te je isključite iz struje prije čišćenja i održavanja.
- Pustite da ulje ili mast ohlade.

**Pozor:** Nemojte pomjerati fritezu i njezin sadržaj dok se potpuno ne ohladi.

- Ako friteza nije redovito korištena, preporučuje se da po hlađenju pohranite ulje ili tekuću mast u posudu, po mogućstvu u hladnjak ili neko drugo hladno mjesto. Otvorite poklopac i izvadite košaru. Filtrirajte ulje ili mast kroz fino sito u posudu kako biste uklonili komadiće hrane.
- Ako friteza sadrži čvrstu mast, pustite da mast očvrstne u fritezi i pohranite je tamo. Za detalje pogledajte poglavlje o prženju s čvrstom mašću.
- Ispraznite fritezu i očistite unutarnji dio posude za ulje papirnatim ručnikom, zatim obrišite vlažnom krpom namočenom u sapunici. Obrišite vlažnom krpom i pustite da se osuši.

**Upozorenje:** Nikada ne uranjajte odjeljak za ulje (s kablom za napajanje) u vodu i nemojte čistiti ove dijelove pod tekućom vodom.

- Redovito čistite vanjski dio friteze vlažnom krpom i osušite ga mekim, čistim ručnikom.

**Napomena:** Nemojte koristiti abrazivne deterdžente.

- Očistite košaru i dršku u toploj sapunici. Temeljito osušite prije ponovne upotrebe.
- Potpuno osušite prije skladištenja.
- Čuvajte uređaj na suhom, dobro prozračenom mjestu, izvan dohvata djece, kada friteza nije u upotrebi.

## Ručno čišćenje

- Osigurajte da je friteza isključena iz struje prije čišćenja.
- Poklopac se može ukloniti kao što je prikazano za lakše čišćenje.
- Operite košaru i posudu za ulje u sapunici.

**VAŽNO:** NIKADA NE MOISTITE ELEKTRIČNE DIOVE UREĐAJA.

- Opet postavite sve dijelove nakon što se potpuno osuše.
- Unutarnja posuda je uklonjiva. Molimo instalirajte je kao što je prikazano na slikama ispod. Obratite pažnju na smjer; stavite posudu u kućište. Nakon što se uvjeri da je instalacija stabilna, ulijte ulje u posudu i priključite fritezu.

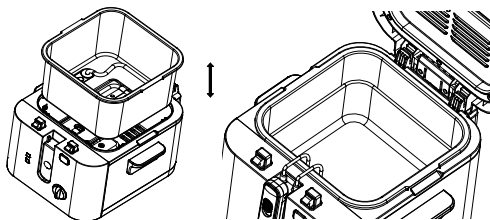

## Ako vaša friteza ne radi

Provjerite je li ispravno priključena u glavni izvor napajanja i je li glavni prekidač napajanja uključen.

Uvoznik za HR:

• ZED d.o.o. Industrijska cesta 5, 10360 Sesevete-HR

Tel: +385 01 2006 148

Uvoznik za BIH:

• Digitalis d.o.o. M.Spahe 2A/30, 72290 Novi Travnik-BiH

Tel: +387 61 095 095

### Pravilno odlaganje ovog proizvoda



- Ovaj znak označava da se ovaj proizvod ne smije odlagati s drugim kućanskim otpadom u cijeloj EU.
- Kako biste spriječili moguću štetu okolišu ili ljudskom zdravlju od nekontroliranog odlaganja otpada, odložite ga odgovorno kako biste promicali održivo ponovno korištenje materijalnih resursa.
- Za povrat vašeg korištenog uređaja koristite sustave za povrat i prikupljanje ili se obratite trgovcu kod kojeg je proizvod kupljen. Oni mogu preuzeti ovaj proizvod za ekološki sigurno recikliranje.

JU LUTEM KUJDES SE MANUALI I PAJISJES MUND TË KRIJOHET PËR MË SHUMË SE NJË MODEL.  
INFORMACION PAJISJA JUAJ NUK MUND TË PËRMBANË FUNKSIONIN E LENDUAR NË MANUAL.  
KJO GJUHË ËSHTË PËRKTHYER ME NDIHMËN E INTELIGJENCËS ARTIFICIALE.

## **UDHËZIME TË PËRGJITHSHME PËR SIGURINË DHE PARALAJMËRIME**

- Para përdorimit të këtij pajisjeje, ju lutemi lexoni me kujdes manualin e udhëzimeve.
- Ju lutemi sigurohuni që tensioni i emëruar të jetë i njëjtë me tensionin që përdorni.
- Ju lutemi ruani udhëzimet, certifikatën e garancisë, faturën e shitjes dhe, nëse është e mundur, kutinë me paketimin e brendshëm!
- Pajisja është e destinuar ekskluzivisht për përdorim privat dhe jo për përdorim komercial, as për përdorim profesional!
- Çdoherë hiqni plugun nga priza kur pajisja nuk është në përdorim, kur lidhni pjesë aksesori, pastroni pajisjen ose kur ndodhin ndërprerje. Fikni pajisjen paraprakisht. Pulingoni plugun, jo kabllon.
- Për të mbrojtur fëmijët nga rreziku i pajisjeve elektrike, kurrë mos i lini ata pa mbikëqyrje me pajisjen. Prandaj, kur zgjidhni vendndodhjen për pajisjen tuaj, bëjeni në një mënyrë që fëmijët të mos kenë akses në pajisjen. Kujdesuni që kabloja të mos bjerë poshtë.
- Testoni pajisjen dhe kabllon rregullisht për dëmtime. Nëse ka dëmtime të çdo lloji, pajisja nuk duhet përdorur.
- Nuk duhet të lejoni që fëmijët të luajnë me pajisjen. Mos i lini fëmijët të luajnë me materialet e paketimit siç janë çantat plastike.
- Kjo pajisje mund të përdoret nga fëmijët 8 vjeç dhe më të mëdhenj dhe persona me aftësi fizike, sensoriale ose mendore të kufizuara, ose që nuk kanë përvojë dhe njohuri, me kusht që ata të jenë nën mbikëqyrje ose të kenë marrë udhëzime mbi përdorimin e sigurt të pajisjes dhe të kuptojnë rreziqet e mundshme. Pastrimi dhe mirëmbajtja e përdoruesit nuk duhet të bëhen nga fëmijët nëse ata janë nën 8 vjeç dhe pa mbikëqyrje.
- Mos e riparoni pajisjen vetë, por konsultohuni me një ekspert të autorizuar në rast problemi.
- Për arsye sigurie, një kablo e dëmtuar ose e prishur mund të zëvendësohet vetëm me një kablo të barabartë nga prodhuesi, departamenti ynë i shërbimit për klientët, ose një person i ngjashëm i kualifikuar.
- MBANI pajisjen dhe kabllon larg nxehtësisë, dritës direkte të diellit, lagështirës, skajeve të mprehta dhe ngjashëm.
- Fikni pajisjen dhe hiqni plugun kur nuk po e përdorni pajisjen.
- Përdorni vetëm aksesore origjinale të ofruar nga furnizuesi.
- Nuk duhet ta përdorni pajisjen jashtë. (Përveç nëse pajisja është e dizajnuar për përdorim jashtë.) Mbani gjithmonë mbrojtjen nga temperaturat zero ose nën zero.

## AL

- Asnjëherë mos e përdorni pranë ujit (vaskë, lavaman, etj.). Pajisja nuk duhet të ekspozohet ndaj shiut ose lagështirës. Përdorni vetëm pajisjen kur duarët tuaja janë të thata.
- Nëse pajisja bie në ujë, hiqni plugun para se ta nxirrni nga uji. Mos e prekni burimin e ujit. Pajisja duhet kontrolluar nga një specialist para se të përdoret përsëri. Për të shmangur rrezikun e goditjes me energji elektrike, mos e pastroni pajisjen me ujë ose mos e zhytni atë në ujë.
- Përdorni pajisjen vetëm për qëllimin e parashikuar.
- Kjo pajisje duhet të përdoret vetëm kur lidhet me një prizë të tokosur që është instaluar sipas rregullave. Sigurohuni që tensioni i furnizimit të përputhet me tensionin që tregohet në pllakën e tipit.
- Dëmet që ndodhin kur pajisja përdoret për qëllime të tjera përveç atyre të specifikuara në udhëzime ose përdoret gabimisht ose nuk riparohet nga ekspertë, nuk mbulohen nga garancia.
- Përdorni gjithmonë pajisjen në një sipërfaqe të sheshtë dhe horizontale.
- Pajisja nuk duhet të përdoret më pas, në rast se bie mbi një sipërfaqe të fortë nga një lartësi. Edhe dëmtimet e padukshme mund të shkaktojnë efekte negative në sigurinë funksionale të pajisjes. Pajisja mund të përdoret vetëm pas një kontrolli nga një profesionist.
- Asnjëherë mos e mbani ose tërhiqni pajisjen duke mbajtur plugun e energjisë pasi ka rrezik për shkurtim shkaku i prishjes së kabllos. Mos e përkulni, mos e shtrëngoni, as mos e tërhiqni kablлон e energjisë mbi skaje të mprehta.
- Nëse ka një hapësirë ventilimi, mos e mbuloni atë. Mos derdhni lëng ose pluhur në hapësirën e ventilimit.
- Mos futni gishta ose objekte të tjera në pjesët e hapura të pajisjes.
- Nuk pranohet asnjë përgjegjësi për dëmet e shkaktuara nga përdorimi i papërshtatshëm ose mosrespektimi i këtyre udhëzimeve.
- Rrezik djegieje! Pas përdorimit të pajisjes, disa sipërfaqe mund të jenë të nxehta, jini të vetëdijshëm për rreziqet dhe tregoni kujdes për sipërfaqet e nxehta.
- Zëvendësoni vajin/yn dyrën rregullisht. Hiqni gjithmonë çdo ushqim që mund të mbetet në vaj/yn dyrë pas gatimit.
- Nuk duhet të përdorni ushqime të ngrira që përmbajnë akull, kurrë mos përdorni perime ose mish të lagura, kur përdorni një ushqim të tillë, tregoni kujdes nga shpluhurat e vajit.
- Gjate mbushjes së vajit kontrolloni kapacitetin maksimale dhe asnjëherë mos e mbushni shportën tej.
- Përpara pastrimit të pajisjes, prisni që frera të ftohet plotësisht para pastrimit. Kini kujdes nga vaji i nxehtë pas përdorimit, kurrë mos e derdhni atë në kanalizim kur vaji është ende i nxehtë. Mos e derdhni vajin në kanalizim për të mbrojtur mjedisin.

## NJIHUNI ME FRIKUN E THELLË

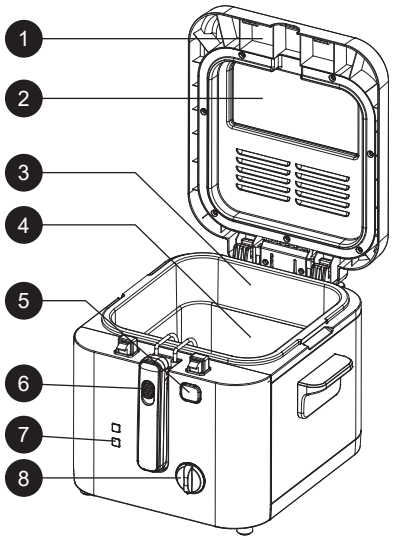

1. Kapak i heqshëm
2. Dritare për shikim
3. Tenxhere
4. Sirtar
5. Butoni i çlirimit të

- kapakut
6. Doreza e sirtarit
7. Drita treguese
8. Doreza e termostatit

## PËRPARA PËRDORIMIT

Sirtari dhe tenxhere duhet të fshihen mirë para se të përdoret frika për herë të parë:

- Shtypni butonin e çlirimit të kapakut.
- Hiqni sirtarin.
- Fshini brendësinë e kapakut, sirtarit dhe kutisë së vajit me një peshqir të lagur dhe thaeni me kujdes.
- Hidhni maksimumi 2.4 litra vaj ose yndyrë të lëngshme në frik, duke u siguruar që niveli të jetë midis niveleve maksimale dhe minimale të shënuara brenda tenxheres.

**Vini re:** Kur nuk është në përdorim, shkëputni prizën nga burimi i energjisë elektrike.

## Këshilla për Fritimin e Thellë

- Prini ushqimin hollë dhe në copa të njëtrajtshme për të siguruar gatim të barabartë.
- Për të parandaluar hedhjen e vajit të nxehtë, thajeni ushqimin me kujdes përpara se ta fusni në friter.
- Lëkundni tepërshumë mbulime (siç janë bukë të thërmuara) para gatimit.
- Lëkundni kristalet e akullit para gatimit.
- Mos e mbushni tepër sirtarin.

## PËRDORIMI

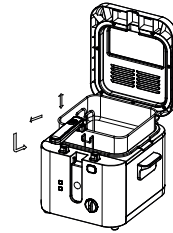

- Pridhni friterin e thellë në prizë.
- Drita treguese do të bëhet e kuqe.
- Rregulloni dorezën e kontrollit të temperaturës në temperaturën e dëshiruar.
- Drita treguese e ngrohjes do të bëhet e gjelbër gjatë procesit të ngrohjes. Kur vaji arrin temperaturën e kërkuar, drita treguese do të fiket.
- Lëkundni kristalet e akullit nga ushqimi dhe vendosni ushqimin në sirtar.
- Ngadalë ulni sirtarin në vaj.
- Ngrini dorezën në pozicionin e ngritur siç tregohet.
- Shtypni butonin e çlirimit të kapakut dhe hiqni sirtarin.

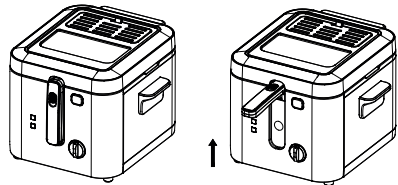

### Vini re:

- Kur ushqimi vendoset në frik, ai natyrshëm do ta ftohë vajin, duke shkaktuar që drita treguese të bëhet e kuqe përsëri.
- Pasi ushqimi të jetë skuqur, ngrini sirtarin duke përdorur dorezën derisa ai të klikojë në pozicion, duke lejuar që sirtari të shtrdyhë vajin e tepërt nga ushqimi.

### Udhëzime

- Koha e gatimit në tabelë i referohet sasisë së shënuar. Sasi më të vogla mund të kërkojnë më pak kohë për t'u gatuar, ndërsa sasi më të mëdha mund të kërkojnë më shumë kohë për t'u gatuar.
  - Kohët e shënuara janë vetëm udhëzues.
  - Koha mund të ndryshojë për shkak të një numri faktorësh, p.sh., sasia e ushqimit dhe vajit, madhësia e copave të ushqimit, temperatura fillestare e ushqimit dhe preferenca personale.
- SIGUROHUNI QË USHQIMI TË JETË I NXEHTË DHE I GATUAR PLOTËSISHT PËR TË HËNË.**

## PASRIMI DHE MANTENIMI

- Sigurohuni që friteza të jetë fikur duke përdorur djathin e termostatit dhe timerit, dhe çmontoni makinën përpara pastrimit dhe mirëmbajtjes.
- Lejoni që vajin ose yndyrën të ftohet.

**Kujdes:** Mos e lëvizni fritezën dhe përmbajtjen e saj derisa të jetë plotësisht ftohur.

- Nëse friteza nuk përdoret rregullisht, rekomandohet që pas ftohjes, të ruani vajin ose yndyrën lëngshme në një enë, preferohet në frigorifer ose në një vend tjetër të freskët. Hidhni kapakun dhe hiqni shportën. Filtrojeni vajin ose yndyrën përmes një sitë të hollë në enë për të hequr pjesët e ushqimit.
- Nëse friteza përmban yndyrë të ngurtë, lëreni yndyrën të ngurtësohet në fritezë dhe ruajeni aty. Ju lutemi referojuni kapitullit për skuqjen me yndyrë të ngurtë për detaje.
- Shkarkoni fritezën dhe pastroni pjesën e brendshme të rezervuarit të vajit me një peshqir letre, pastaj fshijeni me një pecetë të lagur të zhytur në ujë me sapun. Fshijeni me një pecetë të lagur dhe lejoni që të thatet.

**Kujdes:** Kurrë mos e zhytni rezervuarin e vajit (me kabllon e energjisë) në ujë dhe mos i pastroni këto pjesë nën ujë që rrjedh.

- Pastroni pjesën e jashtme të fritezës rregullisht me një pecetë të lagur dhe thaeni me një peshqir të butë dhe të pastër.

**Shënim:** Mos përdorni detergjentë abrazivë.

- Pastroni shportën dhe dorëzën me ujë të ngrohtë me sapun. Thaeni mirë para se ta përdorni përsëri.

- Thaeni plotësisht para ruajtjes.
- Ruani pajisjen në një vend të thatë dhe të ajrosur mirë, jashtë arritjes së fëmijëve, kur friteza nuk është në përdorim.

### Pastrimi Manual

- Sigurohuni që friteza të jetë e çmontuar para pastrimit.
- Kapaku mund të hiqet siç tregohet për pastrim më të lehtë.
- Lajni shportën dhe rezervuarin e vajit me ujë me sapun.

### E RËNDËSISHME: KURRË MOS E LANI PËRQJEGJËSITË ELEKTRIKE TË NJËSISË.

- Rivendosni të gjitha pjesët pasi të jenë tharë plotësisht.
- Tenxherja e brendshme është e heqshme. Ju lutemi instaloni atë siç tregohet në pamjet më poshtë. Përqendrohuni në drejtimin; vendoseni tenxheren në karikimin e saj. Pasi të keni konfirmuar që instalimi është stabil, derdhni vajin në tas dhe lidhni fritezën në energji.

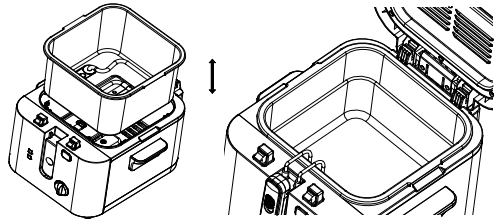

### Nëse Friteza Juaj Nuk Funktionon

Sigurohuni që të jetë lidhur siç duhet me furnizimin kryesor dhe që kalimi kryesor të jetë i ndezur.

### Ndalimi i saktë i këtij produkti



- Kjo shenjë tregon se ky produkt nuk duhet të hedhet me mbeturinat e tjera shtëpiake në të gjithë BE-në.
- Për të parandaluar dëmtimin e mundshëm të mjedisit ose shëndetit njerëzor nga hedhja e pa kontrolluar e mbeturinave, ricikloni atë me përgjegjësi për të promovuar rrizhvendosjen e qëndrueshme të burimeve materiale.
- Për të kthyer pajisjen tuaj të përdorur, ju lutemi përdorni sistemeshin e kthimit dhe mbledhjes ose kontakttoni shitësin ku është blerë produkti. Ata mund të marrin këtë produkt për riciklim të sigurt të mjedisit.

МОЛЯ ВНИМАТЕЛНО ПРОЧЕТЕ РЪКОВОДСТВОТО ЗА УПОТРЕБА НА УРЕДА ТЪЙ КАТО МОЖЕ ДА СЪДЪРЖА ИНФОРМАЦИЯ ЗА РАЗЛИЧНИ МОДЕЛИ ВАШИЯТ УРЕД Е ВЪЗМОЖНО ДА НЕ СЪДЪРЖА ИНФОРМАЦИЯ ЗА ФУНКЦИИТЕ, СОПОМЕНЕНИ В ТОВА РЪКОВОДСТВО. ТОЗИ ЕЗИК Е ПРЕВЕДЕН С ПОМОЩТА НА ИЗКУСТВЕН ИНТЕЛЕКТ.

## ОБЩИ ИНСТРУКЦИИ ЗА БЕЗОПАСНОСТ И ПРЕДУПРЕЖДЕНИЯ

- Преди да използвате това устройство, моля, внимателно прочетете ръководството за употреба.
- Моля, уверете се, че номиналното напрежение е същото като напрежението, което използвате.
- Моля, съхранявайте инструкциите, гаранционния сертификат, касовия бон и ако е възможно, картонената кутия с вътрешната опаковка!
- Устройството е предназначено изключително за лична употреба, а не за търговска или професионална употреба!
- Винаги изключвайте щепсела от контакта, когато устройството не се използва, при прикрепване на аксесоари, почистване на устройството или когато възникне неизправност. Изключете устройството предварително. Издърпвайте щепсела, а не кабела.
- За да защитите децата от опасности, свързани с електрически уреди, никога не ги оставяйте без надзор с устройството. Когато избирате мястото за поставяне на устройството, направете го така, че децата да нямат достъп до него. Уверете се, че кабелът не виси.
- Редовно проверявайте устройството и кабела за повреди. Ако има повреда от какъвто и да е вид, устройството не трябва да се използва.
- Не позволявайте на децата да играят с устройството. Не позволявайте на децата да играят с опаковъчни материали като найлонови торбички.
- Този уред може да бъде използван от деца на възраст над 8 години и от хора с физически, сетивни или умствени увреждания или липса на опит и знания, при условие, че са под наблюдение или им е дадено указание за безопасна употреба на уреда и разбират възможните опасности. Почистването и поддръжката не трябва да се извършват от деца, освен ако не са под 8 години и без надзор.
- Не ремонтирайте устройството сами, а се консултирайте с упълномощен експерт в случай на проблем.
- По съображения за безопасност, повреден или повреден кабел трябва да бъде заменен само с еквивалентен кабел от производителя, нашия отдел за обслужване на клиенти или квалифицирано лице.
- Дръжте устройството и кабела далеч от топлина, пряка слънчева светлина, влага, остри ръбове и подобни.
- Изключвайте устройството и го изключвайте от контакта, когато не го използвате.
- Използвайте само оригинални аксесоари, предоставени от доставчика.
- Не използвайте устройството на открито. (Освен ако устройството не е предназначено за употреба на открито.) Винаги го защитавайте от нулеви или поднормални температури.
- Никога не използвайте близо до вода (вана, мивка и др.). Уредът

не трябва да бъде изложен на дъжд или влага. Използвайте устройството само когато ръцете ви са сухи.

- Ако устройството падне във вода, изключете го преди да го извадите от водата. Не докосвайте водата. Устройството трябва да бъде проверено от специалист преди повторна употреба. За да избегнете риска от електрически удар, не почиствайте устройството с вода или не го потапяйте във вода.
- Използвайте устройството само за предвидената цел.
- Това устройство трябва да бъде използвано само когато е свързано към заземен контакт, инсталиран съгласно разпоредбите. Уверете се, че захранващото напрежение съответства на напрежението, посочено на табелката с данни.
- Щети, които настъпват при използване на устройството за цели, различни от тези, посочени в инструкциите, при неправилна употреба или ако не е ремонтирано от експерт, не се покриват от гаранцията.
- Винаги използвайте устройството върху равна и хоризонтална повърхност.
- Устройството не трябва да се използва повече след като падне върху твърда повърхност от височина. Дори невидими повреди могат да окажат негативно влияние върху функционалната безопасност на устройството. Устройството може да се използва само след като бъде проверено от професионалист.
- Никога не носете или дърпайте устройството, като държите захранващия кабел, тъй като съществува риск от късо съединение поради счупване на кабела. Не огъвайте, притискайте или дърпайте захранващия кабел през остри ръбове.
- Ако има вентилационен отвор, не го покривайте. Не изсипвайте никаква течност или прах в отворите за вентилация.
- Не вмъквайте пръсти или други предмети в отворите на устройството.
- Не се поема отговорност за щети, причинени от неправилна употреба или неспазване на тези инструкции.
- Риск от изгаряния! След употребата на уреда някои повърхности могат да бъдат горещи, бъдете внимателни и внимателно се отнасяйте към горещите повърхности.
- Редовно сменяйте маслото/мазнината. Винаги премахвайте всяка храна, която може да остане в маслото/мазнината след готвене.
- Не използвайте замразени храни, съдържащи лед, не използвайте мокри зеленчуци или месо, когато използвате такива храни, бъдете внимателни с пръскането на масло.
- При пълнене на мазнини проверявайте максималния капацитет и никога не препълвайте кошницата.
- Преди да почистите уреда, изчакайте докато фритюрникът не се охлади напълно. Бъдете внимателни с горещото масло след употреба, никога не го изливайте в мивката, докато маслото е още горещо. Не изливайте маслото в мивката, за да защитите околната среда.

## ПОЗНАЙТЕ СЕ С ДЪЛБОКОТО ПЪРЖЕНЕ

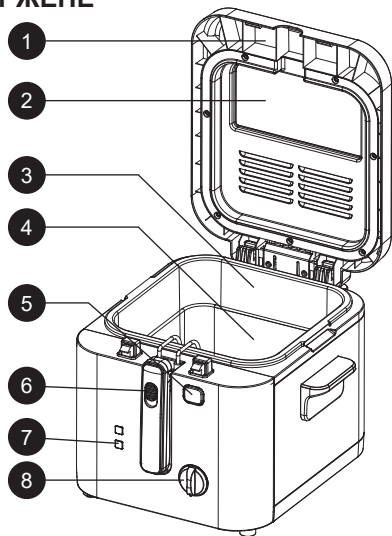

- |                           |                            |
|---------------------------|----------------------------|
| 1. Отстраняващ се капак   | освобождаване на           |
| 2. Прозорец за наблюдение | капака                     |
| 3. Касета                 | 6. Дръжка на кошницата     |
| 4. Кошница                | 7. Индикаторна светлина    |
| 5. Бутон за               | 8. Регулатор на термостата |

## ПРЕДИ ДА ИЗПОЛЗВАТЕ

Кошницата и касетата трябва да бъдат почистени, преди да използвате фритюрника за първи път:

- Натиснете бутона за освобождаване на капака.
- Премахнете кошницата.
- Избършете вътрешността на капака, кошницата и отделението за масло с влажна кърпа и внимателно подсушете.
- Налейте максимум 2,4 литра масло или течен мазнина във фритюрника, като се уверите, че нивото е между максималното и минималното ниво, отбелязано вътре в касетата.

**Моля, обърнете внимание:** Когато не използвате фритюрника, изключете щепсела от основното захранване.

### Съвети за дълбоко пържене

- Нарезжете храната на тънки и равномерни парчета, за да осигурите равномерно готвене.
- За да предотвратите пръскане на горещото масло, внимателно подсушете храната, преди да я поставите във фритюрника.
- Разклатете излишните покрития (като галета) преди готвене.
- Разклатете ледените кристали преди готвене.
- Не преливайте кошницата.

## ОПЕРАЦИЯ

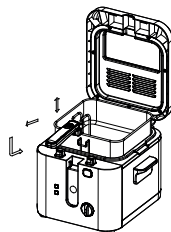

- Включете фритюрника в контакта.
- Индикаторната светлина ще светне в червено.
- Настройте термостата на желаната температура.
- Индикаторната светлина за отопление ще бъде зелена по време на отоплителния процес. Когато маслото достигне необходимата температура, индикаторната светлина ще изгасне.
- Разклатете ледени кристали от храната и поставете храната в кошницата.
- Бавно спуснете кошницата в маслото.
- Повдигнете дръжката в изправено положение, както е показано.
- Натиснете бутона за освобождаване на капака и премахнете кошницата.

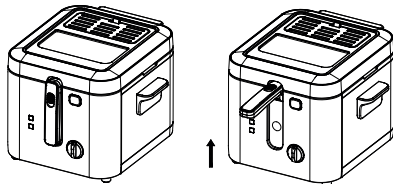

### Моля, обърнете внимание:

- Когато храната бъде поставена във фритюрника, тя естествено ще охладни маслото, което ще накара индикаторната светлина отново да светне в червено.
- След като храната е изпържена, повдигнете кошницата, като използвате дръжката, докато тя шракне на място, позволявайки на кошницата да отцеди излишното масло от храната.

### Насоки

- Времето за готвене в таблицата се отнася за посочените количества. По-малките количества може да отнемат по-малко време за готвене, а по-големите количества може да отнемат повече време.
- Посоченото време е само ориентировъчно.
- Времето може да варира в зависимост от редица фактори, например количество храна и масло, размер на хранителните парчета, начална температура на храната и лични предпочитания.

**ВИНАГИ УБЕДЕТЕ СЕ, ЧЕ ХРАНАТА Е ИЗКЛЮЧИТЕЛНО ГОТВЕНА И ТОПЛА, ПРЕДИ ДА Я ЯДЕТЕ.**

## ПОЧИСТВАНЕ И ПОДДРЪЖКА

- Убедете се, че фритюрникът е изключен, като използвате както термостата, така и таймера, и го изключете от електрическата мрежа, преди да започнете с почистването и поддръжката.
- Оставете олиото или мазнината да се охладят.

**Внимание:** Не местете фритюрника и съдържанието му, докато не се охладят напълно.

- Ако фритюрникът не се използва редовно, се препоръчва да съхранявате олиото или течната мазнина след охлаждане в контейнер, най-добре в хладилника или друго хладно място. Отворете капака и извадете кошницата. Филтрирайте олиото или мазнината през сито в контейнера, за да отстраните остатъците от храна.
- Ако фритюрникът съдържа твърда мазнина, оставете мазнината да се втвърди в уреда и я съхранявайте там. Моля, консултирайте се с главата за пържене с твърда мазнина за подробности.

- Изпразнете фритюрника и почистете вътрешността на маслената част с хартиена кърпа, след което избършете с мокра кърпа, потопена в сапунена вода. Избършете с влажна кърпа и оставете да изсъхне.

**Предупреждение:** Никога не потапяйте маслената част (с кабел) във вода и не я почиствайте под течаща вода.

- Почиствайте външната част на фритюрника редовно с влажна кърпа и изсушавайте с мека, чиста кърпа.

**Забележка:** Не използвайте абразивни почистващи препарати.

- Почиствайте кошницата и дръжката в топла сапунена вода. Изсушете ги добре, преди да ги използвате отново.

- Изсушете напълно преди съхранение.
- Съхранявайте уреда на сухо и добре вентилирано място, извън обсега на деца, когато не се използва.

### Ръчно почистване

- Убедете се, че фритюрникът е изключен от мрежата, преди да започнете с почистването.
- Капакът може да бъде свален, както е показано, за по-лесно почистване.
- Измийте кошницата и маслената част с сапунена вода.

**ВАЖНО:** НИКОГА НЕ МОЖЕТЕ ДА ПОМЕСТИТЕ ЕЛЕКТРИЧЕСКИТЕ ЧАСТИ НА УРЕДА ВЪВ ВОДА.

- Поставете всички части обратно след като са напълно сухи.
- Вътрешният съд е подвижен. Моля, инсталирайте го както е показано на снимките по-долу. Обърнете внимание на посоката; поставете съда в корпуса. След като се уверите, че инсталацията е стабилна, налейте олиото в купата и включете фритюрника.

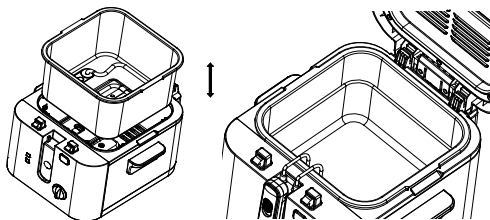

### Ако фритюрникът не работи

Убедете се, че е правилно включен в основния захранващ източник и че ключът за захранването е включен.

### Правилно изхвърляне на този продукт



- Тази маркировка показва, че този продукт не трябва да се изхвърля с другите битови отпадъци в цяла Европейския съюз.
- За да се предотврати възможно вреди за околната среда или човешкото здраве от неконтролирано изхвърляне на отпадъци, рециклирайте го отговорно, за да се насърчи устойчивото повторно използване на материалните ресурси.
- За връщане на използвания от вас уред, моля, използвайте системите за връщане и събиране или се свържете с търговеца, от който сте закупили продукта. Те могат да вземат този продукт за екологично безопасно рециклиране.

ΠΑΡΑΚΑΛΟΥΜΕ ΣΗΜΕΙΩΣΤΕ: ΤΟ ΕΓΧΕΙΡΙΔΙΟ ΤΗΣ ΣΥΣΚΕΥΗΣ ΜΠΟΡΕΙ ΝΑ ΔΗΜΙΟΥΡΓΗΘΕΙ ΓΙΑ ΠΕΡΙΣΣΟΤΕΡΑ ΑΠΟ ΕΝΑ ΜΟΝΤΕΛΛΟ. ΟΙ ΛΕΙΤΟΥΡΓΙΕΣ ΠΟΥ ΔΕΝ ΠΕΡΙΧΕΙ Ο ΔΙΚΟΣ ΣΑΣ ΕΞΟΠΛΙΣΜΟΣ ΜΠΟΡΕΙ ΝΑ ΚΑΤΑΓΡΑΦΟΥΝ ΣΤΟ ΕΓΧΕΙΡΙΔΙΟ. ΑΥΤΗ Η ΓΛΩΣΣΑ ΕΧΕΙ ΜΕΤΑΦΡΑΣΤΕΙ ΜΕ ΤΗ ΒΟΗΘΕΙΑ ΤΕΧΝΗΤΗΣ ΝΟΗΜΟΣΥΝΗΣ.

## ΓΕΝΙΚΕΣ ΟΔΗΓΙΕΣ ΑΣΦΑΛΕΙΑΣ ΚΑΙ ΠΡΟΕΙΔΟΠΟΙΗΣΕΙΣ

- Πριν χρησιμοποιήσετε αυτήν τη συσκευή, παρακαλούμε διαβάστε προσεκτικά το εγχειρίδιο οδηγιών.
- Παρακαλούμε βεβαιωθείτε ότι η ονομαστική τάση είναι η ίδια με την τάση που χρησιμοποιείτε.
- Παρακαλούμε κρατήστε τις οδηγίες, το πιστοποιητικό εγγύησης, την απόδειξη πώλησης και, αν είναι δυνατόν, το κουτί με την εσωτερική συσκευασία!
- Η συσκευή προορίζεται αποκλειστικά για ιδιωτική χρήση και όχι για επαγγελματική χρήση!
- Αφαιρέστε πάντα το φως από την πρίζα όταν η συσκευή δεν είναι σε χρήση, όταν συνδέετε αξεσουάρ, καθαρίζετε τη συσκευή ή σε περίπτωση οποιασδήποτε βλάβης. Απενεργοποιήστε τη συσκευή πριν. Τραβήξτε το φως, όχι το καλώδιο.
- Για να προστατέψετε τα παιδιά από τους κινδύνους των ηλεκτρικών συσκευών, μην τα αφήνετε ποτέ χωρίς επίβλεψη με τη συσκευή. Επομένως, όταν επιλέγετε την τοποθεσία για τη συσκευή, τοποθετήστε τη με τέτοιο τρόπο ώστε τα παιδιά να μην έχουν πρόσβαση σε αυτήν. Φροντίστε να μην κρέμεται το καλώδιο.
- Δοκιμάστε τακτικά τη συσκευή και το καλώδιο για ζημιές. Αν υπάρχει οποιαδήποτε ζημιά, η συσκευή δεν πρέπει να χρησιμοποιείται.
- Μην επιτρέπετε στα παιδιά να παίζουν με τη συσκευή. Μην αφήνετε τα παιδιά να παίζουν με υλικά συσκευασίας, όπως σακούλες πλαστικού.
- Αυτή η συσκευή μπορεί να χρησιμοποιηθεί από παιδιά ηλικίας 8 ετών και άνω και άτομα με σωματικές, αισθητηριακές ή πνευματικές αναπηρίες, ή έλλειψη εμπειρίας και γνώσεων, υπό την προϋπόθεση ότι επιβλέπονται ή έχουν λάβει οδηγίες για τη σωστή χρήση της συσκευής με κατανόηση των πιθανών κινδύνων. Ο καθαρισμός και η συντήρηση της συσκευής δεν πρέπει να γίνονται από παιδιά εκτός αν είναι κάτω των 8 ετών και χωρίς επίβλεψη.
- Μην επισκευάζετε τη συσκευή μόνοι σας, αλλά συμβουλευτείτε έναν εξουσιοδοτημένο ειδικό σε περίπτωση προβλήματος.
- Για λόγους ασφαλείας, το καλώδιο τροφοδοσίας που είναι σπασμένο ή κατεστραμμένο μπορεί να αντικατασταθεί μόνο με ισοδύναμο καλώδιο από τον κατασκευαστή, την υπηρεσία εξυπηρέτησης πελατών μας ή από αντίστοιχο εξειδικευμένο άτομο.
- Κρατήστε τη συσκευή και το καλώδιο μακριά από θερμότητα, άμεσο ηλιακό φως, υγρασία, αιχμηρές άκρες κ.λπ.
- Απενεργοποιήστε τη συσκευή και βγάλτε το φως όταν δεν τη χρησιμοποιείτε.
- Χρησιμοποιείτε μόνο τα αυθεντικά αξεσουάρ που παρέχονται από τον προμηθευτή.
- Μην χρησιμοποιείτε τη συσκευή σε εξωτερικούς χώρους. (Εκτός αν η συσκευή έχει σχεδιαστεί για εξωτερική χρήση.) Προστατεύστε τη πάντα από θερμοκρασίες κάτω του μηδενός.

- Μην τη χρησιμοποιείτε ποτέ κοντά σε νερό (μπανιέρα, νιπτήρας κ.λπ.). Η συσκευή δεν πρέπει να εκτίθεται σε βροχή ή υγρασία. Χρησιμοποιήστε τη συσκευή μόνο όταν τα χέρια σας είναι στεγνά.
- Αν η συσκευή πέσει στο νερό, βγάλτε το φινιρίσμα πριν την βγάλετε από το νερό. Μην αγγίζετε την πηγή νερού. Η συσκευή πρέπει να ελεγχθεί από έναν ειδικό πριν χρησιμοποιηθεί ξανά. Για να αποφύγετε τον κίνδυνο ηλεκτροπληξίας, μην καθαρίζετε τη συσκευή με νερό ή τη βυθίζετε σε νερό.
- Χρησιμοποιείτε τη συσκευή μόνο για τον προορισμένο σκοπό.
- Αυτή η συσκευή πρέπει να λειτουργεί μόνο όταν συνδεθεί σε μια γειωμένη πρίζα εγκατεστημένη σύμφωνα με τους κανονισμούς. Βεβαιωθείτε ότι η τάση τροφοδοσίας αντιστοιχεί στην τάση που αναφέρεται στην πλακέτα τύπου.
- Ζημιές που προκύπτουν όταν η συσκευή χρησιμοποιείται για σκοπούς άλλους από αυτούς που αναφέρονται στις οδηγίες ή χρησιμοποιείται λανθασμένα ή δεν επισκευάζεται από ειδικούς δεν καλύπτονται από την εγγύηση.
- Χρησιμοποιείτε πάντα τη συσκευή σε επίπεδη και οριζόντια επιφάνεια.
- Η συσκευή δεν πρέπει να χρησιμοποιείται πλέον εάν πέσει σε σκληρή επιφάνεια από ύψος. Ακόμη και η αόρατη ζημιά μπορεί να προκαλέσει αρνητικές επιπτώσεις στην ασφαλή λειτουργία της συσκευής. Η συσκευή μπορεί να χρησιμοποιηθεί μόνο μετά από έλεγχο από επαγγελματία.
- Μην κουβαλάτε ή τραβάτε τη συσκευή κρατώντας το φινιρίσμα τροφοδοσίας, καθώς υπάρχει κίνδυνος βραχυκυκλώματος λόγω θραύσης του καλωδίου. Μην λυγίζετε, τσακίζετε ή τραβάτε το καλώδιο τροφοδοσίας πάνω από αιχμηρές άκρες.
- Αν υπάρχει αεραγωγός, μην τον καλύπτετε. Μην ρίχνετε υγρά ή σκόνες στους αεραγωγούς.
- Μην εισάγετε δάχτυλα ή άλλα αντικείμενα στα ανοικτά μέρη της συσκευής.
- Δεν αναλαμβάνεται καμία ευθύνη για ζημιές που προκαλούνται από ακατάλληλη χρήση ή παραβίαση αυτών των οδηγιών.
- Κίνδυνος εγκαυμάτων! Μετά τη χρήση της συσκευής, ορισμένες επιφάνειες μπορεί να είναι ζεστές, να είστε προσεκτικοί με τις ζεστές επιφάνειες.
- Αντικαταστήστε το λάδι/λίπος τακτικά. Αφαιρέστε πάντα οποιαδήποτε τροφή παραμένει στο λάδι/λίπος μετά το μαγείρεμα.
- Μην χρησιμοποιείτε κατεψυγμένα τρόφιμα που περιέχουν πάγο, μην χρησιμοποιείτε ποτέ υγρά λαχανικά ή κρέας, όταν χρησιμοποιείτε τέτοια τρόφιμα να προσέχετε το πιπίλισμα του λαδιού.
- Κατά τη γέμιση του λαδιού, ελέγξτε τη μέγιστη χωρητικότητα και μην υπερχειλίσετε το καλάθι.
- Πριν καθαρίσετε τη συσκευή, περιμένετε να κρυώσει εντελώς η φριτέζα πριν καθαρίσετε. Προσοχή στο ζεστό λάδι μετά τη χρήση, μην το ρίχνετε ποτέ στην αποχέτευση του νεροχύτη ενώ είναι ακόμα ζεστό. Μην ρίχνετε το λάδι στην αποχέτευση για να προστατεύσετε το περιβάλλον.

## ΓΝΩΡΙΣΤΕ ΤΗΝ ΦΡΙΤΕΖΑ

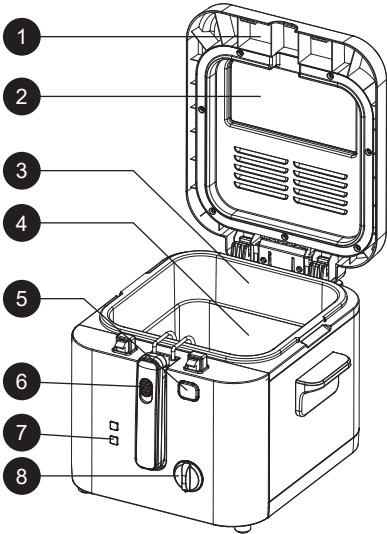

- |                         |                       |
|-------------------------|-----------------------|
| 1. Αφαιρούμενο καπάκι   | καπακιού              |
| 2. Παράθυρο προβολής    | 6. Χειρολαβή καλαθιού |
| 3. Κατσαρόλα            | 7. Φωτεινός δείκτης   |
| 4. Καλάθι               | 8. Ροδέλα θερμοστάτη  |
| 5. Κουμπί απελευθέρωσης |                       |

## ΠΡΙΝ ΤΗ ΧΡΗΣΗ

Το καλάθι και η κατσαρόλα πρέπει να σκουπιστούν πριν από την πρώτη χρήση της φριτέζας:

- Πατήστε το κουμπί απελευθέρωσης του καπακιού.
- Αφαιρέστε το καλάθι.
- Σκουπίστε το εσωτερικό του καπακιού, του καλαθιού και του χώρου λαδιού με ένα υγρό πανί και στεγνώστε προσεκτικά.
- Ρίξτε το μέγιστο 2,4 λίτρα λαδιού ή υγρού λίπους στη φριτέζα, εξασφαλίζοντας ότι είναι μεταξύ των μέγιστων και ελάχιστων επιπέδων που είναι σημειωμένα στην εσωτερική πλευρά της κατσαρόλας.

**Σημειώστε:** Όταν δεν χρησιμοποιείται, αποσυνδέστε το βύσμα από την τροφοδοσία ρεύματος.

**Συμβουλές για το Τηγάνισμα με Φριτέζα**

- Κόψτε το φαγητό σε λεπτές και ομοιόμορφες φέτες για να εξασφαλίσετε ομοιόμορφο μαγείρεμα.
- Για να αποτρέψετε το καυτό λάδι από το να εκτιναχτεί, σκουπίστε προσεκτικά το φαγητό πριν το βυθίσετε στη φριτέζα.
- Τινάξτε την περίσσεια επικάλυψης (όπως τα ψίχουλα ψωμιού) πριν το μαγείρεμα.
- Τινάξτε τους κρυστάλλους πάγου πριν το μαγείρεμα.
- Μην υπερφορτώνετε το καλάθι.

## ΛΕΙΤΟΥΡΓΙΑ

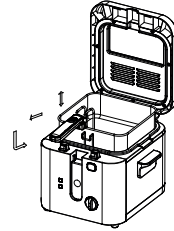

- Συνδέστε τη φριτέζα στην πρίζα.
- Ο φωτεινός δείκτης θα γίνει κόκκινος.
- Ρυθμίστε το κουμπί ελέγχου θερμοκρασίας στην επιθυμητή θερμοκρασία.
- Ο φωτεινός δείκτης θέρμανσης θα είναι πράσινος κατά τη διάρκεια της διαδικασίας θέρμανσης. Όταν το λάδι φτάσει στην απαιτούμενη θερμοκρασία, ο φωτεινός δείκτης θέρμανσης θα σβήσει.
- Τινάξτε τους κρυστάλλους πάγου από το φαγητό και τοποθετήστε το στο καλάθι.
- Χαμηλώστε αργά το καλάθι στο λάδι.
- Ανασηκώστε τη χειρολαβή στη κατακόρυφη θέση όπως φαίνεται.
- Πατήστε το κουμπί απελευθέρωσης του καπακιού και αφαιρέστε το καλάθι

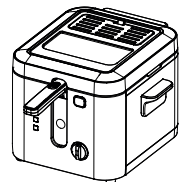
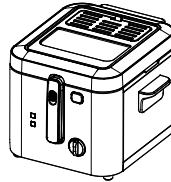
**Σημειώστε:**

- Όταν το φαγητό τοποθετείται στη φριτέζα, το λάδι θα κρυσώνει φυσικά, προκαλώντας τον φωτεινό δείκτη να γίνει ξανά κόκκινος.
- Μόλις το φαγητό τηγανιστεί, ανασηκώστε το καλάθι χρησιμοποιώντας τη χειρολαβή μέχρι να "κλείσει" στη θέση του, επιπλέοντας στο καλάθι να στραγγίξει το περίσσιο λάδι από το φαγητό.

**Οδηγίες**

- Ο χρόνος μαγειρέματος στον πίνακα αναφέρεται στις αναφερόμενες ποσότητες. Μικρότερες ποσότητες μπορεί να χρειαστούν λιγότερο χρόνο για να μαγειρευτούν, ενώ μεγαλύτερες ποσότητες ενδέχεται να χρειαστούν περισσότερο χρόνο.
- Οι αναφερόμενοι χρόνοι είναι μόνο για καθοδήγηση.
- Ο χρόνος μπορεί να διαφέρει λόγω πολλών παραμέτρων, όπως η ποσότητα του φαγητού και του λαδιού, το μέγεθος των κομματιών φαγητού, η αρχική θερμοκρασία του φαγητού και οι προσωπικές προτιμήσεις.

**ΠΑΝΤΑ ΒΕΒΑΙΩΘΕΙΤΕ ΟΤΙ ΤΟ ΦΑΓΗΤΟ ΕΙΝΑΙ ΚΑΥΤΟ ΚΑΙ ΠΛΗΡΩΣ ΜΑΓΕΙΡΕΜΕΝΟ ΠΡΙΝ ΤΟ ΚΑΤΑΝΑΛΩΣΕΤΕ.**

## ΚΑΘΑΡΙΣΜΟΣ ΚΑΙ ΣΥΝΤΗΡΗΣΗ

- Βεβαιωθείτε ότι η φριτέζα είναι απενεργοποιημένη χρησιμοποιώντας και τους δύο διακόπτες, του θερμοστάτη και του χρονοδιακόπτη, και αποσυνδέστε την από το ρεύμα πριν τον καθαρισμό και τη συντήρηση.
- Αφήστε το λάδι ή το λίπος να κρυώσει.

**Προσοχή:** Μην μετακινείτε τη φριτέζα και το περιεχόμενό της μέχρι να κρυώσει εντελώς.

- Εάν η φριτέζα δεν χρησιμοποιείται τακτικά, συνιστάται να αποθηκεύετε το λάδι ή το υγρό λίπος μετά την ψύξη σε δοχείο, κατά προτίμηση στο ψυγείο ή σε άλλο δροσερό μέρος. Ανοίξτε το καπάκι και αφαιρέστε το καλάθι. Φιλτράρετε το λάδι ή το λίπος μέσω ενός λεπτού σουρωτηρίου στο δοχείο για να αφαιρέσετε τα υπολείμματα τροφής.
- Εάν η φριτέζα περιέχει στερεό λίπος, αφήστε το λίπος να στερεοποιηθεί μέσα στη φριτέζα και αποθηκεύστε το εκεί. Ανατρέξτε στο κεφάλαιο για το τηγάνισμα με στερεό λίπος για περισσότερες λεπτομέρειες.
- Αδειάστε τη φριτέζα και καθαρίστε το εσωτερικό του δοχείου λαδιού με ένα χαρτοπετσέτα, στη συνέχεια σκουπίστε με ένα υγρό πανί βουτηγμένο σε σαπουνόνερο. Σκουπίστε με ένα υγρό πανί και αφήστε το να στεγνώσει.

**Προειδοποίηση:** Μην βυθίζετε ποτέ το δοχείο λαδιού (με το καλώδιο ρεύματος) σε νερό και μην καθαρίζετε αυτά τα μέρη κάτω από τρεχούμενο νερό.

- Καθαρίστε τα εξωτερικά μέρη της φριτέζας τακτικά με ένα υγρό πανί και στεγνώστε τα με μια μαλακή, καθαρή πετσέτα.

**Σημείωση:** Μην χρησιμοποιείτε λειαντικά καθαριστικά.

- Καθαρίστε το καλάθι και τη λαβή με ζεστό σαπουνόνερο. Στεγνώστε καλά πριν την επαναχρησιμοποίηση.
- Αφήστε το να στεγνώσει εντελώς πριν την αποθήκευση.
- Αποθηκεύστε τη συσκευή σε ένα δροσερό, καλά αεριζόμενο μέρος, μακριά από παιδιά, όταν δεν χρησιμοποιείται.

### Χειροκίνητος Καθαρισμός

- Βεβαιωθείτε ότι η φριτέζα είναι αποσυνδεδεμένη από το ρεύμα πριν τον καθαρισμό.
- Το καπάκι μπορεί να αφαιρεθεί όπως φαίνεται για ευκολότερο καθαρισμό.
- Πλύνετε το καλάθι και το δοχείο λαδιού με σαπουνόνερο.

### ΣΗΜΑΝΤΙΚΟ: ΠΟΤΕ ΜΗΝ ΒΡΕΧΕΤΕ ΤΑ ΗΛΕΚΤΡΙΚΑ ΜΕΡΗ ΤΗΣ ΣΥΣΚΕΥΗΣ.

- Επανατοποθετήστε όλα τα μέρη μόλις στεγνώσουν εντελώς.
- Η εσωτερική κατασρόλα είναι αφαιρούμενη. Παρακαλώ εγκαταστήστε την όπως φαίνεται στις παρακάτω εικόνες. Δώστε προσοχή στην κατεύθυνση, τοποθετήστε την κατασρόλα μέσα στο περίβλημα. Αφού επιβεβαιώσετε ότι η εγκατάσταση είναι σταθερή, ρίξτε το λάδι στο μπωλ και συνδέστε τη φριτέζα στο ρεύμα.

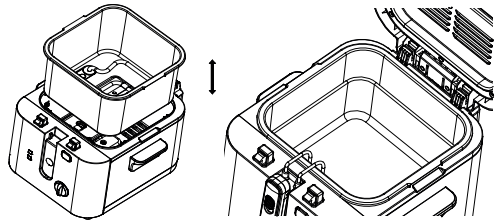

### Αν η φριτέζα σας δεν λειτουργεί

Βεβαιωθείτε ότι είναι σωστά συνδεδεμένη στην κύρια παροχή ρεύματος και ότι ο διακόπτης της κύριας παροχής είναι ενεργοποιημένος.

### ΣΩΣΤΗ ΔΙΑΘΕΣΗ ΑΥΤΟΥ ΤΟΥ ΠΡΟΪΟΝΤΟΣ



- Αυτή η σήμανση υποδεικνύει ότι αυτό το προϊόν δεν πρέπει να απορρίπτεται μαζί με άλλα οικιακά απορρίμματα σε ολόκληρη την ΕΕ.
- Για να αποτραπούν δυνητικές βλάβες στο περιβάλλον ή στην ανθρώπινη υγεία από την ανεξέλεγκτη απόρριψη απορριμμάτων, ανακυκλώστε το υπεύθυνα για να προωθήσετε την αειφόρο επαναχρησιμοποίηση των υλικών πόρων.
- Για να επιστρέψετε τη χρησιμοποιημένη σας συσκευή, χρησιμοποιήστε τα συστήματα επιστροφής και συλλογής ή επικοινωνήστε με τον πωλητή από τον οποίο αγοράσατε το προϊόν. Μπορούν να πάρουν αυτό το προϊόν για ασφαλή ανακύκλωση προς όφελος του περιβάλλοντος.

ВЕ МОЛИМЕ ЗАБЕЛЕЖЕТЕ: УПАТСТВОТО ЗА УРЕДОТ МОЖЕ ДА СЕ КРЕИРА ЗА ПОВЕЌЕ ОД ЕДЕН МОДЕЛ. ФУНКЦИИТЕ КОИ ВАШИОТ УРЕД НЕ ГИ СОДРЖИ, МОЖЕ ДА СЕ НАВЕДАТ ВО УПАТСТВОТО.  
ОВАА ЈАЗИК БЕШЕ ПРЕВЕДЕН СО ПОМОШ НА ИЗМИСЛЕНА ИНТЕЛИГЕНЦИЈА.

## ГЕНЕРАЛНИ УПАТСТВА ЗА БЕЗБЕДНОСТ И ПРЕДУПРЕЖУВАЊА

- Пред да го користите оваа уред, внимателно прочитајте го упатството за употреба.
- Молиме уверете се дека номиналното напонско напојување е исто како напонот што го користите.
- Чувајте ги упатствата, гаранцискиот сертификат, продажната фактура и, ако е можно, картонската кутија со внатрешното пакување!
- Уредот е наменет исклучиво за приватна употреба и не за комерцијална или професионална употреба!
- Секогаш отстранувајте ја вклучената приклучок од розетката кога уредот не се користи, при прикачување на додатоци, чистење на уредот или кога ќе се појави некакво нарушување. Претходно исклучете го уредот. Влечете го приклучокот, а не кабелот.
- За да ги заштитите децата од опасности поврзани со електрични уреди, никогаш не оставате деца без надзор со уредот. Кога ќе го избирате местото за поставување на уредот, направете го тоа на начин што децата нема да имаат пристап до него. Осигурете се дека кабелот не виска.
- Редовно тестирајте го уредот и кабелот за оштетувања. Ако има било какви оштетувања, уредот не треба да се користи.
- Не дозволувајте децата да се играат со уредот. Не дозволувајте децата да се играат со пакувачки материјал како пластични кеси.
- Овој уред може да го користат деца на возраст од 8 години и повеќе, како и лица со физички, сетилни или ментални оштетувања, или недостаток на искуство и знаење, под услов да бидат надгледувани или им биле дадени инструкции за безбедно користење на уредот и да ги разбираат можните опасности. Чистењето и одржувањето на уредот не треба да се вршат од деца, освен ако не се под 8 години и не се без надзор.
- Не поправете го уредот сами, туку консултирајте се со овластен експерт во случај на проблем.
- За безбедносни причини, оштетениот или скршен кабел за напојување може да се замени само со еквивалентен кабел од производителот, од нашата служба за корисници или од слично квалификувана личност.
- Чувајте го уредот и кабелот подалеку од топлина, директна сончева светлина, влага, остри рабови и слично.
- Исклучете го уредот и извлечете го приклучокот кога не го користите.
- Користете само оригинални додатоци обезбедени од снабдувачот.
- Не користете го уредот надвор. (Освен ако уредот не е дизајниран за користење надвор.) Секогаш заштитете го од ниски или под-ниски температури.
- Никогаш не користете го блиску до вода (бања, мијалник и слично). Уредот не треба да биде изложен на дожд или влага. Користете го

уредот само кога вашите раце се суви.

- Ако уредот падне во вода, исклучете го пред да го извадите од водата. Не допирајте го изворот на водата. Уредот треба да се провери од специјалист пред повторно да се користи. За да се избегне ризик од електричен удар, не чистете го уредот со вода или не го потопувајте во вода.
- Користете го уредот само за намената за која е наменет.
- Овој уред мора да се користи само кога е приклучен на заземен штекер инсталиран во согласност со пропишаните правила. Осигурете се дека напонот на напојување одговара на напонот наведен на табелата со податоци.
- Штетите кои ќе настанат ако уредот се користи за цели кои не се наведени во упатството или ако се користи неправилно или не е поправен од експерти, не се покриени со гаранцијата.
- Секогаш користете го уредот на рамна и хоризонтална површина.
- Уредот не треба да се користи повеќе по пад на тврда површина од висина. Дури и невидливи оштетувања може да имаат негативен ефект на функционалната безбедност на уредот. Уредот може да се користи само по проверка од професионалец.
- Никогаш не носете или влечете го уредот држејќи го за приклучокот за напојување, бидејќи постои ризик од краток спој поради прекин на кабелот. Не кривете, не притискајте и не влечете го кабелот преку остри рабови.
- Ако има отвор за вентилација, не го покривајте. Не внесувајте течности или прав во отворите за вентилација.
- Не вметнувајте прсти или други предмети во отворените делови на уредот.
- Не се прифаќа одговорност за штети причинети од неправилна употреба или неусогласеност со овие упатства.
- Ризик од изгореници! По користење на уредот, некои површини може да бидат топли, бидете внимателни на ризиците и на топлите површини.
- Редовно заменувајте го маслото/маст. Секогаш отстранувајте го храната која може да остане во маслото/мрснотијата по готвењето.
- Не користете замрзната храна која содржи лед, никогаш не користете влажни зеленчуци или месо. При користење на таква храна, бидете внимателни на прскање на маслото.
- При полнење на маслото проверете ја МАХ капацитетот и никогаш не преполнувајте го садот.
- Пред да го исчистите уредот, почекајте додека не се излади целосно, пред да го исчистите. Бидете внимателни со топлото масло по користењето, никогаш не го истурајте во сливот додека маслото е се уште топло. Не истурајте го маслото во сливот за да го заштитите околината.

## ДОЗНАЈТЕ ПОВЕЌЕ ЗА ДИП ФРАЈЕР

## ОПЕРАЦИЈА

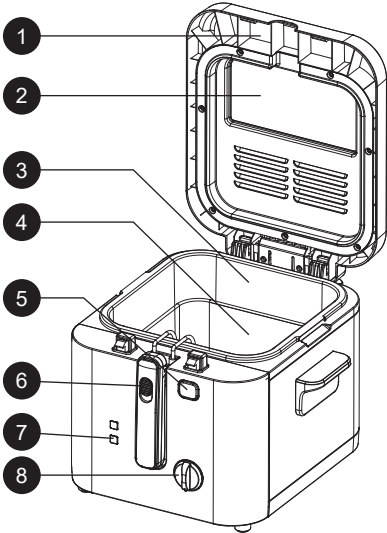

1. Отстранлива капа
2. Прозорче за преглед
3. Сад
4. Кошничка
5. Копче за ослободување на

- капакот
6. Рачка на кошничката
7. Индикатор за светло
8. Температурен контролен глумчето

### ПРЕДУПРЕДУВАЊЕ ПРЕД УПОТРЕБА

Кошничката и садот треба да се избришат пред првата употреба на фрајерот:

- Притиснете го копчето за ослободување на капакот.
- Отстранете ја кошничката.
- Избришете го внатрешниот дел на капакот, кошничката и компартманот за масло со влажна крпа и внимателно осушете.
- Истурете максимум 2,4 литри масло или течна маст во фрајерот, осигурувајќи се дека е помеѓу максималниот и минималниот ниво на ознаките на внатрешната страна на садот.

**Ве молиме, забележете:** Кога не се користи, исклучете го приклучокот од главниот напојувач.

#### Совети за Длабоко Пржење

- Исечете ја храната тенко и во униформирани парчиња за да помогнете за рамномерно готвење.
- За да спречите излевање на врело масло, внимателно извадете ја храната пред да ја ставите во фрајерот.
- Отресете го вишокот од облогите (како презла) пред да ја ставите во фрајерот.
- Отресете ги кристалите на мразот пред да ја ставите храната.
- Не го пренаполнувајте садот.

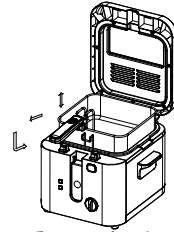

- Вклучете го длабокиот фрајер.
- Индикаторот за светло ќе свети во црвена боја.
- Поставете го температурниот глумчето на посакуваната температура.
- Индикаторот за грејната функција ќе биде зелен за време на процесот на загревање. Кога маслото ќе достигне потребната температура, индикаторот за грејна светлина ќе се исклучи.
- Отресете ги сите кристали на мраз од храната и ставете ја во кошничката.
- Бавно спуштете ја кошничката во маслото.
- Подигнете ја рачката до вертикална позиција како што е прикажано.
- Притиснете го копчето за ослободување на капакот и отстранете ја кошничката.

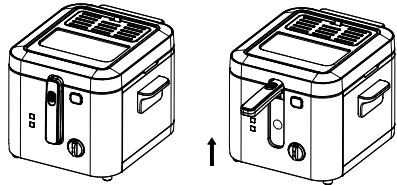

#### Ве молиме, забележете:

- Кога храната ќе се стави во фрајерот, тоа природно ќе го олади маслото, што ќе доведе индикаторот за светло да свети повторно во црвена боја.
- Откако храната ќе биде испржена, подигнете ја кошничката со рачката додека не се заклучи во позиција, дозволувајќи да се исцеди вишокот на масло од храната.

#### ВОДИЧИ

- Времето за готвење во табелата се однесува на наведени количини. Помалите количини може да бараат помалку време за готвење, додека поголемите количини може да бараат подолго време.
- Времената што се наведени се само водич.
- Времето ќе варира поради неколку фактори, на пример, количината на храна и масло, големината на парчињата храна, почетната температура на храната и личните преференции.

**СЕКОГАШ ОСИГУРАЈТЕ СЕ ДЕКА ХРАНАТА Е ПРИЈАТЕЛСКА ТОПЛА И ДОКРАЈНО ГОТВЕНА ПРЕД ДА ЈА ЈАДЕТЕ.**

## ЧИСТЕЊЕ И ОДРЖУВАЊЕ

- Осигурајте се дека фритезата е исклучена со помош на термостатот и тајмерот, и исклучете ја од електрична мрежа пред да започнете со чистење и одржување.
- Оставете ја маслото или мастите да се оладат.

**Внимание:** Не поместувајте ја фритезата и нејзиното содржина додека целосно не се олади.

- Ако фритезата не се користи редовно, се препорачува да се чува маслото или течните масти по оладени во сад, најдобро во фрижидер или некое друго ладно место. Отворете ја капакот и извадете ја корпата. Прелее ја маслото или мастите преку фино сито во садот за да ги отстраните честичките од храната.
- Ако фритезата содржи цврсти масти, оставете ги да се стврднат во фритезата и чувајте ги таму. Ве молиме погледнете ја поглавје за пржење со цврсти масти за повеќе детали.
- Испразнете ја фритезата и изчистете го внатрешниот дел на резервоарот за масло со хартиена крпа, потоа избришете со влажна крпа натопена во сапунеста вода. Избришете со влажна крпа и оставете да се исуши.

**Предупредување:** Никогаш не потопувајте го одделот за масло (со приклучен кабел) во вода и не чистете ги овие делови под тековна вода.

- Редовно чистете го надворешниот дел на фритезата со влажна крпа и исушете го со мека, чиста крпа.

**Напомена:** Не користете абразивни детергенти.

- Измијте ја корпата и рачката во топла

- сапунеста вода. Темелно исушете ги пред повторно користење.
- Потполно исушете пред складирање.
- Чувајте го апаратот во суво, добро вентилирано место, надвор од дофат на деца, кога фритезата не се користи.

### Рачно чистење

- Осигурајте се дека фритезата е исклучена од напојувањето пред да започнете со чистење.
- Капакот може да се отстрани како што е прикажано за полесно чистење.
- Измијте ја корпата и резервоарот за масло со сапунеста вода.

**ВАЖНО:** НИКОГАШ НЕ МОЖЕ ДА СЕ ПОТЕПИ ЕЛЕКТРИЧНИОТ ДЕЛ ОД УСТАНОВАТА.

- Повратете ги сите делови откако ќе бидат целосно суви.
- Внатрешниот сад е отстранлив. Ве молиме инсталирајте го како што е прикажано на сликите подолу. Обрнете внимание на правецот; поставете го садот во кукиштето. Откако ќе се уверите дека инсталацијата е стабилна, прелее ја маслото во садот и приклучете ја фритезата.

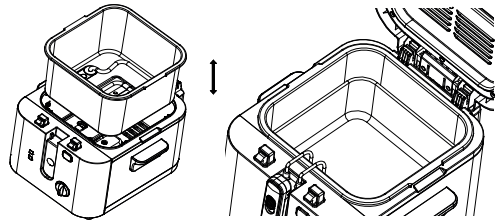

### Ако Вашата фритеза не работи

Осигурајте се дека е правилно приклучена на главната напојувачка мрежа и дека главниот прекинувач е вклучен.

### Правилно отстранување на овој производ



- Оваа ознака покажува дека овој производ не треба да се отстранува со други домашни отпадоци низ ЕУ.
- За да се спречи можната штета на животната средина или човечкото здравје од неконтролирано отстранување на отпадоци, одговорно рециклирајте го за да се промовира одржливото повторно користење на материјалните ресурси.
- За враќање на вашата користена опрема, ве молиме користете ги системите за враќање и собирање или контактирајте го продавачот каде што производот бил купен. Тие можат да го преземат овој производ за безбедно рециклирање на животната средина.

MOLIMO VAS UZMITE U OBZIR DA OVO UPUTSTVO ZA UPOTREBU UREDAJA MOŽE BITI SASTAVLJENO NA NAČIN DA POSEDUJE INFORMACIJE ZA KORIŠĆENJE VIŠE MODELA. VAŠ UREDAJ MOŽDA NE SADRŽI KARAKTERISTIKE KOJE SU NAVEDENE U OVOM UPUTSTVU ZA UPOTREBU.

## OPŠTA UPUTSTVA ZA BEZBEDNOST I UPOZORENJA

- Pre upotrebe ovog uređaja pažljivo pročitajte uputstvo za upotrebu.
- Proverite da li je naznačeni napon isti kao napon koji koristite.
- Sačuvajte uputstva, garantni list, račun o kupovini, a ako je moguće, i kutiju sa unutrašnjom ambalažom!
- Uređaj je namenjen isključivo za privatnu upotrebu i nije predviđen za komercijalnu niti profesionalnu upotrebu!
- Uvek isključite utikač iz utičnice kada uređaj nije u upotrebi, kada montirate dodatke, čistite uređaj ili u slučaju bilo kakvog kvara. Pre toga isključite uređaj. Povucite utikač, a ne kabl.
- Da biste zaštitili decu od opasnosti električnih uređaja, nikada ih ne ostavljajte bez nadzora sa uređajem. Zbog toga, odaberite mesto za uređaj tako da deca nemaju pristup. Vodite računa da kabl ne visi.
- Redovno proveravajte uređaj i kabl na eventualna oštećenja. Ako postoji bilo kakvo oštećenje, uređaj ne treba koristiti.
- Ne dozvolite deci da se igraju uređajem. Ne dozvolite deci da se igraju ambalažom, poput plastičnih kesa.
- Ovaj uređaj mogu koristiti deca starija od 8 godina i osobe sa fizičkim, senzornim ili mentalnim poteškoćama, ili sa nedostatkom iskustva i znanja, pod uslovom da su pod nadzorom ili su obučene za bezbedno korišćenje uređaja i razumeju moguće opasnosti. Deca mlađa od 8 godina ne smeju čistiti niti održavati uređaj bez nadzora.
- Ne popravljajte uređaj sami, već se obratite ovlašćenom stručnjaku u slučaju problema.
- Iz bezbednosnih razloga, oštećeni ili polomljeni kabl sme zameniti samo identičan kabl proizvođača, servisa korisnika ili kvalifikovane osobe.
- Držite uređaj i kabl dalje od toplote, direktne sunčeve svetlosti, vlage, oštih ivica i sličnih izvora.
- Isključite uređaj i izvucite utikač iz utičnice kada uređaj nije u upotrebi.
- Koristite isključivo originalne dodatke koje je obezbedio dobavljač.
- Ne koristite uređaj na otvorenom prostoru (osim ako je uređaj posebno namenjen za spoljašnju upotrebu). Uvek zaštitite uređaj od niskih temperatura.
- Nikada ne koristite uređaj blizu vode (kade, sudopere itd.). Uređaj ne sme biti izložen kiši ili vlazi. Koristite uređaj samo kada su vam ruke suve.

## SR

- Ako uređaj padne u vodu, isključite ga iz struje pre nego što ga izvadite iz vode. Ne dodirujte izvor struje. Uređaj mora pregledati stručnjak pre ponovne upotrebe. Da biste izbegli rizik od električnog udara, ne čistite uređaj vodom niti ga uranjajte u vodu.
- Koristite uređaj samo za namenjenu svrhu.
- Uređaj se sme koristiti samo kada je povezan sa uzemljenom utičnicom instaliranom u skladu s propisima. Proverite da li napon napajanja odgovara naponu navedenom na pločici uređaja.
- Oštećenja nastala nepravilnom upotrebom, upotrebom koja nije navedena u uputstvima ili nestručnim popravkama nisu pokrivena garancijom.
- Uvek koristite uređaj na ravnoj i horizontalnoj površini.
- Uređaj ne treba koristiti nakon pada na tvrdu površinu s visine. Čak i nevidljiva oštećenja mogu negativno uticati na funkcionalnu bezbednost uređaja. Uređaj se može koristiti tek nakon što ga pregleda stručnjak.
- Nikada ne nosite niti povlačite uređaj držeći utikač jer postoji rizik od kratkog spoja usled pucanja kabla. Ne savijajte, ne pritiskajte niti povlačite kabl preko oštih ivica.
- Ako uređaj ima ventilacioni otvor, nemojte ga pokrivati. Ne sipajte tečnost ili prah u ventilacione otvore.
- Ne uvlačite prste niti druge predmete u otvorene delove uređaja.
- Proizvođač ne preuzima odgovornost za štetu nastalu nepravilnom upotrebom ili nepoštovanjem ovih uputstava.
- Opasnost od opekotina! Nakon upotrebe uređaja, određene površine mogu biti vruće, pa budite oprezni.
- Redovno menjajte ulje/masnoću. Uklonite ostatke hrane iz ulja/masnoće nakon kuvanja.
- Nemojte koristiti smrznutu hranu koja sadrži led niti vlažno povrće ili meso, jer može doći do prskanja ulja.
- Prilikom sipanja ulja, proverite maksimalni kapacitet i nikada ne prelazite oznaku MAX.
- Pre čišćenja uređaja, sačekajte da se friteza potpuno ohladi. Budite pažljivi s vrućim uljem nakon upotrebe; nikada ga ne sipajte u sudoperu dok je još vruće. Da biste zaštili životnu sredinu, nemojte bacati ulje u odvod sudopere.

## UPOZNAJTE FRITEZU

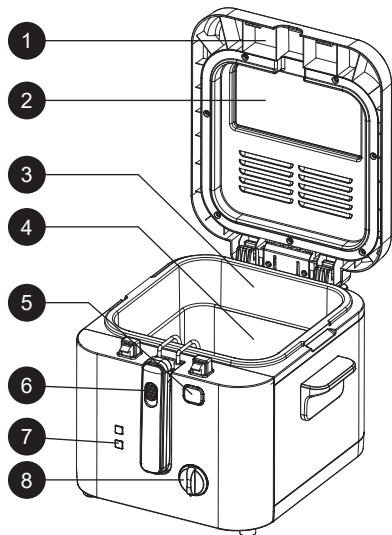

- |                        |                         |
|------------------------|-------------------------|
| 1. Skidivi poklopac    | poklopca                |
| 2. Prozor za pregled   | 6. Ručka korpe          |
| 3. Lonac               | 7. Indikatorska lampica |
| 4. Korpa               | 8. Termostat            |
| 5. Dugme za otpuštanje |                         |

## PRE UPOTREBE

Korpa i lonac treba da budu obrisani pre prve upotrebe friteze:

- Pritisnite dugme za otpuštanje poklopca.
- Uklonite korpu.
- Obrišite unutrašnjost poklopca, korpe i odeljka za ulje vlažnom krpom i pažljivo osušite.
- U fritezu sipajte najviše 2,4 litra ulja ili tečne masti, pazeći da nivo bude između maksimalne i minimalne oznake unutar lonca.

**Napomena:** Kada ne koristite fritezu, isključite utikač iz strujnog izvora.

### Saveti za prženje

- Isecite hranu na tanke i ravnomerne komade kako biste osigurali ravnomerno kuvanje.
- Da biste sprečili prskanje vrućeg ulja, pažljivo osušite hranu pre nego što je stavite u fritezu.
- Stresite višak preliva (kao što su prezle) pre kuvanja.
- Stresite kristale leda sa hrane pre kuvanja.
- Ne prepunjavajte korpu.

## UPOTREBA

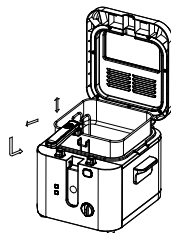

- Priključite fritezu u struju.
- Indikatorska lampica će zasvetleti crveno.
- Podesite termostat na željenu temperaturu.
- Tokom procesa zagrevanja, lampica za grejanje će biti zelena. Kada ulje dostigne potrebnu temperaturu, lampica za grejanje će se ugasi.
- Stresite kristale leda sa hrane i stavite je u korpu.
- Polako spustite korpu u ulje.
- Podignite ručku u uspravan položaj, kao što je prikazano.
- Pritisnite dugme za otpuštanje poklopca i uklonite korpu.

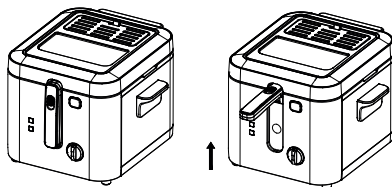

### Napomena:

- Kada se hrana stavi u fritezu, prirodno će ohladiti ulje, zbog čega će se indikatorska lampica ponovo upaliti crveno.
- Kada se hrana isprži, podignite korpu pomoću ručke dok ne klikne u položaj, omogućavajući da se višak ulja ocedi sa hrane.

### Smernice

- Vreme kuvanja navedeno u tabeli odnosi se na navedene količine. Manje količine mogu zahtevati kraće vreme kuvanja, dok će većim količinama možda trebati duže.
  - Navedena vremena su samo smernice.
  - Vreme varira zbog više faktora, npr. količine hrane i ulja, veličine komada hrane, početne temperature hrane i ličnih preferencija.
- UVEK SE UVERITE DA JE HRANA VRUĆA I POTPUNO SKUVANA PRE JELA.

## ČIŠĆENJE I ODRŽAVANJE

- Uverite se da je friteza isključena pomoću termostata i tajmera, i isključite je iz struje pre čišćenja i održavanja.
- Ostavite ulje ili mast da se ohladi.

**Pažnja:** Nemojte pomerati fritezu i njen sadržaj dok se potpuno ne ohlade.

- Ako fritezu ne koristite redovno, preporučuje se da ulje ili tečnu mast nakon hlađenja skladištite u posudu, po mogućstvu u frižideru ili na nekom drugom hladnom mestu. Otvorite poklopac i uklonite korpu. Procedite ulje ili mast kroz sitno sito u posudu kako biste uklonili čestice hrane.
- Ako friteza sadrži čvrstu mast, ostavite mast da se očvrstne u fritezi i skladištite je tamo. Molimo vas da se pozovete na poglavlje o prženju sa čvrstom mašću za dodatne informacije.
- Ispraznite fritezu i očistite unutrašnji deo rezervoara za ulje papirnim ubrusom, zatim prebrišite vlažnom krpom natopljenom sapunicom. Obrišite vlažnom krpom i ostavite da se osuši.

**Upozorenje:** Nikada nemojte uranjati rezervoar za ulje (sa kablom za napajanje) u vodu i ne perite ove delove pod tekućom vodom.

- Redovno čistite spoljašnji deo friteze vlažnom krpom i osušite ga mekanim, čistim peškirom.

**Napomena:** Ne koristite abrazivna sredstva za čišćenje.

- Operite korpu i dršku u toploj sapunici. Temeljno osušite pre ponovnog korišćenja.
- Potpuno osušite pre skladištenja.
- Kada friteza nije u upotrebi, čuvajte uređaj na

suvom i dobro provetrenom mestu, van domašaja dece.

### Ručno čišćenje

- Uverite se da je friteza isključena iz struje pre čišćenja.
- Poklopac se može ukloniti kako bi čišćenje bilo lakše.
- Operite korpu i rezervoar za ulje sapunicom.

**VAŽNO:** NIKADA NE KVASITE ELEKTRIČNI DEO UREĐAJA.

- Vratite sve delove tek kada su potpuno suvi.
- Unutrašnji lonac je uklonjiv. Instalirajte ga prema uputstvu prikazanom na slikama ispod. Obratite pažnju na pravac; postavite lonac u kućište. Nakon što potvrdite da je instalacija stabilna, sipajte ulje u posudu i uključite fritezu u struju.

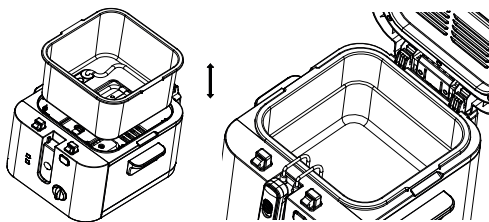

### Ako friteza ne radi

Uverite se da je ispravno priključena na napajanje i da je glavni prekidač uključen.

### Pravilno odlaganje ovog proizvoda



- Označavanje ukazuje da se ovaj proizvod ne sme odbacivati sa drugim kućnim otpadom u celoj EU.
- Da biste sprečili moguću štetu po životnu sredinu ili ljudsko zdravlje usled nekontrolisanog odlaganja otpada, odložite ga odgovorno kako biste promovisali održivo ponovno korišćenje materijalnih resursa.
- Za vraćanje vašeg korišćenog uređaja, koristite sisteme povrata i prikupljanja ili kontaktirajte trgovca kod koga je proizvod kupljen. Oni mogu preuzeti ovaj proizvod za sigurno recikliranje u okviru zaštite životne sredine.

NOTE QUE AS INFORMAÇÕES DO MANUAL DO DISPOSITIVO PODE SER CRIADO PARA MAIS DO QUE UM MODELO. SEU DISPOSITIVO NÃO PODE INCLUIR OS INFORMAÇÕES MENCIONADAS NO MANUAL. ESTA LÍNGUA FOI TRADUZIDA COM A AJUDA DA INTELIGÊNCIA ARTIFICIAL.

## INSTRUÇÕES GERAIS DE SEGURANÇA E AVISOS

- Antes de usar este aparelho, leia atentamente o manual de instruções.
- Certifique-se de que a voltagem nominal seja a mesma da voltagem que você utiliza.
- Guarde as instruções, o certificado de garantia, o recibo de compra e, se possível, a embalagem com a proteção interna!
- O aparelho é destinado exclusivamente ao uso doméstico e não para uso comercial ou profissional!
- Sempre retire o plugue da tomada quando o aparelho não estiver em uso, ao conectar acessórios, ao limpar o aparelho ou em caso de qualquer problema. Desligue o aparelho antes disso. Puxe pelo plugue, não pelo cabo.
- Para proteger as crianças dos perigos dos aparelhos elétricos, nunca as deixe sozinhas com o aparelho. Ao escolher a localização do aparelho, certifique-se de que as crianças não tenham acesso a ele. Verifique também se o cabo não está pendurado.
- Teste regularmente o aparelho e o cabo para verificar possíveis danos. Em caso de qualquer dano, o aparelho não deve ser utilizado.
- Não permita que crianças brinquem com o aparelho. Não deixe que crianças brinquem com materiais de embalagem, como sacos plásticos.
- Este aparelho pode ser utilizado por crianças a partir de 8 anos e por pessoas com capacidades físicas, sensoriais ou mentais reduzidas, ou falta de experiência e conhecimento, desde que sejam supervisionadas ou instruídas sobre como usar o aparelho com segurança e compreendam os possíveis perigos. A limpeza e a manutenção do usuário não devem ser realizadas por crianças, a menos que tenham menos de 8 anos e estejam supervisionadas.
- Não tente reparar o aparelho por conta própria. Em caso de problema, consulte um técnico autorizado.
- Por motivos de segurança, um cabo de alimentação danificado ou quebrado só pode ser substituído por um cabo equivalente fornecido pelo fabricante, pelo serviço de atendimento ao cliente ou por uma pessoa qualificada.
- Mantenha o aparelho e o cabo longe de calor, luz solar direta, umidade, bordas afiadas e similares.
- Desligue o aparelho e desconecte-o da tomada quando não estiver em uso.
- Use apenas acessórios originais fornecidos pelo fabricante.
- Não utilize o aparelho ao ar livre (a menos que o aparelho seja projetado para uso externo). Sempre proteja o aparelho contra temperaturas de zero ou abaixo de zero graus.
- Nunca utilize próximo à água (banheira, pia, etc.). O aparelho não

deve ser exposto à chuva ou umidade. Use o aparelho apenas com as mãos secas.

- Se o aparelho cair na água, desconecte-o antes de retirá-lo. Não toque na fonte de água. O aparelho deve ser verificado por um especialista antes de ser usado novamente. Para evitar risco de choque elétrico, não limpe o aparelho com água nem o mergulhe em água. Use o aparelho apenas para o propósito pretendido.
- Este aparelho só deve ser utilizado quando conectado a uma tomada aterrada, instalada de acordo com as regulamentações. Certifique-se de que a voltagem de alimentação corresponda à indicada na placa de identificação.
- Danos ocorridos devido ao uso do aparelho para fins diferentes dos especificados nas instruções, uso incorreto ou reparos realizados por pessoas não autorizadas não são cobertos pela garantia.
- Sempre use o aparelho em uma superfície plana e horizontal.
- O aparelho não deve ser mais utilizado após uma queda em uma superfície dura. Mesmo danos invisíveis podem afetar a segurança funcional do aparelho. O aparelho só poderá ser utilizado novamente após ser verificado por um profissional.
- Nunca carregue ou puxe o aparelho segurando o plugue, pois há risco de curto-circuito devido à ruptura do cabo. Não dobre, prenda ou puxe o cabo sobre bordas afiadas.
- Se houver um orifício de ventilação, não o cubra. Não despeje líquidos ou pó nos orifícios de ventilação.
- Não insira dedos ou outros objetos nas partes abertas do aparelho.
- Não nos responsabilizamos por danos causados por uso impróprio ou pela falha em cumprir estas instruções.
- Risco de queimadura! Após o uso do aparelho, algumas superfícies podem estar quentes. Tenha cuidado e atenção com superfícies quentes.
- Substitua o óleo/gordura regularmente. Sempre remova qualquer resíduo de alimentos que possa permanecer no óleo/gordura após o preparo.
- Não utilize alimentos congelados contendo gelo, nem vegetais ou carnes úmidos. Ao utilizar esses alimentos, tenha cuidado com respingos de óleo.
- Ao encher o óleo, verifique a capacidade máxima (MAX) e nunca exceda esse limite.
- Antes de limpar o aparelho, espere até que ele esfrie completamente. Tenha cuidado com o óleo quente após o uso; nunca despeje o óleo quente no ralo da pia. Não despeje o óleo no ralo da pia para proteger o meio ambiente.

## CONHEÇA A FRITADEIRA

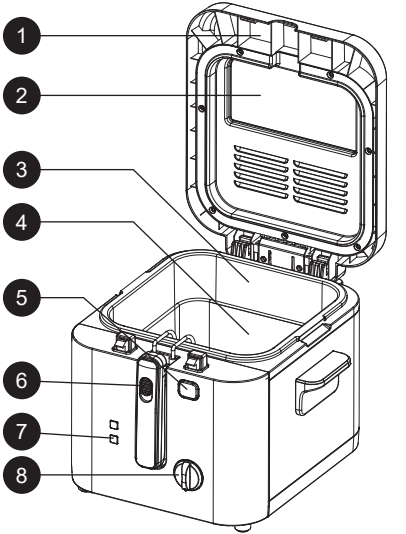

- |                          |                        |
|--------------------------|------------------------|
| 1. Tampa removível       | tampa                  |
| 2. Visor                 | 6. Cabo do cesto       |
| 3. Painela               | 7. Luz indicadora      |
| 4. Cesto                 | 8. Botão do termostato |
| 5. Botão de liberação da |                        |

## ANTES DE USAR

O cesto e a painela devem ser limpos antes de usar a fritadeira pela primeira vez:

- Pressione o botão de liberação da tampa.
- Remova o cesto.
- Limpe o interior da tampa, o cesto e o compartimento de óleo com um pano úmido e seque cuidadosamente.
- Despeje no máximo 2,4 litros de óleo ou gordura líquida na fritadeira, certificando-se de que esteja entre os níveis máximo e mínimo marcados no interior da painela.

**Atenção:** Quando não estiver em uso, desconecte o plugue da tomada de energia.

## Dicas para Fritura Profunda

- Corte os alimentos em fatias finas e de tamanho uniforme para garantir um cozimento uniforme.
- Para evitar respingos de óleo quente, seque os alimentos cuidadosamente antes de mergulhá-los na fritadeira.
- Retire os excessos de revestimentos (como farinha de rosca) antes de cozinhar.
- Remova cristais de gelo antes de cozinhar.
- Não encha demais o cesto.

## OPERAÇÃO

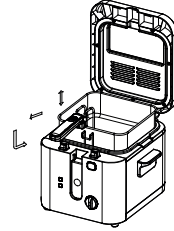

- Conecte a fritadeira à tomada.
- A luz indicadora ficará vermelha.
- Ajuste o botão de controle de temperatura para a temperatura desejada.
- A luz indicadora de aquecimento ficará verde durante o processo de aquecimento. Quando o óleo atingir a temperatura necessária, a luz de aquecimento se apagará.
- Remova quaisquer cristais de gelo dos alimentos e coloque-os no cesto.
- Abaixе lentamente o cesto no óleo.
- Levante o cabo para a posição vertical conforme mostrado.
- Pressione o botão de liberação da tampa e remova o cesto.

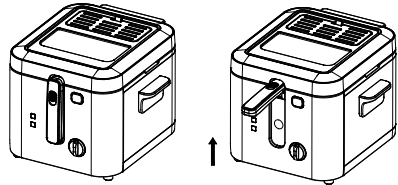

## Atenção:

- Quando os alimentos forem colocados na fritadeira, o óleo naturalmente esfriará, fazendo com que a luz indicadora fique vermelha novamente.
- Quando os alimentos estiverem fritos, levante o cesto usando o cabo até que ele se encaixe na posição, permitindo que o cesto escorra o excesso de óleo dos alimentos.

## Orientações

- O tempo de cozimento no gráfico refere-se às quantidades indicadas. Quantidades menores podem levar menos tempo para cozinhar, enquanto quantidades maiores podem levar mais tempo.
- Os tempos indicados são apenas uma referência.
- O tempo variará devido a vários fatores, como quantidade de alimentos e óleo, tamanho das peças, temperatura inicial dos alimentos e preferência pessoal.

**CERTIFIQUE-SE SEMPRE DE QUE OS ALIMENTOS ESTEJAM BEM QUENTES E COMPLETAMENTE COZIDOS ANTES DE CONSUMIR.**

## LIMPEZA E MANUTENÇÃO

- Certifique-se de que a fritadeira esteja desligada, utilizando ambos os botões do termostato e do timer, e desconecte a máquina da tomada antes de realizar a limpeza e manutenção.
- Deixe o óleo ou a gordura esfriarem.

**Atenção:** Não mova a fritadeira e seu conteúdo até que estejam completamente frios.

- Se a fritadeira não for usada regularmente, recomenda-se armazenar o óleo ou a gordura líquida após o resfriamento em um recipiente, de preferência na geladeira ou em outro local fresco. Abra a tampa e remova a cesta. Filtre o óleo ou a gordura com uma peneira fina para um recipiente, a fim de remover partículas de alimentos.
- Se a fritadeira contiver gordura sólida, deixe a gordura solidificar na fritadeira e armazene-a lá. Consulte o capítulo sobre fritura com gordura sólida para mais detalhes.
- Esvazie a fritadeira e limpe a parte interna do tanque de óleo com um papel toalha. Em seguida, passe um pano úmido mergulhado em água com sabão. Limpe com um pano úmido e deixe secar.

**Aviso:** Nunca mergulhe o compartimento de óleo (com cabo de alimentação) em água e não lave essas partes sob água corrente.

- Limpe a parte externa da fritadeira regularmente com um pano úmido e seque com uma toalha macia e limpa.

**Nota:** Não use detergentes abrasivos.

- Limpe a cesta e a alça em água morna com

sabão. Seque bem antes de reutilizar.

- Certifique-se de que tudo esteja completamente seco antes de guardar.
- Armazene o aparelho em um local seco e bem ventilado, fora do alcance de crianças, quando a fritadeira não estiver em uso.

### Limpeza Manual

- Certifique-se de que a fritadeira esteja desconectada antes de realizar a limpeza.
- A tampa pode ser removida conforme mostrado para facilitar a limpeza.
- Lave a cesta e o compartimento de óleo com água e sabão.

**IMPORTANTE:** NUNCA MOLHE A PARTE ELÉTRICA DO APARELHO.

- Recoloque todas as peças somente quando estiverem completamente secas.
- O pote interno é removível. Instale-o conforme mostrado nas ilustrações abaixo. Preste atenção à direção; coloque o pote na estrutura. Após confirmar que a instalação está estável, despeje o óleo no recipiente e conecte a fritadeira.

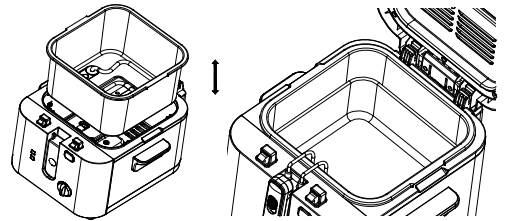

### Se Sua Fritadeira Não Funcionar

Certifique-se de que está corretamente conectada à rede elétrica e que o interruptor principal de energia está ligado.

### Descarte correto deste produto



- Esta marcação indica que este produto não deve ser eliminado juntamente com outros resíduos domésticos na UE.
- Para evitar possíveis danos ao ambiente ou à saúde humana decorrentes da eliminação descontrolada de resíduos, elimine-os de forma responsável para promover a reutilização sustentável dos recursos materiais.
- Para devolver o seu dispositivo usado, utilize os sistemas de devolução e recolha ou contacte o revendedor onde o produto foi adquirido. Eles podem levar este produto para reciclagem ambientalmente segura.

გთხოვთ შეიძლება ჩაიწეროს, რომ მოწყობილის დიდი ნაწილი შეიძლება შეიქმნას ერთზე მეტი მოდელისთვის. ინფორმაცია, რომელიც თქვენი მოწყობილი ვერ შეიცავს, არის ფუნქციები, რომლებიც მითითებულია მანუალში. ეს ენა ნაგულისხმევად თარგმნილია ხელნაწერთი გამოყენებით.

## **ზოგადი უსაფრთხოების წინააღმდეგობები და გაფრთხილებები**

- მოწყობილობის გამოყენებამდე ყურადღებით წაიკითხეთ ინსტრუქციის სახელმძღვანელო.
- დარწმუნდით, რომ მითითებული ძაბვა შეესაბამება გამოყენებულ ძაბვას.
- შეინახეთ ინსტრუქციები, საგარანტიო სერტიფიკატი, გაყიდვის ქვითარი და, შესაძლებლობის შემთხვევაში, შეფუთვა შიდა დაფასოებით.
- მოწყობილობა განკუთვნილია მხოლოდ პირადი გამოყენებისთვის და არა კომერციული ან პროფესიული მიზნებისთვის.
- ყოველთვის გამოიღეთ შტეფსელი დენიდან, როდესაც მოწყობილობა არ გამოიყენება, აქსესუარების მიმაგრების, გაწმენდის ან გაუმართაობის დროს. თავიდან გამორთეთ მოწყობილობა. შტეფსელზე მოქაჩეთ, და არა კაბელზე.
- ბავშვების დასაცავად ელექტრო მოწყობილობების საფრთხეებისგან, არასდროს დატოვოთ ისინი მოწყობილობასთან უყურადღებოდ. მოწყობილობისთვის ადგილის შერჩევისას გათვალისწინეთ, რომ ბავშვებს არ ჰქონდეთ წვდომა მასზე. ყურადღება მიაქციეთ, რომ კაბელი არ იყოს ჩამოკიდებული.
- რეგულარულად შეამოწმეთ მოწყობილობა და მისი კაბელი დაზიანებებისთვის. ნებისმიერი სახის დაზიანების შემთხვევაში მოწყობილობის გამოყენება არ შეიძლება.
- ბავშვებს არ მისცეთ საშუალება ითამაშონ მოწყობილობით ან მისი შეფუთვის მასალით, როგორცაა პლასტმასის ჩანთები.
- ეს მოწყობილობა შეიძლება გამოიყენონ 8 წლის და უფროსი ასაკის ბავშვებმა, ასევე ფიზიკური, სენსორული ან გონებრივი შეზღუდვის მქონე პირებმა, თუ მათ ზედამხედველობა უწევთ ან უსაფრთხოების წესები აუხსნეს. გაწმენდა და მომხმარებლის მოვლა ბავშვებს არ უნდა განახორციელონ, თუ ისინი 8 წლამდე ასაკის არიან და მათ ზედამხედველობა არ უწევთ.
- მოწყობილობა თვითონ არ გაარემონტოთ. პრობლემის შემთხვევაში მიმართეთ უფლებამოსილ ექსპერტს.

- უსაფრთხოების მიზნით, დაზიანებული ან გაფუჭებული დენის კაბელი უნდა შეიცვალოს მხოლოდ მწარმოებლის, ჩვენი მომხმარებლის მომსახურების ცენტრის ან კვალიფიციური პირის მიერ.
- მოწყობილობა და კაბელი დაიცავით სიციხისგან, პირდაპირი მზისგან, ტენიანობისგან, ბასრი კიდეებისგან და მსგავსი საფრთხეებისგან.
- გამორთეთ მოწყობილობა და გამოაერთეთ დენიდან, როცა მას არ იყენებთ.
- გამოიყენეთ მხოლოდ მწარმოებლის მიერ მოწოდებული ორიგინალი აქსესუარები.
- ნუ გამოიყენებთ მოწყობილობას გარეთ (თუ ის სპეციალურად გარეთ გამოყენებისთვის არ არის განკუთვნილი). ყოველთვის დაიცავით ნულოვანი ან ქვემოთ ტემპერატურებისგან.
- არასოდეს გამოიყენოთ წყლის სიახლოვეს (აბაზანა, ნიჟარა და ა.შ.). მოწყობილობა არ უნდა მოხვდეს წვიმაში ან ტენიანობაში. გამოიყენეთ მოწყობილობა მხოლოდ მშრალი ხელებით.
- თუ მოწყობილობა წყალში ჩავარდება, გამორთეთ შტეფსელი წყლიდან ამოღებამდე. წყლის წყაროს არ შეეხოთ. მოწყობილობა უნდა შეამოწმოს სპეციალისტმა მისი გამოყენებამდე. ელექტროშოკის თავიდან ასაცილებლად, ნუ გაწმენდთ მოწყობილობას წყლით და ნუ ჩაძირავთ მას წყალში.
- გამოიყენეთ მოწყობილობა მხოლოდ მისი განკუთვნილი დანიშნულებით.
- მოწყობილობა უნდა გამოიყენოთ მხოლოდ მიწის კავშირიანი შტეფსელის საშუალებით, რომელიც დადგენილ რეგულაციებს შეესაბამება. დარწმუნდით, რომ მიწოდებული ძაბვა შეესაბამება ტიპის ფირფიტაზე მითითებულ ძაბვას.
- დაზიანებები, რომლებიც გამოწვეულია არასწორი გამოყენებით ან ინსტრუქციების შეუსრულებლობით, არ არის გარანტიის პირობებში გათვალისწინებული.
- ყოველთვის განათავსეთ მოწყობილობა ბრტყელ და ჰორიზონტალურ ზედაპირზე.
- მოწყობილობის სიმალიდან მყარ ზედაპირზე დაცემის შემთხვევაში მისი გამოყენება აღარ შეიძლება. უხილავმა დაზიანებამ შესაძლოა უარყოფითად იმოქმედოს მოწყობილობის ფუნქციურ უსაფრთხოებაზე. მოწყობილობის

გამოყენება შეიძლება ამხოლოდ პროფესიონალის შემოწმების შემდეგ.

- არასოდეს ატაროთ ან დაქაჩოთ მოწყობილობა შტეფსელით, რადგან ეს შეიძლება გამოიწვიოს მოკლე ჩართვა კაბელის დაზიანების გამო. ნუ მოიხრით, არ გაჭიმოთ ან არ დაქაჩოთ დენის კაბელი ბასრ კიდეებზე.
- თუარის ვენტილაციის ხვრელი, ნუ დაფარავთ მას. ნუ ჩაასხამთ არანაირ სითხეს ან ფხვნილს ვენტილაციის ხვრელებში.
- ნუ ჩაყავთ თითები ან სხვა საგნები მოწყობილობის ღიანჭღებში.
- არანაირი პასუხისმგებლობა არ ეკისრება არასათანადო გამოყენებით ან ინსტრუქციების შეუსრულებლობით გამოწვეული დაზიანების შემთხვევაში.
- დამწვრობის რისკი! მოწყობილობის გამოყენების შემდეგ ზოგიერთ ზედაპირს შესაძლოა ჰქონდეს მაღალი ტემპერატურა. იყავით ფრთხილად და მოერიდეთ ცხელი ზედაპირების შეხებას.
- ზეთი/ცხიმი რეგულარულად შეცვალეთ. ყოველთვის ამოიღეთ საკვები, რომელიც შესაძლოა დარჩენილია ზეთში/ცხიმში მომზადების შემდეგ.
- ნუ გამოიყენებთ ყინულის შემცველ გაყინულ საკვებს, სველ ბოსტნულს ან ხორცს. ასეთ საკვებთან მუშაობისას მოერიდეთ ცხელი ზეთის შესხლაპუნებას.
- ზეთის დამატებისას შეამოწმეთ მაქსიმალური მოცულობა და არასოდეს გადააჭარბოთ კალათის ტევადობას.
- მოწყობილობის გაწმენდამდე დაელოდეთ, სანამ ფრიტური მთლიანად გაცივდება. გაითვალისწინეთ ცხელი ზეთის საფრთხე გამოყენების შემდეგ, ნუ ჩაასხამთ მას ნიჟარაში ცხელი მდგომარეობისას. ზეთი ნუ ჩაასხამთ ნიჟარაში გარემოს დასაცავად.

**გაცნობა ღრმა ფრაიერისთვის**

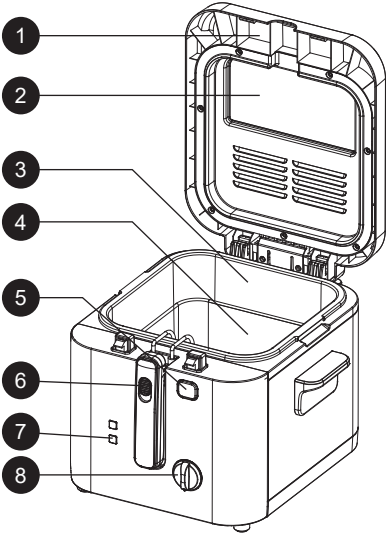

- |                       |                       |
|-----------------------|-----------------------|
| 1. ამოღებულო სახურავი | დილაკი                |
| 2. ხელი ფანჯარა       | 6. კალათის სახელური   |
| 3. ქვაბი              | 7. ინდიკატორის ნათურა |
| 4. კალათგატანა        | 8. თერმოსტატის ნობი   |
| 5. სახურავის ამოღების |                       |

**გამოყენების დაწყებამდე**

კალათისა და ქვაბის გაწმენდა საჭიროა, როდესაც პირველად გამოიყენებთ ფრაიერს:

- დააჭირეთ სახურავის ამოღების დილაკს.
- ამოიღეთ კალათგატანა.
- გაასუფთავეთ სახურავის შიდა ნაწილი, კალათა და ზეთის დეპო ნესტიანი ნაჭრის დახმარებით და განიხილეთ საჭიროებისამებრ.
- ჩაასხით მაქსიმუმ 2.4 ლიტრი ზეთი ან თხევადი ცხიმი ფრაიერში, დარწმუნდით, რომ ეს იქნება მაქსიმუმისა და მინიმუმის ნიშნულების შორის, რომელიც შიგნით ქვაბზეა აღნიშნული.

**გთხოვთ გაითვალისწინოთ:** როდესაც არ გამოიყენებთ, გამორთეთ პლაგი mains ენერჯის მომარაგებიდან.

**გულახდილი რჩევები**

- საჭმელი თხლად დაჭერით და თანაბრად კუბიკებად, რომ მოხდეს უფრო თანაბარი მომზადება.
- ცხელი ზეთის ჩადებისგან თავიდან ასაცილებლად, წინასწარ გამწმენდი საჭმელი სუფთა ხელით.
- დაარყიეთ ზედმეტი ფენა (მაგალითად, პურპოჩი) მომზადების წინ.
- დაარყიეთ ყინულის კრისტალები მომზადების წინ.
- არ დაავსოთ კალათგატანა ზედმეტად.

**ობერაცია**

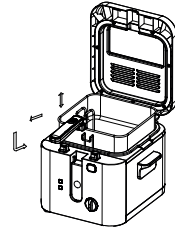

- მიერთეთ ღრმა ფრაიერი.
- ინდიკატორის ნათურა გახდება წითელი.
- დაარეგულირეთ თერმოსტატის ნობი სასურველ ტემპერატურაზე.
- გათბობის ინდიკატორის ნათურა იქნება მწვანე გათბობის პროცესის დროს. როდესაც ზეთი მიაღწევს საჭირო ტემპერატურას, გათბობის ინდიკატორის ნათურა გამორთულია.
- დაარყიეთ ყინულის კრისტალები საჭმელზე და განათავსეთ კალათში.
- ნელა ჩააქციეთ კალათა ზეთში.
- აღადგინეთ სახელური გაპრიალებულ მდგომარეობაში, როგორც მითითებულია.
- დააჭირეთ სახურავის ამოღების დილაკს და ამოიღეთ კალათგატანა.

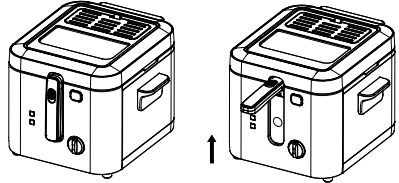

**გთხოვთ გაითვალისწინოთ:**

- როდესაც საჭმელი იხილავს ღრმა ფრაიერში, იგი ბუნებრივად გაცივებს ზეთს, რაც გამოიწვევს ინდიკატორის ნათურის წითელ შეხშმის ისევ.
- როდესაც საჭმელი მომზადდება, აწიეთ კალათი სახელურის დახმარებით, სანამ ის გახდება ადგილზე, რათა კალათა გამოანათებს ზედმეტი ზეთისგან.

**გამოყენების მითითებები**

- მოცემული დრო მართავს მითითებულ რაოდენობებს. მცირე რაოდენობები შეიძლება დროის ნაკლებობა მოჰყვეს, ხოლო დიდი რაოდენობები შეიძლება უფრო მეტი დრო სჭირდებოდეს.
  - მითითებული დრო მხოლოდ სახელმძღვანელოა.
  - დრო იცვლება მრავალი ფაქტორის მიხედვით, მაგალითად, საჭმლისა და ზეთის რაოდენობა, საჭმლის ზომა, საჭმლის დასაწყისის ტემპერატურა და აპირადი არჩევანი.
- ყურადღებით შეამოწმეთ, რომ საჭმელი იყოს ცხელი და სრულად მომზადებული, სანამ შეიძენთ.

**გასუფთავება და მოვლა**

- დარწმუნდით, რომ ღრმა ტაფა გამორთულია თერმოსტატის და ტაიმერის სახელურების საშუალებით, ასევე გამორთეთ მასალა ქსელიდან გაწმენდისა და მოვლის დაწყებამდე.
- მიეცით ზეთს ან ცხიმს გაცივების საშუალება.

**ყურადღება:** არ გადაიტანოთ ღრმა ტაფა და მისი შიგთავსი, სანამ სრულად არ გაცივდება.

- თუ ღრმა ტაფას რეგულარულად არ იყენებთ, რეკომენდებულია გაცივებული ზეთი ან თხევადი ცხიმი შეინახოთ კონტეინერში, სასურველია მაცივარში ან სხვა გრილ ადგილას. გახსენით თავსახური და ამოიღეთ კალათა. გაფილტრეთ ზეთი ან ცხიმი წვრილი საცრის საშუალებით კონტეინერში, რათა ამოიღოთ საკვების ნაწილაკები.
- თუ ღრმა ტაფაში მყარი ცხიმია, მიეცით საშუალება, რომ ცხიმი გამყარდეს ტაფაში და შეინახეთ იქ. დეტალებისთვის იხილეთ თავი "შეწვა მყარი ცხიმით".
- დაცალეთ ტაფა და შიდა ზეთის რეზერვუარი გაწმინდეთ ქალაღდის ხელსახოცით, შემდეგ გაწმინდეთ სველი ნაჭრით, რომელიც ჩაყრილია საპნიან წყალში. შემდეგ გაწმინდეთ ნესტიანი ნაჭრით და მიეცით გაშრობის საშუალება.

**გაფრთხილება:** არასდროს ჩაყვინთოთ ზეთის რეზერვუარი (რომელზეც დენის კაბელია მიერთებული) წყალში და არ გარეცხოთ ეს ნაწილები ონკანის ქვეშ.

- რეგულარულად გაწმინდეთ ღრმა ტაფის გარე ნაწილი ნესტიანი ნაჭრით და გააშრეთ რბილი, სუფთა პირსახოცით.

**შენიშვნა:** არ გამოიყენოთ აბრაზიული სარეცხი საშუალებები.

- კალათა და სახელური გარეცხეთ თბილ საპნიან წყალში. საფუძვლიანად გააშრეთ ხელახლა გამოყენებამდე.

- სრული გაშრობა აუცილებელია შეინახვამდე.
- აპარატი შეინახეთ მშრალ, კარგად ვენტილირებულ ადგილზე, ბავშვებისთვის მიუწვდომელ ადგილას, როცა ღრმა ტაფა არ გამოიყენება.

**ხელით გაწმენდა**

- დარწმუნდით, რომ ღრმა ტაფა გამორთულია ქსელიდან გაწმენდის დაწყებამდე.
- საფარი შეიძლება მოიხსნას გაწმენდის გამარტივებისთვის.
- კალათა და ზეთის რეზერვუარი გარეცხეთ საპნიან წყალში.

**მნიშვნელოვანი:** არასდროს დაასველოთ მოწყობილობის ელექტრული ნაწილი.

- ყველა ნაწილი დააბრუნეთ თავის ადგილზე მხოლოდ მას შემდეგ, რაც სრულად გაშრება.
- შიდა ქვაბი მოსახსნელია. გთხოვთ, დააყენოთ ის მითითებული სურათების მიხედვით. ყურადღება მიაქციეთ მიმართულებას; მოათავსეთ ქვაბი კორპუსში. ინსტალაციის სტაბილურობის დადასტურების შემდეგ ჩაახსით ზეთი ქვაბში და ჩართეთ ღრმა ტაფა ქსელში.

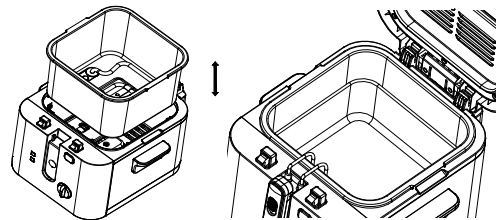

**თუ თქვენი ტაფა არ მუშაობს**

დარწმუნდით, რომ ის სწორად არის შეერთებული ძირითადი კვების წყაროსთან და ძირითადი კვების ჩამრთველი ჩართულია.

**ამ პროდუქტის სწორი განადგურება**



- ეს მარკირება მიუთითებს, რომ ეს პროდუქტი არ უნდა განადგურდეს სხვა საყოფაცხოვრებო ნარჩენებთან ერთად ეკოკავშირის მასშტაბით.
- გარემოს ან ადამიანის ჯანმრთელობისთვის შესაძლო ზიანის თავიდან ასაცილებლად ნარჩენების უკონტროლო განადგურების შედეგად, გადაამუშავეთ იგი პასუხისმგებლობით, რათა ხელი შეუწყო მატერიალური რესურსების მდგრადი ხელახლა გამოყენებას.
- ნახშირი მოწყობილობის დასაბრუნებლად, გთხოვთ, გამოიყენოთ დაბრუნებისა და შეგროვების სისტემები ან დაუკავშირდით საცალო ვაჭრობას, სადაც პროდუქტი შეიძინა. მათ შეუძლიათ მიიღონ ეს პროდუქტი ეკოლოგიურად უსაფრთხო გადაამუშავებისთვის.

БУДЬ ЛАСКА, ЗВЕРНІТЬ УВАГУ, ЩО КЕРІВНИЦТВО МОЖЕ БУТИ СТВОРЕНЕ ДЛЯ КІЛЬКОХ МОДЕЛЕЙ ПРИСТРОЮ.  
 ВАШ ПРИСТРІЙ МОЖЕ НЕ МІСТИТИ ФУНКЦІЙ, ЗГАДАНИХ У КЕРІВНИЦТВІ.  
 ЦЕ ПЕРЕКЛАДЕНО ЗА ДОПОМОГОЮ ШТУЧНОГО ІНТЕЛЕКТУ.

## **ІНСТРУКЦІЇ ТА ПОПЕРЕДЖЕННЯ ЩОДО ЗАГАЛЬНОЇ БЕЗПЕКИ**

- Перед використанням цього пристрою уважно прочитайте інструкцію.
- Переконайтеся, що номінальна напруга збігається з напругою, яку ви використовуєте.
- Зберігайте інструкції, сертифікат гарантії, чек продажу та, якщо можливо, коробку з внутрішньою упаковкою!
- Пристрій призначений виключно для приватного використання і не для комерційного, професійного використання!
- Завжди вимикайте вилку з розетки, коли пристрій не використовується, при підключенні додаткових частин, очищенні пристрою або коли виникає неполадка. Перед тим вимкніть пристрій. Тягніть за вилку, а не за кабель.
- Щоб захистити дітей від небезпек електричних приладів, ніколи не залишайте їх без нагляду з пристроєм. Вибирайте місце для пристрою так, щоб діти не мали до нього доступу. Переконайтеся, що кабель не висить.
- Регулярно перевіряйте пристрій і кабель на наявність пошкоджень. У разі пошкодження будь-якого виду, не використовуйте пристрій.
- Не дозволяйте дітям грати з пристроєм. Не дозволяйте дітям грати з упаковочними матеріалами, такими як пластикові пакети.
- Цей прилад можна використовувати дітьми віком від 8 років і особами з фізичними, сенсорними або психічними обмеженнями, а також особами без досвіду та знань, за умови, що вони перебувають під наглядом або отримали інструктаж щодо безпечного використання приладу та розуміють можливі небезпеки. Діти не повинні виконувати очищення та обслуговування приладу, якщо вони молодші за 8 років і без нагляду.
- Не ремонтуйте пристрій самостійно, а звертайтеся до авторизованого спеціаліста у разі виникнення проблем.
- З міркувань безпеки пошкоджений або зламаний мережевий шнур може бути замінений тільки еквівалентним шнуром від виробника, нашого відділу обслуговування клієнтів або подібною кваліфікованою особою.
- Тримайте пристрій і кабель подалі від тепла, прямого сонячного світла, вологи, гострих країв тощо.
- Вимикайте пристрій і виймайте вилку, коли не використовуєте пристрій.
- Використовуйте лише оригінальні аксесуари, надані постачальником.
- Не використовуйте пристрій на вулиці (якщо пристрій не призначений для використання на вулиці). Завжди захищайте від нульових або мінусових температур.

- Ніколи не використовуйте біля води (ванна, умивальник тощо). Прилад не можна піддавати дощу чи вологи. Використовуйте прилад тільки тоді, коли ваші руки сухі.
- Якщо пристрій впав у воду, вийміть вилку з розетки перед тим, як діставати його з води. Не торкайтесь джерела води. Прилад має бути перевірений фахівцем перед повторним використанням. Для запобігання ураженню електричним струмом не очищуйте пристрій водою і не занурюйте його у воду.
- Використовуйте пристрій лише за призначенням.
- Цей пристрій можна експлуатувати лише при підключенні до заземленої розетки, встановленої відповідно до норм. Переконайтеся, що напруга в мережі відповідає зазначеній на табличці типу.
- Пошкодження, які виникають при використанні пристрою для цілей, не зазначених в інструкції, або при неправильному використанні або неремонтовані спеціалістами, не покриваються гарантією.
- Завжди використовуйте пристрій на рівній і горизонтальній поверхні.
- Пристрій не слід використовувати після того, як він впав на тверду поверхню з висоти. Навіть невидиме пошкодження може вплинути на функціональну безпеку пристрою. Пристрій можна використовувати тільки після перевірки фахівцем.
- Ніколи не носіть або тягніть пристрій, тримаючи за вилку, оскільки є ризик короткого замикання через пошкодження кабелю. Не згинайте, не перетягайте і не тягніть кабель через гострі краї.
- Якщо є вентиляційні отвори, не закривайте їх. Не лийте рідину чи порошок у вентиляційні отвори.
- Не вставляйте пальці або інші предмети в відкриті частини пристрою.
- Немає відповідальності за шкоду, спричинену неправильним використанням або невиконанням цих інструкцій.
- Ризик опіків! Після використання приладу деякі поверхні можуть бути гарячими, будьте обережні з гарячими поверхнями.
- Регулярно змінюйте олію/жир. Завжди видаляйте їжу, яка може залишатися в олії/жирі після приготування.
- Не використовуйте заморожену їжу, яка містить лід, ніколи не використовуйте мокрі овочі або м'ясо, при використанні такої їжі будьте обережні з розбрикуванням олії.
- Під час заповнення олією перевіряйте максимальний об'єм і ніколи не переповнюйте кошик.
- Перед чищенням приладу дочекайтесь, поки фритюрниця повністю охолоне. Обережно з гарячою олією після використання, ніколи не виливайте її в каналізацію, поки олія ще гаряча. Не виливайте олію в каналізацію, щоб захистити навколишнє середовище.

## ОЗНАЙОМТЕСЯ З ФРИТЮРНИЦЕЮ

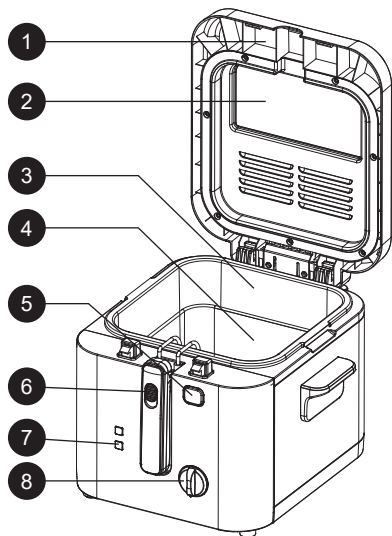

1. Знімна кришка
2. Віконце для огляду
3. Каструля
4. Кошик
5. Кнопка від'єднання

6. Ручка кошика
7. Індикаційне світло
8. Ручка термостата

### ПЕРЕД ВИКОРИСТАННЯМ

Перед першим використанням кошик і каструлю слід протерти чистою серветкою:

- Натисніть кнопку від'єднання кришки.
- Видаліть кошик.
- Протріть внутрішню частину кришки, кошик і відсік для олії вологою тканиною та ретельно висушіть.
- Налийте не більше 2,4 літра олії або рідкого жиру у фритюрницю, переконавшись, що рівень знаходиться між максимальним та мінімальним рівнями, позначеними на внутрішній стороні каструлі.

Будь ласка, зверніть увагу: коли прилад не використовується, відключайте його від мережі.

### Поради для смаження у фритюрі

- Ріжте їжу тонкими та рівномірними шматочками, щоб забезпечити рівномірне приготування.
- Щоб уникнути розбризкування гарячої олії, обережно просушіть їжу перед зануренням її у фритюрницю.
- Перед приготуванням збовтайте зайві покриття (наприклад, панірувальні сухарі).
- Перед приготуванням збовтайте лід з продуктів.
- Не заповнюйте кошик занадто сильно.

## ЕКСПЛУАТАЦІЯ

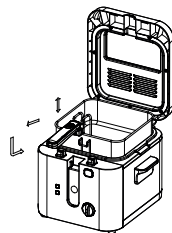

- Включіть фритюрницю в розетку.
- Індикаційне світло загориться червоним.
- Отрегулюйте ручку термостата на бажану температуру.
- Індикаційне світло для нагрівання буде зеленим під час процесу нагріву. Коли олія досягне необхідної температури, індикаційне світло вимкнеться.
- Збовтайте кристали льоду з їжі та помістіть їжу в кошик.
- Обережно опустіть кошик в олію.
- Підніміть ручку у вертикальне положення, як показано.
- Натисніть кнопку від'єднання кришки та витягніть кошик.

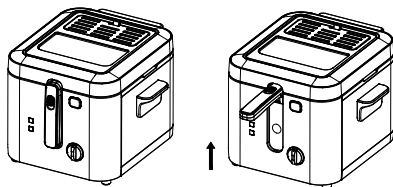

### Будь ласка, зверніть увагу:

- Коли їжа потрапляє у фритюрницю, олія природно охолоджується, що викликає знову червоне світло індикатора.
- Після того, як їжа приготована, підніміть кошик за ручку до фіксації, щоб дозволити кошику стікати від зайвої олії.

### РЕКОМЕНДАЦІЇ

- Час приготування в таблиці стосується вказаної кількості продуктів. Менші кількості можуть готуватися швидше, а більші — довше.
- Час вказаний лише як орієнтир.
- Час приготування може змінюватися в залежності від ряду факторів, наприклад: кількість їжі та олії, розмір шматочків їжі, початкова температура продуктів та особисті уподобання.

**ЗАВЖДИ ПЕРЕКОНУЙТЕСЯ, ЩО ЇЖА ПІДНЕСЕНА ДО ДОСИТНЬОЇ ТЕМПЕРАТУРИ І ПОВНІСТЮ ПРИГОТУВАНА ПЕРЕД СПОЖИВАННЯМ.**

## ОЧИСТКА ТА ОБСЛУГОВУВАННЯ

- Переконайтесь, що фритюрниця вимкнена за допомогою термостата та таймера, і відключіть прилад від електричної мережі перед очищенням та обслуговуванням.

- Дайте олії або жиру охолонути.

**Увага:** Не переміщуйте фритюрницю та її вміст, поки вони повністю не охолонуть.

- Якщо фритюрниця не використовується регулярно, рекомендується зберігати олію або рідкий жир після охолодження в контейнері, бажано в холодильнику або іншому холодному місці. Відкрийте кришку і вийміть кошик. Пропустіть олію або жир через дрібне сито в контейнер, щоб видалити залишки їжі.
- Якщо у фритюрниці знаходиться твердий жир, дайте йому затвердіти в самому приладі і зберігайте там. Ознайомтесь з розділом про смаження на твердому жирі для додаткової інформації.
- Спорожніть фритюрницю та очистіть внутрішню частину олійного бака паперовим рушником, потім протріть вологою ганчіркою, змоченою в мильній воді. Протріть насухо та дайте висохнути.

**Попередження:** Ніколи не занурюйте олійний бак (з електричним шнуром) у воду, не очищайте ці частини під струменем води.

- Регулярно очищайте зовнішню частину фритюрниці вологою ганчіркою і висушуйте м'яким чистим рушником.

**Примітка:** Не використовуйте абразивні миючі засоби.

- Очистіть кошик та ручку в теплій мильній воді. Повністю висушіть перед використанням знову.
- Повністю висушіть перед зберіганням.
- Зберігайте прилад у сухому, добре провітрюваному місці, подалі від дітей, коли фритюрниця не використовується.

### Ручне очищення

- Переконайтесь, що фритюрниця відключена від електричної мережі перед очищенням.
- Кришку можна зняти, як показано, для зручності очищення.
- Помийте кошик та олійний відсік у мильній воді.

**ВАЖЛИВО:** НІКОЛИ НЕ ЗМОЧУЙТЕ ЕЛЕКТРИЧНУ ЧАСТИНУ ПРИЛАДУ.

- Після того, як усі частини повністю висохнуть, знову встановіть їх.
- Внутрішній горщик знімний. Будь ласка, встановіть його, як показано на зображеннях нижче. Зверніть увагу на напрямки; помістіть горщик у корпус. Після підтвердження стабільної установки, налейте олію в каструлю і підключіть фритюрницю до електричної мережі.

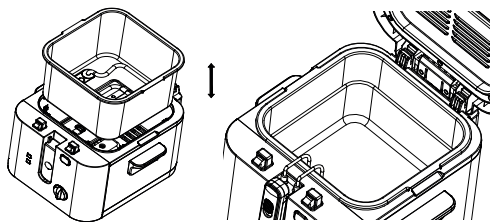

### Якщо ваша фритюрниця не працює

Переконайтесь, що вона правильно підключена до основного джерела живлення і основний вимикач увімкнений.

### Правильне утилізування цього продукту



- Ця позначка вказує на те, що цей продукт не повинен утилізуватися разом із іншими побутовими відходами в усій Європеїському союзі.
- Щоб запобігти можливій шкоді довкіллю або здоров'ю людини від неконтрольованого видалення відходів, відповідально переробляйте його, щоб сприяти сталому використанню матеріальних ресурсів.
- Щоб повернути використаний пристрій, скористайтесь системами повернення та збору або зв'яжіться з роздрібним торговцем, де був придбаний продукт. Вони можуть прийняти цей продукт для екологічно безпечної переробки.



## تعرف على القلاية العميقة

## التشغيل

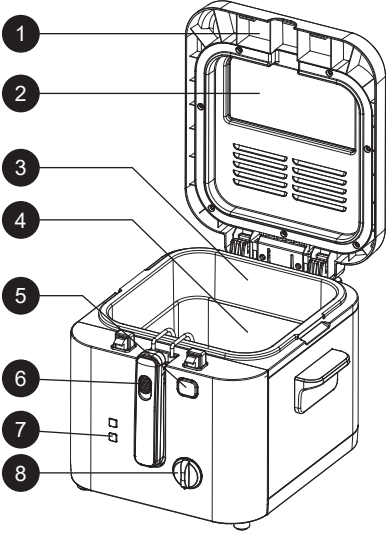

- |                      |                    |
|----------------------|--------------------|
| 1. غطاء قابل للإزالة | 5. زر تحرير الغطاء |
| 2. نافذة عرض         | 6. مقبض السلة      |
| 3. الإناء            | 7. ضوء المؤشر      |
| 4. السلة             | 8. مقبض الترموستات |

## قبل الاستخدام

يجب مسح السلة والوعاء قبل استخدام المقلاة لأول مرة

• اضغط على زر تحرير الغطاء

• قم بإزالة السلة

• امسح الجزء الداخلي للغطاء والسلة وحيز الزيت بقطعة قماش مبللة وجففها بعناية

• صب ما يصل إلى 24 لتر من الزيت أو الدهون السائلة في المقلاة، مع التأكد من أن

مستوى الزيت يقع بين المستويات القصوى والدنيا المميزة داخل الوعاء

• ملاحظة: عند عدم الاستخدام، أفضل القابس عن مصدر الكهرباء

## نصائح للقبلي العميق

• قم بتقطيع الطعام إلى شرائح رقيقة وأجزاء متساوية لضمان طهي متساوٍ

• تجنب تناثر الزيت الساخن، جفف الطعام بعناية قبل غمسه في المقلاة

• اهزأ الزوائد (مثل فتات الخبز) قبل الطهي

• اهزأ بلورات الثلج قبل الطهي

• لا تملأ السلة بشكل مفرط

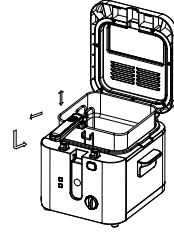

- قم بتوصيل المقلاة العميقة بالكهرباء
- سيضيء ضوء المؤشر باللون الأحمر
- اضبط مقبض التحكم في درجة الحرارة إلى درجة الحرارة المطلوبة
- سيظل ضوء المؤشر الحراري أخضر أثناء عملية التسخين عندما يصل الزيت إلى درجة الحرارة المطلوبة، سيطفأ ضوء المؤشر الحراري
- اهزأ أي بلورات ثلج من الطعام وضع الطعام في السلة
- قم بإزالة السلة ببضع في الزيت
- ارفع المقبض إلى الوضع العمودي كما هو موضح
- اضغط على زر تحرير الغطاء وقم بإزالة السلة

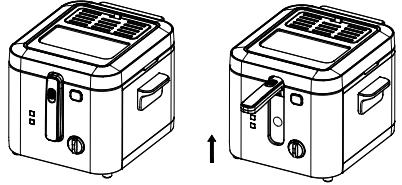

## ملاحظة:

- عند وضع الطعام في المقلاة العميقة، سيبرد الزيت بشكل طبيعي، مما يتسبب في إضاءة ضوء المؤشر باللون الأحمر مرة أخرى
- بمجرد أن يصبح الطعام مقلبًا، ارفع السلة باستخدام المقبض حتى تنقر في مكانها، مما يسمح للسلة بتصريف الزيت الزائد من الطعام

## إرشادات

- يشير وقت الطهي في الجدول إلى الكميات المذكورة قد يستغرق الطهي كميات أصغر وقتًا أقل للطهي، وقد تستغرق الكميات الأكبر وقتًا أطول للطهي
- الأوقات المذكورة هي إرشادية فقط
- ستفاوت الوقت بناءً على عدد من العوامل، مثل كمية الطعام والزيت، وحجم قطع الطعام، ودرجة حرارة الطعام عند البدء، والتفضيلات الشخصية

تأكد دائمًا من أن الطعام ساخن جدًا ومطهو بالكامل قبل تناوله

## تنظيف وصيانة

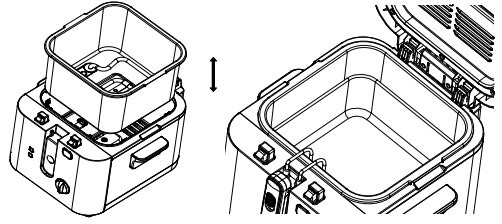

- تأكد من إيقاف تشغيل المقلاة العميقة باستخدام كل من مقبضي الترموستات والمؤقت، وفصل الجهاز عن الكهرباء قبل البدء في التنظيف والصيانة
- دع الزيت أو الدهون تبرد
- تحذير: لا تقم بتحريك المقلاة العميقة ومحتوياتها حتى تبرد تمامًا
- إذا لم يتم استخدام المقلاة العميقة بشكل منتظم، يُوصى بتخزين الزيت أو الدهون السائلة بعد أن تبرد في حاوية، ويفضل في الثلاجة أو في مكان بارد آخر افتح الغطاء وأزل السلة قم بتصفية الزيت أو الدهون عبر منخل ناعم إلى الحاوية لإزالة بقايا الطعام
- إذا كانت المقلاة العميقة تحتوي على دهون صلبة، دع الدهون تتجمد في المقلاة واحتفظ بها هناك يرجى الرجوع إلى الفصل المتعلق بالقي باستخدام الدهون الصلبة للحصول على التفاصيل
- أفرغ المقلاة وقم بتنظيف الجزء الداخلي لخزان الزيت باستخدام منشفة ورقية، ثم امسح باستخدام قطعة قماش مبللة بالماء والصابون امسح بقطعة قماش مبللة واتركها تجف
- تحذير: لا تغمر أبدًا حجرة الزيت (مع سلك الطاقة) في الماء، ولا تقم بتنظيف هذه الأجزاء تحت الماء الجاري
- نظف الجزء الخارجي من المقلاة بانتظام باستخدام قطعة قماش مبللة وجففها بمنشفة ناعمة ونظيفة
- ملاحظة: لا تستخدم المنظفات الكاشطة
- نظف السلة والمقبض في ماء دافئ وصابون جففها تمامًا قبل إعادة استخدامها
- جففها تمامًا قبل التخزين
- خزّن الجهاز في مكان جاف ومهوى جيدًا، بعيدًا عن متناول الأطفال، عندما لا تكون المقلاة العميقة قيد الاستخدام

## التنظيف اليومي

- تأكد من فصل المقلاة العميقة عن الكهرباء قبل التنظيف
- يمكن إزالة الغطاء كما هو موضح لتسهيل التنظيف
- اغسل السلة وحجرة الزيت بالماء والصابون
- مهم: لا تبلل الأجزاء الكهربائية للجهاز أبدًا
- أعد تركيب جميع الأجزاء بمجرد أن تجف تمامًا
- وعاء المقلاة الداخلي قابل للإزالة يرجى تثبيته كما هو موضح في الصور أدناه ركز على الاتجاه؛ ضع الوعاء داخل الهيكل بعد التأكد من أن التركيب مستقر، قم بصب الزيت في الوعاء وأعد توصيل المقلاة العميقة بالكهرباء

## إذا لم تعمل المقلاة العميقة

تأكد من أنها موصولة بشكل صحيح في مصدر الكهرباء وأن مفتاح مصدر الكهرباء في وضع التشغيل.

## تصرف صحيح لهذا المنتج

- تشير هذه العلامة إلى أنه يجب عدم التخلص من هذا المنتج مع النفايات المنزلية الأخرى في جميع أنحاء الاتحاد الأوروبي
- لمنع الضرر المحتمل للبيئة أو الصحة البشرية نتيجة التخلص غير المصوب من النفايات، يُرجى إعادة تدويره بشكل مسؤول لتعزيز إعادة
- استخدام الموارد المادية بشكل مستدام لإرجاع جهازك المستخدم، يرجى استخدام أنظمة الإرجاع والتجميع أو الاتصال بالبايع حيث تم شراء المنتج. يمكنهم أخذ هذا المنتج لإعادة تدويره بطريقة صديقة للبيئة



### دستورالعملها و هشدارهای عمومی ایمنی

- قبل از استفاده از این دستگاه، لطفاً دفترچه راهنما را به دقت مطالعه کنید
- لطفاً اطمینان حاصل کنید که ولتاژ تعیین شده با ولتاژی که استفاده می‌کنید مطابقت دارد
- لطفاً دستورالعملها، گواهی‌نامه ضمانت، رسید فروش و در صورت امکان جعبه همراه با بسته‌بندی داخلی را نگهداری کنید!
- این دستگاه فقط برای استفاده خصوصی است و نه برای استفاده تجاری یا حرفه‌ای
- همیشه هنگامی که دستگاه استفاده نمی‌شود، هنگام اتصال لوازم جانبی، تمیز کردن دستگاه یا بروز مشکل، دوشاخه را از پریز جدا کنید ابتدا دستگاه را خاموش کنید دوشاخه را بکشید، نه کابل را
- برای محافظت از کودکان در برابر خطرات وسایل برقی، هرگز آنها را بدون نظارت با دستگاه رها نکنید به همین دلیل، هنگام انتخاب محل قرار دادن دستگاه، آن را به گونه‌ای قرار دهید که کودکان به آن دسترسی نداشته باشند همچنین اطمینان حاصل کنید که کابل آویزان نباشد
- دستگاه و کابل را به‌طور منظم از نظر آسیب بررسی کنید اگر هرگونه آسیب دیدگی مشاهده کردید، دستگاه نباید استفاده شود
- اجازه ندهید کودکان با دستگاه بازی کنند اجازه ندهید کودکان با مواد بسته‌بندی مانند کیسه‌های پلاستیکی بازی کنند
- این دستگاه می‌تواند توسط کودکان ۸ سال به بالا و افراد دارای معلولیت‌های جسمی، حسی یا ذهنی، یا فاقد تجربه و دانش، استفاده شود، به شرطی که تحت نظارت باشند یا دستورالعمل‌های استفاده ایمن از دستگاه را دریافت کرده و خطرات احتمالی را درک کرده باشند تمیز کردن و نگهداری دستگاه نباید توسط کودکان انجام شود مگر اینکه زیر ۸ سال باشند و بدون نظارت
- دستگاه را خودتان تعمیر نکنید، بلکه در صورت بروز مشکل با یک متخصص مجاز مشورت کنید
- به دلایل ایمنی، سیم برق آسیب‌دیده یا شکسته باید فقط توسط یک سیم معادل از تولیدکننده، بخش خدمات مشتریان ما یا شخصی با صلاحیت مشابه تعویض شود
- دستگاه و کابل را از گرما، نور مستقیم آفتاب، رطوبت، لبه‌های تیز و موارد مشابه دور نگه دارید
- دستگاه را خاموش کرده و دوشاخه را از پریز بکشید، زمانی که از دستگاه استفاده نمی‌کنید
- فقط از لوازم جانبی اصلی که توسط تأمین‌کننده ارائه شده‌اند، استفاده کنید
- از دستگاه در فضای باز استفاده نکنید (مگر اینکه دستگاه برای استفاده در فضای باز طراحی شده باشد) همیشه در برابر دماهای صفر یا زیر صفر محافظت کنید
- هرگز در نزدیکی آب (حمام، سینک، و غیره) از دستگاه استفاده نکنید دستگاه نباید در معرض باران یا رطوبت قرار گیرد
- فقط زمانی از دستگاه استفاده کنید که دستان شما خشک باشد
- اگر دستگاه به آب افتاد، قبل از بیرون آوردن آن از آب دوشاخه را از پریز جدا کنید از لمس منبع آب خودداری کنید
- دستگاه باید قبل از استفاده مجدد توسط یک متخصص بررسی شود برای جلوگیری از خطر شوک الکتریکی، دستگاه را با آب تمیز نکنید یا در آب غوطه‌ور نکنید
- دستگاه را فقط برای منظور تعیین شده استفاده کنید
- این دستگاه باید تنها زمانی که به یک پریز زمینی مطابق با مقررات متصل است، استفاده شود اطمینان حاصل کنید که ولتاژ تأمین‌شده با ولتاژ ذکر شده در پلاک نوع دستگاه مطابقت دارد
- آسیب‌هایی که زمانی که دستگاه برای مقاصد غیر از آنچه که در دستورالعملها ذکر شده یا به صورت نادرست استفاده شود یا توسط متخصصان تعمیر نشود، به وجود آید، تحت پوشش گارانتی قرار نمی‌گیرند
- همیشه از دستگاه روی سطحی صاف و افقی استفاده کنید

## FA

- دستگاه نباید پس از افتادن روی سطح سخت از ارتفاع مورد استفاده قرار گیرد حتی آسیب‌های غیرقابل مشاهده می‌تواند بر ایمنی عملکرد دستگاه تأثیر منفی بگذارد دستگاه تنها پس از بررسی توسط یک حرفه‌ای قابل استفاده است
- هرگز دستگاه را با گرفتن دوشاخه حمل نکنید یا آن را نکشید زیرا خطر ایجاد اتصال کوتاه به دلیل پارگی کابل وجود دارد کابل برق را روی لبه‌های تیز خم نکنید، فشار نیاورید یا نکشید
- اگر سوراخ تهویه‌ای وجود دارد، آن را نپوشانید هیچ مایع یا پودری را در سوراخ‌های تهویه نریزید
- انگشتان یا اشیاء دیگر را به قسمت‌های باز دستگاه وارد نکنید
- هیچ‌گونه مسئولیتی در قبال آسیب‌هایی که ناشی از استفاده نادرست یا عدم رعایت این دستورالعمل‌ها باشد، پذیرفته نمی‌شود
- خطر سوختگی! پس از استفاده از دستگاه، برخی سطوح ممکن است داغ باشند، از خطرات آگاه باشید و مراقب سطوح داغ باشید
- روغن/چربی را به‌طور منظم تعویض کنید همیشه هرگونه غذای باقی‌مانده در روغن/چربی پس از پخت و پز را بردارید
- از استفاده از مواد غذایی منجمد حاوی یخ خودداری کنید، هرگز از سبزیجات یا گوشت مرطوب استفاده نکنید، در استفاده از چنین غذاهایی مراقب پاشیدن روغن باشید
- هنگام پر کردن روغن، حتماً ظرفیت حداکثر را بررسی کنید و هرگز سبد را پر نکنید
- قبل از تمیز کردن دستگاه، اجازه دهید تا سرخ‌کن کاملاً خنک شود مراقب روغن داغ پس از استفاده باشید، هرگز آن را در حالی که هنوز داغ است در لوله فاضلاب نریزید برای محافظت از محیط زیست، روغن را در فاضلاب نریزید

آشنایی با سرخ کن عمیق

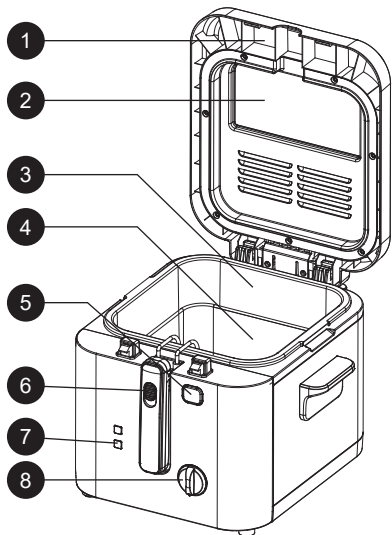

- |                       |                        |
|-----------------------|------------------------|
| 1. درپوش قابل جابجایی | 5. دکمه آزادسازی درپوش |
| 2. پنجره مشاهده       | 6. دسته سبد            |
| 3. دیگ                | 7. چراغ نشانگر         |
| 4. سبد                | 8. دکمه ترموستات       |

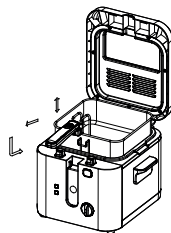

- سرخ کن را به برق وصل کنید
- چراغ نشانگر قرمز خواهد شد
- دکمه تنظیم دما را به دمای دلخواه بچرخانید
- چراغ نشانگر حرارت در هنگام فرایند گرمایش سبز خواهد بود. زمانی که روغن به دمای مورد نظر برسد، چراغ نشانگر حرارت خاموش می شود
- یخ ها را از روی غذا جدا کرده و غذا را در سبد قرار دهید
- سبد را به آرامی در روغن پایین ببرید
- دسته را به موقعیت ایستاده بالا ببرید، همانطور که نشان داده شده است
- دکمه آزادسازی درپوش را فشار داده و سبد را خارج کنید

قبل از استفاده

سبد و دیگ باید قبل از استفاده اولین بار تمیز شوند

- دکمه آزادسازی درپوش را فشار دهید
- سبد را خارج کنید
- داخل درپوش، سبد و محفظه روغن را با یک پارچه مرطوب تمیز کرده و به دقت خشک کنید
- حداکثر 2.4 لیتر روغن را چربی مایع را به داخل سرخ کن بریزید و مطمئن شوید که روغن بین سطح های حداکثر و حداقل که روی دیگ مشخص شده قرار دارد
- لطفاً توجه داشته باشید: هنگام عدم استفاده، دوشاخه را از منبع برق جدا کنید

نکات برای سرخ کردن عمیق

- غذا را به صورت نازک و یکدست برش بزنید تا اطمینان حاصل شود که به طور یکنواخت پخته می شود
- برای جلوگیری از پاشیدن روغن داغ، قبل از قرار دادن غذا در سرخ کن، آن را با دقت خشک کنید
- پوشش های اضافی (مانند آرد سوخاری) را قبل از پخت جدا کنید
- قبل از پخت یخ غذا را از آن جدا کنید
- سبد را بیش از حد پر نکنید

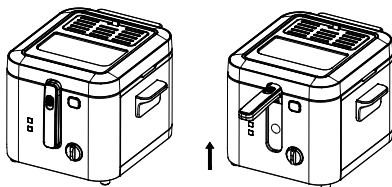

لطفاً توجه داشته باشید

- وقتی غذا در سرخ کن قرار می گیرد، به طور طبیعی روغن را خنک می کند، که باعث می شود چراغ نشانگر دوباره قرمز شود
- پس از سرخ شدن غذا، سبد را با استفاده از دسته بلند کرده و آن را تا زمانی که در جای خود قرار گیرد، ادامه دهید تا سبد روغن اضافی از غذا تخلیه شود

راهنماها

- زمان پخت در جدول به مقادیر ذکر شده اشاره دارد. مقادیر کوچک تر ممکن است زمان کمتری برای پخت نیاز داشته باشند و مقادیر بیشتر ممکن است زمان بیشتری برای پخت نیاز داشته باشند
- زمان های ذکر شده فقط به عنوان راهنما هستند
- زمان پخت به عوامل مختلفی بستگی دارد، مانند مقدار غذا و روغن، اندازه قطعات غذا، دمای شروع غذا و ترجیح شخصی

همیشه اطمینان حاصل کنید که غذا به خوبی داغ و کاملاً پخته شده است قبل از خوردن

تمیزکاری و نگهداری

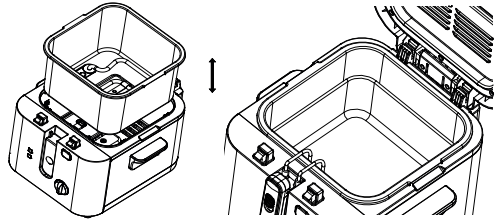

- اطمینان حاصل کنید که سرخ‌کن خاموش است و از دکمه‌های ترموستات و تایمر استفاده کنید، و قبل از تمیزکاری و نگهداری دستگاه را از برق بکشید
- اجازه دهید روغن یا چربی سرد شود
- هشدار: تا زمانی که دستگاه کاملاً سرد نشده است، آن را همراه با محتویاتش جابجا نکنید
- اگر سرخ‌کن به طور منظم استفاده نمی‌شود، توصیه می‌شود پس از سرد شدن روغن یا چربی مایع را در یک ظرف نگهداری کنید، بهتر است آن را در یخچال یا مکانی خنک قرار دهید درب دستگاه را باز کرده و سبد را خارج کنید روغن یا چربی را از طریق یک الک ریز به داخل ظرف فیلتر کنید تا ذرات غذایی از آن جدا شود
- اگر سرخ‌کن حاوی چربی جامد است، اجازه دهید چربی در سرخ‌کن جامد شود و در همان‌جا ذخیره شود لطفاً برای جزئیات بیشتر به فصل مربوط به سرخ کردن با چربی جامد مراجعه کنید
- سرخ‌کن را خالی کرده و قسمت داخلی مخزن روغن را با دستمال کاغذی تمیز کنید، سپس با یک پارچه مرطوب که در آب صابون غوطه‌ور شده است پاک کنید با یک پارچه مرطوب پاک کرده و اجازه دهید خشک شود
- هشدار: هرگز قسمت مخزن روغن (که سیم برق به آن متصل است) را در آب غوطه‌ور نکنید و این قسمت‌ها را زیر آب جاری تمیز نکنید
- به طور منظم قسمت خارجی سرخ‌کن را با یک پارچه مرطوب تمیز کنید و با یک حوله نرم و تمیز خشک کنید
- توجه: از مواد شوینده ساینده استفاده نکنید
- سبد و دستگیره را در آب صابون گرم بشویید قبل از استفاده مجدد کاملاً خشک کنید
- قبل از ذخیره‌سازی کاملاً خشک کنید
- دستگاه را در مکانی خشک و با تهویه مناسب، دور از دسترس کودکان ذخیره کنید
- زمانی که از سرخ‌کن استفاده نمی‌شود

اگر سرخ‌کن شما کار نمی‌کند  
اطمینان حاصل کنید که دستگاه به درستی به برق وصل شده است و سوئیچ برق اصلی روشن است.

تمیزکاری دستی

- اطمینان حاصل کنید که دستگاه از برق کشیده شده است قبل از تمیزکاری
- برای سهولت تمیزکاری، درب دستگاه را همان‌طور که نشان داده شده است بردارید
- سبد و مخزن روغن را با آب صابون بشویید
- مهم: هرگز قسمت‌های الکتریکی دستگاه را خیس نکنید
- پس از خشک شدن کامل، تمام قسمت‌ها را دوباره نصب کنید
- ظرف داخلی قابل جداسازی است لطفاً همان‌طور که در تصاویر زیر نشان داده شده است، آن را نصب کنید به جهت توجه داشته باشید: ظرف را در محفظه قرار دهید پس از اطمینان از نصب صحیح، روغن را به کاسه بریزید و سرخ‌کن را به برق وصل کنید

دفع صحیح این محصول

- این علامت نشان می‌دهد که محصول نباید با سایر زباله های خانگی در اتحادیه اروپا دور ریخته شود
- برای جلوگیری از آسیب های احتمالی به محیط زیست یا سلامت انسان در اثر دفع بی رویه زباله، آنها را به طور مسئولانه بازیافت کنید تا استفاده مجدد پایدار از منابع مادی را ترویج دهید
- برای بازگرداندن دستگاه استفاده شده خود، از سیستم های برگشت و جمع آوری استفاده کنید یا با خرده فروشی که محصول خریداری شده است تماس بگیرید. آنها می توانند محصول را برای بازیافت ایمن برای محیط زیست بپذیرند



HOUD ER A.U.B. REKENING MEE DAT DEZE HANDLEIDING GELDT VOOR MEERDERE MODELLEN. DEZE HANDLEIDING KAN BESCHRIJVINGEN VAN FUNCTIES BEVATTEN DIE MOGELIJK NIET OP UW APPARAAT BESCHIKBAAR ZIJN. DEZE TAAL IS VERTAALD MET BEHULP VAN KUNSTMATIGE INTELLIGENTIE.

## ALGEMENE VEILIGHEIDSLINSTRUCTIES EN WAARSCHUWINGEN

- Lees de gebruikershandleiding zorgvuldig door voordat u dit apparaat gebruikt.
- Zorg ervoor dat de nominale spanning overeenkomt met de spanning die u gebruikt.
- Houd de instructies, het garantiecertificaat, het verkoopbewijs en indien mogelijk de doos met de binnenverpakking bij!
- Het apparaat is uitsluitend bestemd voor privégebruik en niet voor commercieel of professioneel gebruik!
- Verwijder altijd de stekker uit het stopcontact wanneer het apparaat niet in gebruik is, bij het bevestigen van accessoires, het reinigen van het apparaat of wanneer er een storing optreedt. Zet het apparaat eerst uit. Trek aan de stekker, niet aan het snoer.
- Om kinderen te beschermen tegen de gevaren van elektrische apparaten, laat ze nooit onbeheerd achter met het apparaat. Kies de locatie van het apparaat zodanig dat kinderen geen toegang hebben tot het apparaat. Zorg ervoor dat het snoer niet naar beneden hangt.
- Test het apparaat en het snoer regelmatig op schade. Als er schade is, mag het apparaat niet worden gebruikt.
- Sta kinderen niet toe met het apparaat te spelen. Laat kinderen niet spelen met verpakkingsmateriaal zoals plastic zakken.
- Deze appliance kan gebruikt worden door kinderen van 8 jaar en ouder en personen met fysieke, zintuiglijke of mentale beperkingen, of gebrek aan ervaring en kennis, mits ze onder toezicht staan of instructies hebben ontvangen over het veilig gebruiken van het apparaat en de mogelijke gevaren begrijpen. Reiniging en onderhoud mogen niet door kinderen worden uitgevoerd, tenzij ze jonger dan 8 jaar zijn en onbeheerd.
- Repareer het apparaat niet zelf, maar raadpleeg een erkende expert bij problemen.
- Om veiligheidsredenen mag een beschadigd of kapot netsnoer alleen worden vervangen door een gelijkwaardig snoer van de fabrikant, onze klantenservice of een vergelijkbaar gekwalificeerd persoon.
- Houd het apparaat en het snoer uit de buurt van warmte, direct zonlicht, vocht, scherpe randen, enz.
- Zet het apparaat uit en trek de stekker eruit wanneer u het apparaat niet gebruikt.
- Gebruik alleen originele accessoires die door de leverancier worden geleverd.
- Gebruik het apparaat niet buitenshuis. (Tenzij het apparaat speciaal voor buitengebruik is ontworpen.) Bescherm altijd tegen nul- of negatieve temperaturen.
- Gebruik het apparaat nooit in de buurt van water (badkuip, gootsteen,

enz.). Het apparaat mag niet aan regen of vocht worden blootgesteld. Gebruik het apparaat alleen wanneer uw handen droog zijn.

- Als het apparaat in water valt, trek dan de stekker eruit voordat u het uit het water haalt. Raak de waterbron niet aan. Het apparaat moet door een specialist worden gecontroleerd voordat het opnieuw wordt gebruikt. Om het risico van elektrische schokken te voorkomen, mag het apparaat niet met water worden schoongemaakt of in water worden ondergedompeld.
- Gebruik het apparaat alleen voor het beoogde doel.
- Dit apparaat mag alleen worden aangesloten op een geaard stopcontact dat volgens de voorschriften is geïnstalleerd. Zorg ervoor dat de voedingsspanning overeenkomt met de spanning die op het typeplaatje staat.
- Schade die optreedt wanneer het apparaat wordt gebruikt voor andere doeleinden dan die in de handleiding worden beschreven of onjuist wordt gebruikt of niet door experts wordt gerepareerd, valt niet onder de garantie.
- Gebruik het apparaat altijd op een vlakke en horizontale ondergrond.
- Het apparaat mag niet meer worden gebruikt nadat het op een harde ondergrond van hoogte is gevallen. Zelfs onzichtbare schade kan negatieve gevolgen hebben voor de functionele veiligheid van het apparaat. Het apparaat kan alleen worden gebruikt na controle door een professional.
- Draag het apparaat nooit of trek er niet aan door de stroomstekker vast te houden, aangezien er een risico op kortsluiting kan zijn door kabelbreuk. Buig, klem of trek het stroomkabel niet over scherpe randen.
- Als er een ventilatieopening is, bedek deze dan niet. Giet geen vloeistof of poeder in de ventilatieopeningen.
- Steek geen vingers of andere voorwerpen in de open delen van het apparaat.
- Er wordt geen aansprakelijkheid aanvaard voor schade veroorzaakt door onjuist gebruik of het niet naleven van deze instructies.
- Risico op brandwonden! Na gebruik van het apparaat kunnen sommige oppervlakken heet zijn, wees bewust van de risico's en wees voorzichtig met hete oppervlakken.
- Vervang de olie/vet regelmatig. Verwijder altijd voedselresten die in de olie/vet achterblijven na het koken.
- Gebruik geen bevroren voedsel met ijs, gebruik nooit natte groenten of vlees. Wees voorzichtig met opspattende olie wanneer u dergelijk voedsel gebruikt.
- Zorg ervoor dat u de olie niet overvuld in de mand en controleer de MAX-capaciteit.
- Wacht voordat u het apparaat schoonmaakt totdat de friteuse volledig is afgekoeld. Wees voorzichtig met de hete olie na gebruik, giet het nooit in de gootsteen terwijl de olie nog heet is. Giet de olie niet in de gootsteen om het milieu te beschermen.W

## KEN DE DIEPFRIITUUR

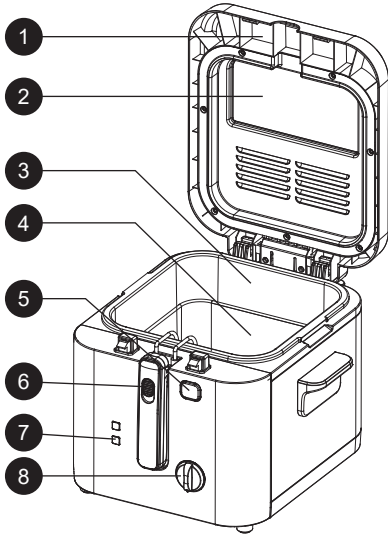

- |                         |                          |
|-------------------------|--------------------------|
| 1. Verwijderbaar deksel | 5. Deksel ontgrendelknop |
| 2. Kijkvenster          | 6. Mandgreep             |
| 3. Pot                  | 7. Indicatielampje       |
| 4. Mand                 | 8. Thermostaatknop       |

## VOORDAT U HET GEBRUIKT

De mand en pot moeten worden afgeveegd voordat de friteuse voor de eerste keer wordt gebruikt:

- Druk op de deksel ontgrendelknop.
- Verwijder de mand.
- Veeg de binnenkant van het deksel, de mand en het oliecompartiment af met een vochtige doek en droog zorgvuldig.
- Giet maximaal 2,4 liter olie of vloeibare vet in de friteuse, zorg ervoor dat deze zich tussen de maximale en minimale niveaus bevindt die op de binnenkant van de pot zijn gemarkeerd.

**Let op:** Koppel de stekker los van het stopcontact wanneer de friteuse niet in gebruik is.

### Tips voor het Diepfriten

- Snijd voedsel dun en in uniforme stukken om een gelijkmatige bereiding te garanderen.
- Om te voorkomen dat hete olie spat, dep het voedsel voorzichtig droog voordat u het in de friteuse onderdompelt.
- Schud overtollige coating (zoals broodkrumels) van het voedsel voordat u het kookt.
- Schud ijskristallen van het voedsel voordat u het kookt.
- Vul de mand niet te vol.

## WERKING

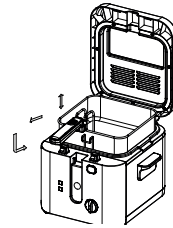

- Steek de stekker in het stopcontact.
- Het indicatielampje zal rood worden.
- Stel de temperatuurregeling in op de gewenste temperatuur.
- Het verwarmingsindicatielampje wordt groen tijdens het verwarmen. Wanneer de olie de vereiste temperatuur bereikt, gaat het verwarmingsindicatielampje uit.
- Schud ijskristallen van het voedsel en plaats het voedsel in de mand.
- Laat de mand langzaam in de olie zakken.
- Til de handgreep op naar de verticale positie zoals getoond.
- Druk op de deksel ontgrendelknop en verwijder de mand.

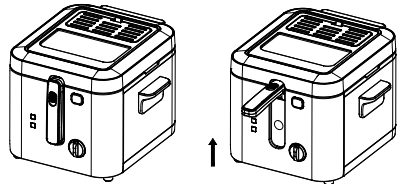

### Let op:

- Wanneer voedsel in de friteuse wordt geplaatst, zal de olie van nature afkoelen, waardoor het indicatielampje opnieuw rood wordt.
- Nadat het voedsel is gefrituurd, tilt u de mand op met de handgreep totdat deze in de juiste positie klikt, zodat de mand het overtollige olie uit het voedsel kan laten uitlekken.

### Richtlijnen

- De kooktijd in de tabel verwijst naar de opgegeven hoeveelheden. Kleinere hoeveelheden kunnen minder tijd nodig hebben om te koken, en grotere hoeveelheden kunnen langer duren om te koken.
- De opgegeven tijden zijn slechts een richtlijn.
- De tijd kan variëren door verschillende factoren, zoals de hoeveelheid voedsel en olie, de grootte van de voedselstukken, de begintemperatuur van het voedsel en persoonlijke voorkeur.

**ZORG ER ALTIJD VOORDAT HET VOEDSEL GOED HEET EN VOLLEDIG GAAR IS VOORDAT U HET EET.**

## REINIGING EN ONDERHOUD

- Zorg ervoor dat de frituse is uitgeschakeld met zowel de thermostaat- als de timerknoppen, en haal de stekker uit het stopcontact voordat u de frituse schoonmaakt en onderhoudt.
- Laat de olie of het vet afkoelen.

**Waarschuwing:** Verplaats de frituse en de inhoud niet totdat het volledig is afgekoeld.

- Als de frituse niet regelmatig wordt gebruikt, wordt het aanbevolen de olie of vloeibaar vet na het afkoelen in een container te bewaren, bij voorkeur in de koelkast of op een andere koele plaats. Open het deksel en verwijder de mand. Zeef de olie of het vet door een fijne zeef in de container om voedselresten te verwijderen.
- Als de frituse vast vet bevat, laat het vet dan in de frituse stollen en bewaar het daar. Raadpleeg het hoofdstuk over frituren met vast vet voor meer details.
- Leeg de frituse en reinig het binnenste gedeelte van de oliereservoir met een papieren doekje, veeg het daarna af met een vochtige doek gedrenkt in zeepsop. Veeg af met een vochtige doek en laat het drogen.

**Waarschuwing:** Dompel de oliereservoir (met stroomkabel) nooit onder in water en reinig deze delen niet onder stromend water.

- Reinig regelmatig de buitenkant van de frituse met een vochtige doek en droog af met een zachte, schone handdoek.

**Opmerking:** Gebruik geen schurende reinigingsmiddelen.

- Reinig de mand en de handgreep in warm

- zeepsop. Droog grondig af voordat u de frituse opnieuw gebruikt.
- Laat de frituse volledig drogen voordat u deze opbergt.
- Bewaar het apparaat op een droge, goed geventileerde plaats, buiten bereik van kinderen, wanneer de frituse niet in gebruik is.

### Handmatige reiniging

- Zorg ervoor dat de frituse is uitgeschakeld voordat u deze schoonmaakt.
- Het deksel kan worden verwijderd zoals getoond voor gemakkelijker schoonmaken.
- Was de mand en de oliereservoir met zeepsop.

### BELANGRIJK: DOMPEL NOOIT DE ELEKTRISCHE DELEN VAN HET APPARAAT IN WATER.

- Zet alle onderdelen weer in elkaar zodra ze volledig droog zijn.
- De binnenpot is verwijderbaar. Installeer deze zoals getoond in de onderstaande afbeeldingen. Let op de richting; plaats de pot in de behuizing. Controleer of de installatie stabiel is, giet vervolgens de olie in de kom en steek de stekker in de frituse.

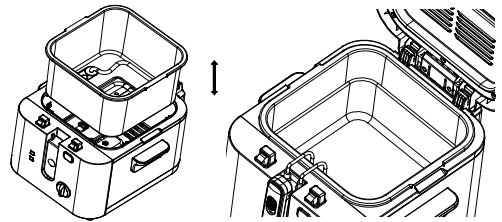

### Als uw frituse niet werkt

Zorg ervoor dat deze correct is aangesloten op de hoofdoeding en dat de hoofdschakelaar is ingeschakeld.

### Correcte verwijdering van dit product



- Deze markering geeft aan dat dit product niet met ander huishoudelijk afval in de hele EU mag worden weggegooid.
- Om mogelijke schade aan het milieu of de menselijke gezondheid door ongecontroleerde afvalverwijdering te voorkomen, moet u het verantwoord recyclen om het duurzame hergebruik van materiële hulpbronnen te bevorderen.
- Om uw gebruikte apparaat terug te sturen, gebruikt u de retour- en inzamelsystemen of neemt u contact op met de winkelier waar het product is gekocht. Zij kunnen dit product voor milieuvriendelijke recycling aannemen.





[www.zilan.com.tr](http://www.zilan.com.tr)



@zilanhome