

AR PT MK HU AL RU IT ES GE FR BIH CRO PL RO TR DE EN

Zilan®

DryZon16 Dehumidifier
ZLN1065

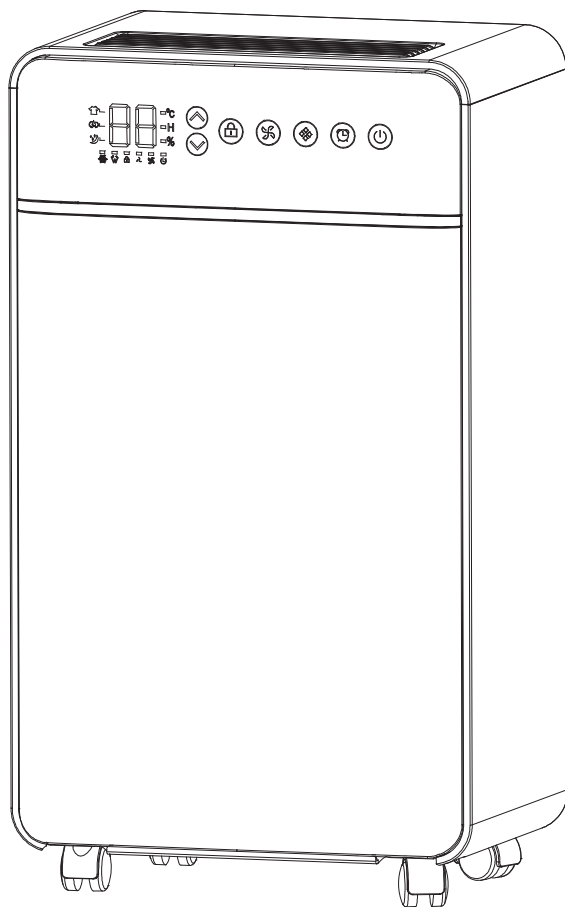

INSTRUCTION MANUAL

280 Watt

220-240V

50/60 Hz

www.zilan.com.tr

PLEASE NOTE THAT THE DEVICE MANUAL CAN BE CREATED FOR MORE THAN ONE MODEL.
INFORMATION YOUR DEVICE CAN NOT BE CONTAINING THE FUNCTION LISTED IN THE MANUAL.

GENERAL SAFETY INSTRUCTIONS & WARNINGS

- Before using this device please read the instruction manual carefully.
- Please make sure the rated voltage is the same as the voltage that you used.
- Please keep the instructions, the guaranty certificate, the sales receipt, and if possible, the carton with the inner packaging!
- The device is intended exclusively for private use and not for commercial use, not for professional use!
- Always remove the plug from the socket whenever the device is not in use when attaching accessory parts, cleaning the device, or whenever a disturbance occurs. Switch off the device beforehand. Pull on the plug, not on the cable.
- To protect children from the dangers of electrical appliances, never leave them unsupervised with the device. Consequently, when selecting the location for your device, do so in such a way that children do not have access to the device. Take care to ensure that the cable does not hang down.
- Test the device and the cable regularly for damage. If there is damage of any kind, the device should not be used.
- Do not allow children to play with the device. Do not let children play with packaging material such as plastic bags.
- This appliance can be used by children aged 8 years and above and persons with physical, sensory, or mental disabilities, or lack of experience and knowledge, provided that they are supervised or have been given instructions on how to use the appliance safely and understand the possible hazards. Cleaning and user maintenance should not be done by children unless they are under 8 years old and unsupervised.
- Do not repair the device yourself, but rather consult an authorized expert in case of a problem.
- For safety reasons, a broken or damaged mains lead may only be replaced by an equivalent lead from the manufacturer, our customer service department, or a similar qualified person.
- Keep the device and the cable away from heat, direct sunlight, moisture, sharp edges, and the like.
- Switch off the device and unplug it when you are not using the device.
- Use only original accessories provided by the supplier.

EN

- Do not use the device outdoors. (Unless the device is designed to be used outside.) Always protect against zero or sub-zero temperatures.
- Never use near water (bathtub, sink, etc.). The appliance should not be exposed to rain or moisture. Only use the device when your hands are dry.
- If the device falls into water, unplug it before taking it out of the water. Do not touch the water source. The device must be checked by a specialist before it is used again. To avoid the risk of electric shock, do not clean the device with water or immerse it in water.
- Use the device only for the intended purpose.
- This device must only be operated when connected to a grounded socket installed in accordance with regulations. Make sure that the supply voltage corresponds to the voltage stated on the type plate.
- Damages that occur when the device is used for purposes other than those specified in the instructions or is used incorrectly or is not repaired by experts are not covered by the warranty.
- Place the machine on a flat and dry place and keep a distance of above 50-80 cm between the machine and the surrounding objects or walls.
- The device should not be used anymore after, in case of falling on a hard surface from height. Even invisible damage may cause negative effects on the functional safety of the device. The device can only be used after being checked by a professional.
- Never carry or pull the device by holding the power plug as there is a risk of a short circuit due to cable breakage. Do not bend, pinch, or pull the power cord over sharp edges.
- If there is a ventilation hole, do not cover it. Do not pour any liquid or powder into the ventilation holes.
- Do not insert fingers or other objects into the open parts of the device.
- No liability is accepted in case of damage caused by improper use or failure to comply with these instructions.
- Do not cover or restrict airflow to the inlet or outlet grilles in any manner.
- When installing the drain, make sure the drain is properly connected and not twisted or bent.
- When moving the machine, make sure that it is in an upright position.
- Do not place cups or other objects on the body to prevent water or other liquids from spilling into the air conditioning.

GET TO KNOW DRYZONE16 DEHUMIDIFIER

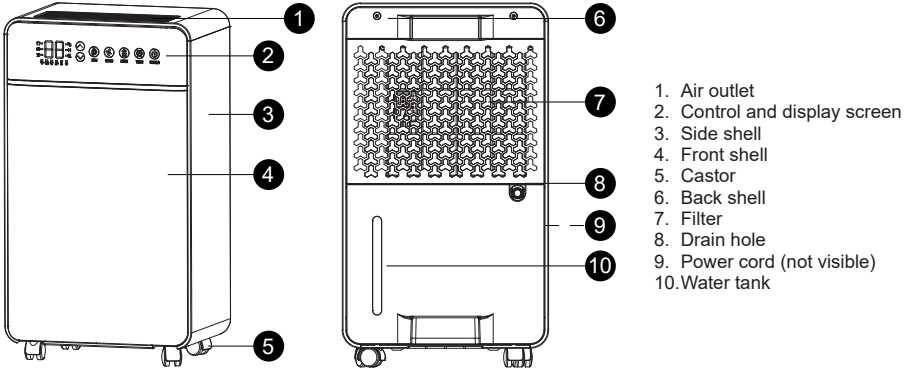

1. Air outlet
2. Control and display screen
3. Side shell
4. Front shell
5. Castor
6. Back shell
7. Filter
8. Drain hole
9. Power cord (not visible)
10. Water tank

DISPLAY SCREEN GUIDE

1. ON/OFF Key



OPERATION

After plugging in the appliance, the buzzer will sound and the machine will perform a self-test, then enter standby mode (displaying the current humidity). Press the ON/OFF button to start the machine. The initial working state defaults to Automatic Mode with a humidity setting of 50% RH. Press the button again and the power indicator will flash. The compressor will stop, the fan will continue running for 30 seconds, then stop. The display will turn off and the unit will shut down.

Icon	Instruction	Icon	Instruction
	Display ambient temp. Set Humidity/Hours/ fault code		Dry clothes
			Power
	Auto		Sleep mode
	Current Temp.		Timer
	Current Humidity		Child lock
	Defrosting		Water full indication
	Lower speed		High speed

2. Timer Key

While the unit is operating, press the Timer key to set the desired working duration. Use the ▲/▼ buttons to increase or decrease the time in 1-hour increments. The timer can be

set from 1 to 24 hours. Once the time is set, the H indicator will turn on.

3. Mode Key

Press the Mode key to select the desired operating mode: Drying Mode, Automatic Mode, or Sleep Mode. The unit will cycle through these modes and the corresponding indicator lights will illuminate.

Drying Mode

- The fan operates at high speed continuously until the set time ends or until manually turned off.

Automatic Mode

You can set your desired humidity level. Press the Humidity Adjustment Key to adjust the humidity setting.

- When the indoor humidity is 3% RH lower than the set humidity, both the compressor and fan stop.
- When the indoor humidity is 3% RH higher than the set humidity, the compressor and fan resume operation.



Sleep Mode

The fan runs continuously at low speed until the set time ends or until manually turned off. During this mode, the display remains active for 30 seconds; if there is no operation, both the indicator lights and the digital display turn off.

(Any key will wake the unit from Sleep Mode.)

4. Wind Speed Key

Press the wind speed key to adjust the airflow speed.

- Low speed: the display shows “”
- High speed: the display shows “”



The corresponding wind speed indicator light will illuminate.

5. Child Lock Key

Press the child lock key once to activate the child lock function. The child lock icon will remain illuminated and all other buttons will be disabled. Press the key again to deactivate the child lock; the icon will turn off and all functions will return to normal.





6. Humidity Adjustment Key

Press the Humidity Adjustment Key to set the desired humidity level. Each press adjusts the humidity by 5%.

- Press  to increase humidity by 5%
- Press  to decrease humidity by 5%

The adjustable range is 30% RH to 80% RH. When “CO” is displayed, humidity control is disabled and the unit operates in continuous dehumidification mode.

Additional Notes:

- When adjusting humidity, the display blinks the set value. If no button is pressed within 5 seconds, the setting is saved and the display returns to the current room humidity.
- Machine starting conditions:
 1. If ambient humidity - set humidity \geq 3%, the compressor starts dehumidifying.
 2. If ambient humidity - set humidity \leq 3%, the compressor stops dehumidifying.
- Timer mode is available. The display flashes “1” and can be adjusted with / from 1-24 hours or 24-1 hours.
- Press  +  simultaneously to display the current ambient temperature.

Note 1: A brief vibration may occur when the compressor starts; this is normal.

Note 2: The compressor operates properly within an ambient temperature range of 5°C to 35°C.

Press and hold the humidity key for 3 seconds to display the current ambient temperature. The reading remains visible for 3 seconds.

7. Full Water Indicator

When the water tank is full or removed, the full water light will illuminate, the display will show e4, and the buzzer will sound for 5 seconds.

8. Defrost Indicator Light

When the defrost light is illuminated, the unit is in defrosting mode. (The duration of defrosting varies depending on the ambient temperature.)

DRAINAGE INSTRUCTIONS

1. Push the tank out by pressing forward with both thumbs while pulling back with your index fingers, as shown in F1.
2. Lift the water tank cover upward and pour out the water, as shown in F2.
3. Place the water tank cover back down and secure it properly, as shown in F3.
4. When the water tank is full, drain the accumulated water through the drain pipe, as shown in F4.
5. When reinstalling the water tank, make sure it is correctly positioned and securely fastened. Improper placement may prevent the unit from operating normally.

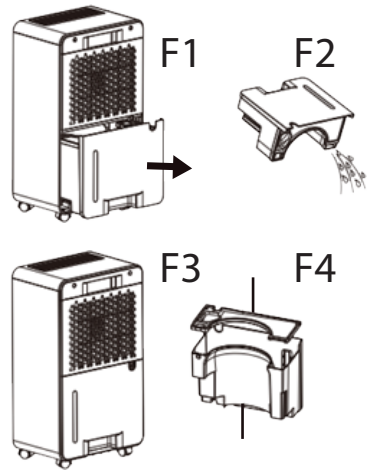

NOTE:

After extended use, it is recommended to clean the water tank. Remove the tank, clean it thoroughly, and then reinstall it in its original position.

2. Continuous Drainage Method

If you prefer not to empty the water tank frequently, you can connect a continuous drainage hose.

- Locate the drain outlet at the back of the unit.
- Firmly attach the supplied drainage hose to the drain port.
- Before using the continuous drainage function, carefully check that the hose is securely connected to prevent any water leakage.

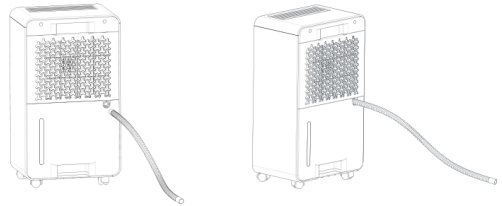

SAFETY & USAGE INSTRUCTIONS

- Do not set the desired humidity level lower than the ambient temperature conditions while the dehumidifier is operating.
- When the machine stops, wait at least 3 minutes before restarting to avoid damage to the compressor.
- Operate the dehumidifier only within an ambient temperature range of 5-35°C.
- If the dehumidifier does not turn on (indicator light is off) or stops during operation for unknown reasons, first check whether the plug and power cord are properly connected. If they are correctly connected, wait 10 minutes before attempting to restart the unit (the machine requires up to 10 minutes to reset). If it still does not turn on after 10 minutes, contact the service department.
- When the dehumidifier is running, the compressor generates heat, which may cause a slight increase in room temperature. This is a normal condition.
- When the Defrost indicator light turns on, the unit has entered defrosting mode. During this process, the compressor stops while the fan motor continues to operate.
- The ambient temperature is displayed during operation.
- "HI" appears when the ambient humidity is above 90% RH.
- "LO" appears when the ambient humidity is below 30% RH.
- Ensure that the dehumidifier maintains at least 0.2 meters (20 cm) of clearance from walls or surrounding objects while operating.

CLEANING OF FILTER SCREEN

Note: Always unplug the power cord before cleaning.

- The machine is equipped with a removable and washable filter. Remove the filter and clean it by rinsing it in clean water, then reinstall it. It is recommended to clean the filter at least once every two weeks. (See Fig. 5 & Fig. 6)
- If the filter is not heavily soiled, you may simply vacuum off the dust. If it is very dirty, wash it with clean or warm water. Use a soft, damp cloth to wipe the exterior of the unit. Ensure that the water temperature does not exceed 40°C.

Note: To prevent filter deformation, allow it to air-dry naturally. Do not use a dryer. Keep the filter and the appliance away from alcohol, gasoline, benzene, and other chemical solvents.

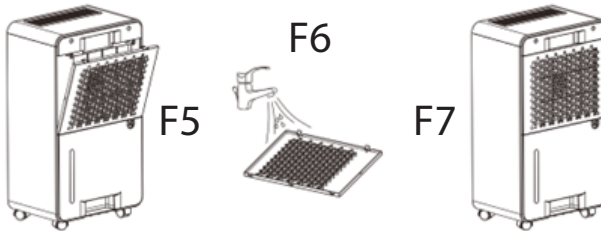

MAINTENANCE AND STORAGE

- Unplug the power cord before performing any servicing or repairs to prevent electric shock.
- If the dehumidifier will not be used for an extended period, disconnect the power cord.
- Do not use alcohol, gasoline, benzene, or any other chemical solvents to clean the unit.
- After cleaning, secure the power cord and wrap the unit in a plastic bag to prevent dust or contamination. Store it in a clean, dry environment and keep it out of reach of children.

TROUBLESHOOTING

Trouble	Cause	Solution
The unit does not run	The unit is not connected to the mains.	Connect the unit to the mains.
	The water tank is full, or the water tank is not installed correctly.	Empty the water tank and reinstall it properly.
Dehumidification does not work	Room temperature or humidity is too low, or the distance between the machine and surrounding objects is less than 50 cm.	In dry seasons or low temperatures, dehumidification performance decreases. Ensure at least 50 cm of clearance around the unit.
	The air inlet or outlet is blocked.	Remove any obstructions from the air inlet and outlet.
No wind	The air filter is blocked.	Clean the filter as instructed in this manual.
Noisy operation	The unit is tilted or placed on an unstable surface.	Place the unit upright on a flat, stable surface.
	The air filter is blocked.	Clean the filter as instructed in this manual.

EN

Fault Code E1 - Temperature sensor disconnected	Temperature or humidity sensor is disconnected.	Check or replace the temperature/humidity sensor.
Fault Code E2 - Temperature sensor short-circuited	Temperature sensor is short-circuited.	Check or replace the temperature sensor.
Fault Code L3 - Humidity sensor short-circuited	Humidity sensor is short-circuited.	Check or replace the humidity sensor.
Fault Code E4 - Water tank full or incorrectly installed	Water tank is full or not positioned correctly.	Empty the tank and reinstall it properly.
Fault Code L5 - High air inlet temperature	Ambient temperature is above 35°C.	Ensure the appliance is used within 5-35°C operating range.
Fault Code L6 - Low air inlet temperature	Ambient temperature is below 5°C.	Ensure the appliance is used within 5-35°C operating range.
Fault Code E6 - Data transfer error between power board and control panel	Power board is not properly connected to the control panel or wiring is incorrect.	Check the wiring and ensure proper connection between the power board and control panel.

Correct Disposal of this product



- This marking indicates that this product should not be disposed with other household wastes throughout the EU.
- To prevent possible harm to the environment or human health from uncontrolled waste disposal, recycle it responsibly to promote the sustainable reuse of material resources.
- To return your used device, please use the return and collection systems or contact the retailer where the product was purchased. They can take this product for environmental safe recycling.

BITTE BEACHTEN SIE, DASS DAS GERÄTEHANDBUCH, INFORMATIONEN FÜR MEHR ALS EIN MODELL BEINHALTEN KANN. IHR GERÄT KÖNNTE MÖGLICHERWEISE NICHT DIE IN DER BEDIENUNGSANLEITUNG ERWÄHNTEN FUNKTIONEN BESITZEN. DIESE SPRACHE WURDE MIT HILFE VON KÜNSTLICHER INTELLIGENZ ÜBERSETZT.

ALLGEMEINE SICHERHEITSANWEISUNGEN & WARNHINWEISE

- Bitte lesen Sie vor der Verwendung dieses Geräts die Bedienungsanleitung sorgfältig durch.
- Bitte stellen Sie sicher, dass die Nennspannung mit der von Ihnen verwendeten Spannung übereinstimmt.
- Bitte bewahren Sie die Anleitung, den Garantieschein, den Kaufbeleg und wenn möglich den Karton mit der Innenverpackung auf!
- Das Gerät ist ausschließlich für den privaten Gebrauch bestimmt und nicht für den gewerblichen oder professionellen Einsatz!
- Ziehen Sie immer den Netzstecker aus der Steckdose, wenn das Gerät nicht benutzt wird, wenn Zubehörteile angebracht werden, bei der Reinigung des Geräts oder wenn eine Störung auftritt. Schalten Sie das Gerät vorher aus. Ziehen Sie am Stecker, nicht am Kabel.
- Um Kinder vor den Gefahren elektrischer Geräte zu schützen, lassen Sie sie niemals unbeaufsichtigt mit dem Gerät. Wählen Sie den Standort Ihres Geräts daher so, dass Kinder keinen Zugang dazu haben. Achten Sie darauf, dass das Kabel nicht herunterhängt.
- Überprüfen Sie das Gerät und das Kabel regelmäßig auf Schäden. Bei jeglicher Art von Schaden darf das Gerät nicht verwendet werden.
- Lassen Sie Kinder nicht mit dem Gerät spielen. Lassen Sie Kinder nicht mit Verpackungsmaterial wie Plastiktüten spielen.
- Dieses Gerät kann von Kindern ab 8 Jahren sowie von Personen mit körperlichen, sensorischen oder geistigen Einschränkungen oder mangelnder Erfahrung und Kenntnis verwendet werden, sofern sie beaufsichtigt werden oder Anweisungen zur sicheren Verwendung des Geräts erhalten haben und die möglichen Gefahren verstehen. Reinigung und Benutzerwartung dürfen nicht von Kindern durchgeführt werden, es sei denn, sie sind unter Aufsicht und jünger als 8 Jahre.
- Reparieren Sie das Gerät nicht selbst, sondern wenden Sie sich im Falle eines Problems an einen autorisierten Fachmann.
- Aus Sicherheitsgründen darf ein defektes oder beschädigtes Netzkabel nur durch ein gleichwertiges Kabel des Herstellers, unseres Kundendienstes oder einer ähnlich qualifizierten Person ersetzt werden.
- Halten Sie das Gerät und das Kabel von Hitze, direkter Sonneneinstrahlung, Feuchtigkeit, scharfen Kanten und Ähnlichem fern.
- Schalten Sie das Gerät aus und ziehen Sie den Stecker, wenn Sie es nicht verwenden.
- Verwenden Sie nur originales Zubehör des Lieferanten.

DE

- Verwenden Sie das Gerät nicht im Freien (es sei denn, das Gerät ist ausdrücklich für den Außeneinsatz vorgesehen). Schützen Sie es stets vor Null- und Minustemperaturen.
- Verwenden Sie das Gerät niemals in der Nähe von Wasser (Badewanne, Waschbecken usw.). Das Gerät darf keinem Regen oder Feuchtigkeit ausgesetzt werden. Benutzen Sie das Gerät nur mit trockenen Händen.
- Fällt das Gerät ins Wasser, ziehen Sie zuerst den Stecker, bevor Sie es herausnehmen. Berühren Sie nicht die Wasserquelle. Das Gerät muss von einem Fachmann überprüft werden, bevor es wieder verwendet wird. Um das Risiko eines Stromschlags zu vermeiden, reinigen Sie das Gerät nicht mit Wasser und tauchen Sie es nicht in Wasser ein.
- Verwenden Sie das Gerät nur für den vorgesehenen Zweck.
- Das Gerät darf nur an einer vorschriftsmäßig installierten, geerdeten Steckdose betrieben werden. Stellen Sie sicher, dass die Versorgungsspannung der auf dem Typenschild angegebenen Spannung entspricht.
- Schäden, die entstehen, wenn das Gerät für andere als die in der Anleitung angegebenen Zwecke verwendet wird oder falsch benutzt wird oder nicht von Fachleuten repariert wird, sind nicht von der Garantie abgedeckt.
- Stellen Sie das Gerät auf eine ebene und trockene Fläche und halten Sie einen Abstand von etwa 50–80 cm zwischen dem Gerät und umliegenden Gegenständen oder Wänden.
- Das Gerät darf nach einem Sturz aus Höhe auf eine harte Oberfläche nicht mehr verwendet werden. Selbst unsichtbare Schäden können die Funktionssicherheit des Geräts beeinträchtigen. Das Gerät darf erst nach einer Überprüfung durch einen Fachmann wieder benutzt werden.
- Tragen oder ziehen Sie das Gerät niemals am Netzstecker, da durch Kabelbruch Kurzschlussgefahr besteht. Knicken, quetschen oder ziehen Sie das Netzkabel nicht über scharfe Kanten.
- Wenn das Gerät über eine Lüftungsöffnung verfügt, decken Sie diese nicht ab. Gießen Sie keine Flüssigkeiten oder Pulver in die Lüftungsöffnungen.
- Stecken Sie keine Finger oder andere Gegenstände in die offenen Teile des Geräts.
- Bei Schäden, die durch unsachgemäße Verwendung oder Nichtbeachtung dieser Anweisungen entstehen, wird keine Haftung übernommen.
- Decken oder blockieren Sie die Luftein- oder -auslassgitter in keiner Weise.
- Achten Sie beim Installieren des Ablaufs darauf, dass dieser richtig angeschlossen ist und nicht verdreht oder geknickt wird.

- Stellen Sie beim Bewegen des Geräts sicher, dass es sich in aufrechter Position befindet.
- Stellen Sie keine Tassen oder andere Gegenstände auf das Gerät, um zu verhindern, dass Wasser oder andere Flüssigkeiten in die Klimaanlage gelangen.

LERNEN SIE DEN DRYZONE16-LUFTENTFEUCHTER KENNEN

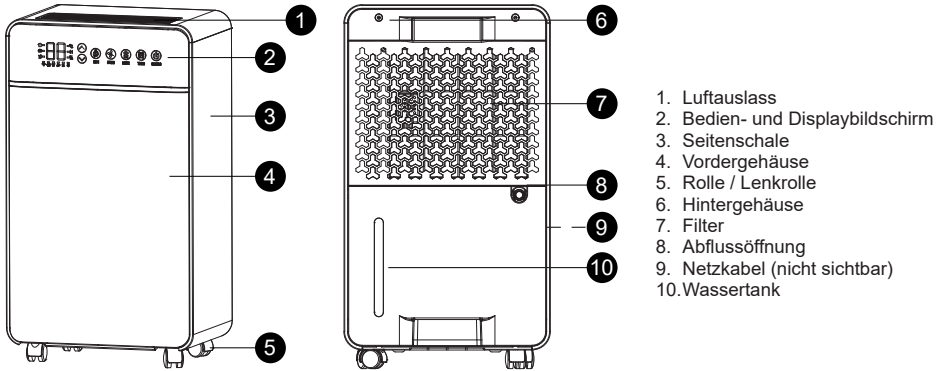

DISPLAY-ANZEIGE ANLEITUNG



BETRIEB

1. ON/OFF-Taste

Nach dem Einstecken des Geräts ertönt ein Signalton, und die Maschine führt einen Selbsttest durch. Anschließend wechselt sie in den Standby-Modus (Anzeige der aktuellen Luftfeuchtigkeit). Drücken Sie die ON/OFF-Taste, um das Gerät zu starten. Der anfängliche Arbeitszustand ist standardmäßig der Automatikmodus mit einer Luftfeuchtigkeitseinstellung von 50 % RH. Drücken Sie die Taste erneut, und die Betriebsanzeige beginnt zu blinken. Der Kompressor stoppt, der Ventilator läuft noch 30 Sekunden weiter und schaltet sich dann aus. Die Anzeige erlischt, und das Gerät fährt herunter.

2. Timer-Taste

Während das Gerät in Betrieb ist, drücken Sie die Timer-Taste, um die gewünschte Betriebsdauer einzustellen. Verwenden Sie die /-Tasten, um die Zeit in

1-Stunden-Schritten zu erhöhen oder zu verringern. Der Timer kann von 1 bis 24 Stunden eingestellt werden. Nach der Einstellung leuchtet die H-Anzeige.

Symbol	Anleitung	Symbol	Anleitung
	Umgebungstemperatur anzeigen. Luftfeuchtigkeit/ Stunden/Fehlercode einstellen		Kleidung trocknen
	Auto		Einschalten
°C	Aktuelle Temperatur		Schlafmodus
%	Aktuelle Luftfeuchtigkeit	H	Timer
*	Abtauen		Kindersicherung
	Niedrige Geschwindigkeit		Wasser voll Anzeige
			Hohe Geschwindigkeit

3. Modus-Taste

Drücken Sie die Modus-Taste, um den gewünschten Betriebsmodus auszuwählen: Trocknungsmodus, Automatikmodus oder Schlafmodus. Das Gerät wechselt zwischen diesen Modi, und die entsprechenden Anzeigenleuchten leuchten auf.

Trocknungsmodus

• Der Ventilator läuft kontinuierlich mit hoher Geschwindigkeit, bis die eingestellte Zeit abläuft oder das Gerät manuell ausgeschaltet wird.

Automatikmodus

Sie können die gewünschte Luftfeuchtigkeit einstellen. Drücken Sie die Luftfeuchtigkeits-Einstellungstaste, um die Feuchtigkeit anzupassen.



- Wenn die Raumluftfeuchtigkeit 3 % RH unter der eingestellten Luftfeuchtigkeit liegt, stoppen sowohl Kompressor als auch Ventilator.
- Wenn die Raumluftfeuchtigkeit 3 % RH über der eingestellten Luftfeuchtigkeit liegt, starten Kompressor und Ventilator erneut.

Schlafmodus

Der Ventilator läuft kontinuierlich mit niedriger Geschwindigkeit, bis die eingestellte Zeit abläuft oder das Gerät manuell ausgeschaltet wird. Während dieses Modus bleibt die Anzeige 30 Sekunden lang aktiv. Erfolgt keine Bedienung, erlöschen sowohl die Anzeigenleuchten als auch die digitale Anzeige. (Jede Taste weckt das Gerät aus dem Schlafmodus.)

4. Windgeschwindigkeitstaste

Drücken Sie die Windgeschwindigkeitstaste, um die Luftstromgeschwindigkeit einzustellen.

- Niedrige Geschwindigkeit: Anzeige zeigt “”
- Hohe Geschwindigkeit: Anzeige zeigt “”



Die entsprechende Windgeschwindigkeitsanzeige leuchtet auf.

5. Kindersicherungstaste

Drücken Sie die Kindersicherungstaste einmal, um die Kindersicherungsfunktion zu aktivieren. Das Kindersicherungssymbol bleibt leuchtend, und alle anderen Tasten sind deaktiviert. Drücken Sie die Taste erneut, um die Kindersicherung zu deaktivieren; das Symbol erlischt, und alle Funktionen kehren zum Normalbetrieb zurück.

6. Luftfeuchtigkeits-Einstellungstaste





Drücken Sie die Luftfeuchtigkeits-Einstellungstaste, um die gewünschte Luftfeuchtigkeit einzustellen. Jede Betätigung verändert die Feuchtigkeit um 5 %.

-  drücken, um die Luftfeuchtigkeit um 5 % zu erhöhen
-  drücken, um die Luftfeuchtigkeit um 5 % zu verringern

Der einstellbare Bereich liegt zwischen 30 % RH und 80 % RH. Wenn “CO“ angezeigt wird, ist die Luftfeuchtigkeitsregelung deaktiviert, und das Gerät arbeitet im kontinuierlichen Entfeuchtungsmodus.

Zusätzliche Hinweise:

Bei der Anpassung der Luftfeuchtigkeit blinkt die Anzeige den eingestellten Wert. Wird innerhalb von 5 Sekunden keine Taste gedrückt, wird die Einstellung gespeichert, und die Anzeige zeigt wieder die aktuelle Raumluftfeuchtigkeit.

- Startbedingungen des Geräts:
 1. Wenn Umgebungsfeuchtigkeit – eingestellte Feuchtigkeit \geq 3 %, startet der Kompressor die Entfeuchtung.
 2. Wenn Umgebungsfeuchtigkeit – eingestellte Feuchtigkeit \leq 3 %, stoppt der Kompressor die Entfeuchtung.
- Timer-Modus verfügbar: Anzeige blinkt “1“; einstellbar mit  /  von 1–24 Stunden oder 24–1 Stunden.
- Drücken Sie gleichzeitig  + , um die aktuelle Raumtemperatur anzuzeigen.

Hinweis 1: Beim Starten des Kompressors kann eine kurze Vibration auftreten; dies ist normal.

Hinweis 2: Der Kompressor arbeitet ordnungsgemäß bei einer Umgebungstemperatur von 5 °C bis 35 °C. Halten Sie die Luftfeuchtigkeitstaste 3 Sekunden lang gedrückt, um die aktuelle Raumtemperatur anzuzeigen. Die Anzeige bleibt 3 Sekunden sichtbar.

7. Vollwasseranzeige

Wenn der Wassertank voll oder entfernt ist, leuchtet die Vollwasseranzeige, die Anzeige zeigt "e4", und der Signalton ertönt 5 Sekunden lang.

8. Abtausanzeige

Wenn die Abtausanzeige leuchtet, befindet sich das Gerät im Abtaumodus. (Die Abtaudauer variiert je nach Umgebungstemperatur.)

ENTWÄSSERUNGSANLEITUNG

1. Drücken Sie den Wassertank nach vorne, indem Sie mit beiden Daumen nach vorne drücken und gleichzeitig mit den Zeigefingern nach hinten ziehen, wie in F1 dargestellt.
2. Heben Sie die Abdeckung des Wassertanks nach oben und gießen Sie das Wasser aus, wie in F2 dargestellt.
3. Setzen Sie die Wassertankabdeckung wieder auf und sichern Sie sie ordnungsgemäß, wie in F3 dargestellt.
4. Wenn der Wassertank voll ist, lassen Sie das angesammelte Wasser durch das Ablassrohr ab, wie in F4 dargestellt.
5. Achten Sie beim Wiedereinsetzen des Wassertanks darauf, dass er korrekt positioniert und sicher befestigt ist. Eine unsachgemäße Platzierung kann den normalen Betrieb des Geräts verhindern.

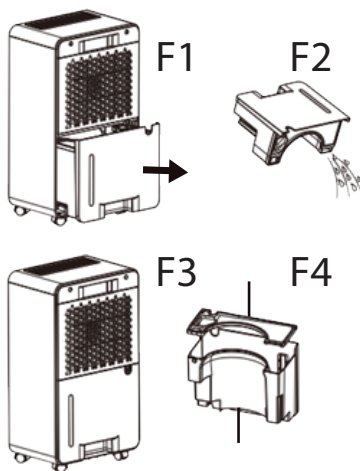

HINWEIS:

Nach längerer Nutzung wird empfohlen, den Wassertank zu reinigen. Entfernen Sie den Tank, reinigen Sie ihn gründlich und setzen Sie ihn anschließend wieder an seine ursprüngliche Position zurück.

2. Methode der kontinuierlichen Entwässerung

Wenn Sie den Wassertank nicht häufig entleeren möchten, können Sie einen kontinuierlichen Entwässerungsschlauch anschließen.

- Finden Sie den Ablassausgang auf der Rückseite des Geräts.
- Befestigen Sie den mitgelieferten Entwässerungsschlauch fest am Ablassanschluss.
- Prüfen Sie vor der Nutzung der kontinuierlichen Entwässerungsfunktion sorgfältig, dass der Schlauch sicher verbunden ist, um Wasserlecks zu vermeiden.

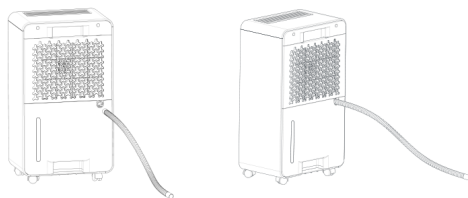

SICHERHEITS- UND BEDIENUNGSHINWEISE

- Stellen Sie die gewünschte Luftfeuchtigkeit während des Betriebs des Luftentfeuchters nicht unter die Umgebungsbedingungen.
- Wenn das Gerät stoppt, warten Sie mindestens 3 Minuten, bevor Sie es erneut einschalten, um Schäden am Kompressor zu vermeiden.
- Betreiben Sie den Luftentfeuchter nur innerhalb eines Umgebungstemperaturbereichs von 5–35 °C.
- Wenn der Luftentfeuchter nicht einschaltet (Anzeigeleuchte aus) oder während des Betriebs aus

unbekannten Gründen stoppt, prüfen Sie zunächst, ob Stecker und Netzkabel korrekt angeschlossen sind. Wenn dies der Fall ist, warten Sie 10 Minuten, bevor Sie das Gerät erneut starten (das Gerät benötigt bis zu 10 Minuten zum Zurücksetzen). Schaltet es danach immer noch nicht ein, wenden Sie sich an den Kundendienst.

- Während des Betriebs erzeugt der Kompressor Wärme, was zu einem leichten Anstieg der Raumtemperatur führen kann. Dies ist normal.
- Wenn die Abtausanzeige leuchtet, befindet sich das Gerät im Abtaumodus. Während dieses Vorgangs stoppt der Kompressor, während der Lüftermotor weiterläuft.
- Die Umgebungstemperatur wird während des Betriebs angezeigt.
- "HI" erscheint, wenn die Luftfeuchtigkeit über 90 % RF liegt.
- "LO" erscheint, wenn die Luftfeuchtigkeit unter 30 % RF liegt.
- Stellen Sie sicher, dass der Luftentfeuchter während des Betriebs mindestens 0,2 Meter (20 cm) Abstand zu Wänden oder umliegenden Gegenständen einhält.

REINIGUNG DES FILTERS

Hinweis: Ziehen Sie vor der Reinigung immer den Netzstecker.

- Das Gerät ist mit einem herausnehmbaren und waschbaren Filter ausgestattet. Entfernen Sie den Filter und reinigen Sie ihn durch Ausspülen mit sauberem Wasser, anschließend wieder einsetzen. Es wird empfohlen, den Filter mindestens alle zwei Wochen zu reinigen. (Siehe Abb. 5 & Abb. 6)
- Ist der Filter nicht stark verschmutzt, können Sie den Staub einfach absaugen. Bei starker Verschmutzung waschen Sie ihn mit sauberem oder warmem Wasser. Verwenden Sie ein weiches, feuchtes Tuch, um das Äußere des Geräts abzuwischen. Achten Sie darauf, dass die Wassertemperatur 40 °C nicht überschreitet.

Hinweis: Um eine Verformung des Filters zu verhindern, lassen Sie ihn an der Luft trocknen. Verwenden Sie keinen Trockner. Halten Sie Filter und Gerät von Alkohol, Benzin, Benzol und anderen chemischen Lösungsmitteln fern.

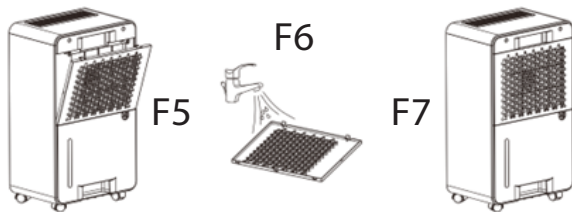

WARTUNG UND LAGERUNG

- Ziehen Sie vor Wartungs- oder Reparaturarbeiten den Netzstecker, um Stromschläge zu vermeiden.
- Wird der Luftentfeuchter längere Zeit nicht genutzt, trennen Sie das Netzkabel.
- Verwenden Sie kein Alkohol, Benzin, Benzol oder andere chemische Lösungsmittel zur Reinigung des Geräts.
- Nach der Reinigung sichern Sie das Netzkabel und wickeln das Gerät in einen Plastikbeutel, um Staub oder Verschmutzung zu vermeiden. Lagern Sie es in einer sauberen, trockenen Umgebung und außerhalb der Reichweite von Kindern.

FEHLERSUCHE

Problem	Ursache	Lösung
Das Gerät läuft nicht	Das Gerät ist nicht an das Stromnetz angeschlossen.	Schließen Sie das Gerät an das Stromnetz an.
	Der Wassertank ist voll oder nicht korrekt eingesetzt.	Leeren Sie den Wassertank und setzen Sie ihn korrekt wieder ein.

Entfeuchtung funktioniert nicht	Raumtemperatur oder Luftfeuchtigkeit ist zu niedrig oder der Abstand zwischen Gerät und umliegenden Objekten beträgt weniger als 50 cm.	In trockenen Jahreszeiten oder bei niedrigen Temperaturen nimmt die Entfeuchtungsleistung ab. Stellen Sie einen Mindestabstand von 50 cm um das Gerät sicher.
	Der Lufteinlass oder -auslass ist blockiert.	Entfernen Sie Hindernisse am Luft-Ein- und Auslass.
Kein Luftstrom	Der Luftfilter ist blockiert.	Reinigen Sie den Filter gemäß den Anweisungen in diesem Handbuch.
Lauter Betrieb	Das Gerät ist schräg gestellt oder auf einer instabilen Fläche platziert.	Stellen Sie das Gerät aufrecht auf eine flache, stabile Oberfläche.
	Der Luftfilter ist blockiert.	Reinigen Sie den Filter gemäß den Anweisungen in diesem Handbuch.
Fehlercode E1 – Temperatursensor getrennt	Temperatur- oder Feuchtigkeitssensor ist getrennt.	Überprüfen oder ersetzen Sie den Temperatur-/ Feuchtigkeitssensor.
Fehlercode E2 – Temperatursensor kurzgeschlossen	Temperatursensor ist kurzgeschlossen.	Überprüfen oder ersetzen Sie den Temperatursensor.
Fehlercode L3 – Feuchtigkeitssensor kurzgeschlossen	Feuchtigkeitssensor ist kurzgeschlossen.	Überprüfen oder ersetzen Sie den Feuchtigkeitssensor.
Fehlercode E4 – Wassertank voll oder falsch eingesetzt	Wassertank ist voll oder nicht korrekt positioniert.	Leeren Sie den Tank und setzen Sie ihn korrekt wieder ein.
Fehlercode L5 – Hohe Luft-Einlasstemperatur	Umgebungstemperatur über 35 °C.	Stellen Sie sicher, dass das Gerät im Betriebsbereich von 5–35 °C verwendet wird.
Fehlercode L6 – Niedrige Luft-Einlasstemperatur	Umgebungstemperatur unter 5 °C.	Stellen Sie sicher, dass das Gerät im Betriebsbereich von 5–35 °C verwendet wird.
Fehlercode E6 – Datenübertragungsfehler zwischen Netzteil und Bedienfeld	Netzteil ist nicht korrekt mit dem Bedienfeld verbunden oder die Verkabelung ist fehlerhaft.	Überprüfen Sie die Verkabelung und stellen Sie eine ordnungsgemäße Verbindung zwischen Netzteil und Bedienfeld sicher.

Korrekte Entsorgung dieses Produkts

Importeur:
Enstore GmbH, Rudolf-Diesel-Straße 7 71154 Nufringen/Germany



- Diese Kennzeichnung weist darauf hin, dass dieses Produkt in der EU nicht mit anderem Hausmüll entsorgt werden darf.
- Um mögliche Schäden für die Umwelt oder die menschliche Gesundheit durch unkontrollierte Abfallentsorgung zu verhindern, recyceln Sie es verantwortungsvoll, um die nachhaltige Wiederverwendung von Materialressourcen zu fördern.
- Um Ihr gebrauchtes Gerät zurückzugeben, nutzen Sie bitte die Rückgabe- und Sammelsysteme oder kontaktieren Sie den Händler, bei dem das Produkt gekauft wurde. Er kann dieses Produkt umweltgerecht recyceln.

CİHAZ KILAVUZU BİR DEN FAZLA MODEL BİLGİSİ İÇİN OLUŞTURULMUŞ OLABİLECEĞİNİ LÜTFEN DİKKATE ALINIZ.
CİHAZINIZ, KILAVUZ İÇERİSİNDE BAHSEDİLEN ÖZELLİKLERİ İÇERMİYOR OLABİLİR.
BU DİL YAPAY ZEKA YARDIMI İLE ÇEVİRİLMİŞTİR.

GENEL GÜVENLİK TALİMATLARI & UYARILAR

- Bu cihazı kullanmadan önce lütfen talimat kılavuzunu dikkatlice okuyun.
- Lütfen dereceli gerilimin kullandığınız gerilimle aynı olduğundan emin olun.
- Talimatları, garanti belgesini, satış fişini ve mümkünse iç ambalajı ile birlikte saklayın!
- Cihaz yalnızca özel kullanım için tasarlanmış olup ticari veya profesyonel kullanım için değildir!
- Cihazı kullanmadığınız zamanlarda her zaman fişi prizden çıkarın, aksesuar parçalarını takarken, cihazı temizlerken veya herhangi bir sorun olduğunda fişi prizden çıkarın. Cihazı kapatmadan önce fişi prizden çıkarın, kabloya çekmeyin.
- Elektrikli cihazların tehlikelerinden çocukları korumak için, onları cihazın gözetimsiz bırakmayın. Dolayısıyla, cihazınızın yerini seçerken, çocukların cihaza erişimi olmamasını sağlayacak şekilde yapın. Kablonun sarkmadığından emin olun.
- Cihazı ve kabloyu düzenli olarak hasar açısından kontrol edin. Herhangi bir hasar varsa, cihazı kullanmayın.
- Çocukların cihazla oynamasına izin vermeyin. Plastik torba gibi ambalaj malzemeleriyle oynamalarına izin vermeyin.
- Bu cihaz, 8 yaş ve üstü çocuklar ve fiziksel, duyuşsal veya zihinsel engelli kişiler veya deneyimsiz ve bilgisiz kişiler tarafından kullanılabilir, ancak gözetim altında olmalı veya cihazın güvenli kullanımı konusunda talimatlar verilmelidir. Temizlik ve kullanıcı bakımı, 8 yaşından küçük ve gözetimsiz çocuklar tarafından yapılmamalıdır.
- Cihazı kendiniz tamir etmeyin, ancak bir sorun olduğunda yetkili bir uzmana başvurun.
- Güvenlik nedenleriyle, kırık veya hasarlı bir ana kablo sadece üreticiden, müşteri hizmetleri bölümünden veya benzer nitelikli bir kişiden değiştirilmelidir.
- Cihazı ve kabloyu ısıdan, doğrudan güneş ışığından, nemden, keskin kenarlardan ve benzeri maddelerden uzak tutun.
- Cihazı kullanmadığınız zamanlarda kapatın ve fişini çekin.
- Sadece tedarikçi tarafından sağlanan orijinal aksesuarları kullanın.
- Cihazı dış mekânda kullanmayın. (Cihaz dış mekânda kullanılmak üzere tasarlanmışsa hariç.) Her zaman sıfır veya sıfırın altındaki

TR

sıcaklıklara karşı koruma sağlayın.

- Su (küvet, lavabo vb.) yakınında kesinlikle kullanmayın. Cihaz yağmur veya nemden korunmalıdır. Cihazı yalnızca elleriniz kuru olduğunda kullanın.
- Cihaz suya düştüğünde, suyun dışına çıkarılmadan önce fişi çekin. Su kaynağına dokunmayın. Cihaz, tekrar kullanılmadan önce bir uzman tarafından kontrol edilmelidir. Elektrik şoku riskini önlemek için cihazı su veya suya daldırarak temizlemeyin.
- Cihazı sadece amacına uygun olarak kullanın.
- Bu cihaz, yalnızca yönetmeliklere uygun bir şekilde kurulmuş bir topraklı prizle bağlandığında çalıştırılmalıdır. Besleme voltajının, tip plakasında belirtilen voltaja uygun olduğundan emin olun.
- Cihazın talimatlarında belirtilen amaçlar dışında kullanılması, yanlış kullanılması veya uzmanlar tarafından tamir edilmemesi durumunda meydana gelen hasarlar garanti kapsamında değildir.
- Cihazı her zaman düz ve yatay bir yüzeyde kullanın.
- Cihaz, yüksek bir yerden sert bir yüzeye düşerse artık kullanılmamalıdır. Görünmeyen hasarlar bile cihazın fonksiyonel güvenliği üzerinde olumsuz etkilere neden olabilir. Cihaz, bir profesyonel tarafından kontrol edildikten sonra ancak kullanılabilir.
- Kablo kopma riski nedeniyle cihazı fişten çekerek veya fişi çekerek taşımayın veya çekmeyin. Güç kablosunu keskin kenarlar üzerinde bükme, sıkıştırma veya çekme.
- Havalandırma deliğini kapatmayın. Havalandırma deliklerine sıvı veya toz dökmeyin.
- Cihazın açık parçalarına parmak veya diğer nesnelere sokmayın.
- Bu talimatlara uyulmaması veya talimatların yerine getirilmemesi durumunda meydana gelen hasarlar için sorumluluk kabul edilmez.
- Hava giriş ve çıkış ızgaralarını hiçbir şekilde kapatmayın veya hava akışını kısıtlamayın.
- Tahliye hortumunu takarken, doğru şekilde bağlandığından ve bükülmediğinden veya kıvrılmadığından emin olun.
- Cihazı taşıırken her zaman dikey konumda tutun.
- Su veya diğer sıvıların cihazın içine dökülmesini önlemek için cihazın üzerine bardak veya başka bir eşya koymayın.

DRYZON16 NEM ALMA CİHAZINI TANIYIN



1. Hava çıkışı
2. Dokunmatik kontrol ve ekran
3. Tutamak / Kulpu
4. Yan gövde
5. Tekerlek
6. Arka kasa
7. Filtre
8. Drenaj deliği
9. Güç kablosu (görünmez)
10. Su tankı

GÖSTERGE EKRANI KILAVUZU



İkon	Açıklama	İkon	Açıklama
☰	Ortam sıcaklığını / Ayarlanan Nem değerini / Saat / Hata Kodunu gösterir	⬆	Çamaşır kurutma
		⏻	Güç
☁	Otomatik	🌙	Uyku modu
°C	Mevcut Sıcaklık	H	Zamanlayıcı
%	Mevcut Nem	🔒	Çocuk kilidi
*	Buz çözme	💧	Su tankı dolu göstergesi
~	Düşük hız	🌀	Yüksek hız

3. Mod Tuşu ☒

Bu tuşa basarak üç mod arasında geçiş yapabilirsiniz: Kıyafet Kurutma Modu, Otomatik Mod, Uyku Modu Her modda ilgili gösterge ışığı yanar.

Kıyafet Kurutma Modu ⬆

Fan, ayarlanan süre bitene kadar veya manuel kapanana kadar yüksek hızda sürekli çalışır.

Otomatik Mod ☁

İstenilen nem seviyesi ayarlanabilir. Bunun için nem ayarlama tuşu kullanılır.

- İç ortam nemi, ayarlanan değerden %3 RH daha düşükse, kompresör + fan durur.
- İç ortam nemi, ayarlanan değerden %3 RH daha yüksekse, kompresör + fan çalışır.

ÇALIŞTIRMA

1. AÇMA/KAPAMA Tuşu ⏻

Cihaz fişe takıldığında bir uyarı sesi (buzzer) duyulur ve cihaz kendi içinde bir öz test yapar. Ardından, mevcut nemi gösteren bekleme moduna geçer. Makineyi çalıştırmak için Açma/ Kapama tuşuna basın. Varsayılan çalışma modu Otomatik Mod olup, başlangıç nem ayarı %50 bağlı nemdir (RH). Tuşa tekrar basıldığında güç göstergesi yanıp söner: Kompresör durur. Fan 30 saniye daha çalışır. Sonra fan durur, ekran kapanır ve cihaz tamamen kapanır

2. Zamanlayıcı Tuşu H

Cihaz çalışırken Zamanlayıcı tuşuna basarak çalışma süresini ayarlayabilirsiniz. Süre, ▲/▼ tuşları ile saatlik artış/ azalış şeklinde ayarlanır. Ayarlanabilir süre: 1-24 saat süre ayarlandığında H göstergesi yanar.



Uyku Modu

Fan, ayarlanan süre bitene kadar veya manuel kapanana kadar düşük hızda çalışır.

Bu modda ekran 30 saniye açık kalır. 30 Saniye işlem yapılmazsa hem gösterge ışıkları hem dijital ekran kapanır. Herhangi bir tuşa basıldığında cihaz uyku modundan uyanır.

4. Rüzgâr Hızı Tuşu

Bu tuşla hava üfleme hızını değiştirebilirsiniz.

- Düşük hız → ekranda “” görünür
- Yüksek hız → ekranda “” görünür

İlgili hız göstergesi yanar.

5. Çocuk Kilidi Tuşu

Tuşa bir kez basıldığında çocuk kilidi aktif olur. Çocuk kilidi simgesi yanar. Diğer tüm tuşlar devre dışı kalır. Tekrar basıldığında çocuk kilidi kapanır ve cihaz normal kullanım moduna döner.

6. Nem Ayarlama Tuşu

Bu tuşla istenilen nem seviyesi belirlenir. Her basışta nem değeri %5 artar veya azalır.

- ▲ tuşu → nem %5 artırır
- ▼ tuşu → nem %5 azaltır

Ayarlanabilir aralık: %30 RH - %80 RH. Ekranda “CO” görünürse: Nem kontrolü kapalıdır ve cihaz sürekli nem alma modunda çalışır.

Ek Notlar:

- Nem ayarı yapılırken ekranda ayar değeri yanıp söner. 5 saniye işlem yapılmazsa değer kaydedilir ve ekran tekrar mevcut nemi gösterir.
- Kompresörün çalışma koşulları:
 1. Ortam nemi - ayarlanan nem \geq %3 → kompresör devreye girer
 2. Ortam nemi - ayarlanan nem \leq %3 → kompresör durur
- Zamanlayıcı modunda ekran “1” yanıp söner ve ▲/▼ ile 1-24 saat arasında ayarlanabilir.
- ▲ + ▼ tuşlarına birlikte basılırsa: ortam sıcaklığı görüntülenir.

Not 1: Kompresör çalışmaya başlarken kısa süreli titreşim oluşabilir; bu normaldir.

Not 2: Kompresör, 5°C - 35°C ortam sıcaklıklarında düzgün çalışır.

Nem tuşuna 3 saniye basılı tutulursa ortam sıcaklığı 3 saniyelikine ekranda görünür.

7. Su Doldu Uyarı Göstergesi

Su tankı dolduğunda veya tank çıkarıldığında:

- Su dolu ışığı yanar
- Ekranda E4 görünür
- Cihaz 5 saniye süreyle uyarı sesi verir

8. Buz Çözme Göstergesi

Bu ışık yandığında cihaz buz çözme modundadır. Buz çözme süresi ortam sıcaklığına göre değişir.

TR

SU TANKININ BOŞALTIKMASI VE TEMİZLENMESİ

1. Şekil F1'de gösterildiği gibi, başparmaklarınızla öne doğru bastırıp işaret parmaklarınızla geriye doğru çekerek su tankını dışarı itin.
2. Şekil F2'de gösterildiği gibi, su tankı kapağını yukarı kaldırın ve içindeki suyu boşaltın.
3. Şekil F3'te gösterildiği gibi, su tankı kapağını tekrar yerine yerleştirin ve düzgün şekilde sabitleyin.
4. Su tankı dolduğunda, Şekil F4'te gösterildiği gibi tahliye hortumu üzerinden biriken suyu boşaltın.
5. Su tankını yeniden takarken doğru konumda olduğundan ve güvenli şekilde yerine oturduğundan emin olun. Yanlış yerleştirme cihazın normal çalışmasını engelleyebilir.

NOT:

Cihaz uzun süre kullanıldıktan sonra su tankının temizlenmesi tavsiye edilir. Tankı çıkarın, iyice temizleyin ve ardından orijinal konumuna yeniden takın.

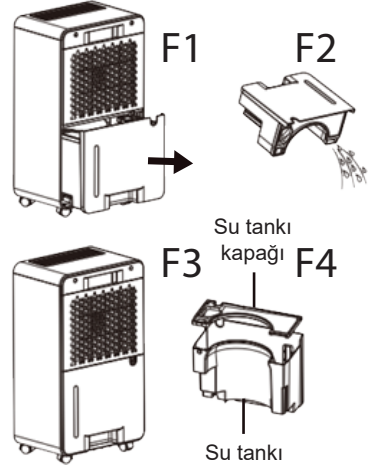

2. Sürekli Tahliye Yöntemi

Su tankını sık sık boşaltmak istemiyorsanız, sürekli tahliye hortumu bağlayabilirsiniz.

- Cihazın arka kısmında bulunan tahliye çıkışı bulun.
- Ürünle birlikte verilen tahliye hortumunu çıkış ağzına sıkıca takın.
- Sürekli tahliye fonksiyonunu kullanmadan önce, su sızıntısı olmaması için hortumun güvenli şekilde takıldığını mutlaka kontrol edin.

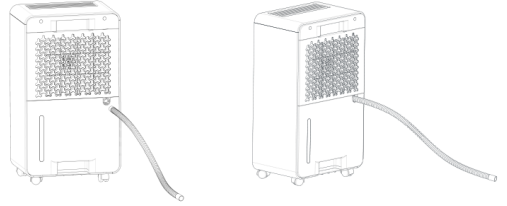

ÖNEMLİ GÜVENLİK VE KULLANIM UYARILARI

- Nem alıcı çalışırken, istenen nem seviyesini ortam koşullarından daha düşük bir değere ayarlamayın.
- Cihaz durdurulduktan sonra, kompresöre zarar gelmemesi için yeniden çalıştırmadan önce en az 3 dakika bekleyin.
- Nem alıcıyı yalnızca 5-35°C ortam sıcaklık aralığında çalıştırın.
- Cihaz çalışmıyorsa (gösterge ışığı yanmıyorsa) veya çalışma sırasında sebebi bilinmeyen şekilde durursa, önce fişin ve güç kablosunun doğru şekilde bağlı olup olmadığını kontrol edin. Bağlantılar doğruysa, cihazı yeniden çalıştırmadan önce 10 dakika bekleyin (cihazın sıfırlanması 10 dakikaya kadar sürebilir). 10 dakika sonra hâlâ çalışmıyorsa, yetkili servise başvurun.
- Nem alıcı çalışırken kompresör ısı üretir; bu durum ortam sıcaklığında hafif artışa neden olabilir. Bu normal bir durumdur.
- Buz çözme göstergesi yandığında cihaz buz çözme moduna girmiştir. Bu esnada kompresör durur, fan çalışmaya devam eder.
- Çalışma sırasında ortam sıcaklığı ekranda görüntülenir.
- Ortam nemi %90 RH'nin üzerindeyse ekranda "HI" görünür.
- Ortam nemi %30 RH'nin altındaysa ekranda "LO" görünür.
- Cihaz çalışırken, duvarlardan veya diğer nesnelere en az 0,2 metre (20 cm) uzaklık bırakıldığından emin olun.

FİLTRE EKCRANININ TEMİZLİĞİ

Not: Temizliğe başlamadan önce mutlaka cihazın fişini prizden çekin.

- Cihaz, çıkarılabilir ve yıkanabilir bir filtre ile donatılmıştır. Filtreyi çıkarın, temiz suyla durulayarak temizleyin ve tekrar yerine takın. Filtrenin en az 2 haftada bir temizlenmesi önerilir. (Bkz. F5 & F6)
- Filtre çok kirlili değilse, üzerindeki tozu elektrikli süpürgeyle almanız yeterlidir. Çok kirliliyse, temiz veya ılık su ile yıkayın. Cihazın dış yüzeyini yumuşak, nemli bir bezle silin. Su sıcaklığının 40°C'yi geçmediğinden emin olun.

Not: Filtrenin deformasyonunu önlemek için doğal şekilde havada kurumasını sağlayın. Kurutma makinesi kullanmayın. Filtreyi ve cihazı alkol, benzin, benzen ve diğer kimyasal çözücülerden uzak tutun.

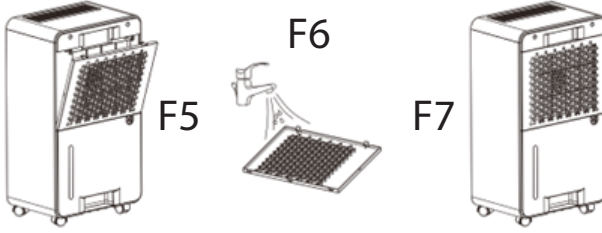

BAKIM VE SAKLAMA

- Elektrik çarpmasını önlemek için bakım veya onarım yapmadan önce mutlaka cihazın fişini prizden çekin.
- Nem alıcı uzun süre kullanılmıyacaksa, güç kablosunu prizden çıkarın.
- Cihazı temizlemek için alkol, benzin, benzen veya başka kimyasal çözücüler kullanmayın.
- Temizlikten sonra güç kablosunu sabitleyin ve cihazı tozdan veya kirlenmeden korumak için plastik bir torbaya sarın. Cihazı temiz ve kuru bir ortamda saklayın ve çocukların erişemeyeceği bir yerde muhafaza edin.

SORUN GİDERME

Problem	Nedeni	Çözüm
Cihaz çalışmıyor	Cihaz elektrik şebekesine bağlı değil.	Cihazı prize takın.
	Su tankı dolu veya tank doğru şekilde takılmamış.	Su tankını boşaltın ve düzgün şekilde yerine takın.
Nem alma çalışmıyor	Ortam sıcaklığı veya nemi çok düşük ya da cihaz ile etrafındaki nesnelere arasındaki mesafe 50 cm'den az.	Kuru mevsimlerde veya düşük sıcaklıklarda nem alma performansı düşer. Cihazın etrafında en az 50 cm boşluk bırakın.
	Hava girişi veya hava çıkışı tıkanmış.	Hava giriş ve çıkışındaki engelleri kaldırın.
Hava üflenmemesi	Hava filtresi tıkanmış.	Filtreyi bu kılavuzdaki talimatlara göre temizleyin.
Gürültülü çalışma	Cihaz eğik veya dengesiz bir zemine yerleştirilmiş.	Cihazı düz ve sağlam bir zemin üzerine yerleştirin.
	Hava filtresi tıkanmış.	Filtreyi bu kılavuzdaki talimatlara göre temizleyin.

TR

Hata Kodu E1 - Sıcaklık sensörü bağlantısı kopuk	Sıcaklık veya nem sensörünün bağlantısı kesilmiş.	Sensörü kontrol edin veya değiştirin.
Hata Kodu E2 - Sıcaklık sensöründe kısa devre	Sıcaklık sensörü kısa devre yapmış.	Sıcaklık sensörünü kontrol edin veya değiştirin.
Hata Kodu L3 - Nem sensöründe kısa devre	Nem sensörü kısa devre yapmış.	Nem sensörünü kontrol edin veya değiştirin.
Hata Kodu E4 - Su tankı dolu veya yanlış takılmış	Su tankı dolu veya doğru yerleştirilmemiş.	Su tankını boşaltın ve doğru şekilde yerine takın.
Hata Kodu L5 - Hava giriş sıcaklığı yüksek	Ortam sıcaklığı 35°C'nin üzerinde.	Cihazın 5-35°C çalışma aralığında kullanıldığından emin olun.
Hata Kodu L6 - Hava giriş sıcaklığı düşük	Ortam sıcaklığı 5°C'nin altında.	Cihazın 5-35°C çalışma aralığında kullanıldığından emin olun.
Hata Kodu E6 - Güç kartı ile kontrol paneli arasında veri aktarım hatası	Güç kartı kontrol paneline doğru bağlanmamış veya kablolama hatalı.	Kabloları kontrol edin ve kart ile panel arasındaki bağlantının doğru olduğundan emin olun.

Türkiye Distribütörü: ZİLAN HOME
Mahmutbey Mahallesi, 2660 Sokak No:23/31
34218 Bağcılar/İstanbul, Türkiye zilanturkiye@zilan.com.tr

Uygun ürün imhası



- İşbu işaret, mevcut ürünün AB içerisinde diğer evsel atıklarla birlikte imha edilmemesi gerektiğini belirtmektedir.
- Kontrol edilmemiş atık bertarafının çevreye ve insan sağlığına verebileceği muhtemel zararları önlemek adına, ürünü sorumluluk içinde maddi kaynakların sürdürülebilir yeniden kullanımına teşvik adına geri dönüştürün.
- Kullandığınız cihazın iadesi için, lütfen iade ve toplama sistemlerini kullanın veya ürünü satın alındığı bayi ile iletişime geçin. Çevresel güvenli geri dönüşüm için mevcut ürünü sizden alacaklardır.

RENĂINĂI CĂ MANUALUL INFORMATIV A FOST CREAT PENTRU MAI MULTE MODELE ALE ACESTUI DISPOZITIV
 ESTE POSIBIL CA UNELE CARACTERISTICI MENȚIONATE ÎN MANUAL SĂ NU FIE DISPONIBILE PE DISPOZITIVULUI DVS.
 ACEASTĂ LIMBĂ A FOST TRADUSĂ CU AJUTORUL INTELIGENȚEI ARTIFICIALE.

INSTRUCȚIUNI ȘI AVERTISMENTE GENERALE DE SIGURANȚĂ

- Înainte de a utiliza acest dispozitiv, vă rugăm să citiți cu atenție manualul de instrucțiuni.
- Asigurați-vă că tensiunea nominală corespunde tensiunii pe care o folosiți.
- Păstrați instrucțiunile, certificatul de garanție, chitanța de cumpărare și, dacă este posibil, cutia cu ambalajul interior!
- Dispozitivul este destinat exclusiv uzului privat și nu pentru uz comercial sau profesional!
- Deconectați întotdeauna dispozitivul de la priză atunci când nu este folosit, la montarea accesoriilor, la curățare sau în caz de defecțiune. Opriți dispozitivul înainte. Trageți de priză, nu de cablu.
- Pentru a proteja copiii de pericolele aparatelor electrice, nu îi lăsați niciodată nesupravegheați cu dispozitivul. Așadar, alegeți locația dispozitivului astfel încât copiii să nu aibă acces la acesta. Aveți grijă ca cablul să nu atârne.
- Testați periodic dispozitivul și cablul pentru a verifica dacă sunt deteriorate. În cazul oricărui defect, dispozitivul nu trebuie utilizat.
- Nu lăsați copiii să se joace cu dispozitivul. Nu permiteți copiilor să se joace cu materiale de ambalare, cum ar fi pungii de plastic.
- Acest dispozitiv poate fi utilizat de copii cu vârsta de peste 8 ani și de persoane cu dizabilități fizice, senzoriale sau mentale, sau cu lipsă de experiență și cunoștințe, dacă sunt supravegheate sau au primit instrucțiuni privind utilizarea sigură a aparatului și înțeleg riscurile posibile. Curățarea și întreținerea utilizatorului nu trebuie realizate de copii sub 8 ani nesupravegheați.
- Nu reparați dispozitivul singur, ci consultați un specialist autorizat în caz de problemă.
- Din motive de siguranță, un cablu de alimentare rupt sau deteriorat poate fi înlocuit doar cu un cablu echivalent de la producător, serviciul nostru de asistență clienți sau o persoană calificată similar.
- Păstrați dispozitivul și cablul departe de căldură, lumină directă a soarelui, umiditate, muchii ascuțite și altele asemenea.
- Opriți dispozitivul și deconectați-l atunci când nu este utilizat.
- Folosiți doar accesoriile originale furnizate de distribuitor.
- Nu utilizați dispozitivul în aer liber (cu excepția cazului în care este proiectat pentru utilizare în exterior). Protejați-l întotdeauna împotriva

RO

temperaturilor de zero sau sub zero grade.

- Niciodată nu folosiți lângă apă (cadă, chiuvetă etc.). Dispozitivul nu trebuie expus la ploaie sau umiditate. Folosiți-l doar cu mâinile uscate.
- Dacă dispozitivul cade în apă, deconectați-l mai întâi înainte de a-l scoate. Nu atingeți sursa de apă. Dispozitivul trebuie verificat de un specialist înainte de a fi utilizat din nou. Pentru a evita riscul de electrocutare, nu curățați dispozitivul cu apă și nu îl scufundați.
- Utilizați dispozitivul doar în scopul pentru care a fost conceput.
- Dispozitivul trebuie să fie conectat doar la o priză împământată instalată conform reglementărilor. Asigurați-vă că tensiunea de alimentare corespunde cu cea indicată pe plăcuța de identificare.
- Deteriorările care apar atunci când dispozitivul este utilizat în alte scopuri decât cele indicate sau utilizat necorespunzător sau ne-reparat de specialiști nu sunt acoperite de garanție.
- Așezați dispozitivul pe o suprafață plană și uscată și păstrați o distanță de 50–80 cm față de obiectele sau pereții din jur.
- Dispozitivul nu trebuie utilizat după ce a căzut pe o suprafață dură de la înălțime. Chiar și daunele invizibile pot afecta siguranța funcțională a dispozitivului. Acesta poate fi folosit numai după verificarea de către un profesionist.
- Niciodată nu transportați sau trageți dispozitivul ținând de cablul de alimentare, deoarece există riscul unui scurtcircuit din cauza deteriorării cablului. Nu îndoiiți, striviți sau trageți cablul peste muchii ascuțite.
- Dacă există un orificiu de ventilație, nu îl acoperiți. Nu turnați lichide sau pulberi în orificiile de ventilație.
- Nu introduceți degetele sau alte obiecte în părțile deschise ale dispozitivului.
- Nici o răspundere nu este acceptată în caz de deteriorare cauzată de utilizarea necorespunzătoare sau nerespectarea acestor instrucțiuni.
- Nu acoperiți sau restricționați fluxul de aer către grilele de intrare sau ieșire în niciun fel.
- La instalarea drenajului, asigurați-vă că acesta este conectat corect și nu este răsucit sau îndoit.
- Când mutați dispozitivul, asigurați-vă că acesta se află în poziție verticală.
- Nu așezați câni sau alte obiecte pe dispozitiv pentru a preveni pătrunderea apei sau a altor lichide în aparat.

CUNOAȘTEȚI DEHUMIDIFICATORUL DRYZONE16

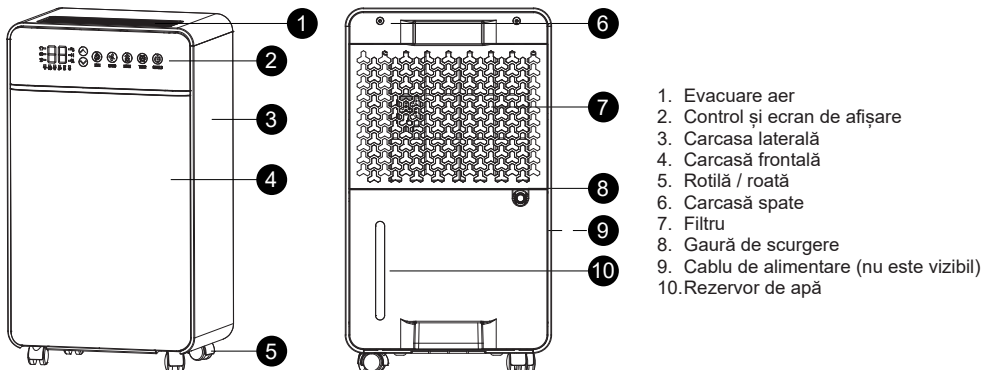

GHID ECRAN DE AFIȘARE



Pictogramă	Instrucțiune	Pictogramă	Instrucțiune
88	Afișează temperatura ambientală. Umiditate setată / Ore / Cod de eroare	↑	Uscare haine
		⏻	Pornire / Oprire
🏠	Mașină	🌙	Mod de somn
°C	Temperatura curentă	H	Temporizator
%	Umiditatea curentă	🔒	Blocare copii
*	Dezghețare	W	Indicator rezervor plin
~	Viteză mică	✂️	Viteză mare

FUNȚIONARE

1. Tasta ON/OFF ⏻

După conectarea aparatului la priză, va suna un semnal sonor, iar aparatul va efectua un auto-test, apoi va intra în modul standby (afișând umiditatea curentă). Apăsați tasta ON/OFF pentru a porni aparatul. Starea inițială de funcționare este Mod Automat, cu o setare a umidității de 50 % RH. Apăsați din nou tasta, iar indicatorul de alimentare va clipi. Compresorul se va opri, ventilatorul va funcționa încă 30 de secunde și apoi se va opri. Ecranul se stinge și aparatul se închide.

2. Tasta Timer H

În timpul funcționării aparatului, apăsați tasta Timer pentru a seta durata dorită de lucru. Folosiți butoanele ▲/▼ pentru a crește sau reduce timpul în trepte de 1 oră. Timerul poate fi setat între 1 și 24 de ore. După setare, se va aprinde indicatorul H.

3. Tasta Mod 🎛️

Apăsați tasta Mod pentru a selecta modul de funcționare

dorit: Mod Uscare, Mod Automat sau Mod Somn. Aparatul va trece prin aceste moduri, iar indicatoarele corespunzătoare se vor aprinde.

Mod Uscare ↑

• Ventilatorul funcționează continuu la viteză mare până când timpul setat expiră sau până la oprirea manuală.

Mod Automat 🏠

Puteți seta nivelul de umiditate dorit. Apăsați Tasta Reglare Umiditate pentru a ajusta umiditatea.



- Dacă umiditatea din cameră este cu 3 % RH mai mică decât cea setată, compresorul și ventilatorul se opresc.
- Dacă umiditatea din cameră este cu 3 % RH mai mare decât cea setată, compresorul și ventilatorul reiau funcționarea.

Mod Somn

Ventilatorul funcționează continuu la viteză redusă până când timpul setat expiră sau până la oprirea manuală. În acest mod, ecranul rămâne activ timp de 30 de secunde; dacă nu se efectuează nicio acțiune, atât indicatoarele, cât și afișajul digital se sting.
(Oricare tastă va trezi aparatul din modul Somn.)

4. Tasta Viteză Ventilator

Apăsați tasta viteză ventilator pentru a ajusta viteza fluxului de aer.

- Viteză mică: afișajul arată “”
- Viteză mare: afișajul arată “”

Indicatorul corespunzător vitezei ventilatorului se va aprinde.

5. Tasta Blocare Copii

Apăsați o dată tasta de blocare pentru a activa funcția de blocare pentru copii. Pictograma de blocare pentru copii va rămâne aprinsă, iar toate celelalte butoane vor fi dezactivate. Apăsați din nou pentru a dezactiva blocarea; pictograma se va stinge, iar toate funcțiile vor reveni la normal.

6. Tasta Reglare Umiditate

Apăsați tasta Reglare Umiditate pentru a seta nivelul dorit de umiditate. Fiecare apăsare ajustează umiditatea cu 5 %.

- ▲ pentru a crește umiditatea cu 5 %
- ▼ pentru a scădea umiditatea cu 5 %

Intervalul reglabil este de 30 % RH până la 80 % RH. Când se afișează “CO”, controlul umidității este dezactivat și aparatul funcționează în modul continuu de dezumidificare.

Note suplimentare:

- La ajustarea umidității, afișajul clipește valoarea setată. Dacă nu se apasă nicio tastă timp de 5 secunde, setarea se salvează, iar afișajul revine la umiditatea curentă a camerei.
- Condiții de pornire:
 1. Dacă umiditatea ambientală – umiditatea setată ≥ 3 %, compresorul pornește dezumidificarea.
 2. Dacă umiditatea ambientală – umiditatea setată ≤ 3 %, compresorul oprește dezumidificarea.
- Modul Timer este disponibil: afișajul clipește “1”; se poate ajusta cu ▲/▼ între 1–24 ore sau 24–1 ore.
- Apăsați simultan ▲ + ▼ pentru a afișa temperatura ambientală curentă.

Notă 1: La pornirea compresorului poate apărea o scurtă vibrație; acesta este normal.

Notă 2: Compresorul funcționează corect într-un interval de temperatură ambientală între 5 °C și 35 °C.

- Țineți apăsată tasta umiditate 3 secunde pentru a afișa temperatura ambientală curentă. Valoarea rămâne vizibilă 3 secunde.

7. Indicator Plin de Apă

Când rezervorul de apă este plin sau este scos, se aprinde indicatorul de rezervor plin, afișajul arată “e4” și semnalul sonor se activează timp de 5 secunde.

8. Indicator Dezghețare

Când indicatorul de dezghețare este aprins, aparatul se află în modul dezghețare. (Durata dezghețării variază în funcție de temperatura ambientală.)

INSTRUCȚIUNI DE DRENARE

1. Împingeți rezervorul înainte apăsând cu ambele degete mari în față și trăgând înapoi cu degetele indicatoare, așa cum este arătat în F1.
2. Ridicați capacul rezervorului de apă și turnați apa, așa cum este arătat în F2.
3. Puneți capacul rezervorului de apă înapoi și fixați-l corespunzător, așa cum este arătat în F3.
4. Când rezervorul de apă este plin, scurgeți apa acumulată prin conducta de drenaj, așa cum este arătat în F4.
5. La reinstalarea rezervorului de apă, asigurați-vă că este poziționat corect și fixat ferm. O amplasare necorespunzătoare poate împiedica funcționarea normală a aparatului.

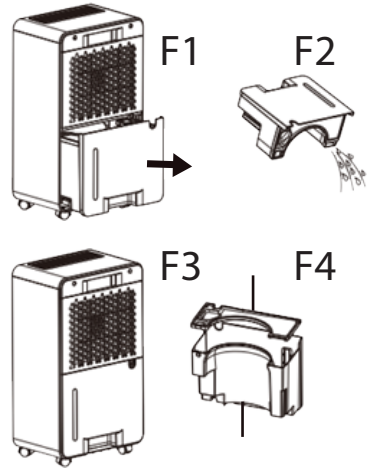

NOTĂ:

După utilizare îndelungată, se recomandă curățarea rezervorului de apă. Scoateți rezervorul, curățați-l bine și reinstalați-l în poziția sa inițială.

2. Metoda de drenare continuă

Dacă nu doriți să goliți rezervorul de apă frecvent, puteți conecta un furtun de drenaj continuu.

- Localizați ieșirea de drenaj pe partea din spate a aparatului.
- Atașați ferm furtunul de drenaj furnizat la portul de drenaj.
- Înainte de utilizarea funcției de drenaj continuu, verificați cu atenție ca furtunul să fie conectat sigur pentru a preveni scurgerile de apă.

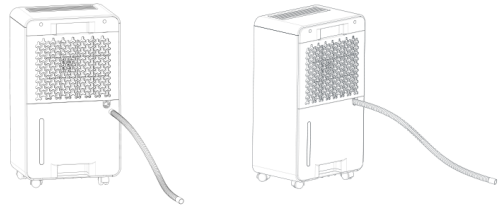

INSTRUCȚIUNI DE SIGURANȚĂ ȘI UTILIZARE

- Nu setați nivelul dorit de umiditate mai jos decât condițiile de temperatură ambientală în timp ce aparatul este în funcțiune.
- Când aparatul se oprește, așteptați cel puțin 3 minute înainte de a-l reporni pentru a evita deteriorarea compresorului.
- Utilizați aparatul doar într-un interval de temperatură ambientală de 5–35 °C.
- Dacă aparatul nu pornește (lampa de control este stinsă) sau se oprește în timpul funcționării din motive necunoscute, verificați mai întâi dacă priză și cablul de alimentare sunt conectate corect. Dacă sunt conectate corect, așteptați 10 minute înainte de a încerca să reporniți aparatul (aparatul necesită până la 10 minute pentru resetare). Dacă nu pornește nici după 10 minute, contactați serviciul tehnic.
- În timpul funcționării, compresorul generează căldură, ceea ce poate determina o ușoară creștere a temperaturii camerei. Aceasta este o condiție normală.
- Când indicatorul de dezgheț se aprinde, aparatul a intrat în modul de dezgheț. În acest proces, compresorul se oprește, iar ventilatorul continuă să funcționeze.
- Temperatura ambientală este afișată în timpul funcționării.
- "HI" apare când umiditatea ambientală este peste 90 % RH.
- "LO" apare când umiditatea ambientală este sub 30 % RH.
- Asigurați-vă că aparatul păstrează cel puțin 0,2 metri (20 cm) distanță față de pereți sau obiecte înconjurătoare în timpul funcționării.

CURĂȚAREA FILTRULUI

Notă: Deconectați întotdeauna aparatul de la priză înainte de curățare.

- Aparatul este echipat cu un filtru detașabil și lavabil. Scoateți filtrul și curățați-l prin clătire cu apă curată, apoi reinstalați-l. Se recomandă curățarea filtrului cel puțin o dată la două săptămâni. (Vezi Fig. 5 & Fig. 6)
- Dacă filtrul nu este foarte murdar, puteți doar să aspirați praful. Dacă este foarte murdar, spălați-l cu apă curată sau caldă. Folosiți o cârpă moale și umedă pentru a șterge exteriorul aparatului. Asigurați-vă că temperatura apei nu depășește 40 °C.

Notă: Pentru a preveni deformarea filtrului, lăsați-l să se usuce natural la aer. Nu folosiți uscător. Păstrați filtrul și aparatul departe de alcool, benzină, benzen și alte solvenți chimici.

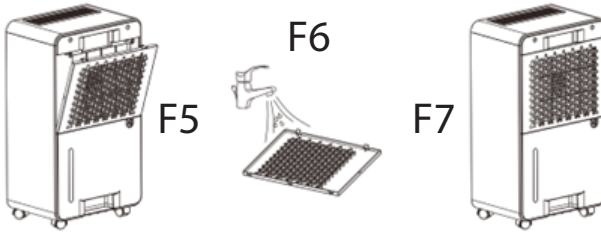

MENTENANȚĂ ȘI DEPOZITARE

- Deconectați aparatul de la priză înainte de efectuarea oricărei lucrări de întreținere sau reparații pentru a evita șocurile electrice.
- Dacă aparatul nu va fi utilizat pentru o perioadă lungă, deconectați cablul de alimentare.
- Nu folosiți alcool, benzină, benzen sau alți solvenți chimici pentru curățarea aparatului.
- După curățare, fixați cablul de alimentare și înveliți aparatul într-o pungă de plastic pentru a preveni pătrunderea prafului sau a contaminării. Depozitați-l într-un mediu curat și uscat și feriți-l de copiii mici.

DEPANARE

Problemă	Cauză	Soluție
Aparatul nu funcționează	Aparatul nu este conectat la rețeaua electrică.	Conectați aparatul la rețeaua electrică.
	Rezervorul de apă este plin sau nu este instalat corect.	Goliți rezervorul de apă și reinstalați-l corect.
Dezumidificarea nu funcționează	Temperatura sau umiditatea camerei este prea scăzută sau distanța dintre aparat și obiectele din jur este mai mică de 50 cm.	În perioadele uscate sau la temperaturi scăzute, performanța dezumidificării scade. Asigurați un spațiu liber de cel puțin 50 cm în jurul aparatului.
	Orificiul de admisie sau evacuare a aerului este blocat.	Îndepărtați orice obstacol de la orificiile de admisie și evacuare a aerului.
Fără flux de aer	Filtrul de aer este blocat.	Curățați filtrul conform instrucțiunilor din acest manual.
Funcționare zgomotoasă	Aparatul este înclinat sau așezat pe o suprafață instabilă.	Plasați aparatul vertical pe o suprafață plană și stabilă.
	Filtrul de aer este blocat.	Curățați filtrul conform instrucțiunilor din acest manual.

Cod eroare E1 – Senzor de temperatură deconectat	Senzorul de temperatură sau de umiditate este deconectat.	Verificați sau înlocuiți senzorul de temperatură/umiditate.
Cod eroare E2 – Senzor de temperatură scurtcircuitat	Senzorul de temperatură este scurtcircuitat.	Verificați sau înlocuiți senzorul de temperatură.
Cod eroare L3 – Senzor de umiditate scurtcircuitat	Senzorul de umiditate este scurtcircuitat.	Verificați sau înlocuiți senzorul de umiditate.
Cod eroare E4 – Rezervor de apă plin sau instalat incorect	Rezervorul de apă este plin sau nu este poziționat corect.	Goliți rezervorul și reinstalați-l corect.
Cod eroare L5 – Temperatură ridicată la admisia aerului	Temperatura ambientală este peste 35 °C.	Asigurați-vă că aparatul este utilizat într-un interval de operare de 5–35 °C.
Cod eroare L6 – Temperatură scăzută la admisia aerului	Temperatura ambientală este sub 5 °C.	Asigurați-vă că aparatul este utilizat într-un interval de operare de 5–35 °C.
Cod eroare E6 – Eroare de transfer date între placa de alimentare și panoul de control	Placa de alimentare nu este conectată corect la panoul de control sau cablajul este incorect.	Verificați cablajul și asigurați o conexiune corectă între placa de alimentare și panoul de control.

Importator:

•S.C. Zilanrom Trading S.r.l.

Sos. Bucuresti-Urzeneni nr 64B, Afumati, Jud ilfov (office@zilan.ro)

•S.C. Scule si Unelte Design S.r.l.

Strada 3, nr 11A, Afumati, jud ilfov (office@zilanoofficial.ro)

Eliminarea corectă a acestui produs



- Această marcă indică faptul că acest produs nu trebuie eliminat împreună cu alte deșeuri menajere în întreaga UE.
- Pentru a preveni posibilele daune aduse mediului înconjurător sau sănătății umane prin eliminarea necontrolată a deșeurilor, reciclați-l responsabil pentru a promova reutilizarea durabilă a resurselor materiale.
- Pentru a returna dispozitivul utilizat, vă rugăm să utilizați sistemele de returnare și colectare sau să contactați comerciantul de la care ați achiziționat produsul. Aceștia pot prelua acest produs pentru reciclarea sigură a mediului înconjurător.

INSTRUKCJA OBSŁUGI URZĄDZENIA MOŻE BYĆ STWORZONA DLA WIĘCEJ NIŻ JEDNEGO MODELU.
URZĄDZENIE NIE MOŻE POSIADAĆ FUNKCJI WYMIENIONYCH W INSTRUKCJI.

INSTRUKCJE OGÓLNE DOTYCZĄCE BEZPIECZEŃSTWA I OSTRZEŻENIA

- Przed użyciem urządzenia przeczytaj uważnie instrukcję obsługi.
- Upewnij się, że napięcie znamionowe w Twojej sieci jest takie samo, jak napięcie, wskazane na urządzeniu.
- Zachowaj instrukcję, certyfikat gwarancyjny, paragon sprzedaży i, jeśli to możliwe, karton z opakowaniem!
- Urządzenie jest przeznaczone wyłącznie do użytku domowego, a nie do użytku komercyjnego ani profesjonalnego!
- Zawsze wyjmuj wtyczkę z gniazdka, gdy urządzenie nie jest używane oraz podczas podłączania akcesoriów, czyszczenia urządzenia lub gdy wystąpią zakłócenia. Wyłącz urządzenie wcześniej. Ciągnij za wtyczkę, a nie za kabel.
- Aby chronić dzieci przed niebezpieczeństwami związanymi z urządzeniami elektrycznymi, nigdy nie pozostawiaj ich bez nadzoru przy urządzeniu. Dlatego wybierając miejsce dla urządzenia, rób to w taki sposób, aby dzieci nie miały do niego dostępu.
- Regularnie sprawdzaj urządzenie i kabel zasilający pod kątem uszkodzeń. W przypadku jakichkolwiek uszkodzeń nie należy używać urządzenia.
- Nie pozwalaj dzieciom bawić się urządzeniem. Nie pozwalaj dzieciom bawić się materiałami opakowaniowymi, takim jak plastikowe torby.
- To urządzenie może być używane przez dzieci w wieku do 8 lat i starsze oraz osoby z niepełnosprawnością fizyczną, sensoryczną lub umysłową lub nieposiadające doświadczenia i wiedzy, pod warunkiem, że znajdują się pod nadzorem lub otrzymały instrukcje dotyczące bezpiecznego korzystania z urządzenia i rozumieją możliwe zagrożenia. Czyszczenie i konserwacja nie powinny być wykonywane przez dzieci w wieku do 8 lat i starsze oraz osoby z niepełnosprawnością fizyczną, sensoryczną lub umysłową lub nieposiadające doświadczenia i wiedzy, pozostające bez nadzoru.
- Nie naprawiaj urządzenia samodzielnie, ale w przypadku wystąpienia problemu skonsultuj się z autoryzowanym serwisem.
- Ze względów bezpieczeństwa uszkodzony lub zepsuty przewód sieciowy można wymienić wyłącznie na równoważny przewód producenta. Wymiana powinna być przeprowadzona przez naszego przedstawiciela serwisowego lub podobnie wykwalifikowaną osobę.
- Trzymaj urządzenie i kabel z dala od źródeł ciepła, bezpośredniego światła słonecznego, wilgoci, ostrych krawędzi itp.
- Wyłącz urządzenie i odłącz je od zasilania, gdy nie używasz urządzenia.
- Używaj wyłącznie oryginalnych akcesoriów dostarczonych przez dostawcę.

- Nie używaj urządzenia na zewnątrz. (Chyba że urządzenie jest przeznaczone do użytku na zewnątrz) Zawsze chroń je przed temperaturami poniżej zera stopni C.
- Nigdy nie używaj w pobliżu wody (wanna, umywalka itp.). Urządzenie nie powinno być narażone na deszcz lub wilgoć. Używaj urządzenia tylko wtedy, gdy masz suche ręce.
- Jeśli urządzenie wpadnie do wody, odłącz je od zasilania przed wyjęciem z wody. Urządzenie musi zostać sprawdzone przez specjalistę przed ponownym użyciem. Aby uniknąć ryzyka porażenia prądem, nie czyść urządzenia wodą ani nie zanurzaj go w wodzie.
- Używaj urządzenia tylko zgodnie z przeznaczeniem.
- To urządzenie może być używane tylko wtedy, gdy jest podłączone do uziemionego gniazdka zainstalowanego zgodnie z lokalnymi przepisami. Upewnij się, że napięcie zasilania odpowiada napięciu podanemu na tabliczce znamionowej.
- Uszkodzenia powstałe w wyniku użytkowania urządzenia w celach innych niż określone w instrukcji lub nieprawidłowego użytkowania lub nienaprawiania przez autoryzowane punkty serwisowe nie są objęte gwarancją.
- Zawsze używaj urządzenia na płaskiej i poziomej powierzchni.
- Urządzenia nie należy używać ponownie, jeśli spadnie z wysokości na twardą powierzchnię. Nawet niewidoczne uszkodzenia mogą mieć negatywny wpływ na bezpieczeństwo funkcjonalne urządzenia. Urządzenie można używać wyłącznie po sprawdzeniu przez autoryzowany punkt serwisowy.
- Nigdy nie przenoś ani nie ciągnij urządzenia, trzymając za przewód zasilający, ponieważ istnieje ryzyko zwarcia z powodu pęknięcia kabla. Nie zginaj, nie ściskaj ani nie przeciągaj przewodu zasilającego po ostrych krawędziach.
- Jeśli jest otwór wentylacyjny, nie zakrywaj go. Nie wlewaj żadnych płynów ani proszków do otworów wentylacyjnych.
- Nie wkładaj palców ani innych przedmiotów do otwartych części urządzenia.
- Nie ponosimy żadnej odpowiedzialności w przypadku uszkodzeń spowodowanych niewłaściwym użytkowaniem lub nieprzestrzeganiem niniejszej instrukcji.
- Nie zakrywaj ani nie ograniczaj przepływu powietrza do kratki wlotowych ani wylotowych w żaden sposób.
- Podczas montażu odpływu upewnij się, że jest on prawidłowo podłączony i nie jest skręcony ani zagięty.
- Podczas przenoszenia urządzenia upewnij się, że znajduje się ono w pozycji pionowej.
- Nie stawiaj kubków ani innych przedmiotów na obudowie, aby zapobiec rozlaniu się wody lub innych płynów do klimatyzatora.

POZNAJ OSUSZACZ POWIETRZA DRYZON12

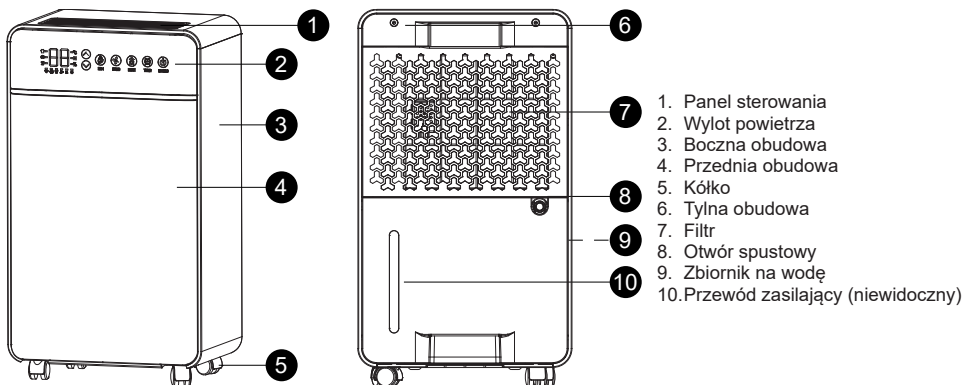

INSTRUKCJA OBSŁUGI WYŚWIETLACZA

1. Przycisk WŁ./WYŁ.



Ikona	Instrukcja	Ikona	Instrukcja
	Wyświetlacz temperatury otoczenia. Ustaw wilgotność/godziny/kod błędu		Suszenie ubrań
			Moc
	Auto		Tryb uśpienia
	Aktualna temperatura		Timer
	Aktualne nawilżanie		Blokada rodzicielska
	Rozmrażanie		Wskaźnik pełnego pojemnika na wodę
	Niższa prędkość		Wysoka prędkość

▲/▼ zwiększaj lub zmniejszaj czas w krokach co 1 godzinę. Timer można ustawić w zakresie od 1 do 24 godzin. Po ustawieniu czasu zaświeci się wskaźnik H.

3. Przycisk Trybu

Naciśnij przycisk Trybu, aby wybrać żądany tryb pracy: tryb suszenia, tryb automatyczny lub tryb uśpienia. Urządzenie będzie przełączać się między tymi trybami, a odpowiednie kontrolki zaświecą się.

Tryb suszenia

• Wentylator pracuje z dużą prędkością nieprzerwanie do upłynięcia ustawionego czasu lub do ręcznego wyłączenia.

Tryb automatyczny

Można ustawić żądany poziom wilgotności. Naciśnij przycisk regulacji wilgotności, aby dostosować ustawienie wilgotności.

OBSŁUGA

Po podłączeniu urządzenia do zasilania rozlegnie się sygnał dźwiękowy, a urządzenie wykona autotest, a następnie przejdzie w tryb czuwania (wyświetlając aktualną wilgotność). Naciśnij przycisk WŁ./WYŁ., aby uruchomić urządzenie. Domyślnym trybem pracy jest tryb automatyczny z ustawieniem wilgotności względnej 50%. Ponowne naciśnięcie przycisku spowoduje miganie wskaźnika zasilania. Sprężarka zatrzyma się, wentylator będzie pracował przez 30 sekund, a następnie zatrzyma się. Wyświetlacz zgaśnie, a urządzenie wyłączy się.

2. Przycisk Timera H

Podczas pracy urządzenia naciśnij przycisk Timera, aby ustawić żądany czas pracy. Za pomocą przycisków



- Gdy wilgotność względna w pomieszczeniu jest o 3% niższa od ustawionej wilgotności, sprężarka i wentylator zatrzymują się.
- Gdy wilgotność względna w pomieszczeniu jest o 3% wyższa od ustawionej wilgotności, sprężarka i wentylator wznawiają pracę.

Tryb uśpienia ☺

Wentylator pracuje nieprzerwanie z niską prędkością do upłynięcia ustawionego czasu lub do ręcznego wyłączenia. W tym trybie wyświetlacz pozostaje aktywny przez 30 sekund; jeśli nie zostanie wykonana żadna czynność, zarówno kontrolki, jak i wyświetlacz cyfrowy zgasną. (Naciśnięcie dowolnego przycisku wybudzi urządzenie z trybu uśpienia).

4. Przycisk prędkości nawiewu

Naciśnij przycisk prędkości nawiewu, aby dostosować prędkość przepływu powietrza.

- Niska prędkość: na wyświetlaczu pojawia się “”
 - Wysoka prędkość: na wyświetlaczu pojawia się “”
- Zaświeci się odpowiednia kontrolka prędkości nawiewu.

5. Klawisz blokady rodzicielskiej

Naciśnij klawisz blokady rodzicielskiej raz, aby aktywować funkcję blokady rodzicielskiej. Ikona blokady rodzicielskiej pozostanie podświetlona, a wszystkie pozostałe przyciski zostaną wyłączone. Naciśnij klawisz ponownie, aby dezaktywować blokadę rodzicielską; ikona zgaśnie, a wszystkie funkcje powrócą do normy.

6. Przycisk regulacji wilgotności

Naciśnij przycisk regulacji wilgotności, aby ustawić żądany poziom wilgotności. Każde naciśnięcie zmienia wilgotność o 5%.

- Naciśnij ▲, aby zwiększyć wilgotność o 5%
- Naciśnij ▼, aby zmniejszyć wilgotność o 5%.

Zakres regulacji wynosi od 30% do 80% wilgotności względnej. Gdy wyświetlany jest komunikat “CO”, regulacja wilgotności jest wyłączona, a urządzenie pracuje w trybie ciągłego osuszania.

Dodatkowe uwagi:

- Podczas regulacji wilgotności na wyświetlaczu miga ustawiona wartość. Jeśli w ciągu 5 sekund nie zostanie naciśnięty żaden przycisk, ustawienie zostanie zapisane, a wyświetlacz powróci do aktualnej wilgotności w pomieszczeniu.
- Warunki uruchomienia urządzenia:

1. Jeśli wilgotność otoczenia - ustawiona wilgotność $\geq 3\%$, sprężarka rozpoczyna osuszanie.
 2. Jeśli wilgotność otoczenia - ustawiona wilgotność $\leq 3\%$, sprężarka zatrzymuje osuszanie.
- Dostępny jest tryb timera. Na wyświetlaczu miga “1”, a wartość można ustawić za pomocą przycisków ▲/▼ w zakresie od 1 do 24 godzin lub od 24 do 1 godziny.
 - Naciśnij jednocześnie przyciski ▲ + ▼, aby wyświetlić aktualną temperaturę otoczenia.

Uwaga 1: Podczas uruchamiania sprężarki mogą wystąpić krótkie wibracje; jest to normalne.

Uwaga 2: Sprężarka działa prawidłowo w zakresie temperatur otoczenia od 5°C do 35°C.

Naciśnij i przytrzymaj przycisk wilgotności przez 3 sekundy, aby wyświetlić aktualną temperaturę otoczenia. Odczyt będzie widoczny przez 3 sekundy.

7. Wskaźnik pełnego zbiornika wody

Gdy zbiornik wody jest pełny lub wyjęty, zaświeci się kontrolka pełnego zbiornika wody, na wyświetlaczu pojawi się komunikat e4, a sygnał dźwiękowy będzie słyszalny przez 5 sekund.

8. Kontrolka odszraniania

Gdy świeci się kontrolka odszraniania, urządzenie znajduje się w trybie odszraniania. (Czas trwania odszraniania zależy od temperatury otoczenia.)

INSTRUKCJA ODPLYWU WODY

1. Wypchnij zbiornik, naciskając go kciukami do przodu i jednocześnie odciągając palcami wskazującymi, jak pokazano na rysunku F1.
2. Unieś pokrywę zbiornika wody do góry i wylej wodę, jak pokazano na rysunku F2.
3. Załóż pokrywę zbiornika wody z powrotem i dobrze ją zabezpiecz, jak pokazano na rysunku F3.
4. Gdy zbiornik wody jest pełny, spuść zgromadzoną wodę przez rurę spustową, jak pokazano na rysunku F4.
5. Podczas ponownego montażu zbiornika wody upewnij się, że jest on prawidłowo umieszczony i solidnie zamocowany. Nieprawidłowe umieszczenie może uniemożliwić normalną pracę urządzenia.

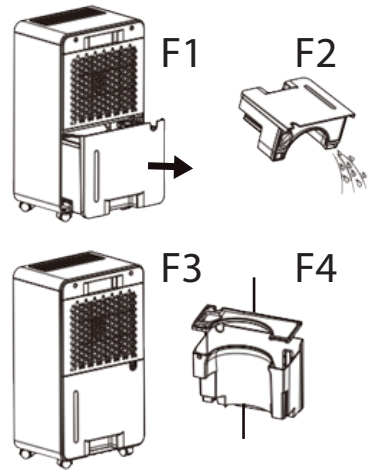

UWAGA:

Po dłuższym użytkowaniu zaleca się czyszczenie zbiornika wody. Wyjmij zbiornik, dokładnie go wyczyść, a następnie zamontuj go ponownie w pierwotnym miejscu.

2. Metoda ciągłego opróżniania

Jeśli nie chcesz często opróżniać zbiornika wody, możesz podłączyć wąż do ciągłego opróżniania.

- Znajdź otwór spustowy z tyłu urządzenia.
- Mocno podłącz dołączony wąż spustowy do otworu spustowego.
- Przed użyciem funkcji ciągłego odprowadzania wody należy dokładnie sprawdzić, czy wąż jest dobrze podłączony, aby zapobiec wyciekom wody.

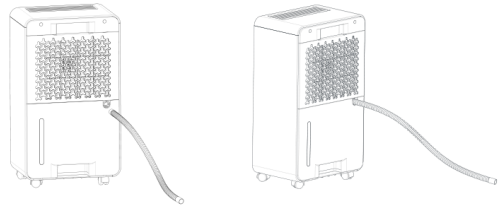

INSTRUKCJE DOTYCZĄCE BEZPIECZEŃSTWA I UŻYTKOWANIA

- Nie ustawiaj żądanego poziomu wilgotności poniżej temperatury otoczenia podczas pracy osuszacza.
- Po zatrzymaniu urządzenia odczekaj co najmniej 3 minuty przed ponownym uruchomieniem, aby uniknąć uszkodzenia sprężarki.
- Używaj osuszacza tylko w zakresie temperatur otoczenia 5-35°C.
- Jeśli osuszacz nie włącza się (kontrolka jest zgaszona) lub zatrzymuje się podczas pracy z nieznanymi przyczyn, najpierw sprawdź, czy wtyczka i przewód zasilający są prawidłowo podłączone. Jeśli są prawidłowo podłączone, odczekaj 10 minut przed próbą ponownego uruchomienia urządzenia (urządzenie potrzebuje do 10 minut na zresetowanie). Jeśli po 10 minutach nadal się nie włącza, skontaktuj się z serwisem.
- Podczas pracy osuszacza powietrza sprężarka wytwarza ciepło, co może spowodować nieznaczny wzrost temperatury w pomieszczeniu. Jest to normalne zjawisko.
- Zapalenie się kontrolki odszraniania oznacza, że urządzenie przeszło w tryb odszraniania. Podczas tego procesu sprężarka zatrzymuje się, a silnik wentylatora kontynuuje pracę.
- Podczas pracy wyświetlana jest temperatura otoczenia.
- Symbol "HI" pojawia się, gdy wilgotność względna otoczenia przekracza 90%.
- Symbol "LO" pojawia się, gdy wilgotność względna otoczenia spada poniżej 30%.
- Podczas pracy osuszacza należy zachować odległość co najmniej 0,2 metra (20 cm) od ścian i otaczających obiektów.

CLEANING OF FILTER SCREEN

Uwaga: Przed czyszczeniem należy zawsze odłączyć przewód zasilający.

- Urządzenie jest wyposażone w wymowalny, zmywalny filtr. Należy wyjąć filtr i wyczyścić go, płucząc w czystej wodzie, a następnie ponownie go zamontować. Zaleca się czyszczenie filtra co najmniej raz na dwa tygodnie. (Patrz rys. 5 i rys. 6)
- Jeśli filtr nie jest mocno zabrudzony, wystarczy odkurzyć go. Jeśli jest bardzo zabrudzony, umyj go czystą lub ciepłą wodą. Do przetrarcia zewnętrznej części urządzenia użyj miękkiej, wilgotnej ściereczki. Upewnij się, że temperatura wody nie przekracza 40°C.

Uwaga: Aby zapobiec deformacji filtra, pozostaw go do wyschnięcia na powietrzu. Nie używaj suszarki. Trzymaj filtr i urządzenie z dala od alkoholu, benzyny, benzenu i innych rozpuszczalników chemicznych.

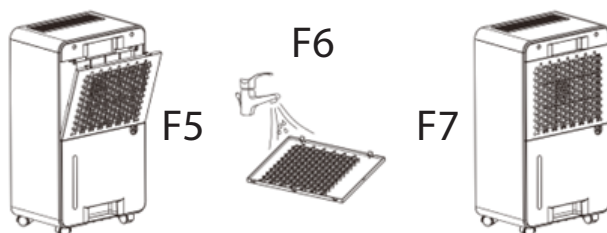

KONSERWACJA I PRZECHOWYWANIE

- Odłącz przewód zasilający przed wykonaniem jakichkolwiek czynności serwisowych lub naprawczych, aby uniknąć porażenia prądem.
- Jeśli osuszacz nie będzie używany przez dłuższy czas, odłącz przewód zasilający.
- Nie używaj alkoholu, benzyny, benzenu ani innych rozpuszczalników chemicznych do czyszczenia urządzenia.
- Po czyszczeniu zabezpiecz przewód zasilający i owiń urządzenie w plastikową torbę, aby zapobiec zakurzeniu i zanieczyszczeniu. Przechowuj urządzenie w czystym, suchym miejscu, poza zasięgiem dzieci.

ROZWIĄZYWANIE PROBLEMÓW

Usterka	Przyczyna	Solution
Urządzenie nie działa	Urządzenie nie jest podłączone do sieci elektrycznej.	Podłącz urządzenie do sieci elektrycznej.
	Zbiornik na wodę jest pełny lub nie został prawidłowo zainstalowany.	Opróżnij zbiornik na wodę i zainstaluj go prawidłowo.
Osuszanie powietrza nie działa	Temperatura lub wilgotność w pomieszczeniu jest zbyt niska lub odległość między urządzeniem a otaczającymi je obiektami jest mniejsza niż 50 cm.	W porze suchej lub przy niskich temperaturach wydajność osuszania spada. Zapewnij co najmniej 50 cm wolnej przestrzeni wokół urządzenia.
	Wlot lub wylot powietrza jest zablokowany.	Usuń wszelkie przeszkody z wlotu i wylotu powietrza.

No wind	Filtr powietrza jest zablokowany.	Wyczyść filtr zgodnie z instrukcjami zawartymi w niniejszej instrukcji.
Głośna praca	Urządzenie jest przechylone lub ustawione na niestabilnej powierzchni.	Postaw urządzenie pionowo na płaskiej, stabilnej powierzchni.
	Filtr powietrza jest zablokowany.	Wyczyść filtr zgodnie z instrukcjami zawartymi w niniejszej instrukcji.
Kod błędu E1 - Odłączony czujnik temperatury	Czujnik temperatury lub wilgotności jest odłączony.	Sprawdź lub wymień czujnik temperatury/wilgotności.
Kod błędu E2 - Zwarcie czujnika temperatury	Czujnik temperatury jest zwarty.	Sprawdź lub wymień czujnik temperatury.
Kod błędu L3 - Zwarcie czujnika wilgotności	Czujnik wilgotności jest zwarty.	Sprawdź lub wymień czujnik wilgotności.
Kod błędu E4 - Zbiornik wody pełny lub nieprawidłowo zainstalowany	Zbiornik na wodę jest pełny lub nieprawidłowo umieszczony.	Opróżnij zbiornik i zamontuj go ponownie prawidłowo.
Kod błędu L5 - Wysoka temperatura wlotu powietrza	Temperatura otoczenia jest powyżej 35°C.	Upewnij się, że urządzenie jest używane w zakresie temperatur roboczych 5-35°C.
Kod błędu L6 - Niska temperatura wlotu powietrza	Temperatura otoczenia jest poniżej 5°C.	Upewnij się, że urządzenie jest używane w zakresie temperatur roboczych 5-35°C.
Kod błędu E6 - Błąd przesyłania danych między płytą zasilającą a panelem sterowania	Płyta zasilająca nie jest prawidłowo podłączona do panelu sterowania lub okablowanie jest nieprawidłowe.	Sprawdź okablowanie i upewnij się, że połączenie między płytą zasilającą a panelem sterowania jest prawidłowe.

Importer: Zilan Polska Sp. z o.o., ul. gen. R. Kuklińskiego zilanpolska@zilan.com.tr

SERWIS: IBE Technologies Sp. z o.o., ul. gen. R. Kuklińskiego 14, 08-110 Siedlce

Prawidłowe utylizowanie tego produktu



- To oznaczenie wskazuje, że ten produkt nie powinien być usuwany wraz z innymi odpadami domowymi w całej UE.
- Aby zapobiec możliwym szkodom dla środowiska lub zdrowia ludzkiego wynikającym z niekontrolowanego usuwania odpadów, należy odpowiedzialnie je przetwarzać, aby promować zrównoważone ponowne wykorzystanie zasobów materialnych.
- Aby zwrócić zużyte urządzenie, skorzystaj z systemów zwrotu i zbiórki lub skontaktuj się ze sprzedawcą, u którego zakupiono produkt. Mogą oni przyjąć ten produkt do recyklingu w sposób bezpieczny dla środowiska.

MOLIMO DA IMATE U VIDU DA PRIRUČNIK UREĐAJA MOŽE BITI IZRADEN ZA NA INFORMACIJE O VIŠE OD JEDNOG MODELA. VAŠ UREĐAJ, MOŽDA NE SADRŽI ZNAČAJKE OPISANE U PRIRUČNIKU. OVAJ JEZIK JE PREVEDEN UZ POMOĆ UMJETNE INTELIGENCIJE.

OPĆE SIGURNOSNE UPUTE I UPOZORENJA

- Prije upotrebe ovog uređaja pažljivo pročitajte upute za uporabu.
- Provjerite da je nazivni napon jednak naponu koji koristite.
- Čuvajte upute, certifikat o jamstvu, račun i, ako je moguće, kutiju s unutarnjom ambalažom!
- Uređaj je namijenjen isključivo za privatnu uporabu i ne za komercijalnu ili profesionalnu uporabu!
- Uvijek isključite uređaj iz utičnice kada nije u uporabi, pri montiranju dodataka, čišćenju uređaja ili u slučaju kvara. Prvo isključite uređaj. Povlačite za utikač, a ne za kabel.
- Da biste zaštitili djecu od opasnosti električnih uređaja, nikada ih ne ostavljajte bez nadzora s uređajem. Stoga odaberite mjesto za uređaj tako da djeca nemaju pristup. Pazite da kabel ne visi.
- Redovito provjeravajte uređaj i kabel na oštećenja. Ako postoji bilo kakvo oštećenje, uređaj se ne smije koristiti.
- Ne dopustite djeci da se igraju uređajem. Ne dopustite djeci da se igraju ambalažnim materijalom, poput plastičnih vrećica.
- Ovaj uređaj mogu koristiti djeca starija od 8 godina te osobe s tjelesnim, osjetilnim ili mentalnim oštećenjima ili s nedostatkom iskustva i znanja, pod uvjetom da su pod nadzorom ili su dobili upute o sigurnom korištenju uređaja i razumiju moguće opasnosti. Čišćenje i održavanje od strane korisnika ne smiju obavljati djeca mlađa od 8 godina bez nadzora.
- Ne popravljajte uređaj sami, nego se u slučaju problema obratite ovlaštenom stručnjaku.
- Iz sigurnosnih razloga, oštećeni ili pokvareni mrežni kabel smije zamijeniti samo odgovarajući kabel od proizvođača, naše službe za korisnike ili slične kvalificirane osobe.
- Držite uređaj i kabel dalje od topline, izravne sunčeve svjetlosti, vlage, oštih rubova i sličnog.
- Isključite uređaj i izvucite utikač kada ga ne koristite.
- Koristite samo originalne dodatke koje isporučuje dobavljač.
- Ne koristite uređaj na otvorenom (osim ako je uređaj posebno dizajniran za vanjsku uporabu). Uvijek ga zaštitite od nula i subnula temperatura.
- Nikada ne koristite u blizini vode (kada, sudoper itd.). Uređaj ne smije biti izložen kiši ili vlazi. Koristite ga samo s suhim rukama.
- Ako uređaj padne u vodu, prvo isključite utikač prije nego ga izvadite. Ne dirajte izvor vode. Uređaj mora pregledati stručnjak prije ponovne

CRO-BIH

uporabe. Kako biste izbjegli opasnost od strujnog udara, ne čistite uređaj vodom i ne uranjajte ga u vodu.

- Koristite uređaj samo u svrhu za koju je namijenjen.
- Ovaj uređaj smije se koristiti samo kada je priključen u uzemljenu utičnicu instaliranu u skladu s propisima. Provjerite da napon napajanja odgovara naponu navedenom na nazivnoj pločici.
- Oštećenja nastala kada se uređaj koristi za druge svrhe od onih navedenih u uputama ili se koristi nepravilno ili se ne popravi od strane stručnjaka nisu pokrivena jamstvom.
- Postavite uređaj na ravnu i suhu površinu i držite udaljenost od 50–80 cm između uređaja i okolnih predmeta ili zidova.
- Uređaj se ne smije koristiti nakon pada s visine na tvrdi površinu. Čak i nevidljiva oštećenja mogu negativno utjecati na funkcionalnu sigurnost uređaja. Uređaj se smije koristiti tek nakon provjere od strane profesionalca.
- Nikada nemojte nositi ili povlačiti uređaj držeći se za utikač, jer postoji opasnost od kratkog spoja zbog oštećenja kabela. Ne savijajte, stišćite niti povlačite kabel preko oštih rubova.
- Ako postoji ventilacijski otvor, nemojte ga pokrivati. Ne ulijevajte tekućine ili prašak u ventilacijske otvore.
- Ne stavljajte prste ili druge predmete u otvorene dijelove uređaja.
- Ne preuzimamo odgovornost za oštećenja uzrokovana nepravilnom uporabom ili nepoštivanjem ovih uputa.
- Ne pokrivajte niti ograničavajte protok zraka kroz ulazne ili izlazne rešetke na bilo koji način.
- Prilikom instaliranja odvoda, provjerite je li pravilno spojen i da nije uvijen ili savijen.
- Prilikom premještanja uređaja, provjerite da je u uspravnom položaju.
- Ne stavljajte šalice ili druge predmete na uređaj kako biste spriječili prodiranje vode ili drugih tekućina u uređaj.

CRO-BIH

UPoznajte DRYZONE16 ODVIŠIVAČ ZRAKA

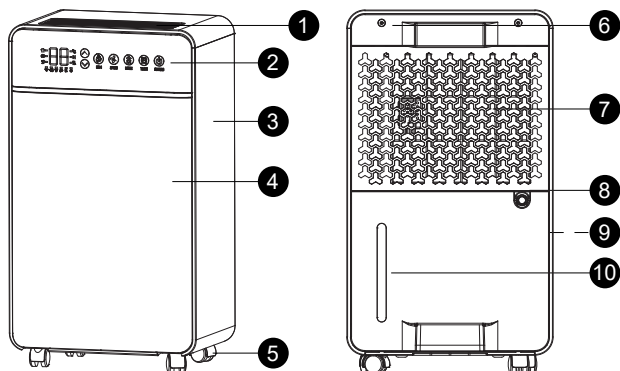

1. Ispuh zraka
2. Kontrolni i zaslon
3. Bočni poklopac
4. Prednji omotač / kućište
5. Kotačić
6. Zadnje kućište
7. Filter
8. Otvor za odvod
9. Strujni kabel (nije vidljiv)
10. Spremnik za vodu

UPUTSTVO ZA ZASLON



Ikona	Instrukcija	Ikona	Instrukcija
	Prikazuje temperaturu okoline. Postavljena vlažnost / Sati / kod pogreške		Sušenje odjeće
	Auto		Uključi
	Trenutna temperatura		Način spavanja
	Trenutna vlažnost		Tajmer
	Odležavanje		Zaključavanje za djecu
	Niska brzina		Indikator punog spremnika
			Visoka brzina

željenog načina rada: Način sušenja, Automatski način ili Način spavanja. Uređaj će se mijenjati između ovih načina, a odgovarajuće indikatorske lampice će zasvijetliti.

Način sušenja

- Ventilator radi kontinuirano velikom brzinom dok ne istekne postavljeno vrijeme ili dok se ne isključi ručno.

Automatski način

Možete postaviti željenu razinu vlage. Pritisnite Tipku za podešavanje vlage za prilagodbu.

- Kada je unutarnja vlažnost zraka 3 % RH niža od postavljene, kompresor i ventilator se zaustavljaju.

RADA UREĐAJA

1. Tipka ON/OFF

Nakon što uključite uređaj u struju, oglasit će se zvučni signal, a uređaj će izvršiti samoprovjeru te zatim prijeći u standby način rada (prikaz trenutne vlažnosti zraka). Pritisnite tipku ON/OFF za pokretanje uređaja. Početno stanje rada je Automatski način s postavljenom vlagom od 50 % RH. Pritisnite tipku ponovno i indikator napajanja će početi treptati. Kompresor će se zaustaviti, ventilator će nastaviti raditi još 30 sekundi, a zatim se zaustaviti. Prikaz se gasi, a uređaj se isključuje.

2. Tipka Timer H

Dok uređaj radi, pritisnite tipku Timer kako biste postavili željeno trajanje rada. Upotrijebite tipke / za povećanje ili smanjenje vremena u koracima od 1 sat. Timer se može postaviti od 1 do 24 sata. Nakon postavljanja, upalit će se indikator H.

3. Tipka Mode

Pritisnite tipku Mode za odabir

CRO-BIH

- Kada je unutarnja vlažnost zraka 3 % RH viša od postavljene, kompresor i ventilator nastavljaju rad.



Način spavanja

Ventilator radi kontinuirano malom brzinom dok ne istekne postavljeno vrijeme ili dok se ne isključi ručno. Tijekom ovog načina, prikaz ostaje aktivan 30 sekundi; ako nema aktivnosti, i indikatori i digitalni prikaz se gase.

(Bilo koja tipka aktivira uređaj iz načina spavanja.)

4. Tipka brzine vjetra

Pritisnite tipku brzine vjetra za podešavanje brzine protoka zraka.

- Niska brzina: prikaz pokazuje “”
- Visoka brzina: prikaz pokazuje “”

Odgovarajući indikator brzine vjetra će zasvijetliti.

5. Tipka dječja sigurnost

Pritisnite tipku dječje sigurnosti jednom za aktiviranje funkcije. Ikona dječje sigurnosti će ostati upaljena, a sve druge tipke biti onemogućene. Pritisnite ponovo za deaktiviranje; ikona će se ugasiti, a sve funkcije se vraćaju u normalan rad.

6. Tipka za podešavanje vlage

Pritisnite tipku za podešavanje vlage za postavljanje željene razine vlage. Svako pritiskanje mijenja vlagu za 5 %.

- ▲ za povećanje vlage za 5 %
- ▼ za smanjenje vlage za 5 %

Raspon podešavanja je od 30 % RH do 80 % RH. Kada se prikaže “CO”, kontrola vlage je onemogućena, a uređaj radi u kontinuiranom načinu odvlaživanja.

Dodatne napomene:

- Prilikom podešavanja vlage, prikaz trepće postavljenu vrijednost. Ako se tijekom 5 sekundi ne pritisne tipka, postavka se sprema i prikaz se vraća na trenutnu vlažnost zraka.

• Uvjeti pokretanja uređaja:

1. Ako je vlažnost okoliša – postavljena vlažnost ≥ 3 %, kompresor započinje odvlaživanje.
2. Ako je vlažnost okoliša – postavljena vlažnost ≤ 3 %, kompresor prestaje odvlaživati.
 - Timer način dostupan: prikaz trepće “1”; podesivo s ▲/▼ od 1–24 sata ili 24–1 sat.
 - Pritisnite istovremeno ▲ + ▼ za prikaz trenutne temperature okoliša.

Napomena 1: Pri pokretanju kompresora može doći do kratke vibracije; to je normalno.

Napomena 2: Kompresor radi ispravno u rasponu temperature okoliša od 5 °C do 35 °C.

- Držite tipku vlage 3 sekunde za prikaz trenutne temperature okoliša. Vrijednost ostaje vidljiva 3 sekunde.

7. Indikator punog spremnika vode

Kada je spremnik vode pun ili uklonjen, upalit će se indikator punog spremnika, prikaz pokazuje “e4”, a zvučni signal traje 5 sekundi.

8. Indikator odleđivanja

Kada je indikator odleđivanja upaljen, uređaj je u načinu odleđivanja. (Trajanje odleđivanja varira ovisno o temperaturi okoliša.)

UPUTE ZA ISTJECANJE VODE

1. Pritisnite spremnik naprijed koristeći oba palca dok povlačite prema natrag kažiprstima, kao što je prikazano na slici F1.
2. Podignite poklopac spremnika za vodu i izlijte vodu, kao što je prikazano na slici F2.
3. Vratite poklopac spremnika za vodu na mjesto i pravilno ga osigurajte, kao što je prikazano na slici F3.
4. Kada je spremnik za vodu pun, ispustite nakupljenu vodu kroz odvodnu cijev, kao što je prikazano na slici F4.
5. Prilikom ponovnog postavljanja spremnika za vodu, provjerite je li pravilno postavljen i čvrsto pričvršćen. Nepravilno postavljanje može spriječiti normalan rad uređaja.

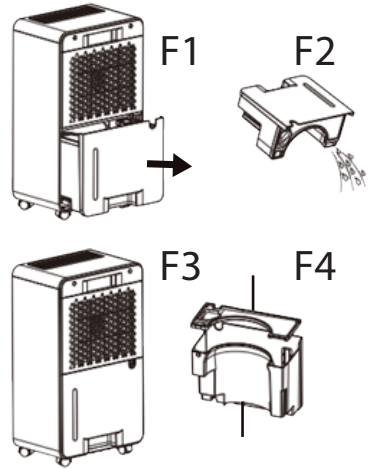

NAPOMENA:

Nakon dulje upotrebe preporuča se čišćenje spremnika za vodu. Uklonite spremnik, temeljito ga očistite i vratite na izvorno mjesto.

2. Metoda kontinuiranog istjecanja

Ako ne želite često prazniti spremnik za vodu, možete priključiti crijevo za kontinuirano istjecanje.

- Pronađite odvod na stražnjoj strani uređaja.
- Čvrsto pričvrstite priloženo crijevo za odvod na odvodni priključak.
- Prije korištenja funkcije kontinuiranog odvodnjavanja, provjerite je li crijevo sigurno spojeno kako bi se spriječilo curenje vode.

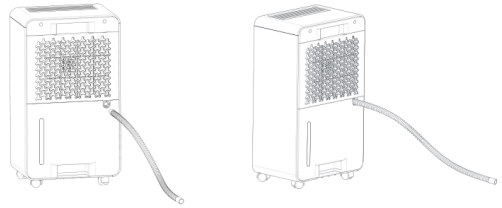

SIGURNOSNE I UPUTE ZA UPOTREBU

- Tijekom rada uređaja nemojte postavljati željenu razinu vlage nižu od uvjeta okolne temperature.
- Kada se uređaj zaustavi, pričekajte najmanje 3 minute prije ponovnog pokretanja kako biste izbjegli oštećenje kompresora.
- Uređaj koristite samo u rasponu sobne temperature od 5–35 °C.
- Ako se uređaj ne uključi (kontrolna lampica je isključena) ili se zaustavi iz nepoznatih razloga, prvo provjerite jesu li utikač i kabel pravilno spojeni. Ako jesu, pričekajte 10 minuta prije pokušaja ponovnog pokretanja (uređaju je potrebno do 10 minuta za reset). Ako se i dalje ne uključi, obratite se servisu.
- Tijekom rada, kompresor generira toplinu, što može uzrokovati blagi porast temperature u prostoriji. Ovo je normalno.
- Kada se upali lampica za odmrzavanje, uređaj je u načinu odmrzavanja. Tijekom tog procesa, kompresor se zaustavlja dok ventilator nastavlja raditi.
- Temperatura okoline prikazuje se tijekom rada.
 - "HI" se pojavljuje kada je relativna vlažnost zraka iznad 90 % RH.
 - "LO" se pojavljuje kada je relativna vlažnost zraka ispod 30 % RH.
- Osigurajte da uređaj tijekom rada održava najmanje 0,2 metra (20 cm) udaljenosti od zidova ili okolnih objekata.

ČIŠĆENJE FILTERA

Napomena: Uvijek isključite uređaj iz struje prije čišćenja.

- Uređaj je opremljen uklonjivim i perivim filterom. Uklonite filter i očistite ga ispiranjem u čistoj vodi, a zatim ga vratite na mjesto. Preporučuje se čišćenje filtera najmanje jednom svaka dva tjedna. (Vidi Slike 5 i 6)
- Ako filter nije jako zaprljan, jednostavno usisajte prašinu. Ako je vrlo prljav, operite ga čistom ili toplom vodom. Vanjsku površinu uređaja obrišite mekanom, vlažnom krpom. Provjerite da temperatura vode ne prelazi 40 °C.

Napomena: Da biste spriječili deformaciju filtera, pustite ga da se prirodno osuši na zraku. Nemojte koristiti sušilicu. Držite filter i uređaj dalje od alkohola, benzina, benzena i drugih kemijskih otapala.

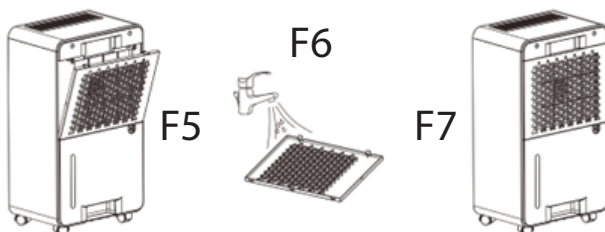

ODRŽAVANJE I SKLADIŠTENJE

- Prije bilo kakvih servisnih ili popravnih radova isključite uređaj iz struje kako biste izbjegli električni udar.
- Ako uređaj neće biti korišten dulje vrijeme, odspojite kabel.
- Nemojte koristiti alkohol, benzin, benzen ili druga kemijska otapala za čišćenje uređaja.
- Nakon čišćenja, osigurajte kabel i omotajte uređaj u plastičnu vrećicu kako biste spriječili prašinu i kontaminaciju. Čuvajte ga u čistom i suhom prostoru izvan dohvata djece.

OTKLANJANJE POTEŠKOĆA

Problem	Uzrok	Rješenje
Uređaj ne radi	Uređaj nije priključen na mrežu.	Priključite uređaj na električnu mrežu.
	Spremnik za vodu je pun ili nije pravilno postavljen.	Ispraznite spremnik za vodu i pravilno ga ponovno postavite.
Odvlaživanje ne radi	Temperatura ili vlažnost prostorije je preniska ili je udaljenost između uređaja i okolnih objekata manja od 50 cm.	U suhim sezonama ili pri niskim temperaturama učinkovitost odvlaživanja opada. Osigurajte najmanje 50 cm prostora oko uređaja.
	Ulaz ili izlaz zraka je blokiran.	Uklonite sve prepreke s ulaza i izlaza zraka.
Nema zraka	Zračni filter je začepljen.	Očistite filter prema uputama u ovom priručniku.
Bučan rad	Uređaj je nagnut ili postavljen na nestabilnu površinu.	Postavite uređaj uspravno na ravnu i stabilnu površinu.
	Zračni filter je začepljen.	Očistite filter prema uputama u ovom priručniku.

CRO-BIH

Kod pogreške E1 – Senzor temperature nije povezan	Senzor temperature ili vlažnosti je odspojen.	Provjerite ili zamijenite senzor temperature/vlažnosti.
Kod pogreške E2 – Senzor temperature kratko spojen	Senzor temperature je kratko spojen.	Provjerite ili zamijenite senzor temperature.
Kod pogreške L3 – Senzor vlage kratko spojen	Senzor vlage je kratko spojen.	Provjerite ili zamijenite senzor vlage.
Kod pogreške E4 – Spremnik vode pun ili nepravilno postavljen	Spremnik vode je pun ili nije pravilno postavljen.	Ispraznite spremnik i ponovno ga pravilno postavite.
Kod pogreške L5 – Visoka temperatura ulaznog zraka	Temperatura okoline iznad 35 °C.	Osigurajte da se uređaj koristi u radnom rasponu od 5–35 °C.
Kod pogreške L6 – Niska temperatura ulaznog zraka	Temperatura okoline ispod 5 °C.	Osigurajte da se uređaj koristi u radnom rasponu od 5–35 °C.
Kod pogreške E6 – Pogreška prijenosa podataka između napojne ploče i upravljačke ploče	Napojna ploča nije pravilno povezana s upravljačkom pločom ili je ožičenje nepravilno.	Provjerite ožičenje i osigurajte pravilnu vezu između napojne ploče i upravljačke ploče.

Uvoznik za HR:

• ZED d.o.o. Industrijska cesta 5, 10360 Sesevete-HR

Tel: +385 01 2006 148

Uvoznik za BIH:

• Digitalis d.o.o. M.Spaha 2A/30, 72290 Novi Travnik-BiH

Tel: +387 61 095 095

Pravilno odlaganje ovog proizvoda



- Ovaj znak označava da se ovaj proizvod ne smije odlagati s drugim kućanskim otpadom u cijeloj EU.
- Kako biste spriječili moguću štetu okolišu ili ljudskom zdravlju od nekontroliranog odlaganja otpada, odložite ga odgovorno kako biste promicali održivo ponovno korištenje materijalnih resursa.
- Za povrat vašeg korištenog uređaja koristite sustave za povrat i prikupljanje ili se obratite trgovcu kod kojeg je proizvod kupljen. Oni mogu preuzeti ovaj proizvod za ekološki sigurno recikliranje.

VEUILLEZ PRENDRE EN CONSIDERATION QUE LE MANUEL UTILISATEUR DE L'APPAREIL PEUT ETRE PREPARE POUR PLUS QU'UN MODELE
IL SE PEUT QUE VOTRE APPAREIL NE POSSEDE PAS LES CARACTERISTIQUES QUI SONT CITEES DANS LE MANUEL UTILISATEUR.
CETTE LANGUE A ÉTÉ TRADUITE AVEC L'AIDE DE L'INTELLIGENCE ARTIFICIELLE.

INSTRUCTIONS DE SÉCURITÉ GÉNÉRALES & AVERTISSEMENTS

- Avant d'utiliser cet appareil, veuillez lire attentivement le manuel d'instructions.
- Assurez-vous que la tension nominale correspond à la tension que vous utilisez.
- Conservez les instructions, le certificat de garantie, le reçu d'achat et, si possible, le carton avec l'emballage intérieur !
- L'appareil est destiné exclusivement à un usage privé et non à un usage commercial ou professionnel !
- Débranchez toujours l'appareil de la prise lorsqu'il n'est pas utilisé, lors de la fixation des accessoires, pour le nettoyage de l'appareil ou en cas de problème. Éteignez l'appareil au préalable. Tirez sur la fiche, pas sur le câble.
- Pour protéger les enfants des dangers des appareils électriques, ne les laissez jamais seuls avec l'appareil. Par conséquent, choisissez l'emplacement de votre appareil de manière à ce que les enfants n'y aient pas accès. Veillez à ce que le câble ne pend pas.
- Vérifiez régulièrement l'appareil et le câble pour détecter tout dommage. En cas de dommage, l'appareil ne doit pas être utilisé.
- Ne laissez pas les enfants jouer avec l'appareil. Ne laissez pas les enfants jouer avec des matériaux d'emballage comme des sacs en plastique.
- Cet appareil peut être utilisé par des enfants de 8 ans et plus ainsi que par des personnes ayant des limitations physiques, sensorielles ou mentales, ou manquant d'expérience et de connaissances, à condition qu'elles soient surveillées ou aient reçu des instructions sur l'utilisation sécurisée de l'appareil et comprennent les risques possibles. Le nettoyage et l'entretien ne doivent pas être réalisés par des enfants de moins de 8 ans sans surveillance.
- Ne réparez pas l'appareil vous-même, consultez un expert agréé en cas de problème.
- Pour des raisons de sécurité, un câble d'alimentation endommagé ou défectueux ne peut être remplacé que par un câble équivalent du fabricant, de notre service client ou d'une personne qualifiée similaire.
- Tenez l'appareil et le câble à l'écart de la chaleur, de la lumière directe du soleil, de l'humidité, des bords tranchants et autres risques similaires.
- Éteignez l'appareil et débranchez-le lorsque vous ne l'utilisez pas.

- N'utilisez que des accessoires d'origine fournis par le fournisseur.
- Ne pas utiliser l'appareil à l'extérieur (sauf si l'appareil est conçu pour un usage extérieur). Protégez-le toujours contre les températures zéro ou inférieures à zéro.
- N'utilisez jamais l'appareil à proximité de l'eau (baignoire, lavabo, etc.). L'appareil ne doit pas être exposé à la pluie ou à l'humidité. Utilisez l'appareil uniquement avec les mains sèches.
- Si l'appareil tombe dans l'eau, débranchez-le avant de le sortir. Ne touchez pas la source d'eau. L'appareil doit être contrôlé par un spécialiste avant toute nouvelle utilisation. Pour éviter tout risque d'électrocution, ne nettoyez pas l'appareil avec de l'eau et ne le plongez pas dans l'eau.
- N'utilisez l'appareil que pour l'usage prévu.
- Cet appareil ne doit être utilisé que lorsqu'il est connecté à une prise mise à la terre, installée conformément aux réglementations. Assurez-vous que la tension d'alimentation correspond à celle indiquée sur la plaque signalétique.
- Les dommages survenant lorsque l'appareil est utilisé à d'autres fins que celles spécifiées dans le manuel, utilisé de manière incorrecte ou non réparé par des experts ne sont pas couverts par la garantie.
- Placez l'appareil sur une surface plane et sèche et maintenez une distance de 50 à 80 cm entre l'appareil et les objets ou murs environnants.
- L'appareil ne doit plus être utilisé après une chute sur une surface dure depuis une hauteur. Même les dommages invisibles peuvent affecter la sécurité fonctionnelle de l'appareil. L'appareil ne peut être utilisé qu'après vérification par un professionnel.
- Ne transportez ou ne tirez jamais l'appareil en tenant la fiche, car il existe un risque de court-circuit dû à une rupture du câble. Ne pliez, pincez ou tirez pas le cordon d'alimentation sur des bords tranchants.
- S'il y a un trou de ventilation, ne le couvrez pas. Ne versez aucun liquide ni poudre dans les trous de ventilation.
- Ne mettez pas vos doigts ni d'autres objets dans les parties ouvertes de l'appareil.
- Aucune responsabilité n'est acceptée en cas de dommages causés par une utilisation incorrecte ou le non-respect de ces instructions.
- Ne couvrez pas et ne bloquez pas le flux d'air vers les grilles d'entrée ou de sortie de quelque manière que ce soit.
- Lors de l'installation du drain, assurez-vous qu'il est correctement raccordé et qu'il n'est ni tordu ni plié.

- Lors du déplacement de l'appareil, assurez-vous qu'il est en position verticale.
- Ne placez pas de tasses ou d'autres objets sur l'appareil pour éviter que de l'eau ou d'autres liquides ne pénètrent dans le système.

DÉCOUVREZ LE DÉSHUMIDIFICATEUR DRYZONE16

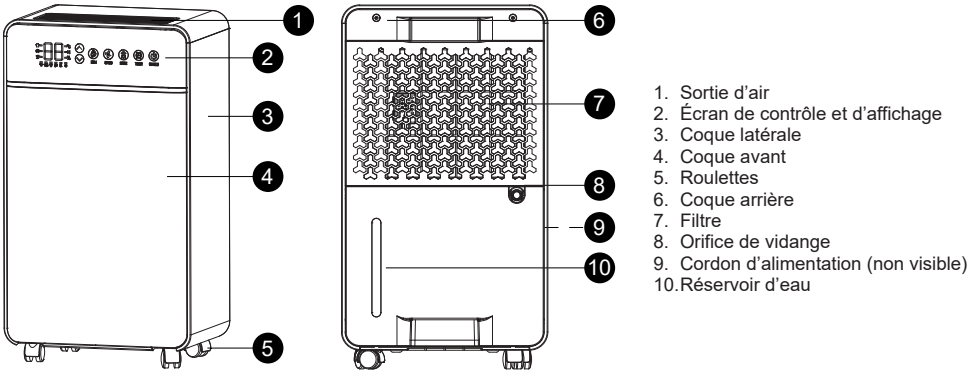

GUIDE DE L'ÉCRAN D'AFFICHAGE



FONCTIONNEMENT

1. Touche ON/OFF ⏻

Après avoir branché l'appareil, un signal sonore retentit et la machine effectue un auto-test, puis passe en mode veille (affichage de l'humidité actuelle). Appuyez sur la touche ON/OFF pour démarrer l'appareil. L'état de fonctionnement initial est le mode automatique, avec une humidité réglée à 50 % HR. Appuyez de nouveau sur la touche et le voyant d'alimentation clignotera. Le compresseur s'arrête, le ventilateur continue de fonctionner pendant 30 secondes, puis s'arrête. L'affichage s'éteint et l'appareil s'éteint.

2. Touche Timer H

Lorsque l'appareil fonctionne, appuyez sur la touche Timer pour régler la durée de fonctionnement souhaitée. Utilisez les boutons ▲/▼ pour augmenter ou diminuer le temps par incréments d'une heure. Le minuteur peut être réglé de 1 à 24

Icône	Instruction	Icône	Instruction
8.8 °C / 8.8 %	Affiche la température ambiante. Humidité / Heures / Code d'erreur réglés	↑	Sécher les vêtements
🚗	Voiture	⏻	Marche
°C	Température actuelle	🌙	Mode veille
%	Humidité actuelle	H	Minuterie
*	Dégivrage	🔒	Verrouillage enfant
~	Basse vitesse	🌊	Indication réservoir plein
		🌀	Haute vitesse

heures. Une fois le temps réglé, l'indicateur H s'allume.

3. Touche Mode ⏸

Appuyez sur la touche Mode pour sélectionner le mode de fonctionnement souhaité : Mode Séchage,

Mode Automatique ou Mode Veille. L'appareil bascule entre ces modes et les voyants correspondants s'allument.

Mode Séchage 📏

- Le ventilateur fonctionne en continu à haute vitesse jusqu'à la fin du temps réglé ou jusqu'à arrêt manuel.

Mode Automatique 🔄

Vous pouvez définir le niveau d'humidité souhaité. Appuyez sur la touche de réglage de l'humidité pour ajuster l'humidité.

- Lorsque l'humidité ambiante est inférieure de 3 % HR à l'humidité réglée, le compresseur et le ventilateur s'arrêtent.
- Lorsque l'humidité ambiante est supérieure de 3 % HR à l'humidité réglée, le compresseur et le ventilateur reprennent leur fonctionnement.

Mode Veille 😊

Le ventilateur fonctionne en continu à faible vitesse jusqu'à la fin du temps réglé ou jusqu'à arrêt manuel. Pendant ce mode, l'affichage reste actif pendant 30 secondes ; s'il n'y a aucune action, les voyants et l'affichage numérique s'éteignent.

(Toute touche réactive l'appareil depuis le mode Veille.)

4. Touche Vitesse du Ventilateur

Appuyez sur la touche vitesse du ventilateur pour régler la vitesse du flux d'air.

- Vitesse basse : l'affichage montre " ㄱ " (low)
- Vitesse haute : l'affichage montre " ㄴ " (high)

Le voyant correspondant à la vitesse du ventilateur s'allume.

5. Touche Sécurité Enfants 🛡️

Appuyez une fois sur la touche sécurité enfants pour activer la fonction. L'icône de sécurité enfants reste allumée et toutes les autres touches sont désactivées. Appuyez à nouveau pour désactiver la sécurité enfants ; l'icône s'éteint et toutes les fonctions reviennent à la normale.

6. Touche de Réglage de l'Humidité

Appuyez sur la touche de réglage de l'humidité pour définir le niveau d'humidité souhaité. Chaque pression ajuste l'humidité de 5 %.

- ▲ pour augmenter l'humidité de 5 %
- ▼ pour diminuer l'humidité de 5 %

La plage réglable est de 30 % HR à 80 % HR. Lorsque "CO" est affiché, le contrôle de l'humidité est désactivé et l'appareil fonctionne en mode déshumidification continue.

Remarques supplémentaires:

- Lors de l'ajustement de l'humidité, l'affichage clignote avec la valeur définie. Si aucune touche n'est pressée pendant 5 secondes, la valeur est enregistrée et l'affichage revient à l'humidité ambiante actuelle.
- Conditions de démarrage :

- Si humidité ambiante – humidité réglée ≥ 3 %, le compresseur démarre la déshumidification.
 - Si humidité ambiante – humidité réglée ≤ 3 %, le compresseur arrête la déshumidification.
- Mode Timer disponible : l'affichage clignote "1" ; réglable avec ▲/▼ de 1 à 24 heures ou de 24 à 1 heure.

- Appuyez simultanément sur ▲ + ▼ pour afficher la température ambiante actuelle.

Remarque 1 : Une brève vibration peut se produire au démarrage du compresseur ; c'est normal.

Remarque 2 : Le compresseur fonctionne correctement dans une plage de température ambiante de 5 °C à 35 °C.

- Maintenez la touche humidité enfoncée pendant 3 secondes pour afficher la température ambiante actuelle. La valeur reste visible pendant 3 secondes.

7. Indicateur Réservoir Plein

Lorsque le réservoir d'eau est plein ou retiré, l'indicateur de réservoir plein s'allume, l'affichage montre e 4 et le signal sonore retentit pendant 5 secondes.

8. Indicateur Dégivrage

Lorsque l'indicateur de dégivrage est allumé, l'appareil est en mode dégivrage. (La durée du dégivrage varie selon la température ambiante.)

INSTRUCTIONS DE VIDANGE

1. Poussez le réservoir d'eau vers l'avant en appuyant avec les deux pouces tout en tirant vers l'arrière avec vos index, comme illustré en F1.
2. Soulevez le couvercle du réservoir d'eau et versez l'eau, comme illustré en F2.
3. Remplacez le couvercle du réservoir d'eau et sécurisez-le correctement, comme illustré en F3.
4. Lorsque le réservoir d'eau est plein, évacuez l'eau accumulée par le tuyau de vidange, comme illustré en F4.
5. Lors du repositionnement du réservoir d'eau, assurez-vous qu'il est correctement installé et bien fixé. Un mauvais positionnement peut empêcher le fonctionnement normal de l'appareil.

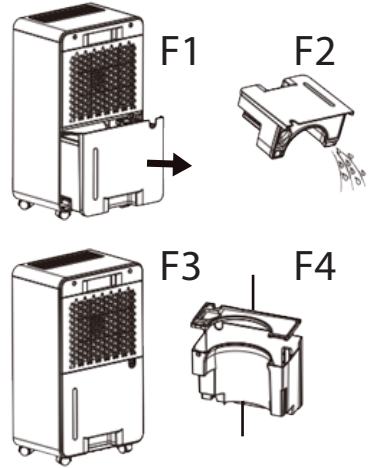

REMARQUE :

Après une utilisation prolongée, il est recommandé de nettoyer le réservoir d'eau. Retirez le réservoir, nettoyez-le soigneusement, puis remettez-le en place.

2. Méthode de vidange continue

Si vous préférez ne pas vider le réservoir fréquemment, vous pouvez connecter un tuyau de vidange continue.

- Localisez la sortie de vidange à l'arrière de l'appareil.
- Fixez fermement le tuyau de vidange fourni au port de vidange.
- Avant d'utiliser la fonction de vidange continue, vérifiez soigneusement que le tuyau est bien connecté afin d'éviter toute fuite d'eau.

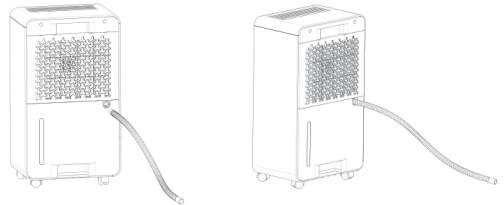

INSTRUCTIONS DE SÉCURITÉ ET D'UTILISATION

- Ne réglez pas le niveau d'humidité désiré en dessous des conditions de température ambiante pendant le fonctionnement de l'appareil.
- Lorsque l'appareil s'arrête, attendez au moins 3 minutes avant de le redémarrer afin d'éviter d'endommager le compresseur.
- Utilisez le déshumidificateur uniquement dans une plage de température ambiante de 5 à 35 °C.
- Si le déshumidificateur ne s'allume pas (voyant éteint) ou s'arrête pour une raison inconnue, vérifiez d'abord si la prise et le cordon d'alimentation sont correctement connectés. S'ils le sont, attendez 10 minutes avant de tenter de redémarrer l'appareil (il peut nécessiter jusqu'à 10 minutes pour se réinitialiser). Si l'appareil ne s'allume toujours pas après 10 minutes, contactez le service après-vente.
- Pendant le fonctionnement, le compresseur génère de la chaleur, ce qui peut entraîner une légère augmentation de la température ambiante. Ceci est normal.
- Lorsque le voyant de dégivrage s'allume, l'appareil est en mode dégivrage. Pendant ce processus, le compresseur s'arrête tandis que le ventilateur continue de fonctionner.

FR

- La température ambiante est affichée pendant le fonctionnement..
- “ HI “ s’affiche lorsque l’humidité ambiante est supérieure à 90 % HR.
- “ LO “ s’affiche lorsque l’humidité ambiante est inférieure à 30 % HR.
- Assurez-vous que le déshumidificateur maintient un espace libre d’au moins 0,2 mètre (20 cm) par rapport aux murs ou aux objets environnants pendant son fonctionnement.

NETTOYAGE DU FILTRE

Remarque: Débranchez toujours l’appareil avant le nettoyage.

- L’appareil est équipé d’un filtre amovible et lavable. Retirez le filtre et nettoyez-le à l’eau claire, puis réinstallez-le. Il est recommandé de nettoyer le filtre au moins toutes les deux semaines. (Voir Fig. 5 & Fig. 6)
- Si le filtre n’est pas très sale, vous pouvez simplement aspirer la poussière. S’il est très sale, lavez-le à l’eau propre ou tiède. Utilisez un chiffon doux et humide pour essuyer l’extérieur de l’appareil. Assurez-vous que la température de l’eau ne dépasse pas 40 °C.

Remarque : Pour éviter toute déformation du filtre, laissez-le sécher à l’air libre. N’utilisez pas de sèche linge. Gardez le filtre et l’appareil à l’écart de l’alcool, de l’essence, du benzène et d’autres solvants chimiques..

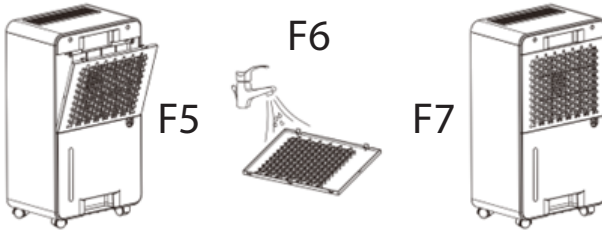

ENTRETIEN ET STOCKAGE

- Débranchez l’appareil avant toute opération d’entretien ou de réparation pour éviter les chocs électriques.
- Si le déshumidificateur ne sera pas utilisé pendant une longue période, déconnectez le cordon d’alimentation.
- N’utilisez pas d’alcool, d’essence, de benzène ou d’autres solvants chimiques pour nettoyer l’appareil.
- Après le nettoyage, sécurisez le cordon d’alimentation et enveloppez l’appareil dans un sac plastique pour éviter la poussière ou toute contamination. Stockez-le dans un environnement propre et sec, hors de portée des enfants.

DÉPANNAGE

Problème	Cause	Solution
L'appareil ne fonctionne pas	L'appareil n'est pas branché sur le secteur.	Branchez l'appareil sur le secteur.
	Le réservoir d'eau est plein ou mal installé.	Videz le réservoir et réinstallez-le correctement.
La déshumidification ne fonctionne pas	La température ou l'humidité de la pièce est trop basse, ou la distance entre l'appareil et les objets environnants est inférieure à 50 cm.	En saison sèche ou par basses températures, les performances de déshumidification diminuent. Assurez-vous d'au moins 50 cm d'espace autour de l'appareil.
	L'entrée ou la sortie d'air est bloquée.	Retirez tout obstacle à l'entrée et à la sortie d'air.

Pas de ventilation	Le filtre à air est bloqué.	Nettoyez le filtre conformément aux instructions de ce manuel.
Fonctionnement bruyant	L'appareil est incliné ou placé sur une surface instable.	Placez l'appareil à la verticale sur une surface plane et stable.
	Le filtre à air est bloqué.	Nettoyez le filtre conformément aux instructions de ce manuel.
Code d'erreur E1 – Capteur de température déconnecté	Le capteur de température ou d'humidité est déconnecté.	Vérifiez ou remplacez le capteur de température/humidité.
Code d'erreur E2 – Capteur de température en court-circuit	Le capteur de température est en court-circuit.	Vérifiez ou remplacez le capteur de température.
Code d'erreur L3 – Capteur d'humidité en court-circuit	Le capteur d'humidité est en court-circuit.	Vérifiez ou remplacez le capteur d'humidité.
Code d'erreur E4 – Réservoir d'eau plein ou mal installé	Le réservoir d'eau est plein ou mal positionné.	Videz le réservoir et réinstallez-le correctement.
Code d'erreur L5 – Température d'air d'admission élevée	La température ambiante est supérieure à 35 °C.	Assurez-vous que l'appareil est utilisé dans une plage de fonctionnement de 5 à 35 °C.
Code d'erreur L6 – Température d'air d'admission basse	La température ambiante est inférieure à 5 °C.	Assurez-vous que l'appareil est utilisé dans une plage de fonctionnement de 5 à 35 °C.
Code d'erreur E6 – Erreur de transfert de données entre la carte d'alimentation et le panneau de contrôle	La carte d'alimentation n'est pas correctement connectée au panneau de contrôle ou le câblage est incorrect.	Vérifiez le câblage et assurez une connexion correcte entre la carte d'alimentation et le panneau de contrôle.

IMPORTATEUR:

ZILAN FRANCE

9, Rue des Colonnes, 75002

Paris, France

N° TVA : FR72953802378

N° SIRET : 95380237800018

zilanfrance2023@gmail.com

Élimination correcte de ce produit



- Ce marquage indique que ce produit ne doit pas être éliminé avec d'autres déchets ménagers dans l'UE.
- Pour éviter tout dommage possible à l'environnement ou à la santé humaine dû à une élimination incontrôlée des déchets, recyclez-le de manière responsable pour favoriser la réutilisation durable des ressources matérielles.
- Pour retourner votre appareil usagé, veuillez utiliser les systèmes de retour et de collecte ou contacter le détaillant où le produit a été acheté. Ils peuvent prendre ce produit pour un recyclage écologique sûr.

გთხოვთ, გაითვალისწინოთ, რომ მოწყობილობის სახელმძღვანელო შეიძლება შეიქმნას ერთზე მეტი მოდელის ინფორმაციისთვის. თქვენი მოწყობილობა შეიძლება არ მოიცავდეს სახელმძღვანელოში მითითებულ ფუნქციებს.

უსაფრთხოების ზოგადი ინსტრუქციები და გაფრთხილებები

- ამ მოწყობილობის გამოყენებამდე, გთხოვთ, ყურადღებით წაიკითხოთ მომხმარებლის სახელმძღვანელო.
- დარწმუნდით, რომ მოწყობილობის ნომინალური ძაბვა იგივეა, რაც თქვენ იყენებთ.
- შეინახეთ ინსტრუქცია, საგარანტიო ბარათი, გაყიდვის ქვითარი და თუ შესაძლებელია, მუყაო შიდა შეფუთვით!
- მოწყობილობა განკუთვნილია მხოლოდ პირადი გამოყენებისთვის და არ არის კომერციული ან პროფესიული გამოყენებისთვის!
- ყოველთვის გამორთეთ მოწყობილობა, როდესაც ის არ არის გამოყენებული, აქსესუარების დაყენებისას, მოწყობილობის გაწმენდისას ან თუ რაიმე პრობლემაა. გამორთეთ მოწყობილობა წინასწარ. არ გაიყვანოთ კაბელი, გამოიღეთ შტეფსელი.
- ბავშვების დასაცავად ელექტრო მოწყობილობების საფრთხისგან, არასოდეს დატოვოთ მოწყობილობა უყურადღებოდ. ამიტომ, თქვენი მოწყობილობის მდებარეობის არჩევისას, აირჩიეთ ის ისე, რომ ბავშვებს არ შეეძლოთ მასზე წვდომა. დარწმუნდით, რომ კაბელი არ არის ჩამოკიდებული.
- რეგულარულად შეამოწმეთ მოწყობილობა და მისი კაბელი დაზიანებისთვის. თუ რაიმე სახის დაზიანებაა, მოწყობილობა არ უნდა იქნას გამოყენებული.
- არ დაუშვათ ბავშვებს მოწყობილობასთან თამაში. არ დაუშვათ ბავშვებს თამაში შესაფუთი მასალებით, როგორცაა პლასტიკური ჩანთები.
- ამ ხელსაწყოს გამოყენება შეუძლიათ ფიზიკური, სენსორული ან გონებრივი შეზღუდული შესაძლებლობის მქონე პირებს ან გამოცდილების და ცოდნის ნაკლებობას, იმ პირობით, რომ მათ მიეცათ ზედამხედველობა ან ინსტრუქცია, როგორ გამოიყენონ მოწყობილობა უსაფრთხოდ და გააცნობიერონ შესაძლო საფრთხეები.

- გაწმენდა და მომხმარებლის მოვლა არ უნდა მოხდეს 8 წლამდე ასაკის ბავშვებმა მეთვალყურეობის გარეშე.
- თავად არ შეაკეთოთ მოწყობილობა რაიმე პრობლემის შემთხვევაში, მიმართეთ უფლებამოსილ სპეციალისტს.
 - უსაფრთხოების მიზნების გამო, გატეხილი ან დაზიანებული ქსელის კაბელი შეიძლება შეიცვალოს მხოლოდ ექვივალენტური კაბელით, რომელიც მოწოდებულია მწარმოებლის, ჩვენი მომხმარებელთა მომსახურების განყოფილების ან ანალოგიურად კვალიფიციური პირის მიერ.
 - შეინახეთ მოწყობილობა და მისი კაბელი სითბოსგან, მზის პირდაპირი სხივებისგან, ტენიანობისგან, ბასრი კიდებისგან და მსგავსებისგან.
 - გამორთეთ მოწყობილობა და გამორთეთ ის, როცა არ იყენებთ.
 - გამოიყენეთ მხოლოდ მომწოდებლის მიერ მოწოდებული ორიგინალური აქსესუარები.
 - არ გამოიყენოთ მოწყობილობა გარეთ. (თუ მოწყობილობა არ არის განკუთვნილი გარე გამოყენებისთვის.)
 - ყოველთვის დაიცავით ნულოვანი ან ნულამდე ტემპერატურისგან.
 - არასოდეს გამოიყენოთ წყალთან ახლოს (აბაზანა, ნიჟარა და ა.შ.). მოწყობილობა არ უნდა ექვემდებარებოდეს წვიმას ან ტენიანობას. გამოიყენეთ მოწყობილობა მხოლოდ მაშინ, როცა ხელები მშრალია.
 - თუ მოწყობილობა წყალში ჩავარდა, გამორთეთ იგი წყალში შესვლამდე. არ შეეხოთ წყლის წყაროს. მოწყობილობა ხელახლა გამოყენებამდე უნდა შემოწმდეს სპეციალისტის მიერ. ელექტროშოკის რისკის თავიდან ასაცილებლად, არ გაწმინდოთ მოწყობილობა წყლით და არ ჩაძიროთ წყალში.
 - გამოიყენეთ მოწყობილობა მხოლოდ დანიშნულებისამებრ.
 - ამ მოწყობილობის მუშაობა უნდა მოხდეს მხოლოდ სათანადოდ დამაგრებულ დამიწებულ სოკეტთან მიერთებისას. დარწმუნდით, რომ მიწოდების ძაბვა შეესაბამება ტიპის ფირფიტაზე მითითებულ ძაბვას.
 - დაზიანებები, რომლებიც წარმოიქმნება, თუ მოწყობილობა გამოიყენება სხვა მიზნებისთვის, გარდა ინსტრუქციებში

- მითითებულისა, არასწორად გამოყენებული ან არ შეკეთდება ექსპერტების მიერ, არ ვრცელდება გარანტიით.
- ყოველთვის გამოიყენეთ მოწყობილობა ბრტყელ და ჰორიზონტალურ ზედაპირზე.
 - თუ მოწყობილობა სიმაღლიდან მყარ ზედაპირზე ეცემა, ის აღარ უნდა გამოიყენოთ. უხილავმა დაზიანებამაც კი შეიძლება უარყოფითი გავლენა მოახდინოს მოწყობილობის ფუნქციონალურ უსაფრთხოებაზე. მოწყობილობის გამოყენება შესაძლებელია მხოლოდ პროფესიონალის მიერ შემოწმების შემდეგ.
 - მოწყობილობის ტარებისას ან გაყვანისას ყოველთვის დაიჭირეთ ან გამოწიეთ დენის შტეფსელი, რადგან არსებობს კაბელის გატეხვის გამო მოკლე ჩართვის რისკი. არ მოხაროთ, არ დააჭიროთ ან არ გაჭიმოთ კვების კაბელი მკვეთრ კიდეებზე.
 - თუ არის სავენტილაციო ხვრელი, არ დაფაროთ იგი. არ ჩაასხით სითხე ან ფხვნილი სავენტილაციო ღობეებში.
 - არ ჩადოთ თითები ან სხვა საგნები ღია ნაწილებში.
 - ჩვენ ვერ ვიგებთ პასუხისმგებლობას რაიმე ზიანს, რომელიც შეიძლება მოხდეს ამ ინსტრუქციების შეუსრულებლობის ან არასწორად გამოყენების შემთხვევაში.
 - არ დაბლოკოთ ჰაერის შესასვლელი და გამოსასვლელი გისოსები და არანაირად არ შეზღუდოთ ჰაერის ნაკადი.
 - სადრენაჟე შლანგის შეერთებისას დარწმუნდით, რომ ის სწორად არის შეერთებული და არ არის დაგრეხილი ან დაგრეხილი.
 - ტრანსპორტირებისას მოწყობილობა ყოველთვის ვერტიკალურ მდგომარეობაში შეინახეთ.
 - მოწყობილობაზე არ დადოთ ჭიქა ან სხვა საგანი, რათა თავიდან აიცილოთ მასში წყლის ან სხვა სითხეების დაღვრა.

გაიცანით DRYZON12 ჰაერის გამშრობი

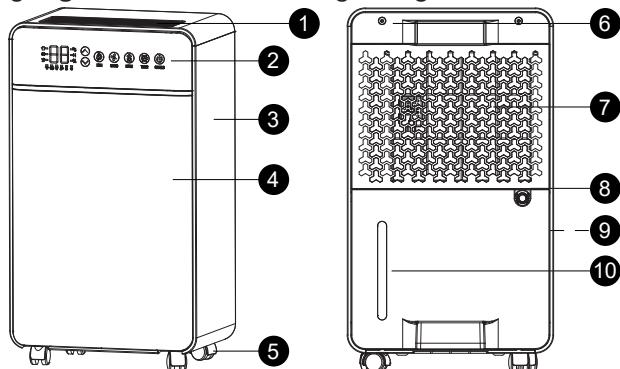

1. მართვის პანელი
2. ჰაერის გამოსასვლელი
3. გვერდითი კორპუსი
4. წინა პანელი
5. ბორბალი
6. უკანა პანელი
7. ფილტრი
8. სადრენაჟე ხვრელი
9. წყლის ავზი
10. კვების კაბელი (სურათზე არ ჩანს)

დაფის სახელმძღვანელო



მოქმედება

1. ჩართვა/გამორთვის დილაკი ☺

როდესაც მოწყობილობა დენში ჩართვება, გაისმის ზუმერი (buzzer) და მოწყობილობა ასრულებს თვითტესტირებას.

შემდეგ ის გადადის ლოდინის რეჟიმში, სადაც ნაჩვენებია მიმდინარე ტენიანობა.

მოწყობილობის ჩასართავად დააჭირეთ ჩართვა/გამორთვის დილაკს. ნაგულისხმევი მუშაობის რეჟიმი ავტომატური რეჟიმი, საწყისი ტენიანობის პარამეტრით 50% ფარდობითი ტენიანობა (RH). დილაკზე ხელახლა დაჭერით, კვების ინდიკატორი ციმციმებს: კომპრესორი ჩერდება. ვენტილატორი კიდევ 30 წამის განმავლობაში იმუშავებს. შემდეგ, ვენტილატორი ჩერდება, ეკრანი ითიშება და მოწყობილობა მთლიანად ითიშება.

2. ტაიმერის დილაკი H

მოწყობილობის მუშაობის დროს შეგიძლიათ დააყენოთ მუშაობის დრო ტაიმერის დილაკზე დაჭერით.

ხატულა	აღწერა	ხატულა	აღწერა
☺	აჩვენებს გარემოს ტემპერატურას / დაყენებულ ტენიანობის მნიშვნელობას / დროს / შეცდომის კოდს	☺	ტანსაცმლის გაშრობა
☺	ავტომატური	☺	ენერჯია
°C	მიმდინარე ტემპერატურა	☺	ძილის რეჟიმი
%	მიმდინარე ტენიანობა	H	ტაიმერი
*	გალღობა	☺	ბავშვებისთვის საკეტი
ღ	დაბალი სიჩქარე	☺	წყლის ავზის შევსების ინდიკატორი
		☺	მაღალი სიჩქარე

დრო რეგულირდება საათობრივად ▲/▼ დილაკებით მისი გაზრდით/შემცირებით. დროის რეგულირება: H ინდიკატორი ანათებს, როდესაც დაყენებულია 1-24 საათიანი დრო.

3. რეჟიმის დილაკი ☺

დააჭირეთ ამ დილაკს სამი რეჟიმის გადასართავად: ტანსაცმლის გაშრობის რეჟიმი, ავტომატური რეჟიმი და ძილის რეჟიმი. თითოეული რეჟიმისთვის შესაბამისი ინდიკატორი ანათებს.

ტანსაცმლის გამრობის რეჟიმი

ვენტილატორი მუდმივად მუშაობს მაღალი სიჩქარით, სანამ მითითებული დრო არ ამოიწურება ან ხელით არ გამოირთვება.

ავტომატური რეჟიმი

სასურველი ტენიანობის დონის დაყენება შესაძლებელია ტენიანობის რეგულირების დილაკის გამოყენებით.

- თუ შიდა ტენიანობა 3%-ით დაბალია დაყენებულ მნიშვნელობაზე, კომპრესორი და ვენტილატორი გაჩერდება.
- თუ შიდა ტენიანობა 3%-ით მაღალია დაყენებულ მნიშვნელობაზე, კომპრესორი და ვენტილატორი ჩაირთვება.

ძილის რეჟიმი ☺

ვენტილატორი დაბალი სიჩქარით მუშაობს დაყენებული დროის გასვლამდე ან ხელით გამორთვამდე. ამ რეჟიმში, ეკრანი ჩართული რჩება 30 წამის განმავლობაში. თუ 30 წამის განმავლობაში არაფერი არ მოხდება, როგორც ინდიკატორის შუქები, ასევე ციფრული ეკრანი გამორთვება. ნებისმიერი დილაკის დაჭერით მოწყობილობა გამოვა ძილის რეჟიმიდან.

4. ქარის სიჩქარის დილაკი

ამ დილაკით შეგიძლიათ შეცვალოთ ჰაერის ნაკადის სიჩქარე.

- ეკრანზე გამოჩნდება დაბალი სიჩქარე “L”.
- ეკრანზე გამოჩნდება მაღალი სიჩქარე “H”.

შესაბამისი სიჩქარის ინდიკატორი აინთება.

5. ბავშვებისგან დამცავი დილაკი ☹

დილაკზე ერთხელ დაჭერით გააქტიურდება ბავშვებისგან დამცავი დილაკი. ბავშვებისგან დამცავი დილაკი აინთება. ყველა სხვა დილაკი გამორთული იქნება. მისი ხელახლა დაჭერით გამორთულია ბავშვებისგან დამცავი დილაკი და მოწყობილობა ნორმალურ მუშაობას დაუბრუნდება.

6. ტენიანობის რეგულირების დილაკი

ეს დილაკი ადგენს სასურველ ტენიანობის დონეს. ყოველი დაჭერით ზრდის ან ამცირებს ტენიანობას 5%-ით.

- დილაკი ▲ ტენიანობა იზრდება 5%-ით
- დილაკი ▼ ტენიანობა მცირდება 5%-ით

რეგულირებადი დიაპაზონი: 30% RH - 80% RH. თუ ეკრანზე გამოჩნდება “CO”: ტენიანობის კონტროლი გამორთულია და მოწყობილობა მუშაობს უწყვეტი გამრობის რეჟიმში.

დამატებითი შენიშვნები:

• ტენიანობის პარამეტრების რეგულირებისას ეკრანზე ციმციმებს დაყენებული მნიშვნელობა. 5 წამიანი უმოქმედობის შემდეგ, მნიშვნელობა ინახება და ეკრანი უბრუნდება მიმდინარე ტენიანობას.

• კომპრესორის მუშაობის პირობები:

1. გარემოს ტენიანობა - დაყენებული ტენიანობა \geq 3%, კომპრესორი ირთვება
2. გარემოს ტენიანობა - დაყენებული ტენიანობა \leq 3%, კომპრესორი ითიშება
3. ტაიმერის რეჟიმში, ეკრანი ციმციმებს “1” და მისი რეგულირება შესაძლებელია 1-დან 24 საათამდე ▲/▼ დილაკების გამოყენებით.

• ▲ + ▼ დილაკების ერთდროულად დაჭერით გამოჩნდება გარემოს ტემპერატურა.

შენიშვნა 1: კომპრესორის ჩართვისას შეიძლება მოხდეს ხანმოკლე ვიბრაცია; ეს ნორმალურია.

შენიშვნა 2: კომპრესორი გამართულად მუშაობს 5°C-დან 35°C-მდე გარემოს ტემპერატურაზე. ტენიანობის დილაკზე 3 წამის განმავლობაში დაჭერით და დაჭერით, გარემოს ტემპერატურა 3 წამის განმავლობაში გამოჩნდება.

7. წყლით სავსეობის გამაფრთხილებელი ინდიკატორი ☹

როდესაც წყლის ავზი სავსეა ან ამოღებულია: წყლით სავსეობის ინდიკატორი ინთება. ეკრანზე გამოჩნდება E4. მოწყობილობა 5 წამის განმავლობაში გამოსცემს სიგნალს

3 წამის განმავლობაში გამოჩნდება.

7. წყლით სავსეობის გამაფრთხილებელი ინდიკატორი \ddot{W}

როდესაც წყლის ავზი სავსეა ან ამოღებულია: წყლით სავსეობის ინდიკატორი ინთება. ეკრანზე გამოჩნდება E4. მოწყობილობა 5 წამის განმავლობაში გამოსცემს სიგნალს

8. გალღობის ინდიკატორი *

როდესაც ეს ინდიკატორი ინთება, მოწყობილობა გალღობის რეჟიმშია. გალღობის დრო განსხვავდება გარემოს ტემპერატურის მიხედვით.

წყლის ავზის დაცლა და გაწმენდა

1. ცერა თითებით წინ დაჭერით და საჩვენებელი თითებით უკან გამოწვევით გამოწვიეთ წყლის ავზი, როგორც ეს ნაჩვენებია სურათ F1-ზე.
2. ასწიეთ წყლის ავზის სახურავი და გადაწურეთ წყალი, როგორც ეს ნაჩვენებია სურათ F2-ზე.
3. დაახურეთ წყლის ავზის სახურავი და სწორად დაამაგრეთ, როგორც ეს ნაჩვენებია სურათ F3-ზე.
4. წყლის ავზის შვესების შემდეგ, დაგროვილი წყალი გადაწურეთ სადრენაჟე შლანგის მეშვეობით, როგორც ეს ნაჩვენებია სურათ F4-ზე.
5. წყლის ავზის ხელახლა დაყენებისას დარწმუნდით, რომ ის სწორ მდგომარეობაშია და მყარად არის დამაგრებული. არასწორმა განთავსებამ შეიძლება ხელი შეუშალოს მოწყობილობას ნორმალურ მუშაობაში.

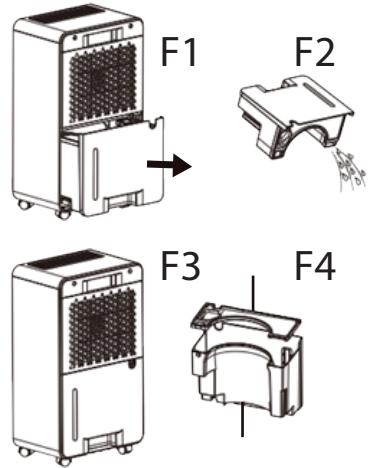

შენიშვნა:

წყლის ავზის გაწმენდა რეკომენდებულია ხანგრძლივი გამოყენების შემდეგ. ამოიღეთ ავზი, კარგად გაწმინდეთ და შემდეგ დააბრუნეთ თავდაპირველ ადგილას.

2. უწყვეტი გადინების მეთოდი

თუ არ გსურთ წყლის ავზის ხშირად დაცლა, შეგიძლიათ მიაერთოთ უწყვეტი გადინების შლანგი.

- იპოვეთ გადინების გამოსასვლელი მოწყობილობის უკანა მხარეს.
- მჭიდროდ მიამაგრეთ მოწოდებული გადინების შლანგი გამოსასვლელთან.
- უწყვეტი გადინების ფუნქციის გამოყენებამდე, დარწმუნდით, რომ შლანგი მყარად არის დამაგრებული წყლის გაჟონვის თავიდან ასაცილებლად.

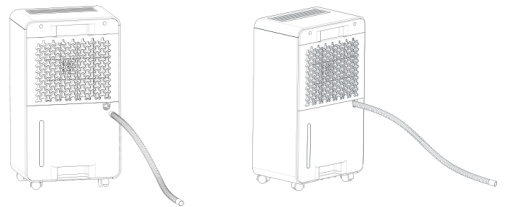

მნიშვნელოვანი უსაფრთხოებისა და გამოყენების გაფრთხილებები

- ჰაერის გამშრობის მუშაობისას, არ დააყენოთ სასურველი ტენიანობის დონე გარემოს პირობებზე დაბლა.
- მოწყობილობის გამორთვის შემდეგ, მის ხელახლა ჩართვამდე დაელოდეთ მინიმუმ 3 წუთი, რათა თავიდან აიცილოთ კომპრესორის დაზიანება.
- ჰაერის გამშრობი მხოლოდ 5-35°C გარემოს ტემპერატურის დიაპაზონში გამოიყენეთ.
- თუ მოწყობილობა არ მუშაობს (ინდიკატორის ნათურა არ ანათებს) ან მუშაობის დროს უმიზეზოდ ჩერდება, ჯერ შეამოწმეთ, რომ შტეფსელი და კვების კაბელი სწორად არის დაკავშირებული. თუ შეერთებები სწორია, მოწყობილობის ხელახლა ჩართვამდე დაელოდეთ 10 წუთი (მოწყობილობის გადატვირთვას შეიძლება 10 წუთამდე დასჭირდეს). თუ ის 10 წუთის შემდეგაც არ მუშაობს, დაუკავშირდით ავტორიზებულ სერვის ცენტრს.
- კომპრესორი ჰაერის გამშრობის მუშაობისას სითბოს გამოყოფს; ამან შეიძლება გამოიწვიოს გარემოს ტემპერატურის უმნიშვნელო მატება. ეს ნორმალურია.
- როდესაც გალღობის ინდიკატორი ანათებს, მოწყობილობა გადავიდა გალღობის რეჟიმში. კომპრესორი ჩერდება და ვენტილატორი აგრძელებს მუშაობას.
- მუშაობის დროს ეკრანზე გარემოს ტემპერატურა ჩანს.
 - თუ გარემოს ტენიანობა 90%-ზე მეტია, ეკრანზე გამოჩნდება წარწერა “HI”.
 - თუ გარემოს ტენიანობა 30%-ზე ნაკლებია, ეკრანზე გამოჩნდება წარწერა “LO”.
- მუშაობის დროს დარწმუნდით, რომ მოწყობილობა კედლებიდან ან სხვა საგნებიდან მინიმუმ 0.2 მეტრის (20 სმ) დაშორებითაა.

ფილტრის ეკრანის გაწმენდა

შენიშვნა: გაწმენდის წინ ყოველთვის გამორთეთ მოწყობილობა დენის წყაროდან.

- მოწყობილობა აღჭურვილია მოსახსნელი და გასარეცხი ფილტრით. ამოიღეთ ფილტრი, ჩამოიბანეთ სუფთა წყლით და დააბრუნეთ. რეკომენდებულია ფილტრის გაწმენდა მინიმუმ ორ კვირაში ერთხელ. (იხილეთ F5 და F6)
- თუ ფილტრი ძალიან ჭუჭყიანი არ არის, უბრალოდ მტვერი მტვერსასრუტით მოაშორეთ. თუ ძალიან ჭუჭყიანია, გარეცხეთ სუფთა ან თბილი წყლით. მოწყობილობის გარე ზედაპირი რბილი, ნესტიანი ქსოვილით გაწმინდეთ. დარწმუნდით, რომ წყლის ტემპერატურა 40°C-ს არ აღემატება.

შენიშვნა: დეფორმაციის თავიდან ასაცილებლად, ფილტრი ბუნებრივად გაშრეს ჰაერზე. არ გამოიყენოთ საშრობი. ფილტრი და მოწყობილობა მთავრდება სპორტს, ბენზინს, ბენზოლს და სხვა ქიმიურ გამხსნელებს.

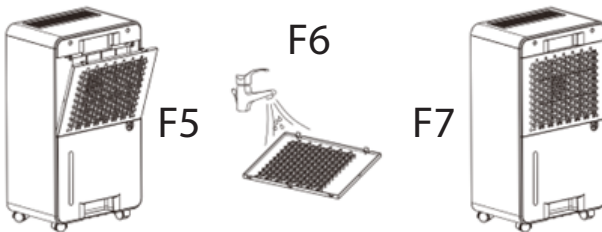

მოვლა და შენახვა

- ელექტროშოკის თავიდან ასაცილებლად, მოვლა-პატრონობის ან შეკეთების დაწყებამდე ყოველთვის გამორთეთ მოწყობილობა დენის წყაროდან.
- თუ ჰაერის გამშრობი დიდი ხნის განმავლობაში არ გამოიყენება, გამორთეთ კვების

კაბელი.

- არ გამოიყენოთ სპირტი, ბენზინი, ბენზოლი ან სხვა ქიმიური გამხსნელები მოწყობილობის გასაწმენდად.
- გაწმენდის შემდეგ, დაამაგრეთ კვების კაბელი და შეახვიეთ პლასტმასის პარკში, რათა დაიცვათ იგი მტვრისგან ან დაბინძურებისგან. შეინახეთ მოწყობილობა სუფთა, მშრალ გარემოში და ბავშვებისთვის მიუწვდომელ ადგილას.

პრობლემების მოგვარება

პრობლემა	მიზეზი	გადაწყვეტა
მოწყობილობა არ მუშაობს	მოწყობილობა არ არის დაკავშირებული კვების წყაროსთან.	შეაერთეთ მოწყობილობა.
	წყლის ავზი სავსეა ან არასწორად არის დამონტაჟებული.	დაცალეთ წყლის ავზი და სწორად შეცვალეთ იგი.
ჰაერის გამრობა არ მუშაობს	გარემოს ტემპერატურა ან ტენიანობა ძალიან დაბალია, ან მოწყობილობასა და მიმდებარე ობიექტებს შორის მანძილი 50 სმ-ზე ნაკლებია.	მშრალი სეზონის ან დაბალი ტემპერატურის დროს ჰაერის გამრობის ეფექტურობა მცირდება. მოწყობილობის გარშემო დატოვეთ მინიმუმ 50 სმ სივრცე.
	ჰაერის შესასვლელი ან გამოსასვლელი დაბლოკილია.	მოაცილეთ ნებისმიერი დაბრკოლება ჰაერის შესასვლელიდან და გამოსასვლელიდან.
ჰაერი არ უბერავს	ჰაერის ფილტრი დაბლოკილია.	გაწმინდეთ ფილტრი ამ სახელმძღვანელოში მოცემული ინსტრუქციის შესაბამისად.
ხმაურიანი მუშაობა	მოწყობილობა განთავსებულია დახრილ ან არასტაბილურ ზედაპირზე.	მოათავსეთ მოწყობილობა ბრტყელ, მყარ ზედაპირზე.
	ჰაერის ფილტრი დაბლოკილია.	გაწმინდეთ ფილტრი ამ სახელმძღვანელოში მოცემული ინსტრუქციის შესაბამისად.
შეცდომის კოდი E1 - ტემპერატურის სენსორი გათიშულია	ტემპერატურის ან ტენიანობის სენსორი გათიშულია.	შეამოწმეთ ან შეცვალეთ სენსორი.
შეცდომის კოდი E2 - ტემპერატურის სენსორი მოკლე ჩართვაა	ტემპერატურის სენსორი მოკლე ჩართვაა.	შეამოწმეთ ან შეცვალეთ ტემპერატურის სენსორი.

შეცდომის კოდი L3 - ტენიანობის სენსორი მოკლე ჩართვაა	ტენიანობის სენსორი მოკლე ჩართვაშია.	შეამოწმეთ ან შეცვალეთ ტენიანობის სენსორი.
შეცდომის კოდი E4 - წყლის ავზი სავსეა ან არასწორად არის დამონტაჟებული	წყლის ავზი სავსეა ან არასწორად არის განთავსებული.	დაცალეთ წყლის ავზი და სწორად შეცვალეთ იგი.
შეცდომის კოდი L5 - ჰაერის შესასვლელი ტემპერატურა მაღალია	გარემოს ტემპერატურა 35°C-ზე მეტია.	დარწმუნდით, რომ მოწყობილობა მუშაობს 5-35°C სამუშაო დიაპაზონში.
შეცდომის კოდი L6 - ჰაერის შესასვლელი ტემპერატურა დაბალია	გარემოს ტემპერატურა 5°C-ზე ნაკლებია.	დარწმუნდით, რომ მოწყობილობა მუშაობს 5-35°C სამუშაო დიაპაზონში.
შეცდომის კოდი E6 - მონაცემთა გადაცემის შეცდომა კვების დაფასა და მართვის პანელს შორის	კვების დაფა სწორად არ არის დაკავშირებული მართვის პანელთან ან გაყვანილობა გაუმართავია.	შეამოწმეთ გაყვანილობა და უზრუნველყავით დაფისა და პანელის სწორი კავშირი.

წარმოშობის ქვეყანა: ჩინეთი იმპორტიორი : შპს ტექნოპლუს , 205277608, ფარსადანის 5, 0131, თბილისი, საქართველო ბილან ევ გერეჩლერი სან.თიჯ. ა.შ. , სტამბოლი, თურქეთი-ის დაკვეთით

პროდუქტის სათანადო განკარგვა



- ეს მარკირება მიუთითებს, რომ წინამდებარე პროდუქტი არ უნდა განადგურდეს სხვა საყოფაცხოვრებო ნარჩენებთან ერთად ევროკავშირის ფარგლებში.
- გარემოს და ადამიანის ჯანმრთელობისთვის შესაძლო ზიანის თავიდან ასაცილებლად ნარჩენების უკონტროლო განადგურებისგან, პროდუქტის პასუხისმგებლობით გადამუშავება და მატერიალური რესურსების მდგრადი ხელახალი გამოყენების ხელშეწყობა.
- თქვენ მიერ გამოყენებული მოწყობილობის დასაბრუნებლად გთხოვთ, გამოიყენოთ დაბრუნებისა და შეგროვების სისტემები ან დაუკავშირდით დილერს, ვისგანაც შეიძინეთ პროდუქტი. ისინი შეაგროვებენ თქვენგან არსებულ პროდუქტს ეკოლოგიურად უსაფრთხო გადამუშავებისთვის.

POR FAVOR CONSIDERE QUE EL MANUAL DEL DISPOSITIVO PUEDE SER ELABORADO CON INFORMACIÓN DE MÁS DE UN MODELO ES POSIBLE QUE SU DISPOSITIVO NO CONTenga LAS CARACTERÍSTICAS MENCIONADAS EN EL MANUAL. ESTE IDIOMA HA SIDO TRADUCIDO CON LA AYUDA DE INTELIGENCIA ARTIFICIAL.

INSTRUCCIONES GENERALES DE SEGURIDAD Y ADVERTENCIAS

- Antes de usar este dispositivo, lea atentamente el manual de instrucciones.
- Asegúrese de que el voltaje nominal coincida con el voltaje que está utilizando.
- Conserve las instrucciones, el certificado de garantía, el recibo de compra y, si es posible, la caja con el embalaje interior.
- El dispositivo está destinado exclusivamente para uso privado y no para uso comercial o profesional.
- Desconecte siempre el dispositivo de la toma de corriente cuando no esté en uso, al colocar accesorios, al limpiar el dispositivo o cuando ocurra algún problema. Apague el dispositivo previamente. Tire del enchufe, no del cable.
- Para proteger a los niños de los peligros de los aparatos eléctricos, nunca los deje desatendidos con el dispositivo. Por lo tanto, elija la ubicación del dispositivo de manera que los niños no puedan acceder a él. Asegúrese de que el cable no cuelgue.
- Revise periódicamente el dispositivo y el cable en busca de daños. Si existe algún daño, no use el dispositivo.
- No permita que los niños jueguen con el dispositivo. No deje que los niños jueguen con materiales de embalaje, como bolsas de plástico.
- Este aparato puede ser utilizado por niños de 8 años en adelante y por personas con limitaciones físicas, sensoriales o mentales, o con falta de experiencia y conocimiento, siempre que estén supervisados o hayan recibido instrucciones sobre el uso seguro del aparato y comprendan los posibles riesgos. La limpieza y el mantenimiento no deben ser realizados por niños menores de 8 años sin supervisión.
- No repare el dispositivo usted mismo; consulte a un especialista autorizado en caso de problema.
- Por razones de seguridad, un cable de alimentación roto o dañado solo puede ser reemplazado por un cable equivalente del fabricante, de nuestro servicio de atención al cliente o de una persona calificada similar.
- Mantenga el dispositivo y el cable alejados del calor, la luz solar directa, la humedad, los bordes afilados y similares.
- Apague el dispositivo y desenchúfelo cuando no lo esté utilizando.
- Utilice únicamente accesorios originales proporcionados por el proveedor.

ES

- No utilice el dispositivo al aire libre (a menos que esté diseñado para uso exterior). Protégalo siempre de temperaturas cero o bajo cero.
- Nunca lo use cerca del agua (bañera, lavabo, etc.). El dispositivo no debe exponerse a la lluvia ni a la humedad. Use el dispositivo únicamente con las manos secas.
- Si el dispositivo cae al agua, desenchúfelo antes de sacarlo. No toque la fuente de agua. El dispositivo debe ser revisado por un especialista antes de volver a usarlo. Para evitar el riesgo de descarga eléctrica, no limpie el dispositivo con agua ni lo sumerja.
- Use el dispositivo únicamente para el propósito previsto.
- Este dispositivo solo debe operar cuando está conectado a un enchufe con toma de tierra instalado según la normativa. Asegúrese de que el voltaje de suministro corresponda al indicado en la placa de identificación.
- Los daños que ocurran cuando el dispositivo se use para fines distintos a los especificados en las instrucciones, se use incorrectamente o no sea reparado por expertos, no están cubiertos por la garantía.
- Coloque la máquina sobre una superficie plana y seca y mantenga una distancia de 50 a 80 cm entre la máquina y los objetos o paredes circundantes.
- El dispositivo no debe usarse después de caer sobre una superficie dura desde altura. Incluso los daños invisibles pueden afectar la seguridad funcional del dispositivo. Solo se puede usar después de ser revisado por un profesional.
- Nunca transporte ni tire del dispositivo sujetando el enchufe, ya que existe riesgo de cortocircuito por rotura del cable. No doble, pellizque ni tire del cable sobre bordes afilados.
- Si hay un orificio de ventilación, no lo cubra. No vierta líquidos ni polvos en los orificios de ventilación.
- No introduzca los dedos ni otros objetos en las partes abiertas del dispositivo.
- No se acepta responsabilidad por daños causados por uso indebido o incumplimiento de estas instrucciones.
- No cubra ni restrinja de ninguna manera el flujo de aire hacia las rejillas de entrada o salida.
- Al instalar el desagüe, asegúrese de que esté correctamente conectado y que no esté torcido ni doblado.
- Al mover la máquina, asegúrese de que esté en posición vertical.
- No coloque tazas u otros objetos sobre el dispositivo para evitar que el agua u otros líquidos entren en el sistema.

CONOCE EL DESHUMIDIFICADOR DRYZONE16

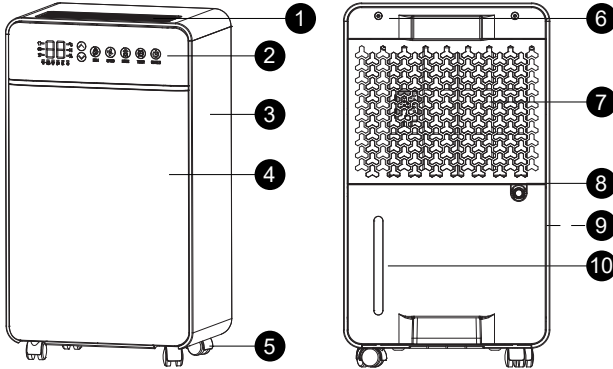

- 1. Salida de aire
- 2. Pantalla de control y visualización
- 3. Carcasa lateral
- 4. Carcasa frontal
- 5. Rueda / rodillo
- 6. Carcasa trasera
- 7. Filtro
- 8. Agujero de drenaje
- 9. Cable de alimentación (no visible)
- 10. Tanque de agua

GUÍA DE LA PANTALLA



FUNCIONAMIENTO

1. Tecla ON/OFF

Después de enchufar el aparato, sonará un pitido y la máquina realizará una autoevaluación, entrando luego en modo de espera (mostrando la humedad actual). Pulse la tecla ON/OFF para iniciar el aparato. El estado de funcionamiento inicial es Modo Automático, con una humedad configurada del 50 % HR. Pulse de nuevo la tecla y el indicador de encendido parpadeará. El compresor se detendrá, el ventilador seguirá funcionando durante 30 segundos y luego se apagará. La pantalla se apagará y la unidad se apagará.

Icono	Instrucción	Icono	Instrucción
	Muestra la temperatura ambiente. Humedad / Horas / Código de error configurado		Secar ropa
	Coche		Encendido
	Temperatura actual		Modo sueño
	Humedad actual		Temporizador
	Descongelación		Bloqueo infantil
	Baja velocidad		Indicador de tanque lleno
			Alta velocidad

2. Tecla Timer H

Mientras el aparato está en funcionamiento, pulse la tecla Timer para establecer la duración de trabajo deseada. Use los botones ▲/▼ para aumentar o disminuir el tiempo en incrementos de 1 hora. El temporizador puede configurarse de 1

a 24 horas. Una vez establecido el tiempo, se encenderá el indicador H.

3. Tecla Modo

Pulse la tecla Modo para seleccionar el modo de funcionamiento deseado: Modo Secado, Modo Automático o Modo Sueño. La unidad alternará entre estos modos y se iluminarán los indicadores correspondientes.

Modo Secado

- El ventilador funciona continuamente a alta velocidad hasta que finalice el tiempo establecido o se apague manualmente.

Modo Automático

Puede configurar el nivel de humedad deseado. Pulse la Tecla de Ajuste de Humedad para modificar la humedad.



- Cuando la humedad ambiental es 3 % HR menor que la configurada, el compresor y el ventilador se detienen.
- Cuando la humedad ambiental es 3 % HR mayor que la configurada, el compresor y el ventilador vuelven a funcionar.

Modo Sueño

El ventilador funciona continuamente a baja velocidad hasta que finalice el tiempo establecido o se apague manualmente. Durante este modo, la pantalla permanece activa durante 30 segundos; si no hay operación, los indicadores y la pantalla digital se apagan. (Cualquier tecla despertará la unidad del Modo Sueño.)

4. Tecla Velocidad del Viento

Pulse la tecla de velocidad del viento para ajustar la velocidad del flujo de aire.

- Baja velocidad: la pantalla muestra “”
- Alta velocidad: la pantalla muestra “”

Se encenderá el indicador correspondiente a la velocidad del viento.

5. Tecla Bloqueo Infantil

Pulse la tecla de bloqueo infantil una vez para activar la función. El icono de bloqueo infantil permanecerá iluminado y todos los demás botones quedarán desactivados. Pulse de nuevo para desactivar el bloqueo infantil; el icono se apagará y todas las funciones volverán a la normalidad.

6. Tecla de Ajuste de Humedad

Pulse la Tecla de Ajuste de Humedad para establecer el nivel deseado. Cada pulsación ajusta la humedad en 5 %.

- ▲ para aumentar la humedad en 5 %
- ▼ para disminuir la humedad en 5 %

El rango ajustable es de 30 % HR a 80 % HR. Cuando se muestra CO el control de humedad está desactivado y la unidad funciona en modo de deshumidificación continua.

Notas Adicionales:

- Al ajustar la humedad, la pantalla parpadea con el valor configurado. Si no se pulsa ninguna tecla durante 5 segundos, la configuración se guarda y la pantalla vuelve a mostrar la humedad ambiental actual.

Condiciones de inicio:

1. Si humedad ambiente – humedad configurada \geq 3 %, el compresor inicia la deshumidificación.
2. Si humedad ambiente – humedad configurada \leq 3 %, el compresor detiene la deshumidificación.
 - Modo Timer disponible: la pantalla parpadea “1”; se puede ajustar con ▲/▼ de 1 a 24 horas o de 24 a 1 hora.
 - Pulse simultáneamente ▲ + ▼ para mostrar la temperatura ambiental actual.

Nota 1: Al iniciar el compresor puede producirse una breve vibración; esto es normal.

Nota 2: El compresor funciona correctamente en un rango de temperatura ambiental de 5 °C a 35 °C.

- Mantenga pulsada la tecla de humedad durante 3 segundos para mostrar la temperatura ambiental actual. La lectura permanece visible durante 3 segundos.

7. Indicador de Tanque Lleno

Cuando el tanque de agua esté lleno o se retire, se encenderá el indicador de tanque lleno, la pantalla mostrará e4 y el pitido sonará durante 5 segundos.

8. Indicador de Descongelación

Cuando el indicador de descongelación esté encendido, la unidad está en modo de descongelación. (La duración del descongelado varía según la temperatura ambiental.)

INSTRUCCIONES DE DRENAJE

1. Empuje el depósito de agua hacia adelante presionando con ambos pulgares mientras tira hacia atrás con los dedos índice, como se muestra en F1.
2. Levante la tapa del depósito de agua y vacíe el agua, como se muestra en F2.
3. Coloque nuevamente la tapa del depósito de agua y asegúrela correctamente, como se muestra en F3.
4. Cuando el depósito de agua esté lleno, drene el agua acumulada a través del tubo de desagüe, como se muestra en F4.
5. Al reinstalar el depósito de agua, asegúrese de que esté correctamente colocado y bien sujeto. Una colocación incorrecta puede impedir el funcionamiento normal del equipo.

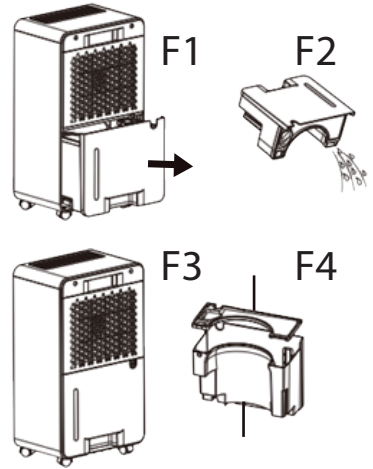

NOTA:

Después de un uso prolongado, se recomienda limpiar el depósito de agua. Retire el depósito, límpielo a fondo y vuelva a colocarlo en su posición original.

2. Método de drenaje continuo

Si prefiere no vaciar el depósito de agua con frecuencia, puede conectar una manguera de drenaje continuo.

- Localice la salida de drenaje en la parte trasera del equipo.
- Conecte firmemente la manguera de drenaje suministrada al puerto de drenaje.
- Antes de utilizar la función de drenaje continuo, verifique cuidadosamente que la manguera esté bien conectada para evitar fugas de agua.

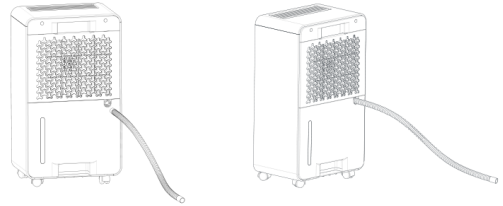

INSTRUCCIONES DE SEGURIDAD Y USO

- No ajuste el nivel de humedad deseado por debajo de las condiciones de temperatura ambiente mientras el deshumidificador esté en funcionamiento.
- Cuando la máquina se detenga, espere al menos 3 minutos antes de reiniciarla para evitar daños al compresor.
- Utilice el deshumidificador únicamente dentro de un rango de temperatura ambiente de 5 a 35 °C.
- Si el deshumidificador no se enciende (luz indicadora apagada) o se detiene durante el funcionamiento por razones desconocidas, primero verifique si el enchufe y el cable de alimentación están correctamente conectados. Si lo están, espere 10 minutos antes de intentar reiniciar la unidad (el equipo necesita hasta 10 minutos para reiniciarse). Si aún no se enciende después de 10 minutos, contacte con el servicio técnico.
- Mientras el deshumidificador funciona, el compresor genera calor, lo que puede provocar un ligero aumento de la temperatura ambiente. Esto es normal.
- Cuando se enciende el indicador de descongelación, la unidad ha entrado en modo de descongelación. Durante este proceso, el compresor se detiene mientras el ventilador continúa funcionando.
- La temperatura ambiente se muestra durante el funcionamiento.
 - "HI" aparece cuando la humedad ambiental supera el 90 % HR.
 - "LO" aparece cuando la humedad ambiental está por debajo del 30 % HR.
- Asegúrese de que el deshumidificador mantenga al menos 0,2 metros (20 cm) de distancia de paredes u objetos circundantes mientras esté en funcionamiento.

LIMPIEZA DEL FILTRO

Nota: Siempre desenchufe el aparato antes de limpiarlo.

- La máquina está equipada con un filtro extraíble y lavable. Retire el filtro y límpielo en agua limpia, luego vuelva a colocarlo. Se recomienda limpiar el filtro al menos una vez cada dos semanas. (Ver Fig. 5 & Fig. 6)
- Si el filtro no está muy sucio, puede simplemente aspirar el polvo. Si está muy sucio, lávelo con agua limpia o tibia. Use un paño suave y húmedo para limpiar el exterior del aparato. Asegúrese de que la temperatura del agua no supere los 40 °C.

Nota: Para evitar deformar el filtro, déjelo secar al aire de forma natural. No utilice secadora. Mantenga el filtro y el aparato alejados de alcohol, gasolina, benceno y otros disolventes químicos.

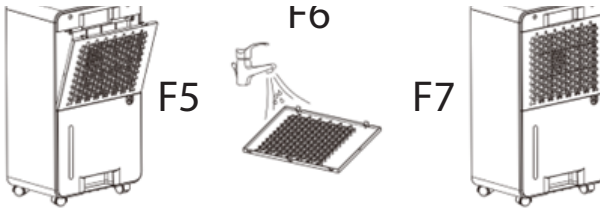

MANTENIMIENTO Y ALMACENAMIENTO

- Desenchufe el cable de alimentación antes de realizar cualquier servicio o reparación para evitar descargas eléctricas.
- Si el deshumidificador no se va a usar durante un período prolongado, desconecte el cable de alimentación.
- No utilice alcohol, gasolina, benceno u otros disolventes químicos para limpiar la unidad.
- Después de limpiar, asegure el cable de alimentación y envuelva la unidad en una bolsa de plástico para evitar polvo o contaminación. Almacénela en un lugar limpio y seco, fuera del alcance de los niños.

RESOLUCIÓN DE PROBLEMAS

Problema	Causa	Solución
El aparato no funciona	El aparato no está conectado a la corriente.	Conecte el aparato a la corriente.
	El depósito de agua está lleno o no está instalado correctamente.	Vacíe el depósito y vuelva a instalarlo correctamente.
La deshumidificación no funciona	La temperatura o la humedad de la habitación es demasiado baja, o la distancia entre el aparato y los objetos circundantes es menor a 50 cm.	En temporadas secas o con bajas temperaturas, el rendimiento de la deshumidificación disminuye. Asegúrese de mantener al menos 50 cm de espacio libre alrededor del aparato.
	La entrada o salida de aire está bloqueada.	Retire cualquier obstrucción de la entrada y salida de aire.

No hay flujo de aire	El filtro de aire está obstruido.	Limpe el filtro según las instrucciones de este manual.
Funcionamiento ruidoso	El aparato está inclinado o colocado sobre una superficie inestable.	Coloque el aparato verticalmente sobre una superficie plana y estable.
	El filtro de aire está obstruido.	Limpe el filtro según las instrucciones de este manual.
Código de error E1 – Sensor de temperatura desconectado	El sensor de temperatura o humedad está desconectado.	Verifique o reemplace el sensor de temperatura/humedad.
Código de error E2 – Sensor de temperatura en cortocircuito	El sensor de temperatura está en cortocircuito.	Verifique o reemplace el sensor de temperatura.
Código de error L3 – Sensor de humedad en cortocircuito	El sensor de humedad está en cortocircuito.	Verifique o reemplace el sensor de humedad.
Código de error E4 – Depósito de agua lleno o mal instalado	El depósito de agua está lleno o no está colocado correctamente.	Vacíe el depósito y vuelva a colocarlo correctamente.
Código de error L5 – Alta temperatura en la entrada de aire	La temperatura ambiente supera los 35 °C.	Asegúrese de que el aparato se utilice dentro del rango de operación de 5–35 °C.
Código de error L6 – Baja temperatura en la entrada de aire	La temperatura ambiente es inferior a 5 °C.	Asegúrese de que el aparato se utilice dentro del rango de operación de 5–35 °C.
Código de error E6 – Error de transferencia de datos entre la placa de alimentación y el panel de control Código de error E6 – Error de transferencia de datos entre la placa de alimentación y el panel de control	La placa de alimentación no está conectada correctamente al panel de control o el cableado es incorrecto.	Verifique el cableado y asegure una conexión correcta entre la placa de alimentación y el panel de control.

Disposición correcta de este producto



- Esta marca indica que este producto no debe desecharse con otros residuos domésticos en toda la UE.
- Para evitar posibles daños al medio ambiente o a la salud humana debido a una disposición de residuos no controlada, recíclalo de manera responsable para promover el reuso sostenible de los recursos materiales.
- Para devolver tu dispositivo usado, utiliza los sistemas de devolución y recolección o contacta al minorista donde se compró el producto. Pueden llevar este producto para su reciclaje ambiental seguro.

SI PREGA DI NOTARE CHE IL MANUALE DI ISTRUZIONI POTREBBE ESSERE STATO CREATO PER LE INFORMAZIONI DI PIU' DI UN MODELLO. IL VOSTRO APPARECCHIO POTREBBE NON INCLUDERE LE CARATTERISTICHE DESCRITTE NEL MANUALE. QUESTA LINGUA È STATA TRADOTTA CON L'AUTO INTELLIGENZA ARTIFICIALE.

ISTRUZIONI GENERALI PER LA SICUREZZA E AVVERTENZE

- Prima di utilizzare questo dispositivo, leggere attentamente il manuale di istruzioni.
- Assicurarsi che la tensione nominale sia la stessa della tensione utilizzata.
- Conservare le istruzioni, il certificato di garanzia, lo scontrino di vendita e, se possibile, la scatola con l'imballaggio interno!
- Il dispositivo è destinato esclusivamente all'uso privato e non all'uso commerciale o professionale!
- Scollegare sempre la spina dalla presa quando il dispositivo non è in uso, quando si montano parti accessorie, durante la pulizia o in caso di malfunzionamento. Spegnerne prima il dispositivo. Tirare la spina, non il cavo.
- Per proteggere i bambini dai pericoli degli apparecchi elettrici, non lasciarli mai incustoditi con il dispositivo. Pertanto, scegliere un luogo per il dispositivo in modo che i bambini non possano raggiungerlo. Assicurarsi che il cavo non penzoli.
- Controllare regolarmente il dispositivo e il cavo per verificare eventuali danni. Se è presente qualsiasi tipo di danno, il dispositivo non deve essere utilizzato.
- Non lasciare che i bambini giochino con il dispositivo. Non permettere ai bambini di giocare con materiale di imballaggio come sacchetti di plastica.
- Questo apparecchio può essere utilizzato da bambini di età pari o superiore a 8 anni e da persone con capacità fisiche, sensoriali o mentali ridotte, o prive di esperienza e conoscenze, a condizione che siano sorvegliate o istruite sull'uso sicuro dell'apparecchio e che comprendano i possibili rischi. La pulizia e la manutenzione dell'utente non devono essere eseguite da bambini senza supervisione e sotto gli 8 anni.
- Non riparare il dispositivo da soli; in caso di problemi rivolgersi a un tecnico autorizzato.
- Per motivi di sicurezza, un cavo di alimentazione rotto o danneggiato può essere sostituito solo con un cavo equivalente del produttore, del servizio clienti o da una persona qualificata.
- Tenere il dispositivo e il cavo lontani da fonti di calore, luce solare diretta, umidità, spigoli taglienti e simili.
- Spegnerne il dispositivo e scollegarlo quando non è in uso.

IT

- Utilizzare solo accessori originali forniti dal fornitore.
- Non utilizzare il dispositivo all'aperto (a meno che non sia progettato per uso esterno). Proteggerlo sempre da temperature pari o inferiori a zero.
- Non utilizzare mai vicino all'acqua (vasca da bagno, lavandino, ecc.). L'apparecchio non deve essere esposto alla pioggia o all'umidità. Usare il dispositivo solo quando le mani sono asciutte.
- Se il dispositivo cade in acqua, scollegarlo prima di estrarlo. Non toccare la fonte d'acqua. Il dispositivo deve essere controllato da uno specialista prima di essere utilizzato nuovamente. Per evitare scosse elettriche, non pulire il dispositivo con acqua né immergerlo in acqua.
- Usare il dispositivo solo per lo scopo previsto.
- Questo dispositivo deve essere utilizzato solo collegato a una presa con messa a terra installata secondo le norme. Assicurarsi che la tensione di alimentazione corrisponda a quella indicata sulla targhetta del dispositivo.
- I danni causati dall'uso del dispositivo per scopi diversi da quelli indicati nelle istruzioni, da uso scorretto o da riparazioni eseguite da personale non qualificato non sono coperti dalla garanzia.
- Posizionare la macchina su una superficie piana e asciutta e mantenere una distanza di 50–80 cm tra la macchina e gli oggetti o le pareti circostanti.
- Il dispositivo non deve più essere utilizzato in caso di caduta da un'altezza su una superficie dura. Anche danni non visibili possono compromettere la sicurezza funzionale del dispositivo. Il dispositivo può essere utilizzato solo dopo un controllo professionale.
- Non trasportare né tirare il dispositivo tenendolo per la spina, poiché vi è rischio di cortocircuito dovuto a rottura del cavo. Non piegare, schiacciare o tirare il cavo elettrico sopra spigoli taglienti.
- Se è presente una feritoia di ventilazione, non coprirla. Non versare liquidi o polveri nelle aperture di ventilazione.
- Non inserire dita o altri oggetti nelle parti aperte del dispositivo.
- Non si accetta alcuna responsabilità per danni causati da uso improprio o dalla mancata osservanza di queste istruzioni.
- Non coprire né ostruire in alcun modo le griglie di ingresso o uscita dell'aria.
- Quando si installa lo scarico, assicurarsi che sia collegato correttamente e che non sia attorcigliato o piegato.
- Quando si sposta la macchina, assicurarsi che sia mantenuta in posizione verticale.
- Non posizionare tazze o altri oggetti sul corpo macchina per evitare che acqua o altri liquidi penetrino nel climatizzatore.

CONOSCI IL DEUMIDIFICATORE DRYZONE16

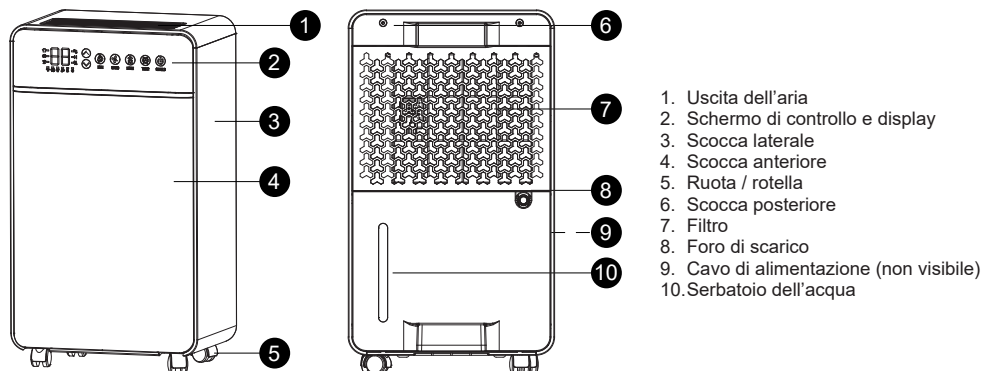

1. Uscita dell'aria
2. Schermo di controllo e display
3. Scocca laterale
4. Scocca anteriore
5. Ruota / rotella
6. Scocca posteriore
7. Filtro
8. Foro di scarico
9. Cavo di alimentazione (non visibile)
10. Serbatoio dell'acqua

GUIDA AL DISPLAY



OPERAZIONE

1. Tasto ON/OFF

Dopo aver collegato l'apparecchio alla presa di corrente, il buzzer emetterà un segnale acustico e la macchina eseguirà un auto-test, quindi entrerà in modalità standby (visualizzando l'umidità attuale). Premere il tasto ON/OFF per avviare la macchina. Lo stato iniziale di funzionamento è impostato di default sulla Modalità Automatica con un livello di umidità di 50% RH. Premere nuovamente il tasto e l'indicatore di alimentazione lampeggerà. Il compressore si fermerà, la ventola continuerà a funzionare per 30 secondi e poi si arresterà. Il display si spegnerà e l'unità si chiuderà.

2. Tasto Timer H

Durante il funzionamento dell'unità, premere il tasto Timer per impostare la durata desiderata. Utilizzare i tasti ▲/▼ per aumentare o diminuire

Icona	Istruzione	Icona	Istruzione
	Visualizza la temperatura ambiente. Umidità impostata / Ore / Codice di errore		Asciugatura vestiti
	Auto		Accensione
	Temperatura attuale		Modalità sonno
	Umidità attuale		Timer
	Sbrinamento		Blocco bambini
	Bassa velocità		Indicatore serbatoio pieno
			Alta velocità

il tempo a intervalli di 1 ora. Il timer può essere impostato da 1 a 24 ore. Una volta impostato il tempo, l'indicatore H si accenderà.

3. Tasto Modalità

Premere il tasto Modalità per selezionare la modalità di funzionamento desiderata: Modalità Asciugatura, Modalità Automatica o Modalità Sonno. L'unità scorrerà tra queste modalità e le relative spie luminose si illumineranno.

Modalità Asciugatura

- La ventola funziona continuamente ad alta velocità fino allo scadere del tempo impostato o fino allo spegnimento manuale.

Modalità Automatica 

È possibile impostare il livello di umidità desiderato. Premere il Tasto Regolazione Umidità per impostare il valore.

- Quando l'umidità interna è inferiore di 3% RH rispetto al valore impostato, sia il compressore che la ventola si fermano.
- Quando l'umidità interna è superiore di 3% RH rispetto al valore impostato, compressore e ventola riprendono il funzionamento.



Modalità Sonno 

La ventola funziona continuamente a bassa velocità fino allo scadere del tempo impostato o fino allo spegnimento manuale. Durante questa modalità, il display rimane attivo per 30 secondi; se non vengono effettuate operazioni, sia le spie luminose che il display digitale si spengono.

(Qualsiasi tasto riattiverà l'unità dalla Modalità Sonno.)

4. Tasto Velocità Ventola

Premere il tasto della velocità del vento per regolare la velocità del flusso d'aria.

- Velocità bassa: il display mostra “”
- Velocità alta: il display mostra “”



La spia corrispondente alla velocità del vento si accenderà.

5. Tasto Blocco Bambini 

Premere una volta il tasto Blocco Bambini per attivare la funzione. L'icona del blocco rimarrà illuminata e tutti gli altri tasti saranno disabilitati. Premere nuovamente il tasto per disattivarlo; l'icona si spegnerà e tutte le funzioni torneranno operative.





6. Tasto Regolazione Umidità

Press the Humidity Adjustment Key to set the desired humidity level. Each press adjusts the humidity by 5%.

- Press  to increase humidity by 5%
- Press  to decrease humidity by 5%

L'intervallo regolabile è compreso tra 30% RH e 80% RH. Quando viene visualizzato “CO”, il controllo dell'umidità è disabilitato e l'unità funziona in modalità di deumidificazione continua.

Note aggiuntive:

- Durante la regolazione dell'umidità, il display lampeggia il valore impostato. Se nessun tasto viene premuto entro 5 secondi, l'impostazione viene salvata e il display torna a mostrare l'umidità della stanza.
- Condizioni di avvio della macchina:
 1. Se umidità ambiente - umidità impostata \geq 3%, il compressore avvia la deumidificazione.
 2. Se umidità ambiente - umidità impostata \leq 3%, il compressore interrompe la deumidificazione.
- La modalità Timer è disponibile. Il display lampeggia “1” e può essere regolato con / da 1-24 ore o 24-1 ore.
- Premere  +  contemporaneamente per visualizzare la temperatura ambiente attuale.

Nota 1: Una lieve vibrazione può verificarsi quando il compressore si avvia; è normale.

Nota 2: Il compressore funziona correttamente in un intervallo di temperatura ambiente compreso tra 5°C e 35°C.

Tenere premuto il tasto dell'umidità per 3 secondi per visualizzare la temperatura ambiente attuale. La lettura rimane visibile per 3 secondi.

7. Indicatore Serbatoio Pieno 

Quando il serbatoio dell'acqua è pieno o rimosso, la spia del serbatoio pieno si accende, il display mostra “e4” e il buzzer emette un segnale acustico per 5 secondi.

8. Spia Sbrinamento *

Quando la spia di sbrinamento è accesa, l'unità è in modalità sbrinamento. (La durata dello sbrinamento varia a seconda della temperatura ambiente.)

ISTRUZIONI DI DRENAGGIO

1. Spingere il serbatoio dell'acqua in avanti premendo con entrambi i pollici mentre si tira indietro con gli indici, come mostrato in F1.
2. Sollevare il coperchio del serbatoio dell'acqua e versare l'acqua, come mostrato in F2.
3. Riposizionare il coperchio del serbatoio e fissarlo correttamente, come mostrato in F3.
4. Quando il serbatoio dell'acqua è pieno, scaricare l'acqua accumulata attraverso il tubo di drenaggio, come mostrato in F4.
5. Durante il rimontaggio del serbatoio, assicurarsi che sia posizionato correttamente e fissato saldamente. Un posizionamento errato potrebbe impedire il normale funzionamento dell'unità.

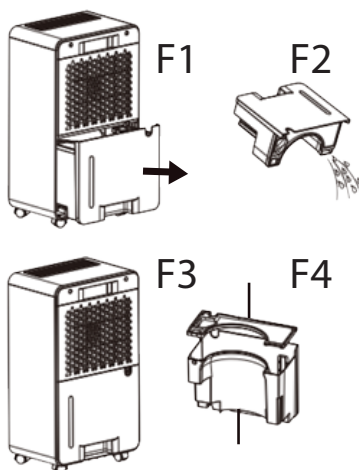

NOTA:

Dopo un uso prolungato, si consiglia di pulire il serbatoio dell'acqua. Rimuovere il serbatoio, pulirlo accuratamente e quindi riposizionarlo nella sua posizione originale.

2. Metodo di drenaggio continuo

Se si preferisce non svuotare frequentemente il serbatoio, è possibile collegare un tubo di drenaggio continuo.

- Individuare la presa di drenaggio sul retro dell'unità.
- Collegare saldamente il tubo di drenaggio fornito alla presa di drenaggio.
- Prima di utilizzare la funzione di drenaggio continuo, verificare attentamente che il tubo sia collegato correttamente per evitare perdite d'acqua.

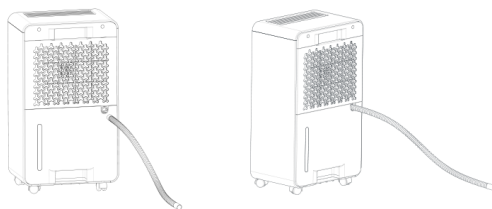

ISTRUZIONI DI SICUREZZA E USO

- Non impostare il livello di umidità desiderato al di sotto delle condizioni di temperatura ambiente durante il funzionamento del deumidificatore.
- Quando la macchina si ferma, attendere almeno 3 minuti prima di riavviarla per evitare danni al compressore.
- Utilizzare il deumidificatore solo in un intervallo di temperatura ambiente compreso tra 5 e 35 °C.
- Se il deumidificatore non si accende (spia spenta) o si ferma durante il funzionamento per motivi sconosciuti, verificare innanzitutto che la spina e il cavo di alimentazione siano collegati correttamente. Se lo sono, attendere 10 minuti prima di tentare di riavviare l'unità (il dispositivo può richiedere fino a 10 minuti per resettarsi). Se dopo 10 minuti non si accende ancora, contattare il servizio assistenza.
- Durante il funzionamento, il compressore genera calore, il che può causare un leggero aumento della temperatura ambiente. Questa è una condizione normale.
- Quando si accende la spia di sbrinamento, l'unità entra in modalità sbrinamento. Durante questo processo, il compressore si ferma mentre il ventilatore continua a funzionare.
- La temperatura ambiente viene visualizzata durante il funzionamento.
 - "HI" appare quando l'umidità ambientale supera il 90 % UR.
 - "LO" appare quando l'umidità ambientale è inferiore al 30 % UR.
- Assicurarsi che il deumidificatore mantenga almeno 0,2 metri (20 cm) di distanza da pareti o oggetti circostanti durante il funzionamento.

PULIZIA DEL FILTRO

Nota: Scollegare sempre l'alimentazione prima della pulizia.

- L'apparecchio è dotato di un filtro rimovibile e lavabile. Rimuovere il filtro e pulirlo con acqua pulita, quindi reinstallarlo. Si consiglia di pulire il filtro almeno una volta ogni due settimane. (Vedi Fig. 5 & Fig. 6)
- Se il filtro non è molto sporco, è possibile aspirare semplicemente la polvere. Se è molto sporco, lavarlo con acqua pulita o tiepida. Utilizzare un panno morbido e umido per pulire l'esterno dell'unità. Assicurarsi che la temperatura dell'acqua non superi i 40 °C.

Nota: Per evitare deformazioni del filtro, lasciarlo asciugare naturalmente all'aria. Non utilizzare asciugatrici. Tenere il filtro e l'apparecchio lontano da alcol, benzina, benzene e altri solventi chimici.

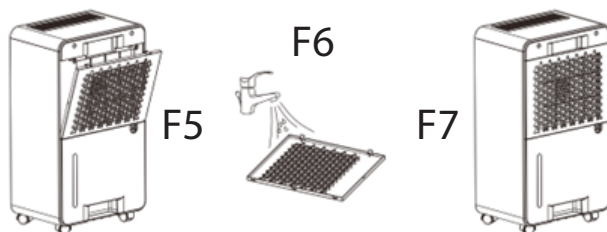

MANUTENZIONE E STOCCAGGIO

- Scollegare l'alimentazione prima di eseguire qualsiasi manutenzione o riparazione per evitare scosse elettriche.
- Se il deumidificatore non verrà utilizzato per un periodo prolungato, scollegare il cavo di alimentazione.
- Non utilizzare alcol, benzina, benzene o altri solventi chimici per pulire l'unità.
- Dopo la pulizia, fissare il cavo di alimentazione e avvolgere l'unità in un sacchetto di plastica per proteggerla da polvere o contaminazioni. Riporla in un luogo pulito e asciutto, fuori dalla portata dei bambini.

RISOLUZIONE DEI PROBLEMI

Problema	Causa	Soluzione
L'unità non funziona	L'unità non è collegata alla rete elettrica.	Collegare l'unità alla rete elettrica.
	Il serbatoio dell'acqua è pieno o non è installato correttamente.	Svuotare il serbatoio dell'acqua e reinstallarlo correttamente.
La deumidificazione non funziona	La temperatura o l'umidità dell'ambiente è troppo bassa, oppure la distanza tra l'unità e gli oggetti circostanti è inferiore a 50 cm.	Durante le stagioni secche o a basse temperature, le prestazioni di deumidificazione diminuiscono. Assicurare almeno 50 cm di spazio libero attorno all'unità.
	L'ingresso o l'uscita dell'aria è bloccato.	Rimuovere eventuali ostruzioni dall'ingresso e dall'uscita dell'aria.
Nessun flusso d'aria	Il filtro dell'aria è ostruito.	Pulire il filtro secondo le istruzioni del manuale.

Funzionamento rumoroso	L'unità è inclinata o posizionata su una superficie instabile.	Posizionare l'unità verticalmente su una superficie piana e stabile.
	Il filtro dell'aria è ostruito.	Pulire il filtro secondo le istruzioni del manuale.
Codice errore E1 – Sensore di temperatura scollegato	Il sensore di temperatura o umidità è scollegato.	Controllare o sostituire il sensore di temperatura/umidità.
Codice errore E2 – Sensore di temperatura in corto circuito	Il sensore di temperatura è in corto circuito.	Controllare o sostituire il sensore di temperatura.
Codice errore L3 – Sensore di umidità in corto circuito	Il sensore di umidità è in corto circuito.	Controllare o sostituire il sensore di umidità.
Codice errore E4 – Serbatoio dell'acqua pieno o installato in modo errato	Il serbatoio è pieno o non posizionato correttamente.	Svuotare il serbatoio e reinstallarlo correttamente.
Codice errore L5 – Temperatura elevata dell'aria in ingresso	La temperatura ambiente è superiore a 35 °C.	Assicurarsi che l'unità venga utilizzata nel range operativo di 5-35 °C.
Codice errore L6 – Temperatura bassa dell'aria in ingresso	La temperatura ambiente è inferiore a 5 °C.	Assicurarsi che l'unità venga utilizzata nel range operativo di 5-35 °C.
Codice errore E6 – Errore di trasferimento dati tra la scheda di alimentazione e il pannello di controllo	La scheda di alimentazione non è collegata correttamente al pannello di controllo o il cablaggio è errato.	Controllare il cablaggio e assicurare una connessione corretta tra scheda di alimentazione e pannello di controllo.

Smaltimento corretto di questo prodotto



- Questa marcatura indica che questo prodotto non deve essere smaltito con altri rifiuti domestici in tutta l'UE.
- Per evitare possibili danni all'ambiente o alla salute umana derivanti da uno smaltimento non controllato dei rifiuti, riciclarlo responsabilmente per promuovere il riutilizzo sostenibile delle risorse materiali.
- Per restituire il dispositivo usato, utilizzare i sistemi di ritorno e raccolta o contattare il rivenditore presso il quale è stato acquistato il prodotto. Possono prendere questo prodotto per un riciclo sicuro per l'ambiente.

ОБРАТИТЕ ВНИМАНИЕ, ЧТО ДАННОЕ РУКОВОДСТВО ПО ЭКСПЛУАТАЦИИ УСТРОЙСТВА ПОДГОТОВЛЕНО ДЛЯ РАЗЛИЧНЫХ МОДЕЛЕЙ. В ВАШЕМ УСТРОЙСТВЕ МОГУТ ОТСУТСТВОВАТЬ НЕКОТОРЫЕ ФУНКЦИИ, ОПИСАННЫЕ В ДАННОМ РУКОВОДСТВЕ. ЭТОТ ЯЗЫК БЫЛ ПЕРЕВЕДЁН С ПОМОЩЬЮ ИСКУССТВЕННОГО ИНТЕЛЛЕКТА.

ОБЩИЕ ИНСТРУКЦИИ ПО БЕЗОПАСНОСТИ И ПРЕДУПРЕЖДЕНИЯ

- Перед использованием этого устройства внимательно прочитайте руководство пользователя.
- Убедитесь, что номинальное напряжение совпадает с напряжением, которое вы используете.
- Сохраняйте инструкцию, гарантийный сертификат, чек и, по возможности, коробку с внутренней упаковкой!
- Устройство предназначено исключительно для частного использования, а не для коммерческого или профессионального!
- Всегда отключайте устройство от сети, когда оно не используется, при установке аксессуаров, чистке устройства или при возникновении неполадок. Предварительно выключите устройство. Тяните за вилку, а не за кабель.
- Чтобы защитить детей от опасности электрических приборов, никогда не оставляйте их без присмотра с устройством. При выборе места для устройства делайте это так, чтобы дети не имели к нему доступа. Убедитесь, что кабель не свисает.
- Регулярно проверяйте устройство и кабель на наличие повреждений. В случае повреждений устройство не должно использоваться.
- Не позволяйте детям играть с устройством. Не разрешайте детям играть с упаковочными материалами, такими как пластиковые пакеты.
- Это устройство может использоваться детьми старше 8 лет и лицами с физическими, сенсорными или умственными нарушениями, а также людьми, не обладающими достаточным опытом или знаниями, при условии, что они находятся под присмотром или получили инструкции по безопасному использованию устройства и понимают возможные опасности. Чистка и техническое обслуживание не должны выполняться детьми младше 8 лет без присмотра.
- Не ремонтируйте устройство самостоятельно; при возникновении проблем обращайтесь к авторизованному специалисту.
- По соображениям безопасности поврежденный или сломанный сетевой шнур может быть заменен только на эквивалентный шнур от производителя, службы поддержки клиентов или квалифицированного специалиста.

- Держите устройство и кабель подальше от источников тепла, прямых солнечных лучей, влаги, острых кромок и подобных опасностей.
- Выключайте устройство и отключайте его от сети, когда не используете.
- Используйте только оригинальные аксессуары, предоставленные поставщиком.
- Не используйте устройство на улице (если только оно не предназначено для наружного применения). Всегда защищайте его от нулевой и отрицательной температуры.
- Никогда не используйте устройство рядом с водой (ванна, раковина и т. д.). Устройство не должно подвергаться воздействию дождя или влаги. Используйте устройство только с сухими руками.
- Если устройство упало в воду, сначала отключите его от сети, прежде чем извлекать. Не прикасайтесь к источнику воды. Устройство должно быть проверено специалистом перед повторным использованием. Чтобы избежать риска поражения электрическим током, не чистите устройство водой и не погружайте его в воду.
- Используйте устройство только по назначению.
- Это устройство должно эксплуатироваться только при подключении к заземленной розетке, установленной в соответствии с нормативами. Убедитесь, что напряжение соответствует указанному на шильдике.
- Повреждения, возникающие при использовании устройства не по назначению, неправильной эксплуатации или ремонте не специалистом, не покрываются гарантией.
- Разместите устройство на ровной и сухой поверхности и держите расстояние 50–80 см между устройством и окружающими предметами или стенами.
- Устройство не должно использоваться после падения на твёрдую поверхность с высоты. Даже невидимые повреждения могут повлиять на функциональную безопасность устройства. Использование возможно только после проверки специалистом.
- Никогда не переносите и не тяните устройство, держась за вилку, так как существует риск короткого замыкания из-за повреждения кабеля. Не сгибайте, не зажимайте и не тяните кабель через острые края.
- Если имеется вентиляционное отверстие, не закрывайте его. Не заливать жидкость и не засыпать порошок в вентиляционные

отверстия.

- Не вставляйте пальцы или другие предметы в открытые части устройства.
- Никакая ответственность не принимается за повреждения, вызванные неправильным использованием или несоблюдением этих инструкций.
- Не закрывайте и не ограничивайте поток воздуха к входным или выходным решёткам любым способом.
- При установке слива убедитесь, что он правильно подключен и не перекручен и не согнут.
- При перемещении устройства убедитесь, что оно находится в вертикальном положении.
- Не ставьте чашки или другие предметы на корпус устройства, чтобы вода или другие жидкости не попадали внутрь.

ПОЗНАКОМЬТЕСЬ С ОСУШИТЕЛЕМ DRYZONE16

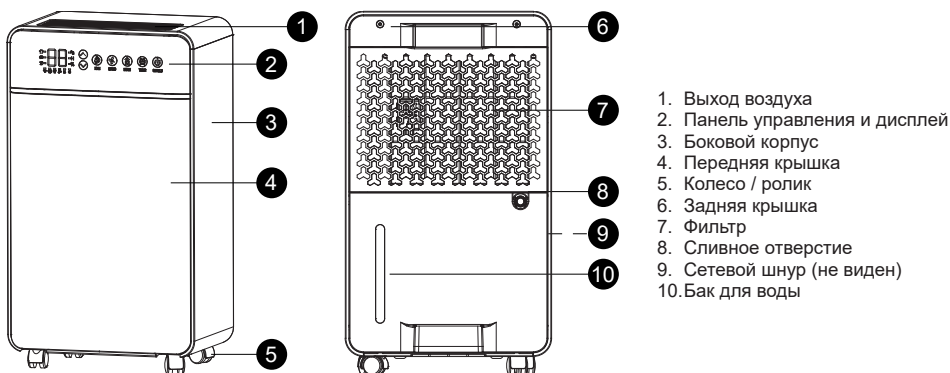

1. Выход воздуха
2. Панель управления и дисплей
3. Боковой корпус
4. Передняя крышка
5. Колесо / ролик
6. Задняя крышка
7. Фильтр
8. Сливное отверстие
9. Сетевой шнур (не виден)
10. Бак для воды

РУКОВОДСТВО ПО ДИСПЛЕЮ



Иконка	Инструкция	Иконка	Инструкция
	Отображает температуру окружающей среды. Установленная влажность / Часы / Код ошибки		Сушка одежды
			Вкл.
	Автомобиль		Режим сна
	Текущая температура		Таймер
	Текущая влажность		Детская блокировка
	Разморозка		Индикатор полного бака
	Низкая скорость		Высокая скорость

индикатор Н.

3. Кнопка Режим

Нажмите кнопку Режим для выбора желаемого режима работы: Режим сушки, Автоматический режим или Режим сна. Устройство будет переключаться между этими режимами, а соответствующие индикаторные лампы загорятся.

Режим сушки

• Вентилятор работает непрерывно на высокой скорости до окончания установленного времени или до ручного отключения.

Автоматический режим

Вы можете установить желаемый уровень влажности. Нажмите кнопку Регулировки влажности для настройки.

- Когда внутренняя влажность на 3 % RH ниже установленного значения, компрессор и вентилятор останавливаются.
- Когда внутренняя влажность на 3 % RH выше установленного значения, компрессор и вентилятор возобновляют работу.

Режим сна

Вентилятор работает непрерывно на низкой скорости до окончания установленного времени или до ручного отключения. В этом режиме дисплей остается активным 30 секунд; при отсутствии действий индикаторы и цифровой дисплей отключаются.

(Любая кнопка выведет устройство из режима сна.)

ЭКСПЛУАТАЦИЯ

1. Кнопка ON/OFF



После подключения прибора к сети раздастся звуковой сигнал, и устройство выполнит самопроверку, затем перейдет в режим ожидания (отображается текущая влажность). Нажмите кнопку ON/OFF, чтобы включить прибор. Начальное состояние работы по умолчанию Автоматический режим с установленной влажностью 50 % RH. Нажмите кнопку снова, индикатор питания начнет мигать. Компрессор остановится, вентилятор продолжит работать еще 30 секунд, затем остановится. Дисплей погаснет, и устройство выключится.

2. Кнопка Таймер Н

Во время работы устройства нажмите кнопку Таймер для установки желаемого времени работы. Используйте кнопки ▲/▼ для увеличения или уменьшения времени с шагом 1 час. Таймер можно установить от 1 до 24 часов. После установки времени загорится

4. Кнопка скорости вентилятора

Нажмите кнопку скорости вентилятора для регулировки скорости потока воздуха.

- Низкая скорость: на дисплее отображается “”
- Высокая скорость: на дисплее отображается “”

Соответствующая индикаторная лампа скорости вентилятора загорится.

5. Кнопка блокировки от детей

Нажмите кнопку блокировки один раз, чтобы активировать функцию. Значок блокировки от детей останется включенным, а все остальные кнопки будут отключены. Нажмите снова, чтобы деактивировать блокировку; значок погаснет, и все функции вернуться в нормальный режим.

6. Кнопка регулировки влажности

Нажмите кнопку регулировки влажности для установки желаемого уровня влажности. Каждое нажатие изменяет влажность на 5 %.

- ▲ увеличить влажность на 5 %
- ▼ уменьшить влажность на 5 %

Диапазон регулировки: от 30 % RH до 80 % RH. При отображении “CO” контроль влажности отключен, и устройство работает в режиме непрерывного осушения.

Дополнительные заметки:

- При регулировке влажности дисплей мигает установленным значением. Если в течение 5 секунд не нажата ни одна кнопка, установка сохраняется, а дисплей возвращается к текущей влажности в помещении.

• Условия запуска устройства:

1. Если влажность окружающей среды – установленная влажность ≥ 3 %, компрессор начинает осушение.

2. Если влажность окружающей среды – установленная влажность ≤ 3 %, компрессор прекращает осушение.

- Режим таймера доступен. Дисплей мигает “1”; можно регулировать с помощью ▲/▼ от 1 до 24 часов или от 24 до 1 часа.

- Одновременное нажатие ▲ + ▼ отображает текущую температуру окружающей среды.

Примечание 1: при запуске компрессора может возникнуть кратковибрация; это нормально.

Примечание 2: компрессор работает корректно при температуре окружающей среды от 5 °C до 35 °C.

Удерживайте кнопку влажности 3 секунды, чтобы отобразить текущую температуру окружающей среды. Значение отображается 3 секунды.

7. Индикатор полного бака

Когда бак для воды полон или снят, загорится индикатор полного бака, на дисплее появится “e4”, и прозвучит сигнал в течение 5 секунд.

8. Индикатор разморозки

Когда индикатор разморозки горит, устройство находится в режиме разморозки. (Продолжительность разморозки зависит от температуры окружающей среды.)

ИНСТРУКЦИЯ ПО СЛИВУ ВОДЫ

1. Толкните резервуар с водой вперед, надавив обоими большими пальцами и одновременно потянув назад указательными пальцами, как показано на рисунке F1.
2. Поднимите крышку резервуара и слейте воду, как показано на рисунке F2.
3. Установите крышку резервуара обратно и надежно закрепите, как показано на рисунке F3.
4. Когда резервуар заполнен, слейте накопившуюся воду через сливную трубку, как показано на рисунке F4.
5. При повторной установке резервуара убедитесь, что он установлен правильно и надежно закреплен. Неправильная установка может помешать нормальной работе устройства.

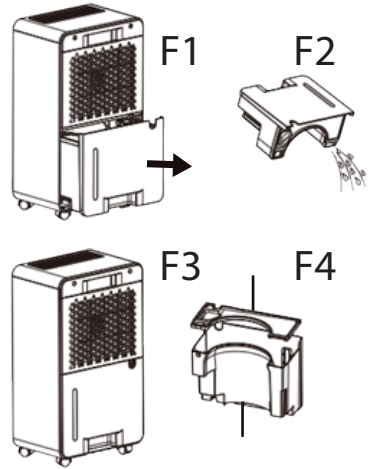

ПРИМЕЧАНИЕ:

После длительного использования рекомендуется очистить резервуар. Снимите его, тщательно промойте и установите обратно на исходное место.

2. Метод непрерывного слива

Если вы не хотите часто опорожнять резервуар, можно подключить шланг для непрерывного слива.

- Найдите сливное отверстие на задней панели устройства.
- Надежно подключите прилагаемый сливной шланг к сливному порту.
- Перед использованием функции непрерывного слива внимательно убедитесь, что шланг надежно подключен, чтобы избежать утечек воды.

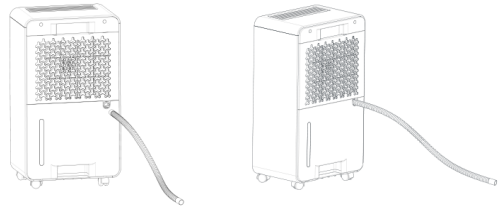

ИНСТРУКЦИИ ПО БЕЗОПАСНОСТИ И ЭКСПЛУАТАЦИИ

- Не устанавливайте желаемый уровень влажности ниже условий окружающей температуры во время работы осушителя.
- После остановки устройства подождите не менее 3 минут перед повторным включением, чтобы избежать повреждения компрессора.
- Используйте осушитель только в диапазоне температуры окружающей среды от 5 до 35 °С.
- Если осушитель не включается (индикатор погашен) или останавливается по неизвестным причинам, сначала проверьте правильность подключения вилки и шнура питания. Если они подключены правильно, подождите 10 минут перед повторной попыткой включения (устройству требуется до 10 минут на сброс). Если устройство все еще не включается после 10 минут, обратитесь в сервисный центр.
- При работе компрессор выделяет тепло, что может вызвать небольшое повышение температуры в помещении. Это нормальное явление.
- Когда загорается индикатор разморозки, устройство входит в режим разморозки. В этот процесс компрессор останавливается, а вентилятор продолжает работать.
- Во время работы отображается температура окружающей среды.
 - "HI" отображается, если влажность выше 90 % RH.
 - "LO" отображается, если влажность ниже 30 % RH.
- Убедитесь, что осушитель во время работы сохраняет расстояние не менее 0,2 м (20 см) от стен или окружающих предметов.

ОЧИСТКА ФИЛЬТРА

Примечание: Всегда отключайте устройство от сети перед чисткой.

- Устройство оснащено съемным и моющимся фильтром. Снимите фильтр и промойте его чистой водой, затем установите обратно. Рекомендуется чистить фильтр как минимум раз в две недели. (См. рис. 5 и рис. 6)
- Если фильтр не сильно загрязнен, можно просто пропылесосить пыль. Если он очень грязный, промойте его чистой или теплой водой. Внешнюю поверхность устройства протирайте мягкой влажной тканью. Убедитесь, что температура воды не превышает 40 °С.

Примечание: Чтобы избежать деформации фильтра, дайте ему высохнуть естественным образом на воздухе. Не используйте сушильную машину. Держите фильтр и устройство вдали от алкоголя, бензина, бензола и других химических растворителей.

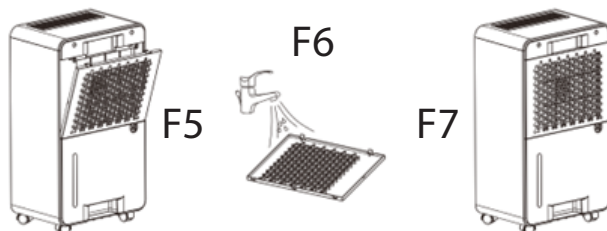

ТЕХНИЧЕСКОЕ ОБСЛУЖИВАНИЕ И ХРАНЕНИЕ

- Отключите устройство от сети перед проведением любых работ по обслуживанию или ремонту, чтобы избежать поражения электрическим током.
- Если осушитель не будет использоваться длительное время, отсоедините шнур питания.
- Не используйте алкоголь, бензин, бензол или другие химические растворители для очистки устройства.
- После чистки закрепите шнур питания и оберните устройство в пластиковый пакет, чтобы защитить от пыли или загрязнений. Храните в чистом, сухом месте, вне досягаемости детей.

УСТРАНЕНИЕ НЕИСПРАВНОСТЕЙ

Проблема	Причина	Решение
Устройство не работает	Устройство не подключено к сети.	Подключите устройство к сети.
	Водяной бак полный или установлен неправильно.	Опорожните бак и установите его правильно.
Осушение не работает	Температура или влажность в помещении слишком низкие, либо расстояние между устройством и окружающими предметами меньше 50 см.	В сухой сезон или при низких температурах эффективность осушения снижается. Обеспечьте минимум 50 см свободного пространства вокруг устройства.
	Воздухозаборник или выход воздуха заблокированы.	Удалите все препятствия с входа и выхода воздуха.
Нет потока воздуха	Воздушный фильтр заблокирован.	Очистите фильтр согласно инструкции в этом руководстве.

Шумная работа	Устройство наклонено или установлено на нестабильной поверхности.	Установите устройство вертикально на ровной и устойчивой поверхности.
	Воздушный фильтр заблокирован.	Очистите фильтр согласно инструкции в этом руководстве.
Код ошибки E1 – Датчик температуры отключен	Датчик температуры или влажности отключен.	Проверьте или замените датчик температуры/ влажности.
Код ошибки E2 – Датчик температуры короткое замыкание	Датчик температуры замкнут.	Проверьте или замените датчик температуры.
Код ошибки L3 – Датчик влажности короткое замыкание	Датчик влажности замкнут.	Проверьте или замените датчик влажности.
Код ошибки E4 – Водяной бак полный или установлен неправильно	Водяной бак полный или установлен неправильно.	Опорожните бак и установите его правильно.
Код ошибки L5 – Высокая температура входящего воздуха	Температура окружающей среды выше 35 °С.	Убедитесь, что устройство используется в диапазоне 5–35 °С.
Код ошибки L6 – Низкая температура входящего воздуха	Температура окружающей среды ниже 5 °С.	Убедитесь, что устройство используется в диапазоне 5–35 °С.
Код ошибки E6 – Ошибка передачи данных между платой питания и панелью управления	Плата питания неправильно подключена к панели управления или проводка некорректна.	Проверьте проводку и убедитесь в правильном соединении между платой питания и панелью управления.

Правильная утилизация этого продукта



- Эта маркировка указывает, что этот продукт не должен утилизироваться вместе с другими бытовыми отходами во всей Европейской Союзе.
- Чтобы предотвратить возможный вред для окружающей среды или здоровья человека от неуправляемой утилизации отходов, утилизируйте его ответственно для продвижения устойчивого повторного использования материальных ресурсов.
- Чтобы вернуть свое использованное устройство, воспользуйтесь системами возврата и сбора или свяжитесь с розничным продавцом, где был приобретен продукт. Они могут принять этот продукт для безопасной утилизации среды.

JU LUTEM KUJDES SE MANUALI I PAJISJES MUND TË KRIJOHET PËR MË SHUMË SE NJË MODEL.
INFORMACION PAJISJA JUAJ NUK MUND TË PËRMBANË FUNKSIONIN E LENDUAR NË MANUAL.
KJO GJUHË ËSHTË PËRKTHYER ME NDIHMËN E INTELIGJENCËS ARTIFICIALE.

UDHËZIME TË PËRGGJITHSHME PËR SIGURINË DHE PARALAJMËRIME

- Përpara përdorimit të këtij pajisjeje, ju lutemi lexoni me kujdes manualin e udhëzimeve.
- Jini të sigurt që tensioni nominal është i njëjtë me tensionin që po përdorni.
- Ruani udhëzimet, certifikatën e garancisë, faturën e shitjes dhe, nëse është e mundur, kartonin me paketimin e brendshëm!
- Pajisja është e destinuar ekskluzivisht për përdorim privat dhe jo për përdorim komercial apo profesional!
- Çdo herë hiqni kabllin nga priza kur pajisja nuk përdoret, kur vendosni pjesët e aksesorëve, gjatë pastrimit të pajisjes ose në rast problemi. Fikni pajisjen më parë. Tërhiqni kabllin nga priza, jo nga kabli.
- Për të mbrojtur fëmijët nga rreziqet e pajisjeve elektrike, mos i lini kurrë ata pa mbikëqyrje me pajisjen. Prandaj, zgjidhni vendin e pajisjes në mënyrë që fëmijët të mos kenë akses. Sigurohuni që kabli të mos valëvitet.
- Testoni pajisjen dhe kabllin rregullisht për dëmtime. Nëse ka ndonjë dëmtim, pajisja nuk duhet të përdoret.
- Mos lejoni që fëmijët të luajnë me pajisjen. Mos lejoni që fëmijët të luajnë me materialet e paketimit, si qeset plastike.
- Kjo pajisje mund të përdoret nga fëmijët mbi 8 vjeç dhe nga personat me aftësi fizike, shqisore ose mendore të kufizuara, ose me mungesë përvoje dhe njohurish, nëse ata mbikëqyren ose janë udhëzuar se si të përdorin pajisjen në mënyrë të sigurt dhe kuptojnë rreziqet e mundshme. Pastrimi dhe mirëmbajtja nuk duhet të kryhen nga fëmijët nën 8 vjeç pa mbikëqyrje.
- Mos riparoni pajisjen vetë, por kontaktoni një specialist të autorizuar në rast problemi.
- Për arsye sigurie, një kablo energjie e dëmtuar ose e thyer mund të zëvendësohet vetëm me një kablo ekuivalente nga prodhuesi, shërbimi ynë për klientët ose një person i kualifikuar.
- Mbani pajisjen dhe kabllin larg nxehtësisë, rrezeve direkte të diellit, lagështisë, skajeve të mprehta dhe gjërave të ngjashme.
- Fikni pajisjen dhe shkëputeni nga priza kur nuk e përdorni.
- Përdorni vetëm aksesorë origjinalë të ofruar nga furnizuesi.
- Mos përdorni pajisjen jashtë. (Përveç nëse pajisja është projektuar për përdorim jashtë). Mbrojeni gjithmonë nga temperaturat zero ose nën

AL

zero.

- Mos e përdorni kurrë pranë ujit (banjo, lavaman, etj.). Pajisja nuk duhet të ekspozohet ndaj shiut ose lagështisë. Përdorni pajisjen vetëm me duar të thata.
- Nëse pajisja bie në ujë, shkëputeni nga priza para se ta nxirrni. Mos e prekni burimin e ujit. Pajisja duhet të kontrollohet nga një specialist para përdorimit të saj përsëri. Për të shmangur rrezikun e goditjes elektrike, mos e pastroni pajisjen me ujë dhe mos e zhytni.
- Përdorni pajisjen vetëm për qëllimin e synuar.
- Kjo pajisje mund të funksionojë vetëm kur është e lidhur me një prizë të tokëzuar të instaluar sipas rregulloreve. Sigurohuni që tensioni i furnizimit të përputhet me atë të treguar në pllakën e tipit.
- Dëmtimet që ndodhin kur pajisja përdoret për qëllime të tjera nga ato të specifikuara në udhëzime, përdoret gabimisht ose nuk riparohet nga ekspertët, nuk mbulohen nga garancia.
- Vendosni makinën në një sipërfaqe të sheshtë dhe të thatë dhe mbani një distancë mbi 50–80 cm midis makinës dhe objekteve ose mureve përreth.
- Pajisja nuk duhet të përdoret më pas në rast se bie mbi një sipërfaqe të fortë nga lartësia. Edhe dëmtimet e padukshme mund të ndikojnë negativisht në sigurinë funksionale të pajisjes. Pajisja mund të përdoret vetëm pasi të kontrollohet nga një profesionist.
- Mos e mbani ose tërhiqni pajisjen duke kapur kabllon e energjisë, pasi ekziston rreziku i shkurtit për shkak të thyerjes së kabllit. Mos e përkulni, shtrydhni ose tërhiqni kabllin mbi skaje të mprehta.
- Nëse ka një vrimë ventilimi, mos e mbuloni. Mos derdhni lëngje ose pluhur në vrimat e ventilimit.
- Mos fusni gishta ose objekte të tjera në pjesët e hapura të pajisjes.
- Nuk pranohet asnjë përgjegjësi për dëmtimet e shkaktuara nga përdorimi i papërshtatshëm ose mosrespektimi i këtyre udhëzimeve.
- Mos mbuloni ose kufizoni rrjedhën e ajrit në rrjetat e hyrjes ose daljes në asnjë mënyrë.
- Gjatë instalimit të kullimit, sigurohuni që kullimi të jetë i lidhur si duhet dhe të mos jetë i përmbysur ose i përkulur.
- Gjatë lëvizjes së makinës, sigurohuni që të qëndrojnë në pozicion vertical.
- Mos vendosni filxhanë ose objekte të tjera mbi trupin e pajisjes për të parandaluar rrjedhjen e ujit ose lëngjeve të tjera në kondicioner.

AL

NJIHNI LËNDËSUESIN E AJRIT DRYZONE16

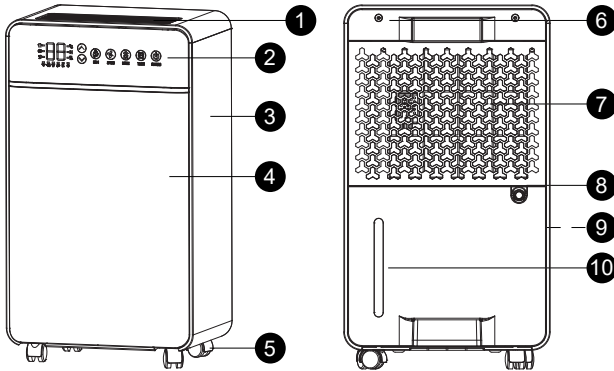

1. Hyrja e ajrit
2. Ekranin e kontrollit dhe shfaqjes
3. Guaska anësore
4. Kërkesa e përparme
5. Rrotë / rrotull
6. Kërkesa e pasme
7. Filtri
8. Hyrja e kullimit
9. Kablli i energjisë (nuk shihet)
10. Tanki i ujit

UDHËZUES PËR EKRANIN



Ikonë	Udhëzim	Ikonë	Udhëzim
	Tregon temperaturën e ambientit. Lagështia e vendosur / Orët / Kodi i gabimit		Tharja e robave
			Ndiz
	Auto		Modaliteti gjumë
	Temperatura aktuale	H	Tajmeri
	Lagështia aktuale		Kyçja për fëmijë
	Shkrijë		Shenja e rezervuarit të plotë
	Shpejtësi e ulët		Shpejtësi e lartë

Timeri mund të vendoset nga 1 deri në 24 orë. Pasi koha të vendoset, do të ndizet treguesi H.

3. Butoni Modalitet

Shtypni butonin Modalitet për të zgjedhur modalitetin e dëshiruar të funksionimit: Modaliteti Tharje, Modaliteti Automatik ose Modaliteti Gjumi. Pajisja do të kalojë nëpër këto modalitete dhe dritat përkatëse treguese do të ndizen.

Modaliteti Tharje

- Ventilatori funksionon vazhdimisht me shpejtësi të lartë deri në përfundimin e kohës së vendosur ose derisa të fiket manualisht.

OPERACIONI

1. Butoni ON/OFF

Pasi të lidhni pajisjen me rrjetin elektrik, do të dëgjohet një sinjal tingulli dhe makina do të kryejë një vetë-test, pastaj do të hyjë në modalitetin standby (duke shfaqur lagështinë aktuale). Shtypni butonin ON/OFF për të ndezur pajisjen. Gjendja fillestare e funksionimit është Modaliteti Automatik, me një nivel lagështie të vendosur në 50 % RH. Shtypni butonin përsëri dhe treguesi i energjisë do të ndizet duke pulsuar. Kompresori do të ndalet, ventilatori do të vazhdojë të punojë për 30 sekonda dhe pastaj do të ndalet. Ekranin do të fiket dhe pajisja do të mbyllet.

2. Butoni Timer H

Gjatë funksionimit të pajisjes, shtypni butonin Timer për të vendosur kohëzgjatjen e punës së dëshiruar. Përdorni butonat ▲/▼ për të rritur ose zvogëluar kohën me hapa 1-orësh.

Modaliteti Automatik 

Ju mund të vendosni nivelin e dëshiruar të lagështisë. Shtypni Butonin e Rregullimit të Lagështisë për ta rregulluar.

- Kur lagështia e brendshme është 3 % RH më e ulët se lagështia e vendosur, si kompresori ashtu edhe ventilatori ndalojnë.
- Kur lagështia e brendshme është 3 % RH më e lartë se lagështia e vendosur, kompresori dhe ventilatori rifillojnë funksionimin.

Modaliteti Gjumi 

Ventilatori funksionon vazhdimisht me shpejtësi të ulët deri në përfundimin e kohës së vendosur ose derisa të fiket manualisht. Gjatë këtij modaliteti, ekrani mbetet aktiv për 30 sekonda; nëse nuk ka ndonjë veprim, si dritat treguese ashtu edhe ekrani digjital fiket.

(Cilido buton do të zgjojë pajisjen nga Modaliteti Gjumi.)

4. Butoni i Shpejtësisë së Erës

Shtypni butonin e shpejtësisë së erës për të rregulluar shpejtësinë e rrjedhës së ajrit.

- Shpejtësi e ulët: ekrani shfaq “ \curvearrowright ”
- Shpejtësi e lartë: ekrani shfaq “ \curvearrowleft ”

Do të ndizet drita treguese për shpejtësinë përkatëse të erës.

5. Butoni i Sigurisë për Fëmijë 

Shtypni një herë butonin e sigurisë për fëmijë për të aktivizuar funksionin. Ikona e sigurisë për fëmijë do të mbetet ndezur dhe të gjitha butonat e tjerë do të çaktivizohen. Shtypni përsëri për ta çaktivizuar; ikona do të fiket dhe të gjitha funksionet do të kthehen në normalitet.

6. Butoni i Rregullimit të Lagështisë

Shtypni butonin e Rregullimit të Lagështisë për të vendosur nivelin e dëshiruar të lagështisë. Çdo shtypje rrit ose zvogëlon lagështinë me 5 %.

- Shtypni \blacktriangle për të rritur lagështinë me 5%
- Shtypni \blacktriangledown për të zvogëluar lagështinë me 5%

Rendi i rregullueshëm është nga 30 % RH deri në 80 % RH. Kur shfaqet “CO”, kontrolli i lagështisë është çaktivizuar dhe pajisja funksionon në modalitet të vazhdueshëm të dehumidifikimit.

Shënime Shtesë:

- Gjatë rregullimit të lagështisë, ekrani ndizet duke pulsuar me vlerën e vendosur. Nëse nuk shtypet ndonjë buton brenda 5 sekondave, vendosja ruhet dhe ekrani kthehet te lagështia aktuale e dhomës.
- Kushtet e fillimit të makinës:
 1. Nëse lagështia e ambientit – lagështia e vendosur \geq 3%, kompresori fillon dehumidifikimin.
 2. Nëse lagështia e ambientit – lagështia e vendosur \leq 3%, kompresori ndalon dehumidifikimin.
- Modaliteti Timer është i disponueshëm. Ekrani pulson “1” dhe mund të rregullohet me $\blacktriangle/\blacktriangledown$ nga 1-24 orë ose 24-1 orë.
- Shtypni $\blacktriangle + \blacktriangledown$ njëkohësisht për të shfaqur temperaturën aktuale të ambientit.

Shënim 1: Një dridhje e shkurtër mund të ndodhë kur kompresori fillon; kjo është normale.

Shënim 2: Kompresori funksionon normalisht në një gamë temperaturash ambientit nga 5°C deri në 35°C. Mbajeni të shtypur butonin e lagështisë për 3 sekonda për të shfaqur temperaturën aktuale të ambientit. Vlera mbetet e dukshme për 3 sekonda.

7. Treguesi i Ujit të Plotë 

Kur rezervuari i ujit është i plotë ose i hequr, drita e rezervuarit të plotë ndizet, ekrani shfaq “e4” dhe sinjali tingullor zë 5 sekonda.

8. Treguesi i Shkrires 

Kur drita e shkrires ndizet, pajisja është në modalitet shkrireje. (Kohëzgjatja e shkrires ndryshon sipas temperaturës së ambientit.)

UDHËZIME PËR DRENAZH

1. Shtyni rezervuarin e ujit përpara duke shtypur me të dy gishtat e madh dhe duke tërhequr prapa me gishta tregues, siç tregohet në F1.
2. Ngrini kapakun e rezervuarit të ujit dhe derdhni ujin, siç tregohet në F2.
3. Vendosni përsëri kapakun e rezervuarit dhe sigurojeni siç duhet, siç tregohet në F3.
4. Kur rezervuari i ujit është i mbushur, kullojeni ujin e grumbulluar përmes tubit të drenazhit, siç tregohet në F4.
5. Kur riinstaloni rezervuarin, sigurohuni që të jetë pozicionuar drejt dhe të jetë i sigurt. Vendosja e gabuar mund të pengojë funksionimin normal të pajisjes.

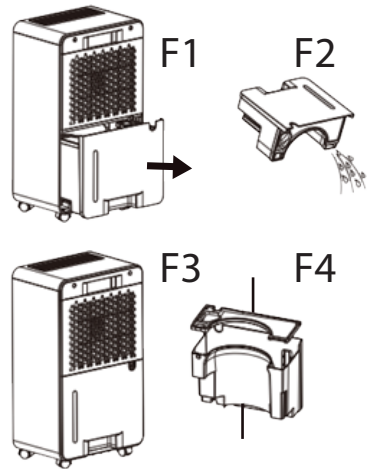

SHËNIM:

Pas përdorimit të gjatë, rekomandohet të pastrohet rezervuari i ujit. Hiqni rezervuarin, pastroni atë mirë dhe vendoseni përsëri në pozicionin original.

2. Metoda e drenazhit të vazhdueshëm

Nëse nuk dëshironi të zbrazni rezervuarin shpesh, mund të lidhni një tub drenazhi të vazhdueshëm.

- Gjeneri daljeën e drenazhit në pjesën e pasme të pajisjes.
- Lidhni fort tubin e drenazhit të dhënë me portin e drenazhit.
- Para se të përdorni funksionin e drenazhit të vazhdueshëm, kontrolloni me kujdes që tubi të jetë lidhur mirë për të parandaluar rrjedhjet e ujit..

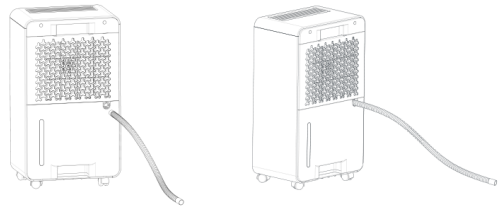

UDHËZIME PËR SIGURINË DHE PËRDORIMIN

- Mos vendosni nivelin e dëshiruar të lagështisë më poshtë se kushtet e temperaturës ambientale gjatë funksionimit të tharësit.
- Kur pajisja ndalet, prisni të paktën 3 minuta para se ta ndizni përsëri për të shmangur dëmtimin e kompresorit.
- Përdorni tharësin vetëm brenda një diapazoni temperaturash ambientale 5–35 °C.
- Nëse tharësi nuk ndizet (drita e treguesit është fikur) ose ndalet gjatë funksionimit për arsye të panjohura, kontrolloni fillimisht nëse prise dhe kablli i energjisë janë lidhur si duhet. Nëse janë të lidhur si duhet, prisni 10 minuta para se të provoni ta rindezni (pajisjes i duhen deri në 10 minuta për t'u rivendosur). Nëse nuk ndizet pas 10 minutash, kontaktoni shërbimin teknik.
- Gjatë funksionimit, kompresori gjeneron nxehtësi, e cila mund të shkaktojë një rritje të lehtë të temperaturës së dhomës. Kjo është normale.
- Kur ndizet drita e shkrirjes, pajisja hyn në modalitetin e shkrirjes. Gjatë këtij procesi, kompresori ndalon, ndërsa ventilatori vazhdon të punojë.
- Temperatura ambientale shfaqet gjatë funksionimit.
- "HI" shfaqet kur lagështia ambientale është mbi 90 % RH
- "LO" shfaqet kur lagështia ambientale është nën 30 % RH.
- Sigurohuni që tharësi të mbajë të paktën 0,2 metra (20 cm) larg mureve ose objekteve përreth gjatë funksionimit.

PASTRIMI I FILTRIT

Shënim: Shkyçni gjithmonë pajisjen nga energjia para pastrimit.

- Pajisja është e pajisur me një filtër të lëvizshëm dhe të lajmshëm. Hiqni filtrin dhe pastroni atë duke e shpëlarë me ujë të pastër, pastaj vendoseni përsëri. Rekomandohet të pastrohet filtrin të paktën një herë në dy javë. (Shih Fig. 5 & Fig. 6)
- Nëse filtri nuk është shumë i ndotur, mund ta pastroni thjesht me aspirator. Nëse është shumë i ndotur, lajeni me ujë të pastër ose të ngrohtë. Përdorni një leckë të butë dhe të lagur për të fshirë jashtësinë e pajisjes. Sigurohuni që temperatura e ujit të mos kalojë 40 °C.

Shënim: Për të parandaluar deformimin e filtrit, lëreni të thatet natyrshëm. Mos përdorni tharëse. Mbajeni filtrin dhe pajisjen larg alkoolit, benzinës, benzenit dhe tretësve të tjerë kimikë.

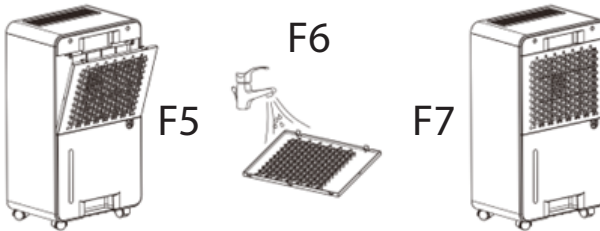

MIRËMBAJTJA DHE RUAJTJA

- Shkyçni kabllin e energjisë para kryerjes së çdo shërbimi ose riparimi për të shmangur rrezikun e goditjes elektrike.
- Nëse tharësi nuk do të përdoret për një periudhë të gjatë, shkyçputeni kabllin e energjisë.
- Mos përdorni alkool, benzinë, benzen ose tretës kimikë të tjerë për të pastruar pajisjen.
- Pas pastrimit, siguroni kabllin e energjisë dhe mbështilni pajisjen në një qese plastike për të parandaluar pluhurin ose ndotjen. Ruajeni në një vend të pastër dhe të thatë, larg fëmijëve.

ZHGJIDHJA E PROBLEMEVE

Problem	Shkak	Zgjidhje
Pajisja nuk funksionon	Pajisja nuk është lidhur me rrjetin elektrik.	Lidhni pajisjen me rrjetin elektrik.
	Depoja e ujit është e mbushur ose nuk është instaluar si duhet.	Shkarkoni depozën dhe vendoseni përsëri në mënyrë korrekte.
Dehumidifikimi nuk funksionon	Temperatura ose lagështia e dhomës është shumë e ulët, ose distanca midis pajisjes dhe objekteve përreth është më pak se 50 cm.	Në sezonet e thata ose në temperatura të ulëta, performanca e dehumidifikimit zvogëlohet. Siguroni të paktën 50 cm hapësirë rreth pajisjes.
	Hyrja ose dalja e ajrit është bllokuar.	Hiqni çdo pengesë nga hyrja dhe dalja e ajrit.
Nuk ka rrjedhje ajri	Filtri i ajrit është i bllokuar.	Pastrojeni filtrin sipas udhëzimeve në këtë manual.

AL

Funksionim me zhurmë	Pajisja është e pjerrët ose vendosur mbi një sipërfaqe të paqëndrueshme.	Vendosni pajisjen drejt mbi një sipërfaqe të sheshtë dhe të qëndrueshme.
	Filtri i ajrit është i bllokuar.	Pastrojeni filtrin sipas udhëzimeve në këtë manual.
Kodi i gabimit E1 – Sensori i temperaturës i shkëputur	Sensori i temperaturës ose lagështisë është i shkëputur.	Kontrolloni ose zëvendësoni sensorin e temperaturës/lagështisë.
Kodi i gabimit E2 – Sensori i temperaturës në shkurtcircuit	Sensori i temperaturës ka shkurtcircuit.	Kontrolloni ose zëvendësoni sensorin e temperaturës.
Kodi i gabimit L3 – Sensori i lagështisë në shkurtcircuit	Sensori i lagështisë ka shkurtcircuit.	Kontrolloni ose zëvendësoni sensorin e lagështisë.
Kodi i gabimit E4 – Depoja e ujit e mbushur ose e instaluar gabim	Depoja e ujit është e mbushur ose nuk është vendosur si duhet.	Shkarkoni depozën dhe vendoseni përsëri siç duhet.
Kodi i gabimit L5 – Temperatura e lartë e ajrit hyrës	Temperatura ambientale mbi 35 °C.	Sigurohuni që pajisja të përdoret brenda gamës operationale 5–35 °C.
Kodi i gabimit L6 – Temperatura e ulët e ajrit hyrës	Temperatura ambientale nën 5 °C.	Sigurohuni që pajisja të përdoret brenda gamës operationale 5–35 °C.
Kodi i gabimit E6 – Gabim në transferimin e të dhënave midis pllakës së energjisë dhe panelit të kontrollit	Pllaka e energjisë nuk është lidhur si duhet me panelin e kontrollit ose kabllimi është i pasaktë.	Kontrolloni kabllimin dhe sigurohuni për lidhje të saktë midis pllakës së energjisë dhe panelit të kontrollit.

Ndalimi i saktë i këtij produkti



- Kjo shenjë tregon se ky produkt nuk duhet të hedhet me mbeturinat e tjera shtëpiake në të gjithë BE-në.
- Për të parandaluar dëmtimin e mundshëm të mjedisit ose shëndetit njerëzor nga hedhja e pa kontrolluar e mbeturinave, ricikloni atë me përgjegjësi për të promovuar rihvendosjen e qëndrueshme të burimeve materiale.
- Për të kthyer pajisjen tuaj të përdorur, ju lutemi përdorni sistemeshin e kthimit dhe mbledhjes ose kontaktoni shitësin ku është blerë produkti. Ata mund të marrin këtë produkt për riciklim të sigurt të mjedisit.

KÉRJÜK VEGYE FIGYELEMBE, HOGY A HÁZI KÉSZÜLÉK KÉZIKÖNYVE TÖBB KÜLÖBÖZŐ KÉSZÜLÉKÉRT IS HASZNALHATÓ ILLETHET. AZ ÖN HÁZI KÉSZÜLÉKE NEM TARTALMAZHATJA A KÉZIKÖNYVBEN EMLÍTETT TULAJDONSÁGOKAT. EZT A NYELVET MESTERSÉGES INTELLIGENCIA SEGÍTSÉGÉVEL FORDÍTOTTÁK.

ÁLTALÁNOS BIZTONSÁGI UTASÍTÁSOK ÉS FIGYELMEZTETÉSEK

- Mielőtt használatba venné a készüléket, figyelmesen olvassa el a használati útmutatót.
- Bizonyosodjon meg arról, hogy a névleges feszültség megegyezik az Ön által használt feszültséggel.
- Őrizze meg a használati útmutatót, a garancialevelet, a vásárlási bizonylatot és – ha lehetséges – a dobozt a belső csomagolással együtt!
- A készülék kizárólag háztartási használatra szolgál, nem pedig kereskedelmi vagy ipari célokra!
- A készüléket mindig húzza ki a hálózathoz, ha nincs használatban, ha tartozékokat helyez fel, tisztítást végez, vagy ha meghibásodás lép fel. Először kapcsolja ki a készüléket. A dugót húzza ki, ne a kábelt.
- A gyermekek védelme érdekében soha ne hagyja őket felügyelet nélkül a készülék közelében. Úgy helyezze el a készüléket, hogy a gyermekek ne férjenek hozzá. Ügyeljen arra, hogy a kábel ne lógjon.
- Rendszeresen ellenőrizze a készüléket és a kábelt, hogy nincs-e rajtuk sérülés. Ha bármilyen sérülés látható, a készüléket nem szabad használni.
- Ne engedje, hogy a gyermekek játsszanak a készülékkel. Ne engedje, hogy a gyermekek csomagolóanyagokkal, például műanyag zacskókkal játsszanak.
- Ezt a készüléket 8 éves vagy annál idősebb gyermekek, valamint olyan személyek használhatják, akik csökkent fizikai, érzékszervi vagy mentális képességekkel rendelkeznek, illetve nem rendelkeznek megfelelő tapasztalattal vagy ismeretekkel, amennyiben felügyelet alatt vannak, vagy megfelelő oktatást kaptak a készülék biztonságos használatáról, és megértik a lehetséges veszélyeket. A tisztítás és karbantartás 8 év alatti gyermekek számára nem megengedett felügyelet nélkül.
- A készüléket ne javítsa saját maga; meghibásodás esetén forduljon szakképzett technikushoz.
- A biztonság érdekében a sérült vagy meghibásodott tápkábelt csak a gyártó, az ügyfélszolgálat vagy szakképzett szakember cserélheti.
- Tartsa a készüléket és a kábelt távol hőtől, közvetlen napsugárzástól, nedvességtől, éles szélektől és egyéb veszélyforrásoktól.
- A készüléket kapcsolja ki és húzza ki a hálózathoz, ha nincs

használatban.

- Használjon kizárólag eredeti tartozékokat, amelyeket a forgalmazó biztosít.
- A készüléket ne használja kültéren (kivéve ha kifejezetten kültéri használatra készült). Mindig védje fagyponthoz alatti hőmérséklettől.
- Ne használja a készüléket víz közelében (pl. fürdőkád, mosdókagyló). A készüléket nem szabad esőnek vagy nedvességnek kitenni. Csak száraz kézzel használja.
- Ha a készülék vízbe esik, húzza ki a hálózathoz, mielőtt kiemeli. Ne érjen a vízhez. A készüléket szakembernek kell megvizsgálnia, mielőtt újra használható lenne. Az áramütés elkerülése érdekében ne öntse víz alá és ne merítse vízbe.
- A készüléket csak rendeltetésszerűen használja.
- A készülék csak megfelelően földelt, szabályosan telepített konnektorból üzemeltethető. Győződjön meg arról, hogy a hálózati feszültség megegyezik a típus táblán feltüntetett értékkel.
- A garancia nem terjed ki azokra a károkat, amelyek a készülék nem rendeltetésszerű használatából, helytelen működtetésből vagy szakszerűtlen javításból erednek.
- Helyezze a gépet vízszintes és száraz felületre, és hagyjon 50–80 cm távolságot a gép és a környező tárgyak vagy falak között.
- A készülék nem használható, ha magasból kemény felületre esett. A láthatatlan sérülések is veszélyeztethetik a biztonságos működést. A készülék csak szakember által végzett ellenőrzés után használható újra.
- A készüléket ne a dugónál fogva mozgassa vagy húzza, mert a kábel sérülése rövidzárlatot okozhat. Ne hajlítsa, ne törje meg és ne vezesse éles szélleken keresztül a kábelt.
- Ha a készüléken van szellőzőnyílás, azt ne takarja le. Ne öntsön folyadékot vagy port a szellőzőnyílásokba.
- Ne tegye az ujját vagy más tárgyat a készülék nyílásaiba.
- A helytelen használatból vagy az utasítások figyelmen kívül hagyásából eredő károkat nem vállalunk felelősséget.
- Ne takarja le és ne korlátozza semmilyen módon a készülék levegőáramlását.
- A vízvezetés felszerelésekor győződjön meg arról, hogy az megfelelően csatlakozik, és nincs megcsavarodva vagy megtörve.
- A készüléket mindig álló helyzetben mozgassa.
- Ne helyezzen csészéket vagy más tárgyakat a készülék háza tetejére, hogy elkerülje a víz vagy más folyadék bejutását a gépbe.

ISMERJE MEG A DRYZONE16 PÁRÁTLANÍTÓT

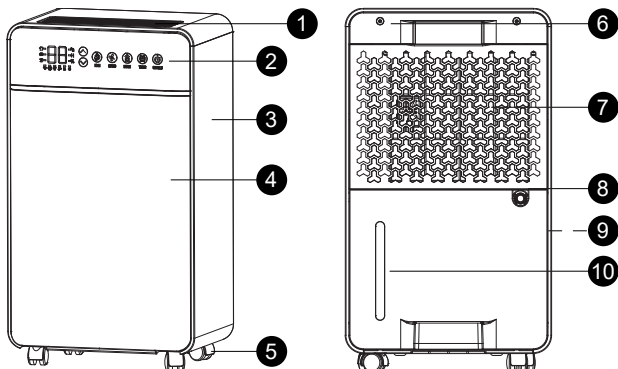

1. Légekimenet
2. Irányító- és kijelzőképernyő
3. Oldalsó burkolat
4. Elülső burkolat
5. Görgő / kerék
6. Hátsó burkolat
7. Szűrő
8. Leeresztő nyílás
9. Tápkábel (nem látható)
10. Víz tartály

KIJELZŐ ÚTMUTATÓ



MŰKÖDÉS

1. ON/OFF gomb

A készülék áramforráshoz való csatlakoztatása után hangjelzés hallható, majd a készülék önellenőrzést végez, és készenléti üzemmódba lép (az aktuális páratartalom megjelenítésével). Nyomja meg az ON/OFF gombot a készülék elindításához. Az alapértelmezett üzemmód az Automatikus üzemmód, 50% relatív páratartalomra beállítva. A gomb újbóli megnyomásával a működésjelző villogni kezd. A kompresszor leáll, a ventilátor pedig 30 másodpercig tovább működik, majd kikapcsol. A kijelző elsötétül, és a készülék kikapcsol.

2. Időzítő gomb

A készülék működése közben nyomja meg az Időzítő gombot a kívánt működési idő beállításához. A ▲/▼ gombokkal óránkénti lépésekben növelheti vagy csökkentheti az időt. Az időzítő 1–24 óráig állítható. A beállítás után a H jelzés világít.

Ikon	Utasítás	Ikon	Utasítás
	A környezeti hőmérséklet megjelenítése. Beállított páratartalom / Órák / Hibakód		Ruhaszárítás
	Autó		Be
°C	Aktuális hőmérséklet		Alvó mód
%	Aktuális páratartalom	H	Időzítő
*	Leolvasztás		Gyermekzár
~	Alacsony sebesség		Teli tartály jelzése
			Magas sebesség

3. Üzem mód gomb

A Mode gomb megnyomásával választhatja ki a kívánt üzemmódot: Szárítási mód, Automatikus mód vagy Alvó mód. A készülék ezek között vált, és a megfelelő jelzőfény világít.

Szárítási mód

• A ventilátor folyamatosan nagy sebességgel működik, amíg az időzítő le nem jár, vagy amíg azt kézzel ki nem kapcsolják.

Automatikus mód

Beállíthatja a kívánt páratartalmat a Páratartalom-beállító gombbal.

- Ha a beltéri páratartalom 3% RH értékkel alacsonyabb a beállítottnál, a kompresszor és a ventilátor leáll.
- Ha a beltéri páratartalom 3% RH értékkel magasabb a beállítottnál, a kompresszor és a ventilátor ismét működésbe lép.



Alvó mód

A ventilátor folyamatosan alacsony sebességgel működik, amíg az időzítő le nem jár, vagy amíg azt kézzel ki nem kapcsolják.

Ebben a módban a kijelző 30 másodpercig aktív; ha nincs további művelet, a fények és a kijelző is kialszik. (Bármely gomb megnyomása visszaébreszti a készüléket.)

4. Ventilátorsebesség gomb

A gomb megnyomásával beállíthatja a levegő sebességét:

- Alacsony sebesség: "  " jelzés
- Nagy sebesség: "  " jelzés

A megfelelő ventilátorsebesség-jelző kigyullad.



5. Gyermekezár gomb

A gomb egyszerű megnyomásával aktiválható a gyermekezár. A lakat ikon világít, és minden más gomb inaktív lesz.

Újra megnyomva a gyermekezár kikapcsol; az ikon eltűnik, és a funkcionalitás visszatér.

6. Páratartalom-beállító gomb

A gombbal állíthatja be a kívánt páratartalmat. Minden megnyomásra 5%-kal változik az érték.





-  a páratartalom növeléséhez
-  a páratartalom csökkentéséhez

A beállítható tartomány: 30%–80% RH. Ha "CO" jelenik meg, a páratartalom-szabályzás kikapcsol, és a készülék folyamatos páramentesítő módban működik

Megjegyzések:

A páratartalom beállítása közben a kijelző a beállított értéket villogtatja. Ha 5 másodpercig nem történik beállítás, az érték mentésre kerül, és a kijelző visszatér a helyiség aktuális páratartalmának megjelenítéséhez.

- A készülék működési feltételei:

1. Ha a környezeti páratartalom – beállított páratartalom \geq 3%, a kompresszor elindítja a páramentesítést.
 2. Ha a környezeti páratartalom – beállított páratartalom \leq 3%, a kompresszor leáll.
- Az időzítő funkció elérhető. A kijelző "1"-et villog, és a  /  gombokkal 1–24 óra között állítható.
 - A  +  gombok együttes megnyomásával a jelenlegi környezeti hőmérséklet jelenik meg.

Megjegyzés 1: A kompresszor indításakor enyhe rezgés előfordulhat; ez normális.

Megjegyzés 2: A kompresszor normál működési hőmérséklete 5 °C – 35 °C.

A páratartalom gomb 3 másodpercig történő nyomva tartásával a kijelző a környezeti hőmérsékletet mutatja 3 másodpercig.

7. Vízartály telítettség jelző

Ha a vízartály tele van vagy ki lett távolítva, a telítettség jelző lámpa világít, a kijelző "e4" hibakódot mutat, és a készülék 5 másodpercig hangjelzést ad.

8. Leolvasztás jelző

Ha a leolvasztás jelző világít, a készülék leolvasztási üzemmódban működik. (A leolvasztás időtartama a környezeti hőmérséklettől függ.)

VÍZELVEZETÉSI ÚTMUTATÓ

1. Nyomja ki a tartályt előrefelé mindkét hüvelykujjával, miközben mutatóujjaival hátrafelé húzza, ahogy az F1 ábrán látható.
2. Emelje fel a víztartály fedelét, és öntse ki a vizet, ahogy az F2 ábrán látható.
3. Helyezze vissza a víztartály fedelét, és rögzítse megfelelően, ahogy az F3 ábrán látható.
4. Amikor a víztartály megtelt, ürítse ki a felgyülemlett vizet a vízelvezető csövön keresztül, ahogy az F4 ábrán látható.
5. A víztartály visszahelyezésekor győződjön meg róla, hogy megfelelően van pozicionálva és stabilan rögzítve. A helytelen visszahelyezés megakadályozhatja a készülék normál működését.

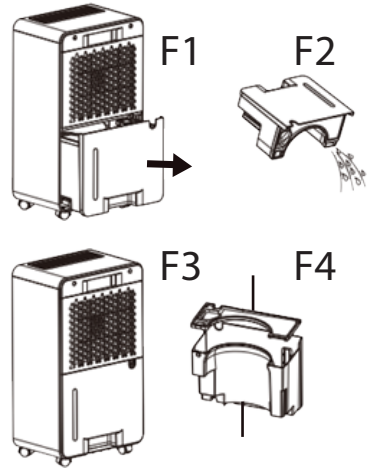

MEGJEGYZÉS:

Hosszabb idejű használat után javasolt a víztartály tisztítása. Vegye ki a tartályt, alaposan tisztítsa meg, majd helyezze vissza eredeti pozíciójába.

2. Folyamatos vízelvezetés módja

Ha nem szeretné gyakran üríteni a víztartályt, csatlakoztathat egy folyamatos vízelvezető csövet.

- Keresse meg a készülék hátulján található vízkimeneti csatlakozót.
- Csatlakoztassa szorosan a mellékelt vízelvezető csövet a kimeneti nyíláshoz.
- A folyamatos vízelvezetési funkció használata előtt gondosan ellenőrizze, hogy a cső megfelelően csatlakozik-e, így elkerülve a vízszivárgást.

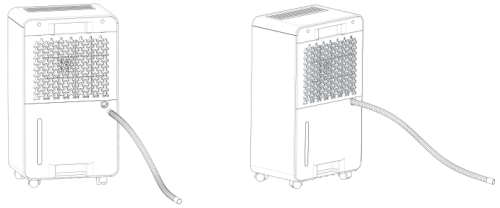

BIZTONSÁGI ÉS HASZNÁLATI UTASÍTÁSOK

- Ne állítsa be a kívánt páratartalom szintjét alacsonyabbra, mint a környezeti hőmérséklet feltételei engednék, amíg a páratlantító működik.
- A készülék leállítása után várjon legalább 3 percet az újraindítás előtt, hogy elkerülje a kompresszor károsodását.
- A páratlantítót csak 5–35°C közötti környezeti hőmérsékleten üzemeltesse.
- Ha a páratlantító nem kapcsol be (a jelzőfény nem világít), vagy ismeretlen okból leáll működés közben, először ellenőrizze, hogy a csatlakozó és a tápkábel megfelelően vannak-e csatlakoztatva. Ha minden megfelelően csatlakozik, várjon 10 percet az újraindítás előtt (a készüléknek akár 10 percre is szüksége lehet a visszaállításához). Ha 10 perc után sem indul el, vegye fel a kapcsolatot a szervizzel.
- A páratlantító működése közben a kompresszor hőt termel, ami a helyiség hőmérsékletének enyhe emelkedését okozhatja. Ez normális jelenség.
- Ha a leolvasztás jelzőfénye világít, a készülék leolvasztási módba lépett. Ebben az üzemmódban a kompresszor leáll, míg a ventilátormotor tovább működik.
- A készülék működése közben a kijelző a környezeti páratartalmat mutatja.
- "HI" jelenik meg, ha a környezeti páratartalom meghaladja a 90% RH értéket.
- "LO" jelenik meg, ha a környezeti páratartalom 30% RH alatt van.
- Ügyeljen rá, hogy a páratlantító legalább 0,2 méter (20 cm) távolságot tartson a falaktól vagy más tárgytól működés közben.

SZŰRŐ TISZTÍTÁSA

Megjegyzés: Tisztítás előtt mindig húzza ki a tápkábelt!

- A készülék eltávolítható és mosható szűrővel rendelkezik. Vegye ki a szűrőt, tisztítsa meg tiszta vízzel, majd helyezze vissza. Javasolt legalább két hetente megtisztítani a szűrőt. (Lásd az 5. és 6. ábrát.)
- Ha a szűrő nem nagyon szennyezett, elegendő lehet porszívóval eltávolítani a port. Ha nagyon koszos, mossa meg tiszta vagy langyos vízzel. A készülék külső felületét puha, nedves ruhával tisztítsa meg. Ne használjon 40°C-nál melegebb vizet.

Megjegyzés:

A szűrő deformációjának elkerülése érdekében hagyja természetes módon megszáradni. Ne használjon szárítógépet. Tartsa távol a szűrőt és a készüléket alkoholtól, benzintől, benzin-toluoltól és más vegyi oldószerektől.

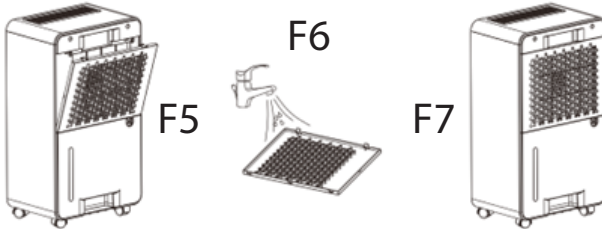

KARBANTARTÁS ÉS TÁROLÁS

- A szervizelés vagy javítás megkezdése előtt mindig húzza ki a tápkábelt az áramütés elkerülése érdekében.
- Ha a párátlantót hosszabb ideig nem használja, válassza le a tápkábelt.
- Ne használjon alkoholt, benzint, benzolt vagy bármilyen egyéb vegyi oldószert a készülék tisztításához.
- Tisztítás után rögzítse a tápkábelt, majd csomagolja be a készüléket műanyag tasakba a por vagy szennyeződés elleni védelem érdekében. Tiszta, száraz helyen tárolja, gyermekektől elzárva.

HIBAELHÁRÍTÁS

Hiba	Ok	Megoldás
A készülék nem működik	A készülék nincs csatlakoztatva a hálózatra.	Csatlakoztassa a készüléket a hálózatra.
	A víztartály tele van, vagy nincs megfelelően behelyezve.	Ürítse ki a víztartályt, majd helyezze be megfelelően.
A párátlantás nem működik	A helyiség hőmérséklete vagy páratartalma túl alacsony, vagy a készülék és a környező tárgyak közötti távolság kevesebb mint 50 cm.	Száraz évszakokban vagy alacsony hőmérsékleten a párátlantás teljesítménye csökken. Biztosítson legalább 50 cm szabad helyet a készülék körül.
	A levegő be- vagy kimeneti nyílása el van torlaszolva.	Távolítson el minden akadályt a levegő be- és kimeneti nyílásáról.
Nincs légáramlás	A légszűrő el van tömődve.	Tisztítsa meg a szűrőt a kézikönyvben található utasítások szerint.

Zajos működés	A készülék meg van dőlve, vagy instabil felületen áll.	Helyezze a készüléket egyenes, stabil és sík felületre.
	A légszűrő el van tömődve.	Tisztítsa meg a szűrőt a kézikönyv szerint.
E1 hibakód – Hőmérséklet-érzékelő nincs csatlakoztatva	A hőmérséklet- vagy páratartalom-érzékelő le van csatlakoztatva.	Ellenőrizze vagy cserélje ki a hőmérséklet-/páratartalom-érzékelőt.
E2 hibakód – Hőmérséklet-érzékelő zárlatos	A hőmérséklet-érzékelő zárlatot kapott.	Ellenőrizze vagy cserélje ki a hőmérséklet-érzékelőt.
L3 hibakód – Páratartalom-érzékelő zárlatos	A páratartalom-érzékelő zárlatot kapott.	Ellenőrizze vagy cserélje ki a páratartalom-érzékelőt.
E4 hibakód – Vízugyűjtő tartály tele vagy helytelenül behelyezve	A víztartály tele van, vagy nincs megfelelően pozicionálva.	Üritse ki a tartályt, majd helyezze be megfelelően.
L5 hibakód – Magas beszívott levegő hőmérséklete	A környezeti hőmérséklet 35 °C felett van.	Ügyeljen arra, hogy a készüléket az 5–35 °C-os üzemi tartományban használja.
L6 hibakód – Alacsony beszívott levegő hőmérséklete	A környezeti hőmérséklet 5 °C alatt van.	Ügyeljen arra, hogy a készüléket az 5–35 °C-os tartományban használja.
E6 hibakód – Adatátviteli hiba a tápegység és a vezérlőpanel között	A tápegység nincs megfelelően csatlakoztatva a vezérlőpanelhez, vagy a kábelezés hibás.	Ellenőrizze a kábelezést, és győződjön meg a megfelelő csatlakozásról.

Ezen termék helyes ártalmatlanítása



- Ez a jelölés azt jelzi, hogy ezt a terméket nem szabad más háztartási hulladékkal együtt eldobni az EU-ban.
- Annak érdekében, hogy megelőzzük a környezet vagy az emberi egészség lehetséges károsodását az irányítatlan hulladékkezeléstől, felelősen újra kell hasznosítani, hogy a anyagi erőforrások fenntartható újrafelhasználását elősegítsük.
- A használt eszköz visszajuttatásához használja a visszatérési és gyűjtési rendszereket, vagy lépjen kapcsolatba az eszköz vásárló helyével. Ők elvehetik ezt a terméket környezetbarát újrahasznosítás céljából.

ВЕ МОЛИМЕ ЗАБЕЛЕЖЕТЕ: УПАТСТВОТО ЗА УРЕДОТ МОЖЕ ДА СЕ КРЕИРА ЗА ПОВЕЌЕ ОД ЕДЕН МОДЕЛ. ФУНКЦИИТЕ КОИ ВАШИОТ УРЕД НЕ ГИ СОДРЖИ, МОЖЕ ДА СЕ НАВЕДАТ ВО УПАТСТВОТО.
ОВАА ЈАЗИК БЕШЕ ПРЕВЕДЕН СО ПОМОШ НА ИЗМИСЛЕНА ИНТЕЛИГЕНЦИЈА.

ГЕНЕРАЛНИ УПАТСТВА ЗА БЕЗБЕДНОСТ И ПРЕДУПРЕЖУВАЊА

- Пред употреба на уредот, внимателно прочитајте го упатството за користење.
- Осигурете се дека номиналниот напон е ист со напонот кој го користите.
- Чувајте го упатството, гаранцијата, фискалната сметка и, доколку е можно, кутијата со внатрешната амбалажа!
- Уредот е наменет исклучиво за приватна употреба, а не за комерцијална или професионална употреба!
- Секогаш вадете го штекерот од приклучокот кога уредот не се користи, кога поставувате додатоци, кога го чистите или кога се појави дефект. Пред тоа исклучете го уредот. Влечете го на штекерот, не на кабелот.
- За да ги заштитите децата од опасности поврзани со електрични уреди, никогаш не оставајте ги без надзор. Поставете го уредот така што децата да немаат пристап до него. Внимавајте кабелот да не виси.
- Редовно проверувајте го уредот и кабелот за оштетувања. Доколку има каква било оштетеност, уредот не смее да се користи.
- Не дозволувајте децата да играат со уредот. Не дозволувајте им да играат со амбалажата, како на пример пластични кеси.
- Овој уред може да го користат деца на возраст од 8 години и постари, како и лица со физички, сетилни или ментални недостатоци, или лица без доволно искуство и знаење, доколку се под надзор или доколку добиле инструкции за безбедно користење и ги разбираат потенцијалните опасности. Чистењето и одржувањето не смее да го вршат деца под 8 години без надзор.
- Не го поправете уредот самостојно; во случај на проблем консултирајте овластен стручњак.
- Од безбедносни причини, оштетен или скршен кабел може да се замени само со идентичен кабел од производителот, сервисната служба или квалификуван техничар.
- Чувајте го уредот и кабелот подалеку од топлина, директна сончева светлина, влага, остри рабови и слично.
- Исклучете го уредот и извадете го штекерот кога не го користите.
- Користете само оригинални додатоци обезбедени од добавувачот.
- Не го користете уредот на отворено (освен ако не е дизајниран

МК

- за надворешна употреба). Секогаш заштитете го од нула или поднулни температури.
- Никогаш не користете го во близина на вода (када, мијалник и сл.). Уредот не смее да се изложува на дожд или влага. Користете го само со суви раце.
 - Ако уредот падне во вода, прво исклучете го од струја пред да го извадите. Не ја допирајте водата. Уредот мора да биде проверен од стручњак пред повторна употреба. За да избегнете електричен шок, не го мијте со вода и не го потопувајте.
 - Користете го уредот само за наменетата цел.
 - Уредот смее да се користи само кога е приклучен во исправно инсталиран заземјен приклучок. Проверете дали напонот на мрежата одговара на оној наведен на плочката со податоци.
 - Штетите кои настануваат со неправилна или ненаменета употреба, погрешно ракување или непрофесионален ремонт не се покриени со гаранцијата.
 - Поставете го уредот на рамна и сува површина и оставете растојание од 50–80 cm помеѓу уредот и околните објекти или сидови.
 - Уредот не смее повторно да се користи ако паднал од височина на тврда површина. Дури и невидливи оштетувања можат да влијаат на безбедноста. Може повторно да се користи само по проверка од професионалец.
 - Никогаш не го носете или влечете уредот држејќи го за штекерот, бидејќи кршење на кабелот може да предизвика краток спој. Не свиткувајте, не притискајте и не влечете го кабелот преку остри рабови.
 - Ако има отвор за вентилација, не го покривајте. Не внесувајте течности или прав во вентилациските отвори.
 - Не ставајте прсти или други предмети во отворите на уредот.
 - Не се прифаќа одговорност за штета предизвикана од неправилна употреба или непочитување на упатството.
 - Не го покривајте и не го ограничувајте протокот на воздух на влезните или излезните решетки.
 - При инсталација на одводот, осигурајте се дека е правилно поврзан и дека не е свиткан или завртен.
 - При преместување на уредот, секогаш држете го во исправена позиција.
 - Не поставувајте чаши или други предмети на телото на уредот, за да спречите истурање на вода или други течности во внатрешноста.

МК

ЗАПОЗНАЈТЕ ГО DRYZONE16 ОДВЛАЖНУВАЧОТ

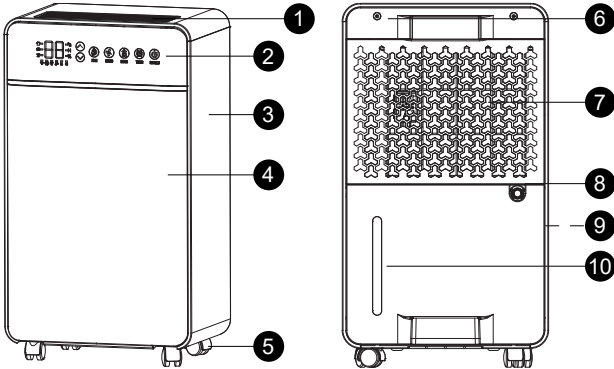

1. Излез за воздух
2. Контролен и дисплеј екран
3. Странична обвивка
4. Предна обвивка
5. Тркало / ролер
6. Задна обвивка
7. Филтер
8. Дренажна дупка
9. Сетевен кабел (не се гледа)
10. Резервоар за вода

ВОДИЧ ЗА ЕКРАНОТ



РАБОТЕЊЕ

1. ON/OFF Копче

По приклучување на уредот во струја, ќе се огласи звучен сигнал и машината ќе изврши самопроверка, потоа ќе влезе во подготвен режим (прикажувајќи ја тековната влажност). Притиснете го копчето ON/OFF за да ја стартувате машината. Почетниот работен режим е стандардно Автоматски режим со поставена влажност од 50% RH. Повторно притискање го активира трепкањето на индикаторот за напојување. Компресорот ќе се исклучи, вентилаторот ќе продолжи да работи уште 30 секунди, а потоа ќе се исклучи. Екранот ќе се изгаси и уредот целосно ќе се исклучи.

2. Копче за Тајмер Н

Додека уредот работи, притиснете го копчето за тајмер за да го поставите саканото времетраење на работа. Користете ги копчињата ▲/▼ за да го зголемите или намалите времето во чекори од

1 час. Тајмерот може да се постави од 1 до 24 часа. Кога времето е поставено, индикаторот Н ќе светне.

3. Копче за Режим

Притиснете го Mode копчето за да го изберете саканиот режим на работа: Режим на сушење, Автоматски режим или Режим за спиење. Уредот ќе ротира низ овие режими, а соодветните индикаторски светла ќе светнат.

Режим на сушење 📏

• Вентилаторот работи со висока брзина континуирано сè додека не истече поставеното време или додека рачно не се исклучи.

Автоматски режим 📏

Можете да ја поставите саканата влажност. Притиснете го копчето за прилагодување влажност за да ја промените вредноста.

• Кога внатрешната влажност е 3% RH пониска од поставената, компресорот и вентилаторот запираат.

• Кога внатрешната влажност е 3% RH повисока од поставената, компресорот и вентилаторот продолжуваат со работа.



Режим за спиење 😴

Вентилаторот работи постојано на ниска брзина сè додека не заврши одбројувањето или додека не се исклучи рачно. Во овој режим, дисплејот останува активен 30 секунди; ако нема активност, индикаторските светла и дигиталниот дисплеј се исклучуваат.

(Секое копче го активира уредот од режим за спиење.)

4. Копче за брзина на ветерот

Притиснете го копчето за да ја прилагодите брзината на протокот на воздух.

- Ниска брзина: на дисплејот се појавува “”
- Висока брзина: на дисплејот се појавува “”

Соодветниот индикатор за брзина ќе светне.

5. Копче за детска заштита 🛡️

Притиснете еднаш за да ја активирате функцијата детска заштита. Иконата ќе остане вклучена, а сите други копчиња ќе бидат заклучени. Притиснете повторно за да ја деактивирате; иконата ќе се изгаси и функциите ќе се вратат во нормала.

6. Копче за прилагодување на влажност

Со секое притискање влажноста се менува за 5%.

- ▲ ја зголемува влажноста за 5%
- ▼ ја намалува влажноста за 5%

Опсег: 30% RH до 80% RH. Кога ќе се појави “CO”, контролата на влажност е оневозможена и уредот работи во континуиран режим на одвлажнување.

Дополнителни забелешки:

• При прилагодување, екранот ја трепка поставената вредност. Ако 5 секунди нема притискање, вредноста се зачувува и екранот се враќа на прикажување на тековната влажност.

• Услови за стартување на машината:

1. Ако амбиентална влажност – поставена влажност \geq 3%, компресорот започнува со одвлажнување.
 2. Ако амбиентална влажност – поставена влажност \leq 3%, компресорот запира.
- Режимот на тајмер е достапен. Дисплејот трепка “1” и може да се прилагоди од 1–24 часа со ▲/▼.
 - Притиснете ▲ + ▼ заедно за да се прикаже тековната температура на околината.

Забелешка 1: Кратка вибрација може да се појави при стартување на компресорот; ова е нормално.

Забелешка 2: Компресорот работи нормално во опсег од 5°C до 35°C.

Држете го копчето за влажност 3 секунди за да ја прикажете амбиенталната температура (се прикажува 3 секунди).

7. Индикатор за полн резервоар 🚰

Кога резервоарот за вода е полн или изваден, светлото за полн резервоар се вклучува, на дисплејот се прикажува “e4”, а звучникот дава сигнал 5 секунди.

8. Индикатор за одмрзнување ❄️

Кога светлото за одмрзнување е вклучено, уредот работи во режим на одмрзнување. (Времетраењето зависи од температурата на околината.)

УПАТСТВА ЗА ИСПУШТАЊЕ ВОДА

1. Извлечете го резервоарот за вода со туркање напред со двата палци, додека со показалците влечете назад, како што е прикажано на слика F1.
2. Подигнете го капакот на резервоарот и истурете ја водата, како што е прикажано на слика F2.
3. Вратете го капакот на резервоарот и правилно фиксирајте го, како што е прикажано на слика F3.
4. Кога резервоарот е полн, испуштете ја наталожената вода преку одводната цевка, како што е прикажано на слика F4.
5. При повторно монтирање на резервоарот, проверете дали е точно позициониран и цврсто прицврстен. Неправилното поставување може да спречи нормално функционирање на уредот.

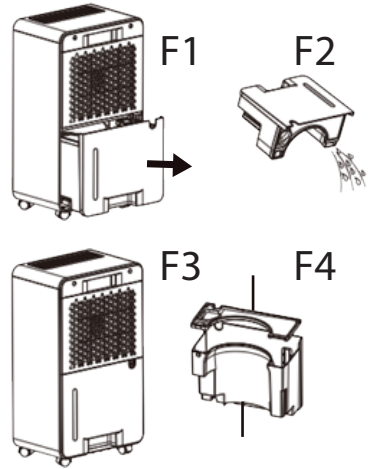

ЗАБЕЛЕШКА:

По подолга употреба, препорачливо е резервоарот да се исчисти. Извадете го, темелно исчистете го и вратете го назад на своето место.

Ако не сакате често да го празните резервоарот за вода, можете да приклучите црево за континуирано одводнување.

- Лоцирајте го одводниот приклучок на задниот дел од уредот.
- Цврсто приклучете го испорачаниот одводен црево на одводниот отвор.
- Пред употреба на функцијата за континуирано одводнување, внимателно проверете дали цревото е правилно и цврсто поврзано за да се избегне можно истекување на вода.

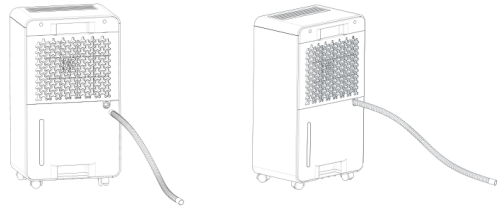

БЕЗБЕДНОСНИ И УПАТСТВА ЗА УПОТРЕБА

- Не поставувајте ја посакуваната влажност пониско од условите на околна температура додека уредот работи.
- По запирање на уредот, почекајте најмалку 3 минути пред повторно вклучување за да се избегне оштетување на компресорот.
- Работете го уредот само во опсег на температура од 5–35°C.
- Ако уредот не се вклучува (светлото не свети) или престане да работи без позната причина, прво проверете дали штекерот и кабелот се правилно поврзани. Ако се поврзани, почекајте 10 минути пред повторно да се обидете да го вклучите уредот (потребно е време за ресетирање). Ако не се вклучи ни по 10 минути, контактирајте сервис.
- За време на работа, компресорот создава топлина што може да предизвика мало зголемување на температурата во просторијата. Ова е нормално.
- Кога светнува индикаторот за одмрзнување, уредот преминува во режим на одмрзнување. Во овој процес, компресорот запира, а моторот на вентилаторот продолжува да работи.
- За време на работа, на дисплејот се прикажува околната влажност:
 - “HI” се појавува ако влажноста е над 90% RH.
 - “LO” се појавува ако влажноста е под 30% RH.
- Обезбедете дека уредот има најмалку 0,2 метри (20 cm) растојание од сидови или други предмети за време на работа.

ЧИСТЕЊЕ НА ФИЛТЕРСКАТА МРЕЖА

Забелешка: Секогаш исклучете го кабелот пред чистење!

- Уредот има отстранлив и перат филтер. Извадете го филтерот, измијте го со чиста вода и повторно монтирајте го. Препорачливо е да се чисти најмалку еднаш на секои две недели.
- Ако филтерот не е многу валкан, можете само да ја отстраните прашината со правосмукалка. Ако е многу валкан, измијте го со чиста или млака вода. Надворешноста на уредот избришете ја со мека, влажна крпа. Температурата на водата не смее да надмине 40°C.

Забелешка:

За да избегнете деформација, оставете го филтерот да се исуши природно. Не користете фен или сушара. Чувајте го филтерот и уредот подалеку од алкохол, бензин, бензен и други хемиски растворувачи.



ОДРЖУВАЊЕ И СКЛАДИРАЊЕ

- Исклучете го кабелот од штекер пред вршење сервис или поправки за да избегнете електричен удар.
- Ако уредот нема да се користи подолг период, исклучете го кабелот од напојување.
- Не користете алкохол, бензин, бензен или други хемиски растворувачи за чистење на уредот.
- По чистење, намотајте го кабелот и завиткајте го уредот во пластична кеса за заштита од прашина или нечистотии. Чувајте го на чисто и суво место, недостапно за деца.

РЕШАВАЊЕ НА ПРОБЛЕМИ

Проблем	Причина	Решение
Уредот не работи	Уредот не е приклучен на мрежата.	Приклучете го уредот на електричната мрежа.
	Резервоарот за вода е полн или не е правилно поставен.	Испразнете го резервоарот и поставете го правилно.
Дехумидификацијата не работи	Температурата или влажноста во просторијата е премногу ниска или растојанието помеѓу уредот и околните предмети е помало од 50 см.	Во суви периоди или при ниски температури, перформансите на дехумидификацијата се намалуваат. Осигурајте барем 50 см слободен простор околу уредот.
	Влезот или излезот на воздухот е блокиран.	Отстранете ги сите пречки од влезот и излезот на воздухот.
Нема проток на воздух	Филтерот за воздух е блокиран.	Исчистете го филтерот според упатствата во овој прирачник.
Буен режим на работа	Уредот е накосен или поставен на нестабилна површина.	Исчистете го филтерот според упатствата во овој прирачник.
	Филтерот за воздух е блокиран.	Проверете или заменете го температурниот/влажностен сензор.

Код на грешка E1 – Температурниот сензор е исклучен	Температурниот или сензорот за влажност е исклучен.	Проверете или заменете го температурниот/влажностен сензор.
Код на грешка E2 – Краток спој на температурниот сензор	Температурниот сензор е во краток спој.	Проверете или заменете го температурниот сензор.
Код на грешка L3 – Краток спој на сензорот за влажност	Сензорот за влажност е во краток спој.	Проверете или заменете го сензорот за влажност.
Код на грешка E4 – Резервоарот за вода е полн или поставен неправилно	Резервоарот е полн или не е поставен правилно.	Испразнете го резервоарот и поставете го правилно.
Код на грешка L5 – Висока температура на внесениот воздух	Температурата на околината е над 35 °C.	Осигурајте се дека уредот се користи во работен опсег од 5–35 °C.
Код на грешка L6 – Ниска температура на внесениот воздух	Температурата на околината е под 5 °C.	Осигурајте се дека уредот се користи во работен опсег од 5–35 °C.
Код на грешка E6 – Грешка при пренос на податоци помеѓу напојувачката плоча и контролниот панел	Напојувачката плоча не е правилно поврзана со контролниот панел или каблирањето е неточно.	Проверете го каблирањето и осигурајте правилна врска помеѓу напојувачката плоча и контролниот панел.

Правилно отстранување на овој производ



- Оваа ознака покажува дека овој производ не треба да се отстранува со други домашни отпадоци низ EY.
- За да се спречи можната штета на животната средина или човечкото здравје од неконтролирано отстранување на отпадоци, одговорно рециклирајте го за да се промовира одржливото повторно користење на материјалните ресурси.
- За враќање на вашата користена опрема, ве молиме користете ги системите за враќање и собирање или контактирајте го продавачот каде што производот бил купен. Тие можат да го преземат овој производ за безбедно рециклирање на животната средина.

NOTE QUE AS INFORMAÇÕES DO MANUAL DO DISPOSITIVO PODE SER CRIADO PARA MAIS DO QUE UM MODELO. SEU DISPOSITIVO NÃO PODE INCLUIR OS INFORMAÇÕES MENCIONADAS NO MANUAL. ESTA LÍNGUA FOI TRADUZIDA COM A AJUDA DA INTELIGÊNCIA ARTIFICIAL.

INSTRUÇÕES GERAIS DE SEGURANÇA E AVISOS

- Antes de usar este aparelho, leia atentamente o manual de instruções.
- Certifique-se de que a tensão nominal corresponde à tensão que você está utilizando.
- Guarde as instruções, o certificado de garantia, o recibo de compra e, se possível, a caixa com a embalagem interna!
- O aparelho destina-se exclusivamente a uso doméstico e não para fins comerciais ou profissionais!
- Sempre desligue o aparelho da tomada quando não estiver em uso, ao instalar acessórios, limpar ou quando ocorrer algum problema. Desligue o aparelho antes. Puxe pela ficha, não pelo cabo.
- Para proteger as crianças dos perigos dos aparelhos elétricos, nunca as deixe sozinhas com o aparelho. Coloque o aparelho de forma que as crianças não tenham acesso. Certifique-se de que o cabo não fique pendurado.
- Teste regularmente o aparelho e o cabo quanto a danos. Se houver qualquer dano, o aparelho não deve ser usado.
- Não permita que as crianças brinquem com o aparelho. Não permita que brinquem com materiais de embalagem, como sacos plásticos.
- Este aparelho pode ser usado por crianças a partir de 8 anos e por pessoas com limitações físicas, sensoriais ou mentais, ou com falta de experiência e conhecimento, desde que supervisionadas ou instruídas sobre o uso seguro do aparelho e compreendam os possíveis riscos. A limpeza e manutenção não devem ser realizadas por crianças menores de 8 anos sem supervisão.
- Não tente reparar o aparelho por conta própria; em caso de problema, consulte um técnico autorizado.
- Por razões de segurança, um cabo de alimentação danificado ou quebrado só pode ser substituído por um cabo equivalente fornecido pelo fabricante, pelo serviço de atendimento ao cliente ou por um profissional qualificado.
- Mantenha o aparelho e o cabo afastados de calor, luz solar direta, umidade, bordas afiadas e similares.
- Desligue o aparelho e retire-o da tomada quando não estiver em uso.
- Use apenas acessórios originais fornecidos pelo fornecedor.
- Não use o aparelho ao ar livre (a menos que seja projetado para uso externo). Sempre proteja contra temperaturas iguais ou inferiores a

zero.

- Nunca use próximo à água (banheira, pia, etc.). O aparelho não deve ser exposto à chuva ou umidade. Use-o apenas com as mãos secas.
- Se o aparelho cair na água, desligue-o da tomada antes de retirá-lo. Não toque na fonte de água. O aparelho deve ser verificado por um especialista antes de ser usado novamente. Para evitar risco de choque elétrico, não lave o aparelho com água nem o submerja.
- Use o aparelho apenas para a finalidade a que se destina.
- Este aparelho só deve ser operado quando conectado a uma tomada aterrada instalada de acordo com as normas. Certifique-se de que a tensão de alimentação corresponda à indicada na placa de características.
- Danos ocorridos quando o aparelho for usado para fins diferentes dos especificados, utilizado incorretamente ou não reparado por especialistas, não estão cobertos pela garantia.
- Coloque o aparelho em uma superfície plana e seca e mantenha uma distância de 50 a 80 cm entre o aparelho e os objetos ou paredes ao redor.
- O aparelho não deve ser usado após ter caído de altura sobre uma superfície dura. Mesmo danos invisíveis podem afetar a segurança funcional do aparelho. Só pode ser usado após verificação por um profissional.
- Nunca transporte ou puxe o aparelho segurando a ficha, pois há risco de curto-circuito devido à quebra do cabo. Não dobre, pressione ou puxe o cabo sobre bordas afiadas.
- Se houver uma saída de ventilação, não a cubra. Não despeje líquidos ou pó nas aberturas de ventilação.
- Não introduza dedos ou outros objetos nas partes abertas do aparelho.
- Não nos responsabilizamos por danos causados por uso inadequado ou não cumprimento destas instruções.
- Não cubra nem restrinja o fluxo de ar nas grades de entrada ou saída de forma alguma.
- Ao instalar o dreno, verifique se está corretamente conectado e não torcido ou dobrado.
- Ao mover o aparelho, mantenha-o sempre na posição vertical.
- Não coloque copos ou outros objetos sobre o corpo do aparelho para evitar derramamento de água ou outros líquidos no interior.

CONHEÇA O DESUMIDIFICADOR DRYZONE16

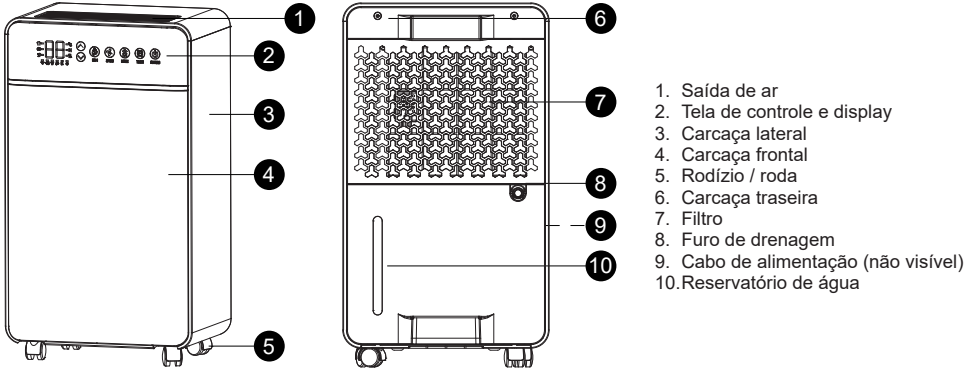

GUIA DA TELA DE EXIBIÇÃO



Ícone	Instrução	Ícone	Instrução
	Exibe a temperatura ambiente. Umidade / Horas / Código de falha configurado		Secar roupas
			Ligar
	Carro		Modo de sono
°C	Temperatura atual	H	Temporizador
%	Umidade atual		Bloqueio infantil
*	Descongelamento		Indicador de reservatório cheio
	Baixa velocidade		Alta velocidade

em incrementos de 1 hora. O timer pode ser configurado de 1 a 24 horas. Uma vez definido o tempo, o indicador H acenderá.

3. Tecla Mode

Pressione a tecla Mode para selecionar o modo de operação desejado: Modo Secagem, Modo Automático ou Modo Sleep. A unidade irá alternar entre esses modos e os respectivos indicadores acenderão.

Modo Secagem

• O ventilador funciona continuamente em alta velocidade até que o tempo definido termine ou seja desligado manualmente.

Modo Automático

Você pode definir o nível desejado de umidade. Pressione a Tecla de Ajuste de Umidade para alterar a configuração.

OPERAÇÃO

1. Tecla ON/OFF

Após ligar o aparelho à tomada, um sinal sonoro será emitido e a máquina realizará um autoteste, entrando em seguida em modo de espera (exibindo a umidade atual). Pressione o botão ON/OFF para iniciar a máquina. O estado inicial de funcionamento é o Modo Automático com umidade configurada para 50% RH. Ao pressionar novamente, o indicador de energia piscará. O compressor irá parar, o ventilador continuará funcionando por 30 segundos e depois parará. O display desligará e a unidade será desligada.

2. Tecla Timer H

Enquanto a unidade estiver em operação, pressione a tecla Timer para definir a duração desejada de funcionamento. Use os botões ▲/▼ para aumentar ou diminuir o tempo

PT



- Quando a umidade interna estiver 3% RH abaixo da configuração, o compressor e o ventilador param.
- Quando a umidade interna estiver 3% RH acima da configuração, o compressor e o ventilador retomam a operação.

Modo Sleep

O ventilador funciona continuamente em baixa velocidade até que o tempo definido termine ou seja desligado manualmente. Neste modo, o display permanece ativo por 30 segundos; se não houver operação, os indicadores e o display digital se desligam. (Qualquer tecla acordará a unidade do Modo Sleep.)

4. Tecla Velocidade do Ar

Pressione para ajustar a velocidade do fluxo de ar.

- Baixa velocidade: o display mostra “”
- Alta velocidade: o display mostra “”

O indicador de velocidade correspondente acenderá.

5. Tecla Bloqueio Infantil

Pressione uma vez para ativar o bloqueio infantil. O ícone permanecerá aceso e todos os outros botões serão desativados. Pressione novamente para desativar; o ícone se apagará e todas as funções retornarão ao normal.

6. Tecla de Ajuste de Umidade

Pressione para definir o nível desejado de umidade. Cada pressão ajusta em 5%.

- ▲ aumenta a umidade em 5%
- ▼ diminui a umidade em 5%

O intervalo ajustável é de 30% RH a 80% RH. Quando “CO” é exibido, o controle de umidade está desativado e a unidade opera em modo contínuo de desumidificação.

Notas Adicionais

- Durante o ajuste, o display pisca o valor configurado. Se nenhum botão for pressionado em 5 segundos, a configuração é salva e o display retorna à umidade atual do ambiente.

- Condições de partida do aparelho:

1. Se umidade ambiente – umidade configurada $\geq 3\%$, o compressor inicia a desumidificação.

2. Se umidade ambiente – umidade configurada $\leq 3\%$, o compressor para a desumidificação.

- O modo Timer está disponível. O display pisca “1” e pode ser ajustado de 1–24 horas com ▲/▼.

- Pressione ▲ + ▼ simultaneamente para exibir a temperatura ambiente atual.

Nota 1: Uma breve vibração pode ocorrer ao iniciar o compressor; isso é normal.

Nota 2: O compressor funciona corretamente em faixa de temperatura ambiente de 5 °C a 35 °C.

Pressione e segure a tecla de umidade por 3 segundos para exibir a temperatura ambiente (permanecerá visível por 3 segundos).

7. Indicador de Tanque Cheio

Quando o tanque de água estiver cheio ou removido, o indicador acenderá, o display mostrará “e4” e o alarme sonoro tocará por 5 segundos.

8. Indicador de Degelo*

Quando o indicador de degelo acender, a unidade está em modo de degelo. (A duração do degelo varia conforme a temperatura ambiente.)

INSTRUÇÕES DE DRENAGEM

1. Empurre o depósito para fora pressionando para a frente com ambos os polegares, enquanto puxa para trás com os dedos indicadores, conforme mostrado na figura F1.
2. Levante a tampa do depósito de água e despeje a água, conforme mostrado na figura F2.
3. Coloque a tampa do depósito de volta e fixe-a corretamente, conforme mostrado na figura F3.
4. Quando o depósito de água estiver cheio, drene a água acumulada através do tubo de drenagem, conforme mostrado na figura F4.
5. Ao reinstalar o depósito de água, certifique-se de que está corretamente posicionado e firmemente fixo. A colocação incorreta pode impedir o funcionamento normal do aparelho.

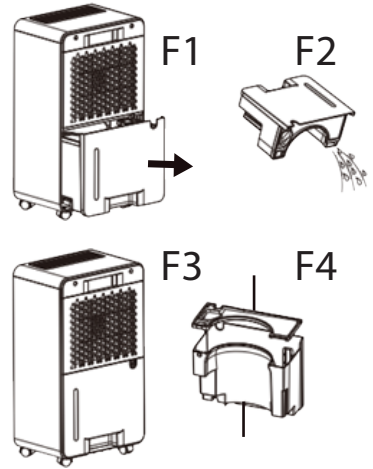

NOTA:

Após uso prolongado, recomenda-se limpar o depósito de água. Remova o depósito, limpe-o cuidadosamente e depois reinstale-o na posição original.

Se não quiser esvaziar o depósito com frequência, pode conectar uma mangueira de drenagem contínua.

- Localize a saída de drenagem na parte traseira do aparelho.
- Fixe firmemente a mangueira fornecida na saída de drenagem.
- Antes de usar a função de drenagem contínua, verifique cuidadosamente se a mangueira está corretamente conectada para evitar vazamentos de água.

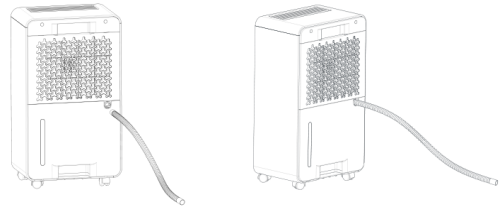

INSTRUÇÕES DE SEGURANÇA E USO

- Não defina o nível de humidade desejado abaixo das condições da temperatura ambiente enquanto o desumidificador estiver em funcionamento.
- Quando a máquina parar, aguarde pelo menos 3 minutos antes de reiniciar para evitar danos ao compressor.
- Operar o desumidificador apenas em uma faixa de temperatura ambiente de 5–35°C.
- Se o desumidificador não ligar (luz indicadora apagada) ou parar durante o funcionamento por razões desconhecidas, verifique primeiro se a ficha e o cabo de alimentação estão corretamente conectados. Se estiverem corretamente conectados, aguarde 10 minutos antes de tentar reiniciar a unidade (a máquina pode levar até 10 minutos para se reiniciar). Se ainda não ligar após 10 minutos, contacte o serviço técnico.
- Durante a operação, o compressor gera calor, o que pode causar um ligeiro aumento da temperatura ambiente. Isto é normal.
- Quando a luz indicadora de descongelamento acender, a unidade entrou em modo de descongelamento. Durante este processo, o compressor pára, enquanto o motor do ventilador continua a funcionar.
- A temperatura ambiente é exibida durante a operação.
 - “HI” aparece quando a humidade ambiente está acima de 90% RH.
 - “LO” aparece quando a humidade ambiente está abaixo de 30% RH.
- Certifique-se de que o desumidificador mantém pelo menos 0,2 metros (20 cm) de distância de paredes ou objetos ao redor durante a operação.

LIMPEZA DO FILTRO

Nota: Sempre desligue o cabo de alimentação antes de limpar.

- A máquina possui um filtro removível e lavável. Remova o filtro e limpe-o com água limpa, depois reinstale-o. Recomenda-se limpar o filtro pelo menos a cada duas semanas. (Veja Fig. 5 & Fig. 6)
- Se o filtro não estiver muito sujo, pode simplesmente aspirar a poeira. Se estiver muito sujo, lave-o com água limpa ou morna. Use um pano macio e húmido para limpar o exterior da unidade. Certifique-se de que a temperatura da água não exceda 40°C.

Nota:

Para evitar deformações no filtro, deixe-o secar naturalmente ao ar. Não utilize secador. Mantenha o filtro e o aparelho afastados de álcool, gasolina, benzeno e outros solventes químicos.

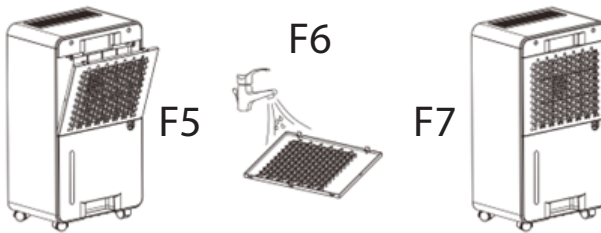

MANUTENÇÃO E ARMAZENAMENTO

- Desligue o cabo de alimentação antes de realizar qualquer manutenção ou reparo para evitar choque elétrico.
- Se o desumidificador não for usado por um período prolongado, desligue o cabo de alimentação.
- Não utilize álcool, gasolina, benzeno ou quaisquer outros solventes químicos para limpar a unidade.
- Após a limpeza, fixe o cabo de alimentação e envolva a unidade num saco plástico para protegê-la da poeira ou contaminação. Armazene num ambiente limpo e seco, fora do alcance das crianças.

SOLUÇÃO DE PROBLEMAS

Problema	Causa	Solução
O aparelho não funciona	O aparelho não está conectado à rede elétrica.	Conecte o aparelho à rede elétrica.
	O reservatório de água está cheio ou não está corretamente instalado.	Esvazie o reservatório e reinstale-o corretamente.
A desumidificação não funciona	A temperatura ou a umidade do ambiente está muito baixa, ou a distância entre o aparelho e objetos ao redor é inferior a 50 cm.	Em estações secas ou em baixas temperaturas, o desempenho da desumidificação diminui. Garanta pelo menos 50 cm de espaço livre ao redor do aparelho.
	A entrada ou saída de ar está bloqueada.	Remova quaisquer obstruções da entrada e saída de ar.
Sem fluxo de ar	O filtro de ar está bloqueado.	Limpe o filtro conforme as instruções deste manual.

Funcionamento barulhento	O aparelho está inclinado ou colocado sobre uma superfície instável.	Coloque o aparelho na posição vertical, sobre uma superfície plana e estável.
	O filtro de ar está bloqueado.	Limpe o filtro conforme as instruções deste manual.
Código de erro E1 – Sensor de temperatura desconectado	O sensor de temperatura ou de umidade está desconectado.	Verifique ou substitua o sensor de temperatura/umidade.
Código de erro E2 – Sensor de temperatura em curto	O sensor de temperatura entrou em curto.	Verifique ou substitua o sensor de temperatura.
Código de erro L3 – Sensor de umidade em curto	O sensor de umidade entrou em curto.	Verifique ou substitua o sensor de umidade.
Código de erro E4 – Reservatório de água cheio ou mal instalado	O reservatório de água está cheio ou mal posicionado.	Esvazie o reservatório e reinstale-o corretamente.
Código de erro L5 – Alta temperatura do ar de entrada	A temperatura ambiente está acima de 35 °C.	Garanta que o aparelho seja usado dentro da faixa de operação de 5–35 °C.
Código de erro L6 – Baixa temperatura do ar de entrada	A temperatura ambiente está abaixo de 5 °C.	Garanta que o aparelho seja usado dentro da faixa de operação de 5–35 °C.
Código de erro E6 – Erro de transferência de dados entre a placa de energia e o painel de controle	A placa de energia não está corretamente conectada ao painel de controle ou a fiação está incorreta.	Verifique a fiação e garanta a conexão correta entre a placa de energia e o painel de controle.

Descarte correto deste produto



- Esta marcação indica que este produto não deve ser eliminado juntamente com outros resíduos domésticos na UE.
- Para evitar possíveis danos ao ambiente ou à saúde humana decorrentes da eliminação descontrolada de resíduos, elimine-os de forma responsável para promover a reutilização sustentável dos recursos materiais.
- Para devolver o seu dispositivo usado, utilize os sistemas de devolução e recolha ou contacte o revendedor onde o produto foi adquirido. Eles podem levar este produto para reciclagem ambientalmente segura.

التعليمات العامة للسلامة والتحذيرات

- قبل استخدام هذا الجهاز، يرجى قراءة دليل التعليمات بعناية.
- تأكد من أن الجهاز المقنن مطابق للجهد الذي تستخدمه.
- يرجى الاحتفاظ بالتعليمات، شهادة الضمان، إيصال الشراء، وإذا أمكن، الكرتون مع التغليف الداخلي لهذا الجهاز مخصص للاستخدام المنزلي فقط وليس للاستخدام التجاري أو المهني.
- قم دائمًا بفصل القابس عن المقابس الكهربائية عندما لا يكون الجهاز قيد الاستخدام، عند تركيب الملحقات، تنظيف الجهاز، أو عند حدوث أي خلل. قم بإيقاف تشغيل الجهاز أولاً. اسحب القابس، وليس السلك لحماية الأطفال من مخاطر الأجهزة الكهربائية، لا تتركهم أبدًا دون إشراف بالقرب من الجهاز. ضع الجهاز بحيث لا يتمكن الأطفال من الوصول إليه. تأكد من أن السلك لا يتدلى.
- افحص الجهاز والسلك بانتظام للتأكد من عدم وجود أي تلف. إذا كان هناك أي تلف، لا يجب استخدام الجهاز.
- لا تسمح للأطفال باللعب بالجهاز. ولا تسمح لهم باللعب بمواد التغليف مثل الأكياس البلاستيكية.
- يمكن للأطفال الذين يبلغون من العمر 8 سنوات فما فوق، وكذلك الأشخاص ذوي الإعاقات الجسدية أو الحسية أو العقلية، أو الذين يفتقرون إلى الخبرة والمعرفة، استخدام هذا الجهاز شريطة أن يكونوا تحت الإشراف أو قد تلقوا تعليمات حول كيفية استخدام الجهاز بأمان وفهم المخاطر المحتملة. لا يجوز للأطفال دون سن 8 سنوات تنظيف الجهاز أو صيانته دون إشراف.
- لا تقم بإصلاح الجهاز بنفسك، بل استشر خبيرًا معتمدًا في حالة حدوث مشكلة.
- لأسباب تتعلق بالسلامة، يمكن استبدال كابل الطاقة التالف أو المكسور فقط بكابل مكافئ من الشركة المصنعة أو خدمة العملاء أو شخص مؤهل مماثل.
- حافظ على الجهاز والكابل بعيدًا عن الحرارة، أشعة الشمس المباشرة، الرطوبة، الحواف الحادة وما شابه ذلك.
- قم بإيقاف تشغيل الجهاز وفصل القابس عند عدم استخدامه.
- استخدم فقط الملحقات الأصلية المقدمة من المورد.
- لا تستخدم الجهاز في الهواء الطلق (إلا إذا كان الجهاز مصممًا للاستخدام الخارجي). احمله دائمًا من درجات الحرارة صفر وما دون الصفر.
- لا تستخدم الجهاز بالقرب من الماء (مثل الحوض أو حوض الاستحمام). لا يجب تعريض الجهاز للمطر أو الرطوبة.
- استخدم الجهاز فقط عندما تكون يديك جافتين.
- إذا سقط الجهاز في الماء، افصل القابس قبل إخراجة. لا تلمس مصدر الماء. يجب فحص الجهاز من قبل متخصص قبل إعادة استخدامه. لتجنب خطر الصدمة الكهربائية، لا تنظف الجهاز بالماء ولا تعمره فيه.
- استخدم الجهاز فقط للغرض المقصود.
- يجب تشغيل هذا الجهاز فقط عند توصيله بمأخذ مؤرض مثبت وفقًا للوائح. تأكد من أن جهد الإمداد يتوافق مع الجهد الموجود على لوحة الجهاز.
- الأضرار الناتجة عن استخدام الجهاز لأغراض غير محددة في التعليمات، أو الاستخدام غير السليم، أو الإصلاح غير المهني، لا تغطيها الضمان.
- ضع الجهاز على سطح مستوي وجاف، واحتفظ بمسافة 50-80 سم بين الجهاز والأجسام المحيطة أو الجدران.
- لا يجب استخدام الجهاز بعد سقوطه على سطح صلب من ارتفاع. حتى الضرر غير المرئي قد يؤثر على سلامة الجهاز.
- يمكن استخدام الجهاز فقط بعد فحصه من قبل مختص.
- لا تحمل أو تسحب الجهاز من القابس، فقد يؤدي ذلك إلى حدوث دائرة كهربائية قصيرة نتيجة كسر الكابل. لا تنني، أو تضغط، أو تسحب كابل الطاقة على الحواف الحادة.

AR

- إذا كان هناك فتحة تهوية، لا تغطها. لا تصب أي سائل أو مسحوق في فتحات التهوية.
- لا تدخل الأصابع أو أي أشياء أخرى في الأجزاء المفتوحة للجهاز.
- لا تتحمل أي مسؤولية عن الأضرار الناتجة عن الاستخدام غير السليم أو عدم الالتزام بهذه التعليمات.
- لا تغطي أو تحد من تدفق الهواء إلى فتحات الدخول أو الخروج بأي شكل من الأشكال.
- عند تركيب المصريف، تأكد من أنه متصل بشكل صحيح وليس ملتويًا أو مثنيًا.
- عند تحريك الجهاز، تأكد من وضعه في الوضع العمودي.
- لا تضع أكوابًا أو أي أشياء أخرى على جسم الجهاز لتجنب انسكاب الماء أو السوائل الأخرى داخله.

DRYZONE16 تعرف على ميزيل الرطوبة

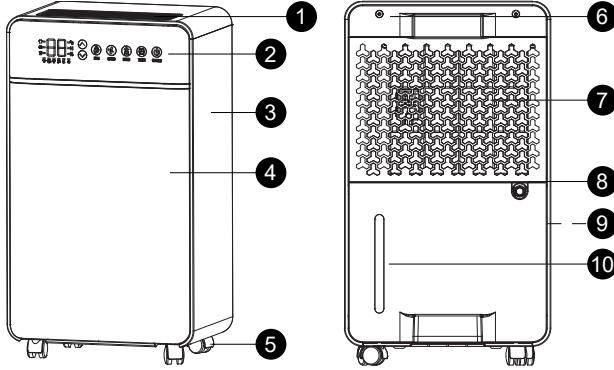

1. مخرج الهواء
2. شاشة التحكم والعرض
3. الغلاف الجانبي
4. الغطاء الأمامي
5. العجلة / الرولة
6. الغطاء الخلفي
7. الفلتر
8. فتحة التصريف
9. فتحة الطاقة (غير مرئي)
10. خزان المياه

دليل شاشة العرض



التشغيل

1. زر التشغيل/الإيقاف (ON/OFF) ⏻

بعد توصيل الجهاز بالكهرباء، سيصدر صفارة صوتية وسيقوم الجهاز بإجراء اختبار ذاتي، ثم يدخل في وضع الاستعداد ON/OFF (مع عرض الرطوبة الحالية). اضغط على زر لتشغيل الجهاز. الحالة الافتراضية للعمل هي الوضع التلقائي عند الضغط مرة أخرى. RH. مع ضبط الرطوبة على 50% سيمرض مؤشر الطاقة، سيتوقف الضاغط، ويستمر المروحة في العمل لمدة 30 ثانية ثم تتوقف. سيطفأ العرض وسيتم إيقاف تشغيل الوحدة.

2. زر المؤقت (Timer) H

أثناء تشغيل الوحدة، اضغط على زر المؤقت لتحديد مدة التشغيل المطلوبة. استخدم أزرار ▲/▼ لزيادة أو تقليل الوقت بمعدل ساعة واحدة لكل مرة. يمكن ضبط المؤقت H. من 1 إلى 24 ساعة. عند ضبط الوقت، سيضيء مؤشر

3. زر الوضع (Mode) ⚙️

لاختيار وضع التشغيل المطلوب: وضع Mode اضغط على زر التجفيف، الوضع التلقائي، أو وضع النوم. ستتقلد الوحدة بين هذه الأوضاع وسيضيء المؤشر المناسب لكل وضع

⏻ وضع التجفيف

تعمل المروحة بسرعة عالية بشكل مستمر حتى انتهاء الوقت المحدد أو إيقافها يدويًا

⏻ الوضع التلقائي

يمكنك ضبط مستوى الرطوبة المطلوب. اضغط على زر ضبط الرطوبة لتعديل الإعداد

أيقونة	تعليمات	أيقونة	تعليمات
⏻	عرض درجة حرارة البيئة المحيطة. الرطوبة / الساعات / رمز الخطأ المحدد	⏻	تجفيف الملابس
⏻	سيارة	⏻	إيقاف
°C	درجة الحرارة الحالية	H	المؤقت
%	الرطوبة الحالية	🔒	قفل الأطفال
❄️	إذابة الصقيع	💧	مؤشر امتلاء الخزان
🌀	السرعة المنخفضة	🌀	السرعة العالية

AR

- من الرطوبة المضبوطة، يتوقف كل من الضاغط والمروحة RH عندما تكون الرطوبة الداخلية أقل بـ 3%
- من الرطوبة المضبوطة، يعود الضاغط والمروحة للعمل RH عندما تكون الرطوبة الداخلية أعلى بـ 3%

وضع النوم

تعمل المروحة بسرعة منخفضة بشكل مستمر حتى انتهاء الوقت المحدد أو إيقافها يدويًا، في هذا الوضع، يظل العرض نشطًا لمدة 30 ثانية؛ إذا لم يحدث أي تشغيل، تنطفئ المؤشرات والعرض الرقمي.

(أي زر يُوقظ الجهاز من وضع النوم)

4. زر سرعة الهواء.

اضغط لضبط سرعة تدفق الهواء

• "R" سرعة منخفضة؛ يظهر على العرض

• "R" سرعة عالية؛ يظهر على العرض

سيضيء مؤشر سرعة الهواء المناسب

5. زر قفل الأطفال

اضغط مرة لتفعيل قفل الأطفال. سيظل رمز القفل مضيئًا، وجميع الأزرار الأخرى معطلة. اضغط مرة أخرى لإلغاء القفل؛ سينطفئ الرمز وتعود جميع الوظائف إلى الوضع الطبيعي

6. زر ضبط الرطوبة

اضغط لتحديد مستوى الرطوبة المطلوب. كل ضغطة تغير الرطوبة بمقدار 5%

• لزيادة الرطوبة بنسبة 5% ▲

• لتقليل الرطوبة بنسبة 5% ▼

يتم تعطيل التحكم في الرطوبة وتعمل الوحدة في وضع إزالة الرطوبة المستمر، "CO" عند عرض RH. إلى 80% RH نطاق الضبط: 30%

ملاحظات إضافية:

• أثناء ضبط الرطوبة، يومض العرض بالقيمة المضبوطة. إذا لم يتم الضبط على أي زر خلال 5 ثوانٍ، يتم حفظ الإعداد ويعود العرض لإظهار الرطوبة الحالية في الغرفة

• شروط بدء تشغيل الجهاز

1. إذا كانت الرطوبة المحيطة - الرطوبة المضبوطة $\leq 3\%$ ، يبدأ الضاغط إزالة الرطوبة

2. إذا كانت الرطوبة المحيطة - الرطوبة المضبوطة $\geq 3\%$ ، يتوقف الضاغط

• ▲/▼ وضع المؤقت متاح. يومض الرقم "1" على العرض ويمكن ضبطه من 1-24 ساعة باستخدام-

اضغط على ▲ + ▼ معًا لعرض درجة الحرارة الحالية للبيئة-

ملاحظة 1: قد يحدث اهتزاز طفيف عند بدء تشغيل الضاغط؛ هذا طبيعي

C. إلى 35° ملاحظة 2: يعمل الضاغط بشكل صحيح ضمن نطاق درجة حرارة البيئة من 5°

(اضغط مع الاستمرار على زر الرطوبة لمدة 3 ثوانٍ لعرض درجة الحرارة الحالية للبيئة (تظل مرئية لمدة 3 ثوانٍ)

7. مؤشر خزان المياه الممتلئ

على العرض، وتصدر الوحدة صوتًا لمدة 5 ثوانٍ "e4" عندما يكون خزان المياه ممتلئًا أو تم إزالته، يضيء مؤشر الخزان الممتلئ، يظهر الرمز

8. مؤشر إزالة الصقيع

(عندما يضيء مؤشر إزالة الصقيع، تكون الوحدة في وضع إزالة الصقيع. (تختلف مدة إزالة الصقيع حسب درجة حرارة البيئة)

تعليمات تصريف المياه

1. ادفع الخزان إلى الخارج بالضغط للأمام باستخدام الإبهامين، مع السحب للخلف باستخدام السبابتين، كما F1. هو موضح في الشكل
2. ارفع غطاء خزان المياه وصب الماء، كما هو موضح في الشكل
3. ضع غطاء خزان المياه مرة أخرى وأحكام تثبيته بشكل صحيح، كما هو موضح في الشكل
4. F4. عند امتلاء خزان المياه، قم بتصريف المياه المتجمعة عبر أنبوب التصريف، كما هو موضح في الشكل
5. عند إعادة تركيب خزان المياه، تأكد من وضعه بشكل صحيح وثابت. الوضعية غير الصحيحة قد تمنع الجهاز من العمل بشكل طبيعي

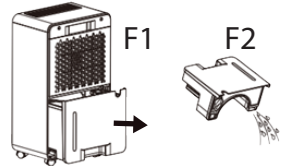

ملاحظة:

بعد الاستخدام لفترات طويلة، يُوصى بتنظيف خزان المياه، قم بإزالة الخزان، نظفه جيدًا، ثم أعد تركيبه في مكانه الأصلي

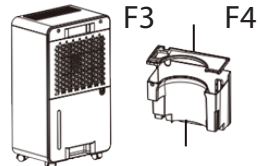

AR

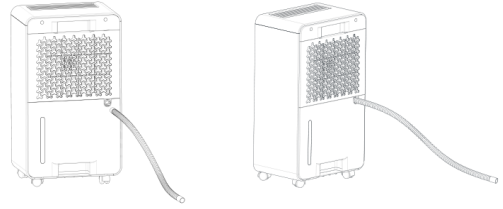

طريقة التصريف المستمر.

إذا كنت لا ترغب في تفريغ الخزان بشكل متكرر، يمكنك توصيل خرطوم تصريف

مستمر.

- حدد موقع منفذ التصريف في الجزء الخلفي من الجهاز.
- قم بتوصيل خرطوم التصريف المزود بشكل محكم بمنفذ التصريف.
- قبل استخدام وظيفة التصريف المستمر، تحقق بعناية من أن الخرطوم متصل بإحكام لتجنب أي تسرب للمياه.

تعليمات السلامة والاستخدام

- لا تضبط مستوى الرطوبة المطلوب أقل من ظروف درجة الحرارة المحيطة أثناء تشغيل جهاز إزالة الرطوبة.
- عند توقف الجهاز، انتظر ثلاث دقائق على الأقل قبل إعادة التشغيل لتجنب تلف الضاغط.
- C. شغل جهاز إزالة الرطوبة فقط في نطاق درجة حرارة محيطة من 5-35°.
- إذا لم يعمل الجهاز (ضوء المؤشر مطفأ) أو توقف أثناء التشغيل لأسباب غير معروفة، تحقق أولاً من توصيل القابس والكابل بشكل صحيح. إذا كان التوصيل صحيحاً، انتظر 10 دقائق قبل محاولة إعادة التشغيل (قد يحتاج الجهاز حتى 10 دقائق لإعادة التعيين). إذا لم يعمل بعد 10 دقائق، اتصل بخدمة الصيانة.
- أثناء تشغيل الجهاز، يولد الضاغط حرارة قد تسبب ارتفاعاً طفيفاً في درجة حرارة الغرفة، وهذا أمر طبيعي.
- عند تشغيل مؤشر إذابة الثلج، يكون الجهاز في وضع إذابة الثلج. خلال هذه العملية، يتوقف الضاغط بينما يستمر مروحة الجهاز في العمل.
- يتم عرض درجة الحرارة المحيطة أثناء التشغيل.
- RH. يظهر عند تجاوز رطوبة الجو 90% "HI"
- RH. يظهر عند انخفاض رطوبة الجو عن 30% "LO"
- تأكد من أن الجهاز يحتفظ بمسافة لا تقل عن 0.2 متر (20 سم) من الجدران أو الأجسام المحيطة أثناء التشغيل.

تنظيف فلترة الهواء

ملاحظة:

افصل دائماً القابض قبل التنظيف!

- (الجهاز مزود بفلتر قابل للإزالة والغسيل). قم بإزالة الفلتر وغسله بالماء النظيف ثم أعد تركيبه. يُوصى بتنظيف الفلتر مرة كل أسبوعين على الأقل. (انظر الشكل 5 & 6)
- إذا لم يكن الفلتر متسخاً بشدة، يمكنك تنظيفه بالمكنسة الكهربائية فقط. إذا كان متسخاً جداً، اغسله بالماء النظيف أو الدافئ. نظف السطح الخارجي للجهاز بقطعة قماش ناعمة ورطبة.
- تأكد من ألا تتجاوز درجة حرارة الماء 40°

ملاحظة:

لتجنب تشوه الفلتر، اتركه ليجف طبيعياً بالهواء. لا تستخدم المجفف. ابعث الفلتر والجهاز عن الكحول والبنزين والمواد الكيميائية الأخرى.

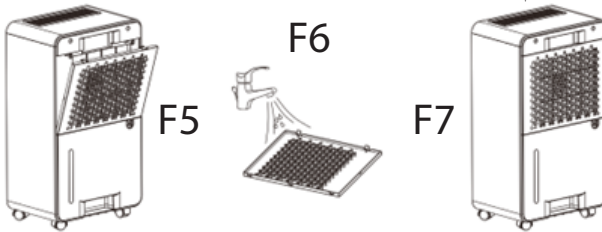

الصيانة والتخزين

- أفضل الكابلات الكهربائية قبل القيام بأي صيانة أو إصلاح لتجنب الصدمة الكهربائية.
- إذا لم يُستخدم الجهاز لفترة طويلة، أفضل الكابلات الكهربائية.
- لا تستخدم الكحول أو البنزين أو البنزينول أو أي مذيبات كيميائية لتنظيف الجهاز.
- بعد التنظيف، ثبت الكابلات الكهربائية ولف الجهاز في كيس بلاستيكي لحمايته من الغبار أو التلوث. خزنه في مكان نظيف وجاف بعيداً عن متناول الأطفال.

المشكلة	السبب	الحل
الجهاز لا يعمل	الجهاز غير متصل بالكهرباء	قم بتوصيل الجهاز بالكهرباء
	خزان الماء ممتلئ أو غير مثبت بشكل صحيح	قم بإفراغ الخزان وأعد تركيبه بشكل صحيح
إزالة الرطوبة لا تعمل	درجة حرارة الغرفة أو الرطوبة منخفضة جداً، أو المسافة بين الجهاز والأشياء المحيطة أقل من 50 سم	في الفصول الجافة أو عند انخفاض درجة الحرارة، نقل كفاءة إزالة الرطوبة، تأكد من وجود مساحة خالية لا تقل عن 50 سم حول الجهاز
	مدخل أو مخرج الهواء مسدود	أزل أي عوائق من مدخل ومخرج الهواء
لا يوجد تدفق للهواء	فلتر الهواء مسدود	نظف الفلتر وفقاً لتعليمات هذا الدليل
تشغيل صاخب	الجهاز مائل أو موضوع على سطح غير مستقر	ضع الجهاز بشكل عمودي على سطح مستوي ومستقر
	فلتر الهواء مسدود	نظف الفلتر وفقاً لتعليمات هذا الدليل
حساس درجة الحرارة مفصول - E1 رمز الخطأ	حساس درجة الحرارة أو الرطوبة مفصول	تحقق من حساس درجة الحرارة/الرطوبة أو استبدله
حساس درجة الحرارة في دائرة قصيرة - E2 رمز الخطأ	حساس درجة الحرارة في دائرة قصيرة	تحقق من حساس درجة الحرارة أو استبدله
حساس الرطوبة في دائرة قصيرة - I.3 رمز الخطأ	حساس الرطوبة في دائرة قصيرة	تحقق من حساس الرطوبة أو استبدله
خزان الماء ممتلئ أو مثبت بشكل غير صحيح - E4 رمز الخطأ	خزان الماء ممتلئ أو غير مثبت بشكل صحيح	قم بإفراغ الخزان وأعد تركيبه بشكل صحيح
ارتفاع درجة حرارة الهواء الداخل - I.5 رمز الخطأ	°C. درجة الحرارة المحيطة أعلى من 35	°C. تأكد من استخدام الجهاز ضمن نطاق التشغيل 5-35
انخفاض درجة حرارة الهواء الداخل - I.6 رمز الخطأ	°C. درجة الحرارة المحيطة أقل من 5	°C. تأكد من استخدام الجهاز ضمن نطاق التشغيل 5-35
خطأ في نقل البيانات بين لوحة الطاقة - E6 رمز الخطأ ولوحة التحكم	لوحة الطاقة غير متصلة بشكل صحيح بلوحة التحكم أو التوصيلات غير صحيحة	تحقق من التوصيلات وتأكد من الاتصال الصحيح بين لوحة الطاقة ولوحة التحكم

تصريف صحيح لهذا المنتج

- تشير هذه العلامة إلى أنه يجب عدم التخلص من هذا المنتج مع النفايات المنزلية الأخرى في جميع أنحاء الاتحاد الأوروبي
- لمنع الضرر المحتمل للبيئة أو الصحة البشرية نتيجة التخلص غير المضبوط من النفايات، يُرجى إعادة تدويره بشكل مسؤول لتعزيز إعادة
- استخدام الموارد المادية بشكل مستدام للإرجاع جهازك المستخدم، يرجى استخدام أنظمة الإرجاع والتجميع أو الاتصال بالبائع حيث تم شراء المنتج، يمكنهم أخذ هذا المنتج لإعادة تدويره بطريقة صديقة للبيئة





www.zilan.com.tr



@zilanhome