

Zilan[®]

Glass Convector Heater
ZLN4062



INSTRUCTION MANUAL

2000 Watt

220-240V

50/60 Hz

www.zilan.com.tr

AR RU IT ES GE FR BIH CRO PL RO TR DE EN

PLEASE NOTE THAT THE DEVICE MANUAL CAN BE CREATED FOR MORE THAN ONE MODEL.
INFORMATION YOUR DEVICE CAN NOT BE CONTAINING THE FUNCTION LISTED IN THE MANUAL.

GENERAL SAFETY INSTRUCTIONS & WARNINGS

- Before using this device please read the instruction manual carefully.
- Please make sure the rated voltage is the same as the voltage that you used.
- Please keep the instructions, the guaranty certificate, the sales receipt, and if possible, the carton with the inner packaging!
- The device is intended exclusively for private use and not for commercial use, not for professional use!
- Always remove the plug from the socket whenever the device is not in use when attaching accessory parts, cleaning the device, or whenever a disturbance occurs. Switch off the device beforehand. Pull on the plug, not on the cable.
- To protect children from the dangers of electrical appliances, never leave them unsupervised with the device. Consequently, when selecting the location for your device, do so in such a way that children do not have access to the device. Take care to ensure that the cable does not hang down.
- Test the device and the cable regularly for damage. If there is damage of any kind, the device should not be used.
- Do not allow children to play with the device. Do not let children play with packaging material such as plastic bags.
- This appliance can be used by children aged 8 years and above and persons with physical, sensory, or mental disabilities, or lack of experience and knowledge, provided that they are supervised or have been given instructions on how to use the appliance safely and understand the possible hazards. Cleaning and user maintenance should not be done by children unless they are under 8 years old and unsupervised.
- Do not repair the device yourself, but rather consult an authorized expert in case of a problem.
- For safety reasons, a broken or damaged mains lead may only be replaced by an equivalent lead from the manufacturer, our customer service department, or a similar qualified person.
- Keep the device and the cable away from heat, direct sunlight, moisture, sharp edges, and the like.
- Switch off the device and unplug it, when you are not using the device.
- Use only original accessories provided by the supplier.

EN

- Do not use the device outdoors. (Unless the device is designed to be used outside.) Always protect against zero or sub-zero temperatures.
- Never use near water (bathtub, sink, etc.). The appliance should not be exposed to rain or moisture. Only use the device when your hands are dry.
- If the device falls into water, unplug it before taking it out of the water. Do not touch the water source. The device must be checked by a specialist before it is used again. To avoid the risk of electric shock, do not clean the device with water or immerse it in water.
- Use the device only for the intended purpose.
- This device must only be operated when connected to a grounded socket installed in accordance with regulations. Make sure that the supply voltage corresponds to the voltage stated on the type plate.
- Damages that occur when the device is used for purposes other than those specified in the instructions or is used incorrectly or is not repaired by experts are not covered by the warranty.
- Always use the device on a flat and horizontal surface. Make sure the feet are correctly attached to the heater before using it.
- The device should not be used anymore after, in case of falling on a hard surface from height. Even invisible damage may cause negative effects on the functional safety of the device. The device can only be used after being checked by a professional.
- Never carry or pull the device by holding the power plug as there is a risk of a short circuit due to cable breakage. Do not bend, pinch, or pull the power cord over sharp edges.
- If there is a ventilation hole, do not cover it. Do not pour any liquid or powder into the ventilation holes.
- Do not insert fingers or other objects into the open parts of the device.
- No liability is accepted in case of damage caused by improper use or failure to comply with these instructions.
- In order to avoid overheating, do not cover the heater.
- Do not cover grilles or block entry or exits of airflow by placing the appliance against any surface.
- Keep all objects at least 1 meter from the front side and rear of the appliance.
- Some parts of this product can become very hot and contact with those parts might cause burns. Particular attention has to be given where children and vulnerable people are present.
- Do not operate the appliance in a room where flammable liquids, solvents, or varnishes are stored and where flammable vapors may exist.

ASSEMBLY

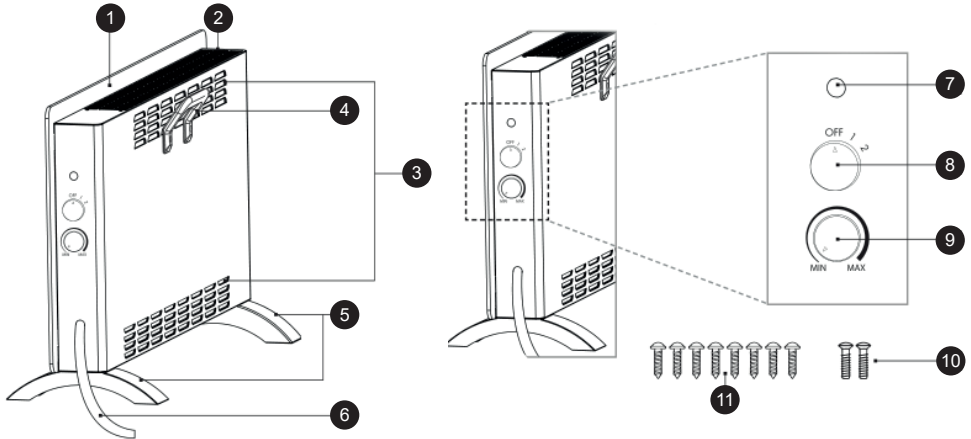
**Assembling the Pedestals**

- Place the appliance with its back side facing up on a stable table. The lower edge of the casing should slightly overhang the edge of the table.
- Position pedestal 5 at the bottom edge of the casing. The four holes on the casing should align precisely with the four holes on pedestal 5.
- Secure pedestal 5 by tightening 4 of the supplied screws (11) by hand. Do not overtighten or damage the thread on the short screws (11)!

Assembling the Handle

- Two mounting holes for the handle 4 are located on the back side of the glass panel convective heater, near the top.
- Position the handle 4 over the holes, ensuring that the ends with the mounting holes on the handle are facing downward.
- Secure the handle 4 using the two long screws (10) provided. Tighten by hand. Do not overtighten or damage the thread on the screws (10)!

OPERATION

Switching Heater Settings

Ensure that the heating level switch is set to the "OFF" position before connecting the heater to an earthed and fused power outlet.

- OFF Position: When the heating level switch is in this position, the device is turned off.
- Position 1: When the heating level switch is set to this position, the device produces a heat output of 1000W.
- Position 2: When the heating level switch is set to this position, the device produces a heat output of 2000W.

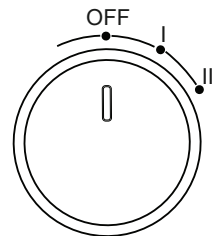

Setting the Temperature

MAX: Maximum temperature setting

MIN: Minimum temperature setting

- Start the heater by selecting the desired heat level using the heating level switch.
- Turn the temperature control knob clockwise until it stops. The indicator light will turn on.
- Once the desired room temperature is reached, turn the temperature control counter-clockwise until you hear a click. The indicator light will go out.
- The built-in thermostat will now automatically switch the heating function on and off to maintain the selected temperature.

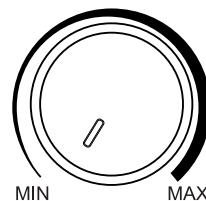

WARNING AND CAUTIONS

- This heater is not equipped with a device to regulate room temperature. Do not use the heater in small rooms when occupied by individuals who are unable to leave the room on their own, unless they are under constant supervision.
- Maintain a minimum distance of 50 cm between the heater and any walls or objects. Ensure that the airflow is not directed toward these surfaces.
- Avoid placing the appliance closer than 15 cm to any wall corners.

OVERHEAT PROTECTION

- This heater is equipped with overheating protection. If the appliance overheats, it will automatically switch off.
- Once it has cooled down sufficiently, the heater will automatically switch back on.

CLEANING AND MAINTENANCE

- This appliance requires only regular external cleaning.
- Always switch off the appliance, unplug it, and allow it to cool down completely before cleaning.
- Clean the air vents and grills to remove any accumulated dust.

Correct Disposal of this product



- This marking indicates that this product should not be disposed with other household wastes throughout the EU.
- To prevent possible harm to the environment or human health from uncontrolled waste disposal, recycle it responsibly to promote the sustainable reuse of material resources.
- To return your used device, please use the return and collection systems or contact the retailer where the product was purchased. They can take this product for environmental safe recycling.

BITTE BEACHTEN SIE, DASS DAS GERÄTEHANDBUCH, INFORMATIONEN FÜR MEHR ALS EIN MODELL BEINHALTEN KANN. IHR GERÄT KÖNNTE MÖGLICHERWEISE NICHT DIE IN DER BEDIENUNGSANLEITUNG ERWÄHNTEN FUNKTIONEN BESITZEN. DIESE SPRACHE WURDE MIT HILFE VON KÜNSTLICHER INTELLIGENZ ÜBERSETZT.

ALLGEMEINE SICHERHEITSANWEISUNGEN & WARNHINWEISE

- Bevor Sie dieses Gerät verwenden, lesen Sie bitte die Bedienungsanleitung sorgfältig durch.
- Bitte stellen Sie sicher, dass die Nennspannung mit der Spannung übereinstimmt, die Sie verwenden.
- Bitte bewahren Sie die Anweisungen, den Garantiebeleg, den Verkaufsbeleg und, wenn möglich, den Karton mit der Innenverpackung auf!
- Das Gerät ist ausschließlich für den privaten Gebrauch und nicht für den kommerziellen oder professionellen Gebrauch bestimmt!
- Ziehen Sie immer den Stecker aus der Steckdose, wenn das Gerät nicht in Gebrauch ist, wenn Zubehörteile angebracht werden, wenn das Gerät gereinigt wird oder wenn eine Störung auftritt. Schalten Sie das Gerät vorher aus. Ziehen Sie am Stecker, nicht am Kabel.
- Um Kinder vor den Gefahren elektrischer Geräte zu schützen, lassen Sie sie niemals unbeaufsichtigt mit dem Gerät. Wählen Sie daher den Standort für Ihr Gerät so, dass Kinder keinen Zugang zum Gerät haben. Achten Sie darauf, dass das Kabel nicht herunterhängt.
- Überprüfen Sie das Gerät und das Kabel regelmäßig auf Schäden. Bei jeglicher Art von Schaden darf das Gerät nicht verwendet werden.
- Lassen Sie Kinder nicht mit dem Gerät spielen. Lassen Sie Kinder nicht mit Verpackungsmaterial wie Plastiktüten spielen.
- Dieses Gerät kann von Kindern ab 8 Jahren und Personen mit physischen, sensorischen oder geistigen Einschränkungen oder mangelnder Erfahrung und Kenntnis verwendet werden, sofern sie beaufsichtigt werden oder Anweisungen zum sicheren Gebrauch des Geräts erhalten haben und die möglichen Gefahren verstehen. Reinigung und Benutzerwartung sollten nicht von Kindern ohne Aufsicht durchgeführt werden, es sei denn, sie sind unter 8 Jahre alt.
- Reparieren Sie das Gerät nicht selbst, sondern konsultieren Sie im Problemfall einen autorisierten Fachmann.
- Aus Sicherheitsgründen darf ein defektes oder beschädigtes Netzkabel nur durch ein gleichwertiges Kabel vom Hersteller, unserem Kundendienst oder einer ähnlich qualifizierten Person ersetzt werden.
- Halten Sie das Gerät und das Kabel von Hitze, direkter Sonneneinstrahlung, Feuchtigkeit, scharfen Kanten und Ähnlichem fern.
- Schalten Sie das Gerät aus und ziehen Sie den Stecker, wenn Sie das

DE

Gerät nicht benutzen.

- Verwenden Sie nur Originalzubehör des Lieferanten.
- Verwenden Sie das Gerät nicht im Freien. (Es sei denn, das Gerät ist für den Außeneinsatz vorgesehen.) Schützen Sie es stets vor Temperaturen unter null oder unter Null.
- Verwenden Sie es niemals in der Nähe von Wasser (Badewanne, Waschbecken usw.). Das Gerät darf nicht Regen oder Feuchtigkeit ausgesetzt werden. Verwenden Sie das Gerät nur, wenn Ihre Hände trocken sind.
- Wenn das Gerät ins Wasser fällt, ziehen Sie den Stecker, bevor Sie es aus dem Wasser nehmen. Berühren Sie nicht die Wasserquelle. Das Gerät muss von einem Fachmann überprüft werden, bevor es wieder verwendet wird. Um das Risiko eines elektrischen Schlags zu vermeiden, reinigen Sie das Gerät nicht mit Wasser und tauchen Sie es nicht in Wasser.
- Verwenden Sie das Gerät nur für den vorgesehenen Zweck.
- Dieses Gerät darf nur an eine geerdete Steckdose angeschlossen werden, die gemäß den Vorschriften installiert ist. Stellen Sie sicher, dass die Versorgungsspannung der auf dem Typenschild angegebenen Spannung entspricht.
- Schäden, die durch eine nicht bestimmungsgemäße Verwendung des Geräts, unsachgemäße Verwendung oder unsachgemäße Reparatur durch nicht fachkundige Personen entstehen, sind nicht durch die Garantie abgedeckt.
- Verwenden Sie das Gerät immer auf einer ebenen und horizontalen Fläche. Stellen Sie sicher, dass die Füße korrekt am Heizgerät befestigt sind, bevor Sie es verwenden.
- Das Gerät darf nach einem Sturz auf eine harte Oberfläche aus einer Höhe nicht mehr verwendet werden. Auch unsichtbare Schäden können sich negativ auf die Funktionssicherheit des Geräts auswirken. Das Gerät kann erst nach einer Überprüfung durch einen Fachmann wieder verwendet werden.
- Tragen oder ziehen Sie das Gerät niemals am Netzstecker, da die Gefahr eines Kurzschlusses durch Kabelbruch besteht. Biegen, quetschen oder ziehen Sie das Netzkabel nicht über scharfe Kanten.
- Decken Sie keine Lüftungsschlitze ab. Gießen Sie keine Flüssigkeiten oder Pulver in die Lüftungsschlitze.
- Führen Sie keine Finger oder andere Gegenstände in die offenen Teile des Geräts ein.
- Es wird keine Haftung für Schäden übernommen, die durch unsachgemäße Verwendung oder Nichtbeachtung dieser Anweisungen

verursacht werden.

- Um eine Überhitzung zu vermeiden, decken Sie den Heizkörper nicht ab.
- Decken Sie keine Gitter ab oder blockieren Sie Ein- oder Auslässe des Luftstroms, indem Sie das Gerät gegen eine Oberfläche stellen.
- Halten Sie alle Gegenstände mindestens 1 Meter von der Vorder- und Rückseite des Geräts entfernt.
- Einige Teile dieses Produkts können sehr heiß werden und bei Berührung Verbrennungen verursachen. Besondere Vorsicht ist geboten, wenn sich Kinder und gefährdete Personen in der Nähe befinden.
- Betreiben Sie das Gerät nicht in einem Raum, in dem brennbare Flüssigkeiten, Lösungsmittel oder Lacke gelagert werden und in denen brennbare Dämpfe vorhanden sein können.

MONTAGE

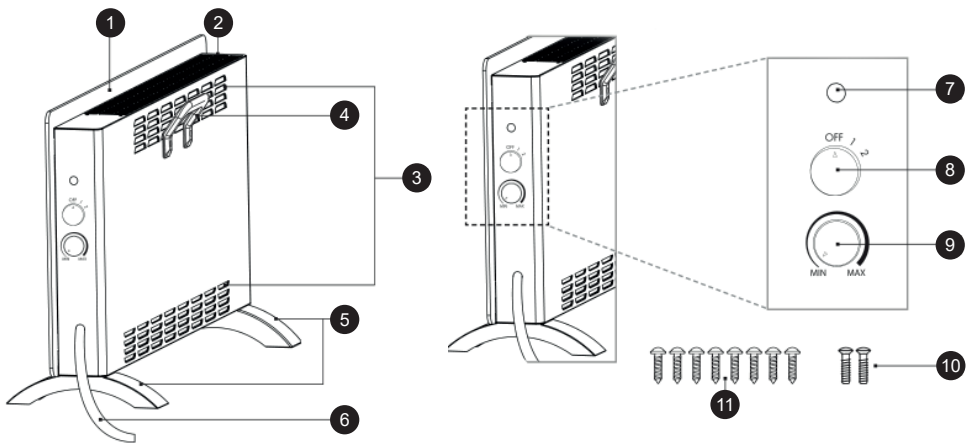

Montage der Standfüße

- Stellen Sie das Gerät mit der Rückseite nach oben auf einen stabilen Tisch. Der untere Rand des Gehäuses sollte leicht über den Rand des Tisches hinausragen.
- Positionieren Sie Standfuß 5 am unteren Rand des Gehäuses. Die vier Löcher im Gehäuse müssen genau mit den vier Löchern im Standfuß 5 übereinstimmen.
- Befestigen Sie den Standfuß 5, indem Sie 4 der mitgelieferten Schrauben (11) von Hand festziehen. Nicht zu fest anziehen, um das Gewinde der kurzen Schrauben (11) nicht zu beschädigen!

Montage des Griffs

- Zwei Befestigungslöcher für den Griff 4 befinden sich auf der Rückseite des Glas-Konvektorheizers, in der Nähe der Oberseite.
- Positionieren Sie den Griff 4 über den Löchern, wobei die Enden mit den Befestigungslöchern nach unten zeigen müssen.
- Befestigen Sie den Griff 4 mit den beiden mitgelieferten langen Schrauben (10). Von Hand festziehen. Nicht zu fest anziehen, um das Gewinde der Schrauben (10) nicht zu beschädigen!

BETRIEB

Heizstufen einstellen

Stellen Sie sicher, dass der Heizstufenschalter auf die Position „AUS“ gestellt ist, bevor Sie das Gerät an eine geerdete und abgesicherte Steckdose anschließen.

- AUS-Position: Wenn sich der Heizstufenschalter in dieser Position befindet, ist das Gerät ausgeschaltet.
- Position 1: In dieser Position gibt das Gerät eine Heizleistung von 1000 W ab.
- Position 2: In dieser Position gibt das Gerät eine Heizleistung von 2000 W ab.

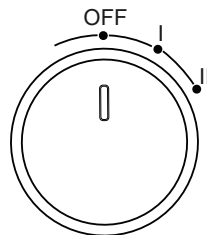

Einstellen der Temperatur

MAX: Maximale Temperatureinstellung

MIN: Minimale Temperatureinstellung

- Schalten Sie das Heizgerät ein, indem Sie mit dem Heizstufenschalter die gewünschte Heizstufe auswählen.
- Drehen Sie den Temperaturregler im Uhrzeigersinn, bis er stoppt. Die Kontrollleuchte leuchtet auf.
- Sobald die gewünschte Raumtemperatur erreicht ist, drehen Sie den Temperaturregler gegen den Uhrzeigersinn zurück, bis ein Klicken zu hören ist. Die Kontrollleuchte erlischt.
- Das integrierte Thermostat schaltet die Heizfunktion nun automatisch ein und aus, um die eingestellte Temperatur zu halten.

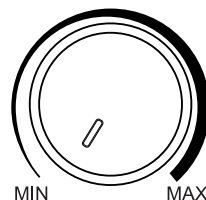

WARNHINWEISE UND VORSICHTSMASSNAHMEN

- Dieses Heizgerät verfügt über kein System zur Regulierung der Raumtemperatur. Verwenden Sie das Heizgerät nicht in kleinen Räumen, wenn sich darin Personen befinden, die den Raum nicht eigenständig verlassen können – es sei denn, sie stehen unter ständiger Aufsicht.
- Halten Sie einen Mindestabstand von 50 cm zwischen dem Heizgerät und Wänden oder Gegenständen ein. Achten Sie darauf, dass der Luftstrom nicht direkt auf diese Flächen gerichtet ist.
- Stellen Sie das Gerät nicht näher als 15 cm an eine Zimmerecke.

ÜBERHITZUNGSSCHUTZ

- Dieses Heizgerät ist mit einem Überhitzungsschutz ausgestattet. Bei Überhitzung schaltet sich das Gerät automatisch ab.
- Nach ausreichender Abkühlung schaltet sich das Heizgerät automatisch wieder ein.

REINIGUNG UND WARTUNG

- Das Gerät erfordert lediglich eine regelmäßige äußere Reinigung.
- Schalten Sie das Gerät immer aus, ziehen Sie den Netzstecker und lassen Sie es vollständig abkühlen, bevor Sie mit der Reinigung beginnen.
- Reinigen Sie die Lüftungsschlitze und Gitter, um angesammelten Staub zu entfernen.

Importeur: Enstore GmbH, Rudolf-Diesel-Straße 7 71154 Nufringen Deutschland

Korrekte Entsorgung dieses Produkts



- Diese Kennzeichnung weist darauf hin, dass dieses Produkt in der EU nicht mit anderem Hausmüll entsorgt werden darf.
- Um mögliche Schäden für die Umwelt oder die menschliche Gesundheit durch unkontrollierte Abfallentsorgung zu verhindern, recyceln Sie es verantwortungsvoll, um die nachhaltige Wiederverwendung von Materialressourcen zu fördern.
- Um Ihr gebrauchtes Gerät zurückzugeben, nutzen Sie bitte die Rückgabe- und Sammelsysteme oder kontaktieren Sie den Händler, bei dem das Produkt gekauft wurde. Er kann dieses Produkt umweltgerecht recyceln.

CİHAZ KILAVUZU BİR DEN FAZLA MODEL BİLGİSİ İÇİN OLUŞTURULMUŞ OLABİLECEĞİNİ LÜTFEN DİKKATE ALINIZ.
CİHAZINIZ, KILAVUZ İÇERİSİNDE BAHS EDİLEN ÖZELLİKLERİ İÇERMİYOR OLABİLİR.
DİL YAPAY ZEKA YARDIMIYLA ÇEVİRİLMİŞTİR.

GENEL GÜVENLİK TALİMATLARI VE UYARILAR

- Bu cihazı kullanmadan önce lütfen kullanım kılavuzunu dikkatlice okuyun.
- Lütfen cihazın etiketindeki voltajın kullandığınız voltajla aynı olduğundan emin olun.
- Talimatları, garanti belgesini, satış fişini ve mümkünse iç ambalajıyla birlikte kartonu saklayın!
- Cihaz yalnızca evde kullanım içindir, ticari veya profesyonel kullanım için uygun değildir!
- Cihaz kullanılmadığında, aksesuar parçalarını takarken, cihazı temizlerken veya herhangi bir arıza meydana geldiğinde her zaman fişi prizden çıkarın. Önce cihazı kapatın. Kabloyu çekmeyin, fişi çekin.
- Çocukları elektrikli cihazların tehlikelerinden korumak için, onları cihazla gözetimsiz bırakmayın. Bu nedenle, cihazın yerini seçerken çocukların cihaza erişemeyeceği şekilde yerleştirin. Kablonun sarkmadığından emin olun.
- Cihazı ve kabloyu düzenli olarak hasar açısından kontrol edin. Herhangi bir hasar varsa, cihaz kullanılmamalıdır.
- Çocukların cihazla oynamasına izin vermeyin. Çocukların plastik torbalar gibi ambalaj malzemeleriyle oynamasına izin vermeyin.
- Bu cihaz, fiziksel, duyuşsal veya zihinsel yetenekleri azalmış veya deneyim ve bilgi eksikliği olan çocuklar ve yetişkinler tarafından ancak gözetim altında veya cihazın güvenli kullanımı konusunda talimat verildikten sonra kullanılabilir. Temizlik ve bakım işlemleri 8 yaş altındaki çocuklar tarafından gözetim olmaksızın yapılmamalıdır.
- Cihazı kendiniz tamir etmeyin, bir sorun durumunda yetkili bir uzmana başvurun.
- Güvenlik nedeniyle, kırık veya hasarlı bir ana kablo sadece üretici, müşteri hizmetleri departmanımız veya benzer nitelikli bir kişi tarafından değiştirilebilir.
- Cihazı ve kabloyu ısıdan, doğrudan güneş ışığından, nemden, keskin kenarlardan ve benzerlerinden uzak tutun.
- Cihazı kullanmadığınızda kapatın ve fişini prizden çıkarın.
- Sadece tedarikçi tarafından sağlanan orijinal aksesuarları kullanın.
- Cihazı dış mekanlarda kullanmayın. (Cihaz dış mekân kullanımı için tasarlanmadıkça.) Cihazı sıfır veya sıfırın altındaki sıcaklıklardan koruyun.

TR

- Suyu (küvet, lavabo vb.) yakınında kullanmayın. Cihaz yağmura veya neme maruz bırakılmamalıdır. Cihazı sadece elleriniz kuru olduğunda kullanın.
- Cihaz suya düşerse, suyun içinden çıkarılmadan önce fişini prizden çıkarın. Su kaynağına dokunmayın. Cihaz tekrar kullanılmadan önce bir uzman tarafından kontrol edilmelidir. Elektrik çarpması riskini önlemek için cihazı suyla temizlemeyin veya suya daldırmayın.
- Cihazı sadece amacına uygun olarak kullanın.
- Bu cihaz yalnızca düzenlemelere uygun olarak kurulmuş topraklı bir prize bağlandığında çalıştırılmalıdır. Besleme voltajının cihazın tip plakasında belirtilen voltaja karşılık geldiğinden emin olun.
- Cihazın talimatlarda belirtilen amaçlar dışında kullanılması, yanlış kullanılması veya uzmanlar tarafından tamir edilmemesi durumunda meydana gelen hasarlar garanti kapsamına girmez.
- Cihazı her zaman düz ve yatay bir yüzeyde kullanın. Kullanmadan önce ayakların ısıtıcıya düzgün şekilde takıldığından emin olun.
- Cihaz, yükseklikten sert bir yüzeye düşerse artık kullanılmamalıdır. Görünmeyen hasar bile cihazın işlevsel güvenliği üzerinde olumsuz etkilere neden olabilir. Cihaz yalnızca bir profesyonel tarafından kontrol edildikten sonra kullanılabilir.
- Cihazı, fişten tutarak taşıma veya çekme işlemi yapmayın, bu kablo kırılmasından dolayı kısa devre riskine neden olabilir. Güç kablosunu keskin kenarların üzerinden bükmeyin, sıkıştırmayın veya çekmeyin.
- Bir havalandırma deliği varsa, üzerini kapatmayın. Havalandırma deliklerine sıvı veya toz dökmeyin.
- Cihazın açık kısımlarına parmaklarınızı veya diğer nesnelere sokmayın.
- Bu talimatlara uyulmaması veya yanlış kullanım nedeniyle meydana gelen hasarlar için herhangi bir sorumluluk kabul edilmez.
- Aşırı ısınmayı önlemek için ısıtıcının üzerini kapatmayın.
- Izgaraları kapatmayın veya cihazı herhangi bir yüzeye karşı yerleştirerek hava giriş veya çıkışlarını engellemeyin.
- Tüm nesnelere cihazın ön ve arka tarafından en az 1 metre uzakta tutun.
- Bu ürünün bazı parçaları çok ısınabilir ve bu parçalara temas yanıklara neden olabilir. Özellikle çocuklar ve hassas kişiler için dikkat edilmesi gerekmektedir.
- Cihazı, yanıcı sıvıların, çözücülerin veya verniklerin saklandığı ve yanıcı buharların bulunabileceği bir odada çalıştırmayın.

MONTAJ

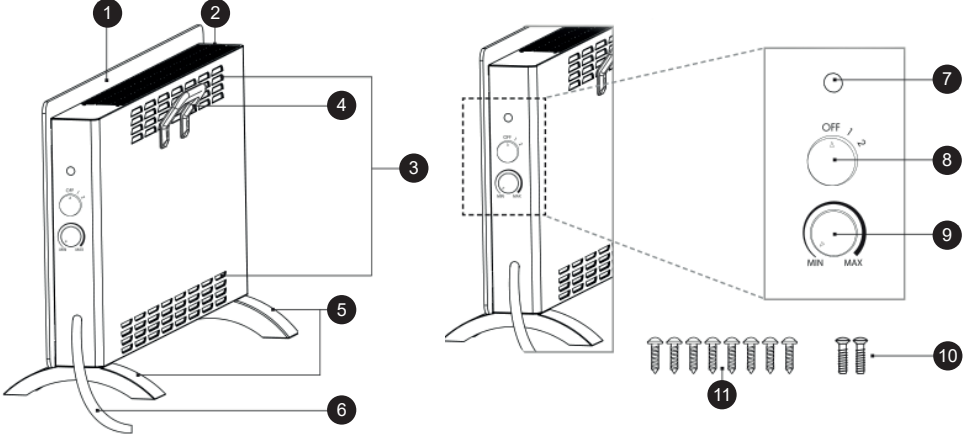
**Ayakların Montajı**

- Cihazı arka yüzeyi üste gelecek şekilde sabit bir masaya yerleştirin. Cihazın alt kenarı, masanın kenarından biraz dışarı taşmalıdır.
- Bir ayak parçasını (5) cihazın alt kısmının kenarına yerleştirin. Gövde üzerindeki dört montaj deliği, ayak parçasındaki deliklerle tam olarak örtüşmelidir.
- Verilen 4 adet (11) numaralı kısa vidayı kullanarak ayak parçasını sıkıca vidalayın. (11) numaralı kısa vidaların dişlerini aşındırmamaya dikkat edin!

Tutamağın Montajı

- Cam panel konvektör ısıtıcının arka yüzeyinin üst kısmında, tutamacın (4) takılması için iki adet montaj deliği bulunmaktadır.
- Tutamacı montaj deliklerine yerleştirin. Burada dikkat edilmesi gereken, tutamacın üzerindeki delikli uçların aşağıya bakacak şekilde konumlandırılmasıdır.
- Verilen 2 adet uzun (10) numaralı vidayı kullanarak tutamacı elinizle sıkıca vidalayın. (10) Vidaların dişlerini aşındırmamaya dikkat edin!

KULLANIM**Isıtıcı Ayarlarını Değiştirme**

Isıtıcıyı topraklamalı ve sigortalı bir prize bağlamadan önce, ısıtma seviye anahtarının "KAPALI" konumunda olduğundan emin olun.

- KAPALI Konumu (OFF): Isıtma seviye anahtarı bu konumdayken cihaz kapalıdır.
- 1. Kademe (Pozisyon 1): Anahtar bu konuma getirildiğinde cihaz 1000W ısı çıkışı sağlar.
- 2. Kademe (Pozisyon 2): Anahtar bu konuma getirildiğinde cihaz 2000W ısı çıkışı sağlar.

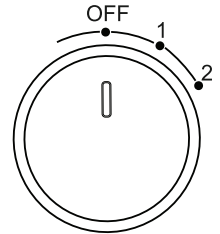

Sıcaklık Ayarının Yapılması**MAX:** Maksimum sıcaklık ayarı**MIN:** Minimum sıcaklık ayarı

- İsteddiğiniz ısı seviyesini, ısıtma seviye anahtarını kullanarak seçin ve cihazı çalıştırın.
- Sıcaklık ayar düğmesini saat yönünde çevirerek son noktaya kadar getirin. Gösterge ışığı yanacaktır.
- Oda istenilen sıcaklığa ulaştığında, sıcaklık ayar düğmesini saat yönünün tersine çevirin ve bir "klik" sesi duyana kadar devam edin. Gösterge ışığı sönecektir.
- Bu andan itibaren, dahili termostat seçilen sıcaklığı korumak için ısıtma fonksiyonunu otomatik olarak açıp kapatacaktır.

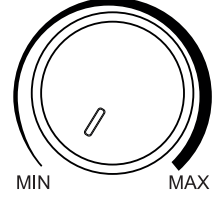
**DİKKAT EDİLMESİ GEREKENLER**

- Bu ısıtıcı, oda sıcaklığını düzenleyen bir cihazla donatılmamıştır. Cihaz, odadan kendi başına çıkamayacak bireylerin bulunduğu küçük alanlarda yalnızca sürekli gözetim altında kullanılmalıdır.
- Isıtıcı ile duvarlar veya eşyalar arasında en az 50 cm mesafe bırakın. Hava akışının bu yüzeylere doğrudan yönelmemesine dikkat edin.
- Cihazı duvar köşelerine 15 cm'den daha yakın yerleştirmeyin.

AŞIRI ISINMA KORUMASI

- Bu ısıtıcı, aşırı ısınmaya karşı koruma özelliğine sahiptir. Cihaz aşırı ısındığında, otomatik olarak kapanır.
- Yeterince soğuduktan sonra, ısıtıcı otomatik olarak yeniden çalışmaya başlayacaktır.

TEMİZLİK VE BAKIM

- Bu cihaz yalnızca düzenli olarak dış yüzeyinden temizlenmelidir.
- Temizlik işlemine başlamadan önce cihazı kapatın, fişini prizden çekin ve tamamen soğumasını bekleyin.
- Birikmiş tozları gidermek için hava çıkış ızgaralarını ve menfezleri temizleyin.

Uygun ürün imhası

- Bu işaret, mevcut ürünün AB içerisinde diğer evsel atıklarla birlikte imha edilmemesi gerektiğini belirtmektedir.
- Kontrol edilmemiş atık bertarafının çevreye ve insan sağlığına verebileceği muhtemel zararları önlemek adına, ürünü sorumluluk içinde maddi kaynakların sürdürülebilir yeniden kullanımına teşvik adına geri dönüştürün.
- Kullandığınız cihazın iadesi için, lütfen iade ve toplama sistemlerini kullanın veya ürünün satın alındığı bayi ile iletişime geçin. Çevresel güvenli geri dönüşüm için mevcut ürünü sizden alacaklardır.

RENĂINĂI CĂ MANUALUL INFORMATIV A FOST CREAT PENTRU MAI MULTE MODELE ALE ACESTUI DISPOZITIV ESTE POSIBIL CA UNELE CARACTERISTICI MENȚIONATE ÎN MANUAL SĂ NU FIE DISPONIBILE PE DISPOZITIVULUI DVS. ACEASTĂ LIMBĂ A FOST TRADUSĂ CU AJUTORUL INTELIGENȚEI ARTIFICIALE.

INSTRUCȚIUNI ȘI AVERTISMENTE GENERALE DE SIGURANȚĂ

- Înainte de a utiliza acest dispozitiv, vă rugăm să citiți cu atenție manualul de instrucțiuni.
- Vă rugăm să vă asigurați că tensiunea nominală este aceeași cu tensiunea pe care ați utilizat-o.
- Vă rugăm să păstrați instrucțiunile, certificatul de garanție, chitanța de vânzare și, dacă este posibil, cartonul cu ambalajul interior!
- Dispozitivul este destinat exclusiv utilizării private și nu utilizării comerciale, nu utilizării profesionale!
- Întotdeauna scoateți mufa din priză atunci când dispozitivul nu este în uz, atunci când atașați piesele accesorii, curățați dispozitivul sau ori de câte ori apare o perturbare. Opriti dispozitivul în prealabil. Trageți de mufă, nu de cablu.
- Pentru a proteja copiii de pericolele aparatelor electrice, nu-i lăsați niciodată nesupravegheați cu dispozitivul. Prin urmare, atunci când selectați locația pentru dispozitivul dumneavoastră, faceți-o în așa fel încât copiii să nu aibă acces la dispozitiv. Aveți grijă să vă asigurați că cablul nu atârână.
- Testați dispozitivul și cablul în mod regulat pentru a verifica eventualele deteriorări. Dacă există deteriorări de orice fel, dispozitivul nu ar trebui utilizat.
- Nu permiteți copiilor să se joace cu dispozitivul. Nu lăsați copiii să se joace cu materialul de ambalare, cum ar fi sacii de plastic.
- Acest aparat poate fi utilizat de copii cu vârsta de 8 ani și peste și de persoanele cu dizabilități fizice, senzoriale sau mentale sau lipsă de experiență și cunoștințe, cu condiția să fie supravegheați sau să li se fi dat instrucțiuni despre modul de utilizare în condiții de siguranță și să înțeleagă posibilele pericole. Curățarea și întreținerea utilizatorului nu ar trebui să fie făcute de copii decât dacă au sub 8 ani și nu sunt supravegheați.
- Nu reparați dispozitivul singuri, ci consultați un expert autorizat în caz de problemă.
- Din motive de siguranță, un cablu principal rupt sau deteriorat poate fi înlocuit doar cu un cablu echivalent de la producător, departamentul nostru de service pentru clienți sau o persoană calificată similară.
- Păstrați dispozitivul și cablul departe de căldură, lumina directă a soarelui, umiditate, margini ascuțite și alte asemenea.

RO

- Opriti dispozitivul și deconectați-l atunci când nu îl utilizați.
- Folosiți numai accesoriile originale furnizate de furnizor.
- Nu utilizați dispozitivul în aer liber. (Cu excepția cazului în care dispozitivul este proiectat pentru utilizare în exterior.) Protejați întotdeauna împotriva temperaturilor zero sau subzero.
- Nu folosiți niciodată aproape de apă (cadă, chiuvetă, etc.). Aparatul nu ar trebui expus la ploaie sau umiditate. Utilizați dispozitivul numai când mâinile sunt uscate.
- Dacă dispozitivul cade în apă, deconectați-l înainte de a-l scoate din apă. Nu atingeți sursa de apă. Dispozitivul trebuie verificat de un specialist înainte de a fi utilizat din nou. Pentru a evita riscul de electrocutare, nu curățați dispozitivul cu apă sau nu-l scufundați în apă.
- Folosiți dispozitivul numai în scopul prevăzut.
- Acest dispozitiv trebuie utilizat numai atunci când este conectat la o priză conectată la pământ, instalată în conformitate cu regulamentele. Asigurați-vă că tensiunea de alimentare corespunde tensiunii indicate pe placa de tip.
- Deteriorările care apar atunci când dispozitivul este utilizat în alte scopuri decât cele specificate în instrucțiuni sau este utilizat incorect sau nu este reparat de experți nu sunt acoperite de garanție.
- Folosiți întotdeauna dispozitivul pe o suprafață plană și orizontală. Asigurați-vă că picioarele sunt corect atașate la radiator înainte de utilizare.
- Dispozitivul nu ar trebui utilizat în continuare după ce a căzut pe o suprafață dură de la înălțime. Chiar și deteriorarea invizibilă poate cauza efecte negative asupra siguranței funcționale a dispozitivului. Dispozitivul poate fi utilizat numai după ce a fost verificat de un profesionist.
- Nu transportați sau trageți dispozitivul ținând mufa de alimentare deoarece există un risc de scurtcircuit din cauza ruperii cablului. Nu îndoiiți, nu strângeți și nu trageți cablul de alimentare peste margini ascuțite.
- Dacă există o gaură de ventilație, nu o acoperiți. Nu turnați lichid sau pudră în găurile de ventilație.
- Nu introduceți degetele sau alte obiecte în părțile deschise ale dispozitivului.
- Nu se acceptă nicio răspundere în caz de daune cauzate de utilizarea incorectă sau neconformitate cu aceste instrucțiuni.
- Pentru a evita supraîncălzirea, nu acoperiți radiatorul.
- Nu acoperiți grilele sau blocați intrările sau ieșirile de aer plasând

RO

aparatul împotriva oricărei suprafețe.

- Țineți toate obiectele la cel puțin 1 metru distanță de partea frontală și spate a aparatului.
- Anumite părți ale acestui produs se pot încălzi foarte mult și contactul cu aceste părți poate cauza arsuri. Trebuie acordată o atenție deosebită acolo unde sunt prezente copii și persoane vulnerabile.
- Nu utilizați aparatul într-o cameră în care se depozitează lichide inflamabile, solvenți sau lacuri și în care pot exista vapori inflamabili.

ASAMBLARE

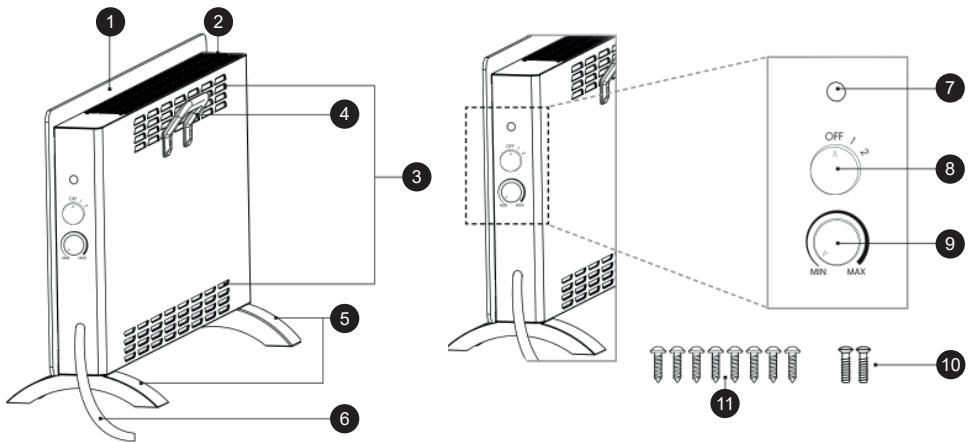

Asamblarea suporturilor

- Așezați aparatul cu partea din spate orientată în sus, pe o masă stabilă. Marginea inferioară a carcasei trebuie să iasă ușor în afara marginii mesei.
- Poziționați suportul 5 la marginea inferioară a carcasei. Cele patru găuri de pe carcasă trebuie să se alinieze perfect cu cele patru găuri de pe suportul 5.
- Fixați suportul 5 înșurubând manual cele 4 șuruburi (11) furnizate. Nu strângeți excesiv și nu deteriorați filetul șuruburilor scurte (11)!

Asamblarea mânerului

- Pe partea din spate a panoului de sticlă al convectoarei se află două orificii pentru montarea mânerului 4, aproape de partea superioară.
- Poziționați mânerul 4 peste orificii, asigurându-vă că capetele cu găuri de montare sunt orientate în jos.
- Fixați mânerul 4 folosind cele două șuruburi lungi (10) furnizate. Strângeți manual. Nu strângeți excesiv și nu deteriorați filetul șuruburilor (10)!

FUNCȚIONARE

Comutarea setărilor de încălzire

Asigurați-vă că comutatorul de nivel de încălzire este setat pe poziția „OFF” înainte de a conecta aparatul la o priză cu împământare și siguranță.

- Poziția OFF: Când comutatorul este în această poziție, aparatul este oprit.
- Poziția 1: Când comutatorul este setat pe această poziție, aparatul generează o putere de încălzire de 1000W.
- Poziția 2: Când comutatorul este setat pe această poziție, aparatul generează o putere de încălzire de 2000W.

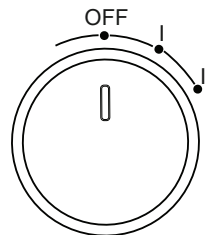

Setarea temperaturii

MAX: Setarea maximă a temperaturii

MIN: Setarea minimă a temperaturii

- Porniți aparatul de încălzire selectând nivelul dorit de căldură cu ajutorul comutatorului de nivel de încălzire.
- Rotiți butonul de control al temperaturii în sensul acelor de ceasornic până la capăt. Indicatorul luminos se va aprinde.
- După ce temperatura dorită a camerei este atinsă, rotiți butonul de control al temperaturii în sens invers acelor de ceasornic până auziți un clic. Indicatorul luminos se va stinge.
- Termostatul încorporat va activa și dezactiva automat funcția de încălzire pentru a menține temperatura selectată.

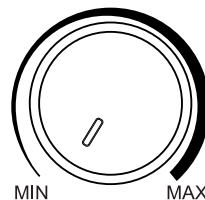

AVERTISMENTE ȘI PRECAUȚII

- Această aerotermă nu este echipată cu un dispozitiv de reglare a temperaturii ambientale. Nu utilizați aparatul în încăperi mici ocupate de persoane care nu se pot evacua singure, cu excepția cazului în care sunt supravegheate în permanență.
- Păstrați o distanță minimă de 50 cm între aparat și orice perete sau obiect. Asigurați-vă că fluxul de aer nu este direcționat către aceste suprafețe.
- Evitați amplasarea aparatului la mai puțin de 15 cm de colțurile pereților.

PROTECȚIE ÎMPOTRIVA SUPRAÎNCĂLZIRII

- Această aerotermă este echipată cu protecție la supraîncălzire. Dacă aparatul se supraîncălzeste, se va opri automat.
- După ce se răcește suficient, aparatul va reporni automat.

CURĂȚARE ȘI ÎNTREȚINERE

- Acest aparat necesită doar curățare externă periodică.
- Oprii întotdeauna aparatul, deconectați-l de la priză și lăsați-l să se răcească complet înainte de curățare.
- Curățați orificiile de aerisire și grilele pentru a îndepărta praful acumulat.

Importator: •S.C. Zilanrom Trading S.r.l. Sos. Bucuresti-Urzceni nr 64B, Afumati, Jud ilfov (office@zilan.ro)

•S.C. Scule si Unelte Design S.r.l. Strada 3, nr 11A, Afumati, jud ilfov (office@zilanofficial.ro)

Eliminarea corectă a acestui produs



- Această marcă indică faptul că acest produs nu trebuie eliminat împreună cu alte deșeuri menajere în întreaga UE.
- Pentru a preveni posibilele daune aduse mediului înconjurător sau sănătății umane prin eliminarea necontrolată a deșeurilor, reciclați-l responsabil pentru a promova reutilizarea durabilă a resurselor materiale.
- Pentru a returna dispozitivul utilizat, vă rugăm să utilizați sistemele de returnare și colectare sau să contactați comerciantul de la care ați achiziționat produsul. Aceștia pot prelua acest produs pentru reciclarea sigură a mediului înconjurător.

NALEŻY PAMIĘTAĆ, ŻE INSTRUKCJA URZĄDZENIA MOŻE BYĆ UTWORZONA I ZAWIERAĆ WIĘCEJ INFORMACJI DOTYCZĄCYCH NIE TYLKO TEGO O MODELU. TWOJE URZĄDZENIE MOŻE NIE ZAWIERAĆ FUNKCJI WYMIENIONYCH W INSTRUKCJI URZĄDZENIA. TEN JĘZYK ZOSTAŁ PRZETŁUMACZONY ZA POMOCĄ SZTUCZNEJ INTELIGENCJI.

INSTRUKCJE OGÓLNE DOTYCZĄCE BEZPIECZEŃSTWA I OSTRZEŻENIA

- Przed użyciem tego urządzenia proszę dokładnie przeczytać instrukcję obsługi.
- Upewnij się, że napięcie znamionowe jest takie samo, jak napięcie, które używasz.
- Przechowuj instrukcje, certyfikat gwarancji, paragon sprzedaży i, jeśli to możliwe, karton z opakowaniem wewnętrznym!
- Urządzenie jest przeznaczone wyłącznie do użytku prywatnego, a nie do użytku komercyjnego ani zawodowego!
- Zawsze odłącz wtyczkę z gniazdka, gdy urządzenie nie jest używane, podczas mocowania części akcesoryjnych, czyszczenia urządzenia lub gdy wystąpi zakłócenie. Wyłącz urządzenie wcześniej. Chwyć za wtyczkę, a nie za kabel.
- Aby chronić dzieci przed niebezpieczeństwami związanymi z urządzeniami elektrycznymi, nigdy nie zostawiaj ich bez nadzoru z urządzeniem. Wybierając miejsce na swoje urządzenie, zadbaj, aby dzieci nie miały do niego dostępu. Upewnij się, że kabel nie zwisa.
- Regularnie sprawdzaj urządzenie i kabel pod kątem uszkodzeń. Jeśli wystąpi jakiegokolwiek uszkodzenie, urządzenie nie powinno być używane.
- Nie pozwalaj dzieciom bawić się urządzeniem. Nie pozwól dzieciom bawić się materiałami opakowaniowymi, takimi jak worki foliowe.
- To urządzenie może być używane przez dzieci w wieku od 8 lat oraz osoby z niepełnosprawnością fizyczną, sensoryczną lub umysłową, lub brakiem doświadczenia i wiedzy, pod warunkiem, że są one pod opieką lub otrzymały instrukcje dotyczące bezpiecznego korzystania z urządzenia i rozumieją możliwe zagrożenia. Czyszczenie i konserwacja użytkownika nie powinny być wykonywane przez dzieci, chyba że mają one poniżej 8 lat i są bez nadzoru.
- Nie naprawiaj urządzenia samodzielnie, ale skonsultuj się z autoryzowanym ekspertem w przypadku problemu.
- Z powodów bezpieczeństwa uszkodzony lub uszkodzony przewód zasilający może być wymieniony tylko na równoważny przewód od producenta, naszego działu obsługi klienta lub podobnej upoważnionej osoby.
- Utrzymuj urządzenie i kabel z dala od ciepła, bezpośredniego światła słonecznego, wilgoci, ostrych krawędzi i podobnych.

- Wyłącz urządzenie i odłącz je, gdy nie używasz urządzenia.
- Używaj tylko oryginalnych akcesoriów dostarczonych przez dostawcę.
- Nie używaj urządzenia na zewnątrz. (O ile urządzenie nie jest przeznaczone do użytku na zewnątrz.) Zawsze zabezpieczaj przed temperaturami zerowymi lub poniżej zera.
- Nigdy nie używaj w pobliżu wody (wanny, zlewu itp.). Urządzenie nie powinno być wystawione na deszcz ani wilgoć. Używaj urządzenia tylko, gdy ręce są suche.
- Jeśli urządzenie wpadnie do wody, odłącz je przed wyjęciem z wody. Nie dotykaj źródła wody. Urządzenie musi być sprawdzone przez specjalistę przed ponownym użyciem. Aby uniknąć ryzyka porażenia prądem elektrycznym, nie czyść urządzenia wodą ani nie zanurzaj go w wodzie.
- Używaj urządzenia tylko w celu, do którego jest przeznaczone.
- Urządzenie to może być używane tylko wtedy, gdy jest podłączone do uziemionego gniazdka zainstalowanego zgodnie z przepisami. Upewnij się, że napięcie zasilania odpowiada napięciu podanemu na tabliczce znamionowej.
- Uszkodzenia, które występują, gdy urządzenie jest używane do celów innych niż te określone w instrukcjach, jest używane nieprawidłowo lub nie jest naprawiane przez ekspertów, nie podlegają gwarancji.
- Zawsze używaj urządzenia na płaskiej i poziomej powierzchni. Upewnij się, że stopy są poprawnie przymocowane do grzejnika przed jego użyciem.
- Urządzenie nie powinno być już używane po upadku na twardą powierzchnię z dużej wysokości. Nawet niewidoczne uszkodzenia mogą wpłynąć negatywnie na bezpieczeństwo funkcjonalne urządzenia. Urządzenie można używać tylko po sprawdzeniu przez profesjonalistę.
- Nigdy nie przenoś ani nie ciągnij urządzenia, trzymając wtyczkę zasilającą, ponieważ istnieje ryzyko zwarcia spowodowanego przerwaniem kabla. Nie gięć, nie ściskaj ani nie ciągnij kabla zasilającego przez ostre krawędzie.
- Jeśli istnieje otwór wentylacyjny, nie zasłaniaj go. Nie wlewaj do otworów wentylacyjnych żadnych cieczy ani proszków.
- Nie wkładaj palców ani innych przedmiotów do otwartych części urządzenia.
- Nie ponosimy odpowiedzialności za szkody spowodowane niewłaściwym użytkowaniem lub nieprzestrzeganiem tych instrukcji.
- Aby uniknąć przegrzania, nie przykrywaj grzejnika.
- Nie zasłaniaj kratki ani nie blokuj przepływu powietrza, stawiając

urządzenie na jakiegokolwiek powierzchni.

- Utrzymuj wszystkie przedmioty co najmniej 1 metr od przedniej i tylnej strony urządzenia.
- Niektóre części tego produktu mogą być bardzo gorące, a kontakt z tymi częściami może powodować oparzenia. Należy szczególnie uważać w miejscach, gdzie są dzieci i osoby wrażliwe.
- Nie używaj urządzenia w pomieszczeniu, gdzie przechowywane są łatwopalne ciecze, rozpuszczalniki lub lakier oraz gdzie mogą występować łatwopalne opary.

MONTAŻ

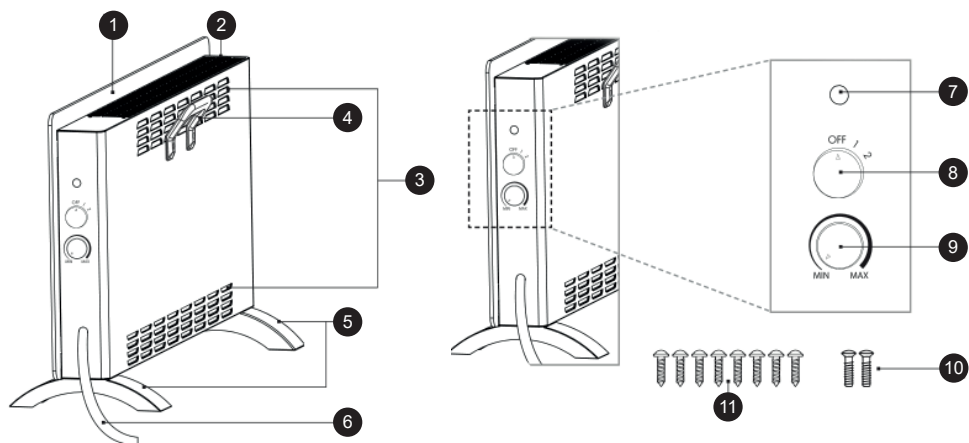

Montaż podstawek

- Ustaw urządzenie tylną stroną do góry na stabilnym stole. Dolna krawędź obudowy powinna lekko wystawać poza krawędź stołu.
- Umieść podstawkę 5 przy dolnej krawędzi obudowy. Cztery otwory w obudowie powinny być dokładnie dopasowane do czterech otworów w podstawie 5.
- Przymocuj podstawkę 5, dokręcając ręcznie 4 dołączone śruby (11). Nie dokręcaj zbyt mocno i nie uszkodz gwintów krótkich śrub (11)!

Montaż uchwytu

- Dwa otwory montażowe na uchwyt 4 znajdują się z tyłu grzejnika konwekcyjnego z panelem szklanym, blisko górnej części.
- Umieść uchwyt 4 nad otworami, upewniając się, że końce z otworami montażowymi są skierowane w dół.
- Przymocuj uchwyt 4, używając dwóch długich dołączonych śrub (10). Dokręć ręcznie. Nie dokręcaj zbyt mocno i nie uszkodz gwintów śrub (10)!

OBSŁUGA

Zmiana ustawień grzania

Upewnij się, że przełącznik poziomu grzania jest ustawiony na pozycję „OFF” przed podłączeniem grzejnika do uziemionego i zabezpieczonego gniazdka elektrycznego.

- Pozycja OFF: Gdy przełącznik poziomu grzania znajduje się w tej pozycji, urządzenie jest wyłączone.
- Pozycja 1: Gdy przełącznik poziomu grzania jest ustawiony w tej pozycji, urządzenie generuje moc grzewczą 1000W.
- Pozycja 2: Gdy przełącznik poziomu grzania jest ustawiony w tej pozycji, urządzenie generuje moc grzewczą 2000W.

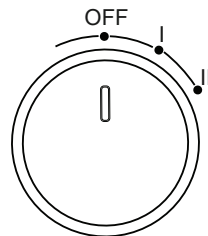

Ustawianie temperatury

MAX: Maksymalne ustawienie temperatury

MIN: Minimalne ustawienie temperatury

- Włącz grzejnik, wybierając żądany poziom ciepła za pomocą przełącznika poziomu grzania.
- Obróć pokrętko regulacji temperatury zgodnie z ruchem wskazówek zegara aż do oporu. Zaświeci się lampka kontrolna.
- Gdy pomieszczenie osiągnie żądaną temperaturę, obróć pokrętko przeciwnie do ruchu wskazówek zegara, aż usłyszysz kliknięcie. Lampka kontrolna zgaśnie.
- Wbudowany termostat będzie teraz automatycznie włączał i wyłączał funkcję grzania, aby utrzymać ustawioną temperaturę.

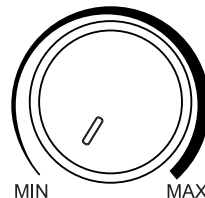

OSTRZEŻENIA I ŚRODKI OSTROŻNOŚCI

- Ten grzejnik nie jest wyposażony w urządzenie do regulacji temperatury w pomieszczeniu. Nie używaj urządzenia w małych pomieszczeniach, jeśli przebywają w nich osoby, które nie są w stanie samodzielnie ich opuścić – chyba że znajdują się pod stałym nadzorem.
- Zachowaj minimalną odległość 50 cm między grzejnikiem a ścianami lub przedmiotami. Upewnij się, że strumień powietrza nie jest skierowany bezpośrednio na tę powierzchnię.
- Unikaj umieszczania urządzenia bliżej niż 15 cm od narożników ścian.

ZABEZPIECZENIE PRZED PRZEGRZANIEM

- Urządzenie jest wyposażone w zabezpieczenie przed przegrzaniem. Jeśli grzejnik się przegrzeje, wyłączy się automatycznie.
- Po wystarczającym ostygnięciu urządzenie włączy się ponownie automatycznie.

CZYSZCZENIE I KONSERWACJA

- Urządzenie wymaga jedynie regularnego czyszczenia zewnętrznego.
- Zawsze przed czyszczeniem wyłącz urządzenie, odłącz je od zasilania i pozwól mu całkowicie ostygnąć.
- Wyczyść otwory wentylacyjne i kratki w celu usunięcia nagromadzonego kurzu.

Importer: Zilan Polska Sp. z o.o., ul. gen. R. Kuklińskiego zilanpolska@zilan.com.tr

SERWIS: IBE Technologies Sp. z o.o., ul. gen. R. Kuklińskiego 14, 08-110 Siedlce

Prawidłowe utylizowanie tego produktu



- To oznaczenie wskazuje, że ten produkt nie powinien być usuwany wraz z innymi odpadami domowymi w całej UE.
- Aby zapobiec możliwym szkodom dla środowiska lub zdrowia ludzkiego wynikającym z niekontrolowanego usuwania odpadów, należy odpowiedzialnie je przetwarzać, aby promować zrównoważone ponowne wykorzystanie zasobów materialnych.
- Aby zwrócić zużyte urządzenie, skorzystaj z systemów zwrotu i zbiórki lub skontaktuj się ze sprzedawcą, u którego zakupiono produkt. Mogą oni przyjąć ten produkt do recyklingu w sposób bezpieczny dla środowiska.

MOLIMO DA IMATE U VIDU DA PRIRUČNIK UREDAJA MOŽE BITI IZRADEN ZA NA INFORMACIJE O VIŠE OD JEDNOG MODELA. VAŠ UREDAJ, MOŽDA NE SADRŽI ZNAČAJKE OPISANE U PRIRUČNIKU. OVAJ JEZIK JE PREVEDEN UZ POMOĆ UMJETNE INTELIGENCIJE.

OPĆE SIGURNOSNE UPUTE I UPOZORENJA

- Prije korištenja ovog uređaja, pažljivo pročitajte upute za uporabu.
- Pobrinite se da je naznačeni napon isti kao i napon koji koristite.
- Sačuvajte upute, jamstveni list, račun i, ako je moguće, kutiju s unutarnjim pakiranjem!
- Uređaj je namijenjen isključivo za privatnu uporabu, a ne za komercijalnu ili profesionalnu uporabu!
- Uvijek izvadite utikač iz utičnice kad uređaj nije u uporabi, kad pričvršćujete dodatne dijelove, čistite uređaj ili u slučaju smetnji. Prije toga isključite uređaj. Povucite za utikač, ne za kabel.
- Da biste zaštitili djecu od opasnosti električnih uređaja, nikad ih ne ostavljajte bez nadzora s uređajem. Stoga, pri odabiru mjesta za svoj uređaj, to učinite tako da djeca nemaju pristup uređaju. Pazite da kabel ne visi.
- Redovito provjeravajte uređaj i kabel na oštećenja. Ako postoji bilo kakva vrsta oštećenja, uređaj se ne smije koristiti.
- Ne dopustite djeci da se igraju s uređajem. Ne dopustite djeci da se igraju s ambalažnim materijalom, kao što su plastične vrećice.
- Ovaj uređaj mogu koristiti djeca starija od 8 godina i osobe s fizičkim, osjetilnim ili mentalnim smetnjama, ili nedostatkom iskustva i znanja, pod uvjetom da su pod nadzorom ili su dobile upute o sigurnoj uporabi uređaja i razumiju moguće opasnosti. Čišćenje i održavanje uređaja ne smiju obavljati djeca osim ako su starija od 8 godina i pod nadzorom.
- Ne popravljajte uređaj sami, već se obratite ovlaštenom stručnjaku u slučaju problema.
- Iz sigurnosnih razloga, slomljeni ili oštećeni mrežni kabel može zamijeniti samo odgovarajući kabel proizvođača, našeg servisnog odjela ili slične kvalificirane osobe.
- Držite uređaj i kabel dalje od topline, izravnog sunčevog svjetla, vlage, oštih rubova i sličnog.
- Isključite uređaj i izvucite utikač kada ne koristite uređaj.
- Upotrebljavajte samo originalne dodatke koje pruža dobavljač.
- Ne koristite uređaj na otvorenom. (Osim ako uređaj nije dizajniran za vanjsku uporabu.) Uvijek zaštitite od nula ili nižih temperatura.
- Nikada ne koristite u blizini vode (kada, umivaonik, itd.). Uređaj ne smije biti izložen kiši ili vlazi. Uređaj koristite samo kad su vam ruke suhe.

CRO-BIH

- Ako uređaj padne u vodu, isključite ga prije nego što ga izvadite iz vode. Ne dodirujte izvor vode. Uređaj mora pregledati stručnjak prije nego što ga ponovno upotrijebite. Kako biste izbjegli rizik od električnog udara, ne čistite uređaj vodom niti ga uranjajte u vodu.
- Upotrebljavajte uređaj samo za predviđenu namjenu.
- Ovaj uređaj smije se koristiti samo kad je spojen na uzemljenu utičnicu instaliranu u skladu s propisima. Provjerite odgovara li napon napajanja naponu navedenom na pločici s podacima.
- Oštećenja koja nastanu kada se uređaj koristi za svrhe koje nisu navedene u uputama, kada se koristi nepravilno ili nije popravljen od strane stručnjaka, ne pokrivaju se jamstvom.
- Uvijek koristite uređaj na ravnoj i horizontalnoj površini. Provjerite jesu li noge ispravno pričvršćene na grijač prije upotrebe.
- Uređaj se ne smije koristiti nakon pada na tvrdi površinu s visine. Čak i nevidljiva oštećenja mogu uzrokovati negativne učinke na funkcionalnu sigurnost uređaja. Uređaj se može koristiti tek nakon pregleda stručnjaka.
- Nikada nemojte nositi ili vući uređaj držeći za utikač jer postoji rizik od kratkog spoja zbog loma kabela. Nemojte savijati, stiskati ili povlačiti kabel preko oštih rubova.
- Ako postoji ventilacijski otvor, nemojte ga prekrivati. Ne ulijevajte nikakvu tekućinu ili prah u ventilacijske otvore.
- Ne uvlačite prste ili druge predmete u otvorene dijelove uređaja.
- Ne prihvaćamo nikakvu odgovornost za oštećenja uzrokovana nepravilnom uporabom ili nepoštivanjem ovih uputa.
- Kako biste izbjegli pregrijavanje, nemojte prekrivati grijalicu.
- Ne prekrivajte rešetke niti blokirajte ulaz ili izlaz protoka zraka stavljanjem uređaja uz bilo koju površinu.
- Držite sve predmete najmanje 1 metar od prednje i stražnje strane uređaja.
- Neki dijelovi ovog proizvoda mogu postati vrlo vrući i kontakt s tim dijelovima može uzrokovati opekline. Posebnu pažnju treba posvetiti tamo gdje su prisutna djeca i ranjive osobe.
- Ne koristite uređaj u prostoriji gdje se skladište zapaljive tekućine, otapala ili lakovi i gdje mogu postojati zapaljive pare.

MONTAŽA

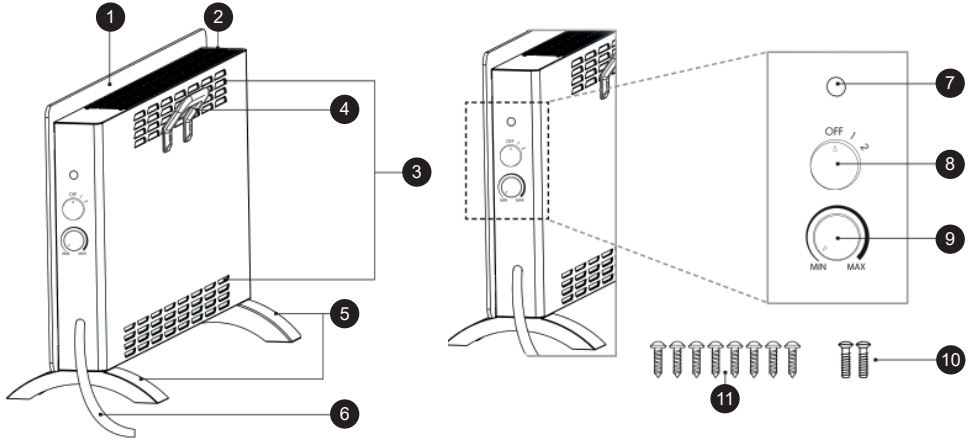

Sastavljanje postolja

- Postavite uređaj tako da stražnja strana bude okrenuta prema gore na stabilan stol. Donji rub kućišta treba lagano viriti preko ruba stola.
- Postavite postolje 5 na donji rub kućišta. Četiri rupe na kućištu moraju se točno poravnati s četiri rupe na postolju 5.
- Osigurajte postolje 5 pritezanjem 4 priložena vijka (11) rukom. Nemojte previše zatezati niti oštetiti navoje na kratkim vijcima (11)!

Sastavljanje ručke

- Dvije montažne rupe za ručku 4 nalaze se na stražnjoj strani grijalice s konvektorom i staklenom pločom, blizu vrha.
- Postavite ručku 4 preko rupa tako da krajevi s montažnim rupama na ručki budu okrenuti prema dolje.
- Osigurajte ručku 4 pomoću dva duga vijka (10) iz kompleta. Pritegnite rukom. Nemojte previše zatezati niti oštetiti navoje na vijcima (10)!

RAD

Prekidači za postavke grijanja

Prije nego što priključite grijalicu na uzemljenu utičnicu s osiguračem, provjerite je li prekidač razine grijanja postavljen na položaj "OFF".

- Položaj OFF: Kada je prekidač razine grijanja u ovom položaju, uređaj je isključen.
- Položaj 1: Kada je prekidač razine grijanja postavljen u ovaj položaj, uređaj proizvodi snagu grijanja od 1000 W.
- Položaj 2: Kada je prekidač razine grijanja postavljen u ovaj položaj, uređaj proizvodi snagu grijanja od 2000 W.

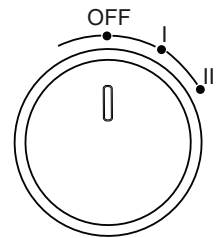

CRO-BIH

Podešavanje temperature

MAX: Maksimalna postavka temperature

MIN: Minimalna postavka temperature

- Pokrenite grijalicu odabirom željene razine grijanja pomoću prekidača za razinu grijanja.
- Okrenite regulator temperature u smjeru kazaljke na satu dok se ne zaustavi. Kontrolna lampica će se upaliti.
- Kada se postigne željena sobna temperatura, okrenite regulator temperature u suprotnom smjeru od kazaljke na satu dok ne čujete "klik". Kontrolna lampica će se ugasi.
- Ugrađeni termostat će sada automatski uključivati i isključivati funkciju grijanja kako bi održavao odabranu temperaturu.

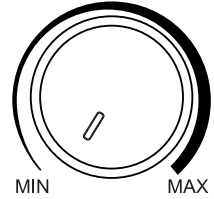

UPOZORENJA I MJERE OPREZA

- Ova grijalica nije opremljena uređajem za regulaciju sobne temperature. Ne koristite grijalicu u malim prostorijama kada se u njima nalaze osobe koje nisu u mogućnosti same napustiti prostoriju, osim ako nisu pod stalnim nadzorom.
- Održavajte minimalni razmak od 50 cm između grijalice i zidova ili drugih predmeta. Osigurajte da protok zraka nije usmjeren prema tim površinama.
- Izbjegavajte postavljanje uređaja bliže od 15 cm od kutova zidova.

ZAŠTITA OD PREGRIJAVANJA

- Ova grijalica opremljena je zaštitom od pregrijavanja. Ako dođe do pregrijavanja, uređaj će se automatski isključiti.
- Nakon što se dovoljno ohladi, grijalica će se automatski ponovno uključiti.

ČIŠĆENJE I ODRŽAVANJE

- Ovaj uređaj zahtijeva samo redovito vanjsko čišćenje.
- Uvijek isključite uređaj, izvucite utikač iz utičnice i pričekajte da se potpuno ohladi prije čišćenja.
- Očistite otvore za zrak i rešetke od nakupljene prašine.

Uvoznik za HR: • ZED d.o.o. Industrijska cesta 5, 10360 Sesvete-HR Tel: +385 01 2006 148

Uvoznik za BIH: • Digitalis d.o.o. M.Spahe 2A/30, 72290 Novi Travnik-BiH Tel: +387 61 095 095

Pravilno odlaganje ovog proizvoda



- Ovaj znak označava da se ovaj proizvod ne smije odlagati s drugim kućanskim otpadom u cijeloj EU.
- Kako biste spriječili moguću štetu okolišu ili ljudskom zdravlju od nekontroliranog odlaganja otpada, odložite ga odgovorno kako biste promicali održivo ponovno korištenje materijalnih resursa.
- Za povrat vašeg korištenog uređaja koristite sustave za povrat i prikupljanje ili se obratite trgovcu kod kojeg je proizvod kupljen. Oni mogu preuzeti ovaj proizvod za ekološki sigurno recikliranje.

VEUILLEZ PRENDRE EN CONSIDERATION QUE LE MANUEL UTILISATEUR DE L'APPAREIL PEUT ETRE PREPARE POUR PLUS QU'UN MODELE IL SE PEUT QUE VOTRE APPAREIL NE POSSEDE PAS LES CARACTERISTIQUES QUI SONT CITEES DANS LE MANUEL UTILISATEUR. CETTE LANGUE A ÉTÉ TRADUITE AVEC L'AIDE DE L'INTELLIGENCE ARTIFICIELLE.

INSTRUCTIONS DE SÉCURITÉ GÉNÉRALES & AVERTISSEMENTS

- Avant d'utiliser cet appareil, veuillez lire attentivement le manuel d'instructions.
- Veuillez vous assurer que la tension nominale est la même que la tension que vous utilisez.
- Veuillez conserver les instructions, le certificat de garantie, le reçu de vente, et si possible, le carton avec l'emballage intérieur !
- L'appareil est destiné exclusivement à un usage privé et non à un usage commercial ou professionnel !
- Débranchez toujours la prise de la prise de courant lorsque l'appareil n'est pas utilisé, lors de l'attachement des pièces accessoires, du nettoyage de l'appareil ou en cas de perturbation. Éteignez l'appareil au préalable. Tirez sur la prise, pas sur le câble.
- Pour protéger les enfants des dangers des appareils électriques, ne les laissez jamais sans surveillance avec l'appareil. Par conséquent, lors du choix de l'emplacement de votre appareil, faites-le de manière à ce que les enfants n'aient pas accès à l'appareil. Veuillez à ce que le câble ne pende pas.
- Testez régulièrement l'appareil et le câble pour détecter d'éventuels dommages. En cas de dommage quelconque, l'appareil ne doit pas être utilisé.
- Ne laissez pas les enfants jouer avec l'appareil. Ne laissez pas les enfants jouer avec des matériaux d'emballage tels que des sacs en plastique.
- Cet appareil peut être utilisé par des enfants âgés de 8 ans et plus et des personnes ayant des capacités physiques, sensorielles ou mentales réduites, ou manquant d'expérience et de connaissances, à condition qu'ils soient supervisés ou qu'ils aient reçu des instructions sur la façon d'utiliser l'appareil en toute sécurité et qu'ils comprennent les dangers possibles. Le nettoyage et l'entretien de l'utilisateur ne doivent pas être effectués par des enfants sauf s'ils ont moins de 8 ans et sont sous surveillance.
- Ne réparez pas l'appareil vous-même, mais consultez un expert autorisé en cas de problème.
- Pour des raisons de sécurité, un cordon d'alimentation cassé ou endommagé ne peut être remplacé que par un cordon équivalent du fabricant, de notre service client, ou d'une personne qualifiée similaire.

FR

- Gardez l'appareil et le câble à l'écart de la chaleur, de la lumière directe du soleil, de l'humidité, des bords tranchants, et autres.
- Éteignez l'appareil et débranchez-le lorsque vous ne l'utilisez pas.
- Utilisez uniquement des accessoires d'origine fournis par le fournisseur.
- N'utilisez pas l'appareil à l'extérieur. (À moins que l'appareil ne soit conçu pour être utilisé à l'extérieur.) Protégez toujours contre des températures de zéro ou inférieures à zéro.
- Ne jamais utiliser près de l'eau (baignoire, évier, etc.). L'appareil ne doit pas être exposé à la pluie ou à l'humidité. Utilisez l'appareil uniquement lorsque vos mains sont sèches.
- Si l'appareil tombe dans l'eau, débranchez-le avant de le sortir de l'eau. Ne touchez pas la source d'eau. L'appareil doit être vérifié par un spécialiste avant d'être utilisé à nouveau. Pour éviter le risque de choc électrique, ne nettoyez pas l'appareil avec de l'eau et ne l'immergez pas dans l'eau.
- Utilisez l'appareil uniquement pour l'usage prévu.
- Cet appareil doit être utilisé uniquement lorsqu'il est connecté à une prise de terre installée conformément aux réglementations. Assurez-vous que la tension d'alimentation correspond à la tension indiquée sur la plaque signalétique.
- Les dommages qui surviennent lorsque l'appareil est utilisé à des fins autres que celles spécifiées dans les instructions ou est utilisé incorrectement ou n'est pas réparé par des experts ne sont pas couverts par la garantie.
- Utilisez toujours l'appareil sur une surface plane et horizontale.
- L'appareil ne doit plus être utilisé en cas de chute sur une surface dure à partir d'une certaine hauteur. Même des dommages invisibles peuvent avoir des effets négatifs sur la sécurité fonctionnelle de l'appareil. L'appareil ne peut être utilisé qu'après avoir été vérifié par un professionnel.
- Ne transportez jamais l'appareil ni ne tirez dessus en tenant la prise électrique car il y a un risque de court-circuit dû à une rupture de câble. Ne pliez pas, ne pincez pas, et ne tirez pas le cordon d'alimentation sur des bords tranchants.
- S'il y a un trou de ventilation, ne le couvrez pas. Ne versez aucun liquide ou poudre dans les trous de ventilation.
- N'insérez pas les doigts ou d'autres objets dans les parties ouvertes de l'appareil.
- Aucune responsabilité n'est acceptée en cas de dommages causés par une utilisation incorrecte ou le non-respect de ces instructions.

- Pour éviter la surchauffe, ne couvrez pas le radiateur.
- Ne couvrez pas les grilles et ne bloquez pas l'entrée ou la sortie du flux d'air en plaçant l'appareil contre une surface quelconque.
- Gardez tous les objets à au moins 1 mètre de l'avant et de l'arrière de l'appareil. Assurez-vous que les pieds sont correctement fixés au radiateur avant de l'utiliser.
- Certaines parties de ce produit peuvent devenir très chaudes et le contact avec ces parties peut causer des brûlures. Une attention particulière doit être accordée là où des enfants et des personnes vulnérables sont présents.
- Ne faites pas fonctionner l'appareil dans une pièce où des liquides inflammables, des solvants, ou des vernis sont stockés et où des vapeurs inflammables peuvent exister.

ASSEMBLAGE

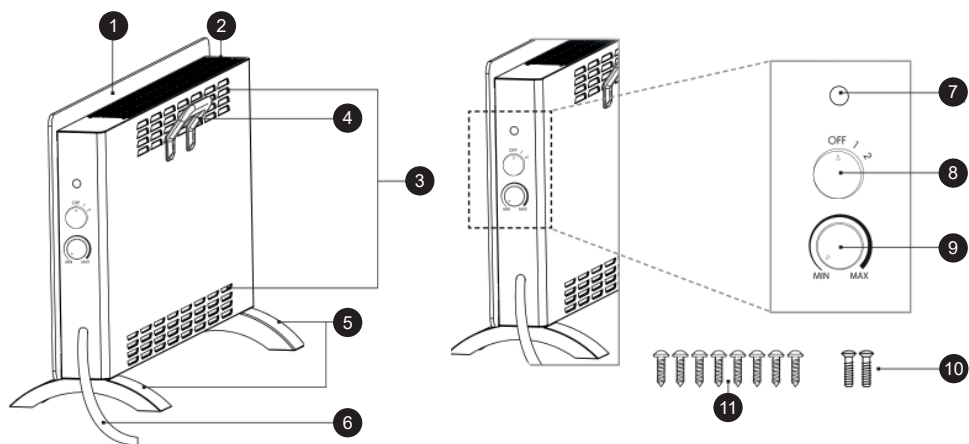

Montage des piédestaux

- Placez l'appareil sur une table stable, le dos vers le haut. Le bord inférieur du boîtier doit légèrement dépasser du bord de la table.
- Positionnez le piédestal 5 au bord inférieur du boîtier. Les quatre trous du boîtier doivent s'aligner précisément avec les quatre trous du piédestal 5.
- Fixez le piédestal 5 en serrant à la main 4 des vis fournies (11). Ne serrez pas excessivement et n'endommagez pas le filetage des vis courtes (11) !

Montage de la poignée

- Deux trous de fixation pour la poignée 4 se trouvent à l'arrière du convecteur à panneau de verre, près du sommet.
- Positionnez la poignée 4 au-dessus des trous, en veillant à ce que les extrémités avec les trous de fixation soient orientées vers le bas.
- Fixez la poignée 4 à l'aide des deux vis longues (10) fournies. Serrez à la main. Ne serrez pas excessivement et n'endommagez pas le filetage des vis (10) !

FONCTIONNEMENT

Changement des réglages du chauffage

Assurez-vous que l'interrupteur de niveau de chauffage est sur la position "OFF" avant de brancher le chauffage sur une prise de courant mise à la terre et protégée par un fusible.

- Position OFF : Lorsque l'interrupteur est sur cette position, l'appareil est éteint.
- Position 1 : Lorsque l'interrupteur est sur cette position, l'appareil produit une puissance calorifique de 1000 W.
- Position 2 : Lorsque l'interrupteur est sur cette position, l'appareil produit une puissance calorifique de 2000 W.

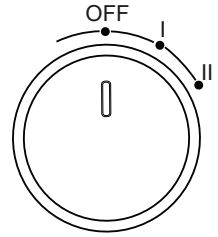

Réglage de la température

MAX : Réglage de la température maximale

MIN : Réglage de la température minimale

- Démarrez le radiateur en sélectionnant le niveau de chaleur souhaité à l'aide de l'interrupteur de niveau de chauffage.
- Tournez le bouton de réglage de la température dans le sens des aiguilles d'une montre jusqu'à la butée. Le voyant lumineux s'allumera.
- Une fois la température ambiante désirée atteinte, tournez le bouton de réglage de la température dans le sens inverse des aiguilles d'une montre jusqu'à entendre un clic. Le voyant lumineux s'éteindra.
- Le thermostat intégré activera et désactivera automatiquement le chauffage afin de maintenir la température sélectionnée.

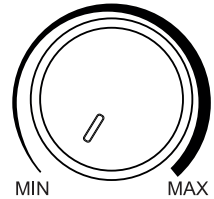

AVERTISSEMENTS ET PRÉCAUTIONS

- Ce radiateur n'est pas équipé d'un dispositif de régulation automatique de la température ambiante. Ne l'utilisez pas dans des petites pièces occupées par des personnes incapables de quitter la pièce seules, sauf si elles sont sous surveillance constante.
- Maintenez une distance minimale de 50 cm entre le radiateur et les murs ou tout autre objet. Veillez à ce que le flux d'air ne soit pas dirigé vers ces surfaces.
- Évitez de placer l'appareil à moins de 15 cm des coins de mur.

PROTECTION CONTRE LA SURCHAUFFE

- Ce radiateur est équipé d'une protection contre la surchauffe. En cas de surchauffe, l'appareil s'éteindra automatiquement.
- Une fois suffisamment refroidi, le radiateur se rallumera automatiquement.

NETTOYAGE ET ENTRETIEN

- Cet appareil nécessite uniquement un nettoyage externe régulier.
- Toujours éteindre l'appareil, le débrancher et le laisser complètement refroidir avant tout nettoyage.
- Nettoyez les grilles et les événements d'aération afin d'éliminer la poussière accumulée.

IMPORTATEUR: ZILAN FRANCE 9, Rue des Colonnes, 75002 Paris, France
N° TVA : FR72953802378 N° SIRET : 95380237800018 zilanfrance2023@gmail.com

Élimination correcte de ce produit



- Ce marquage indique que ce produit ne doit pas être éliminé avec d'autres déchets ménagers dans l'UE.
- Pour éviter tout dommage possible à l'environnement ou à la santé humaine dû à une élimination incontrôlée des déchets, recyclez-le de manière responsable pour favoriser la réutilisation durable des ressources matérielles.
- Pour retourner votre appareil usagé, veuillez utiliser les systèmes de retour et de collecte ou contacter le détaillant où le produit a été acheté. Ils peuvent prendre ce produit pour un recyclage écologique sûr.

გთხოვთ, გაითვალისწინოთ, რომ მოწყობილობის სახელმძღვანელო შეიძლება შეიქმნას ერთზე მეტი მოდელის ინფორმაციისთვის. თქვენი მოწყობილობა შეიძლება არ მოიცავდეს სახელმძღვანელოში მითითებულ ფუნქციებს.

უსაფრთხოების ზოგადი ინსტრუქციები და გაფრთხილებები

- ამ მოწყობილობის გამოყენებამდე ყურადღებით წაიკითხეთ ინსტრუქცია.
- დარწმუნდით, რომ მოცემული ვოლტაჟი ისეთივეა, როგორც თქვენ იყენებთ.
- შეინახეთ ინსტრუქციები, გარანტიის სერტიფიკატი, ყიდვის მიღება და, თუ შესაძლებელია, ყუთი შიდა შეფუთვით!
- მოწყობილობა განკუთვნილია მხოლოდ პირადი გამოყენებისთვის და არა კომერციული ან პროფესიონალური გამოყენებისთვის!
- ყოველთვის გამოუთიშეთ მოწყობილობა ოდესმე, როდესაც ის არ არის გამოყენებული, დამატებითი ნაწილების დამაგრებისას, მოწყობილობის გაწმენდისას ან ნებისმიერი გაწვდვის შემთხვევაში. ჯერ აღნიშნეთ მოწყობილობა. გაყავით ყუთი, არა კაბელი.
- ბავშვების დაცვის მიზნით ელექტრო მოწყობილობების საფრთხეებისგან, არასდროს დატოვოთ ისინი დაუმოწვდელად მოწყობილობასთან ერთად. შესაბამისად, როდესაც თქვენი მოწყობილობის ადგილმდებარეობას ირჩევთ, მოერიდეთ იმას, რომ ბავშვებს არ ჰქონდეთ მოწყობილობასთან წვდომა. ყურადღებით დარწმუნდით, რომ კაბელი არ ჩამოიწვება.
- რეგულარულად შეამოწმეთ მოწყობილობა და კაბელი დაზიანებისათვის. თუ რაიმე ტიპის დაზიანება არსებობს, მოწყობილობა არ უნდა გაწვდოს.
- არ დაუშვათ ბავშვებს გაწვდოს მოწყობილობას. არ დაუშვათ ბავშვებს ითამაშოს შეფუთვის მასალასთან, მაგალითად, პლასტმასის ჩანთებთან.
- ეს მოწყობილობა შეიძლება გამოიყენოს 8 წლის და მეტი ასაკის ბავშვებმა და პირებმა ფიზიკური, სენსორული ან მენტალური უნდობლობით, ან გამოცდილების და ცოდნის ნაკლებობით, იმ პირობით, რომ მათ იქნება ზედამხედველობა ან მიიღეს ინსტრუქციები მოწყობილობის უსაფრთხო გამოყენების შესახებ და იციან შესაძლო საფრთხეები. წმენდა და მომსახურება არ უნდა შესრულდეს ბავშვების მიერ, გარდა იმ შემთხვევაში, თუ ისინი 8 წლის და ნაკლები

- არიან და ზედამხედველობას ექვემდებარებიან.
- არ შეასრულოთ მოწყობილობის შეკეთება თვითონ, არამედ მიმართეთ ავტორიზებულ სპეციალისტს პრობლემის შემთხვევაში.
 - უსაფრთხოების მიზეზების გამო, დაზიანებული ან გაწვდილი ქსელის კაბელი უნდა შეიცვალოს მხოლოდ მწარმოებლის მიერ ან ჩვენს მომხმარებლის მომსახურების განყოფილებაში ან მსგავსი კვალიფიციური პირის მიერ.
 - შეინახეთ მოწყობილობა და კაბელი სითბოდან, პირდაპირი მზის სინათლისგან, ტენიანობიდან, გესლის ნაწილებიდან და მსგავსისგან.
 - გამორთეთ მოწყობილობა და გამოწვდეთ დანამა, როდესაც არ იყენებთ მოწყობილობას.
 - გამოიყენეთ მხოლოდ მწარმოებლის მიერ გაწვდილი ორიგინალი აქსესუარები.
 - არ გამოიყენოთ მოწყობილობა გარეთ (თუკი მოწყობილობა არ არის შექმნილი გარეთ გამოყენებისთვის). ყოველთვის დაიცავით იგი ცეცხლოვანი ცივიდან.
 - არასდროს გამოიყენოთ წყლის ახლოს (აბაზანა, უნიტაზი და ა.შ.). მოწყობილობა არ უნდა მოათავსოს წვიმით ან ტენიანობით. გამოიყენეთ მოწყობილობა მხოლოდ მაშინ, როდესაც თქვენი ხელები მშრალია.
 - თუ მოწყობილობა წყალში ჩავარდება, გამოირთეთ მას წყლის ამოღების წინ. ნუ შეეხებით წყლის წყაროს. მოწყობილობა უნდა შემოწმდეს სპეციალისტის მიერ სანამ ისევ გამოიყენება. ელექტრო შოკის რისკის თავიდან აცილებისათვის, არ გაწვდოს მოწყობილობა წყლით და არ ჩაალაგოს წყალში.
 - გამოიყენეთ მოწყობილობა მხოლოდ მისი დანიშნულების მიხედვით.
 - ეს მოწყობილობა უნდა გამოყენებული იყოს მხოლოდ მიწვდილი მიწვდილი გადატვირთვის დანართთან ერთად. დარწმუნდით, რომ მომწოდებელი ვოლტაჟი შეესაბამება ტიპური თეფშის ვოლტაჟს.
 - დაზიანებები, რომლებიც წარმოიქმნება მოწყობილობის გამოყენებისას იმ მიზნების გარდა, რაც მითითებულია ინსტრუქციებში ან როდესაც იგი არასწორად გამოიყენება ან არ მოიხმარება სპეციალისტების მიერ, არ მოიცავს გარანტიას.
 - ყოველთვის გამოიყენეთ მოწყობილობა სრიალეს და

- ჰორიზონტალურ ზედაპირზე.
- გადახურების თავიდან ასაცილებლად, არ გამორთოთ გამათბობელი.
 - არ დაფაროთ გამათბობელი და არ დაბლოკოთ ჰაერის შესასვლელები და გამოსასვლელები მოწყობილობის რაიმე ზედაპირზე განთავსებით.
 - ყველაობიექტი მოწყობილობის წინადაუკანა ზედაპირებიდან მინიმუმ 1 მეტრის დაშორებით შეინახეთ.
 - ამ პროდუქტის ზოგიერთი ნაწილი შეიძლება ძალიან გაცხელდეს და ამ ნაწილებთან შეხებამ შეიძლება დამწვრობა გამოიწვიოს. განსაკუთრებული სიფრთხილეა საჭირო, თუ გარშემო ბავშვები და მგრძნობიარე ადამიანები არიან.
 - არ გამოიყენოთ მოწყობილობა ისეთ ოთახში, სადაც ინახება აალებადი სითხეები, გამხსნელები ან ლაქები ან სადაც შესაძლოა იყოს აალებადი ორთქლი.
 - გამათბობელი არ უნდა იქნას გამოყენებული ოთახში, რომლის იატაკის ფართობი 5 მ²-ზე ნაკლებია.
 - მოწყობილობის გადაყრისას აუცილებელია ზეთის გადაყრასთან დაკავშირებული რეგულაციების დაცვა.
 - ფრთხილად იყავით, რომ არ გამოიყენოთ სხვა მოწყობილობები იმავე ელექტრულ წრედზე, სადაც თქვენი პროდუქტია შეერთებული, რადგან შეიძლება მოხდეს გადატვირთვის პრობლემა.
 - ამ გამათბობელს აქვს გარკვეული რაოდენობის სპეციალური ზეთით შევსებული. შეკეთება, რომელიც მოითხოვს ზეთის ავზის გახსნას, უნდა შეასრულოს მხოლოდ მწარმოებელმა ან სერვის აგენტმა. ზეთის გაჟონვის შემთხვევაში, უნდა მიმართოთ სერვისს.

დამონტაჟება

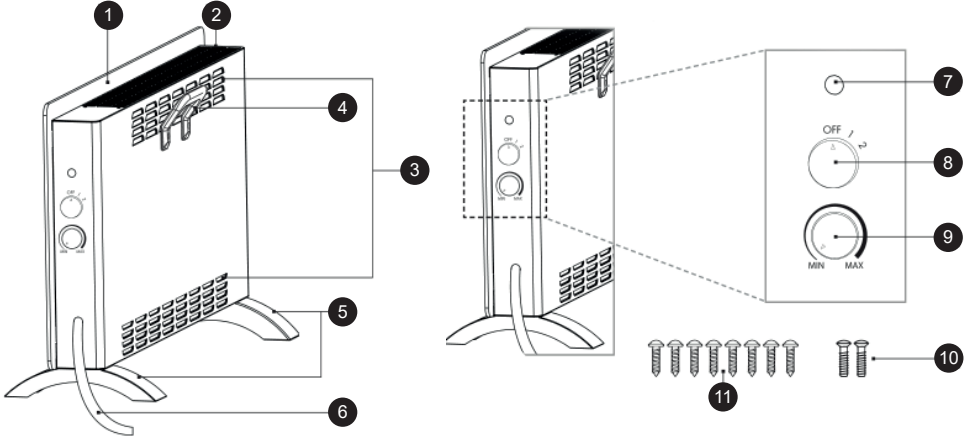

ფეხების დამონტაჟება

- მოწყობილობა მოათავსეთ სტაბილურ მაგიდაზე უკანა ზედაპირით ზემოთ. მოწყობილობის ქვედა კიდე ოდნავ უნდა იყოს გამოწეული მაგიდის კიდის მიღმა.
- მოწყობილობის ქვედა კიდეზე მოათავსეთ ერთი ფეხის ნაწილი (5). კორპუსზე არსებული ოთხი სამონტაჟო ხვრელი ზუსტად უნდა ემთხვეოდეს ფეხზე არსებულ ხვრელებს.
- მჭიდროდ დაამაგრეთ ფეხის ნაწილი მოწოდებული 4 მოკლე ხრახნის (11) გამოყენებით. ფრთხილად იყავით, რომ მოკლე ხრახნების (11) ხრახნები არ გაცვდეთ!

სახელურის დამონტაჟება

- მინის პანელის კონვექტორის გამათბობლის უკანა ზედაპირის ზედა ნაწილში სახელურის (4) დასამაგრებლად ორი სამონტაჟო ხვრელია.
- სახელური ჩადეთ სამონტაჟო ხვრელებში. აქ მნიშვნელოვანია აღინიშნოს, რომ სახელურის პერფორირებული ბოლოები ქვემოთაა მიმართული.
- სახელური ხელით მჭიდროდ მოუჭირეთ მოწოდებული 2 გრძელი (#10) ხრახნის გამოყენებით. (10) ფრთხილად იყავით, რომ ხრახნების ხრახნები არ გაცვდეთ!

გამოყენება

გამათბობლის პარამეტრების შეცვლა

გამათბობლის დამიწებულ და დაცულ როზეტთან შეერთებამდე დარწმუნდით, რომ გათბობის დონის გადამრთველი „გამორთულ“ მდგომარეობაშია.

- გამორთვის პოზიცია: როდესაც გათბობის დონის გადამრთველი ამ პოზიციაზეა, მოწყობილობა გამორთულია.
- ეტაპი 1 (პოზიცია 1): როდესაც გადამრთველი ამ პოზიციაზეა განთავსებული, მოწყობილობა 1000 ვატიან სითბოს გამომუშავებას უზრუნველყოფს.
- მე-2 ეტაპი (პოზიცია 2): როდესაც გადამრთველი ამ პოზიციაზეა განთავსებული, მოწყობილობა 2000 ვატიან სითბოს გამომუშავებას უზრუნველყოფს.

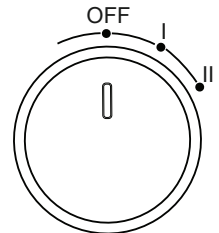

ტემპერატურის რეგულირება

მაქს: მაქსიმალური ტემპერატურის პარამეტრი

მინ: მინიმალური ტემპერატურის პარამეტრი

- გათბობის დონის გადამრთველის გამოყენებით აირჩიეთ სასურველი სითბოს დონე და ჩართეთ მოწყობილობა.
- ტემპერატურის რეგულირების ლილაკი საათის ისრის მიმართულებით მოატრიალეთ საბოლოო წერტილამდე. ინდიკატორის შუქი აინთება.
- როდესაც ოთახში სასურველ ტემპერატურას მიაღწევს, ტემპერატურის რეგულირების ლილაკი საათის ისრის საწინააღმდეგო მიმართულებით მოატრიალეთ და გააგრძელეთ მოძრაობა მანამ, სანამ „დაწკაპუნების“ ხმას არ გაიგონებთ. ინდიკატორის შუქი გაითიშება.
- ამიერიდან, შიდა თერმოსტატი ავტომატურად ჩართავს და გამორთავს გათბობის ფუნქციას არჩეული ტემპერატურის შესანარჩუნებლად.

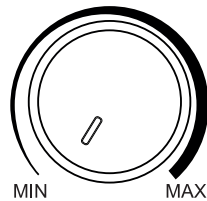

გასათვალისწინებელი საკითხები

- ეს გამათბობელი არ არის აღჭურვილი ოთახის ტემპერატურის რეგულირების მოწყობილობით. მოწყობილობა უნდა იქნას გამოყენებული მხოლოდ მუდმივი მეთვალყურეობის ქვეშ მცირე სივრცეებში, სადაც არიან ადამიანები, რომლებსაც ოთახის დამოუკიდებლად დატოვება არ შეუძლიათ.
- გამათბობელსა და კედლებს ან საგნებს შორის დატოვეთ მინიმუმ 50 სმ მანძილი. ფრთხილად იყავით, რომ ჰაერის ნაკადი პირდაპირ ამ შედაპირებზე არ მიმართოთ.
- არ განათავსოთ მოწყობილობა კედლის კუთხეებთან 15 სმ-ზე ახლოს.

გადახურებისგან დაცვა

- ამ გამათბობელს აქვს გადახურებისგან დაცვის ფუნქცია. როდესაც მოწყობილობა გადახურდება, ის ავტომატურად გამორთვება.
- საკმარისად გაგრილების შემდეგ, გამათბობელი ავტომატურად ჩაირთვება.

გაწმენდა და მოვლა

- ეს მოწყობილობა რეგულარულად მხოლოდ გარე ზედაპირით უნდა გაიწმინდოს.
- გაწმენდის პროცესის დაწყებამდე გამორთეთ მოწყობილობა, გამორთეთ ის დენის წყაროდან და დაელოდეთ მის სრულ გაგრილებას.
- დაგროვილი მტვრის მოსაშორებლად გაწმინდეთ ჰაერის გამოსასვლელი გისოსები და სავენტილაციო ხვრელები.

წარმოშობის ქვეყანა: ჩინეთი იმპორტიორი : შპს ტექნოპაუს , 205277608, ფარსადანის 5, 0131, თბილისი, საქართველო ზილან ევ გერენტლერი სან.თიჯ. ა.შ. , სტამბოლი, თურქეთი-ის დაკვეთით

პროდუქტის სათანადო განკარგვა



- ეს მარკირება მიუთითებს, რომ წინამდებარე პროდუქტი არ უნდა განადგურდეს სხვა საყოფაცხოვრებო ნარჩენებთან ერთად ევროკავშირის ფარგლებში.
- გარემოს და ადამიანის ჯანმრთელობისთვის შესაძლო ზიანის თავიდან ასაცილებლად ნარჩენების უკონტროლო განადგურებისგან, პროდუქტის პასუხისმგებლობით გადაამუშავება და მატერიალური რესურსების მდგრადი ხელახალი გამოყენების ხელშეწყობა.
- თქვენ მიერ გამოყენებული მოწყობილობის დასაბრუნებლად გთხოვთ, გამოიყენოთ დაბრუნებისა და შეგროვების სისტემები ან დაუკავშირდით დილერს, ვისგანაც შეიძინეთ პროდუქტი. ისინი შეაგროვებენ თქვენგან არსებულ პროდუქტს ეკოლოგიურად უსაფრთხო გადაამუშავებისთვის.

POR FAVOR CONSIDERE QUE EL MANUAL DEL PISPOSITIVO PUEDE SER ELABORADO CON INFORMACIÓN DE MÁS DE UN MODELO ES POSIBLE QUE SU DISPOSITIVO NO CONTenga LAS CARACTERÍSTICAS MENCIONADAS EN EL MANUAL. ESTE IDIOMA HA SIDO TRADUCIDO CON LA AYUDA DE INTELIGENCIA ARTIFICIAL.

INSTRUCCIONES GENERALES DE SEGURIDAD Y ADVERTENCIAS

- Antes de utilizar este dispositivo, por favor, lea cuidadosamente el manual de instrucciones.
- Asegúrese de que el voltaje nominal sea el mismo que el voltaje que está utilizando.
- ¡Por favor, guarde las instrucciones, el certificado de garantía, el recibo de venta y, si es posible, el cartón con el embalaje interior!
- El dispositivo está destinado exclusivamente para uso privado y no para uso comercial ni profesional.
- Siempre desconecte el enchufe del tomacorriente cuando el dispositivo no esté en uso al conectar accesorios, limpiar el dispositivo o cuando ocurra alguna anomalía. Apague el dispositivo previamente. Tire del enchufe, no del cable.
- Para proteger a los niños de los peligros de los electrodomésticos, nunca los deje sin supervisión con el dispositivo. En consecuencia, al seleccionar la ubicación para su dispositivo, hágalo de manera que los niños no tengan acceso al dispositivo. Asegúrese de que el cable no cuelgue.
- Pruebe regularmente el dispositivo y el cable en busca de daños. Si hay algún tipo de daño, el dispositivo no debe ser utilizado.
- No permita que los niños jueguen con el dispositivo. No permita que los niños jueguen con material de embalaje como bolsas de plástico.
- Este aparato puede ser utilizado por niños de 8 años en adelante y personas con discapacidades físicas, sensoriales o mentales, o falta de experiencia y conocimiento, siempre que estén supervisados o se les haya dado instrucciones sobre cómo usar el aparato de forma segura y comprendan los posibles peligros. La limpieza y el mantenimiento del usuario no deben ser realizados por niños a menos que tengan menos de 8 años y estén sin supervisión.
- No repare el dispositivo usted mismo, sino consulte a un experto autorizado en caso de un problema.
- Por razones de seguridad, un cable de red roto o dañado solo puede ser reemplazado por un cable equivalente del fabricante, nuestro departamento de servicio al cliente o una persona calificada similar.
- Mantenga el dispositivo y el cable alejados del calor, la luz solar directa, la humedad, los bordes afilados y similares.
- Apague el dispositivo y desenchúfelo cuando no lo esté utilizando.
- Utilice solo accesorios originales proporcionados por el proveedor.
- No utilice el dispositivo al aire libre. (A menos que el dispositivo esté

- diseñado para ser utilizado en exteriores). Siempre proteja contra temperaturas de cero o subcero.
- Nunca use cerca del agua (bañera, lavabo, etc.). El aparato no debe estar expuesto a la lluvia o la humedad. Use el dispositivo solo cuando las manos estén secas.
 - Si el dispositivo cae al agua, desenchúfelo antes de sacarlo del agua. No toque la fuente de agua. El dispositivo debe ser revisado por un especialista antes de volver a usarlo. Para evitar el riesgo de descarga eléctrica, no limpie el dispositivo con agua ni lo sumerja en agua.
 - Utilice el dispositivo solo para el propósito previsto.
 - Este dispositivo solo debe ser operado cuando esté conectado a un enchufe con conexión a tierra instalado de acuerdo con las regulaciones. Asegúrese de que el voltaje de suministro corresponda al voltaje indicado en la placa de tipo.
 - Los daños que ocurran cuando el dispositivo se use para fines distintos a los especificados en las instrucciones o se use incorrectamente o no sea reparado por expertos no están cubiertos por la garantía.
 - Siempre use el dispositivo sobre una superficie plana y horizontal. Asegúrese de que las patas estén correctamente sujetas al calentador antes de usarlo.
 - El dispositivo no debe ser usado más después de, en caso de caer sobre una superficie dura desde altura. Incluso daños invisibles pueden causar efectos negativos en la seguridad funcional del dispositivo. El dispositivo solo puede ser usado después de ser revisado por un profesional.
 - Nunca transporte o tire del dispositivo sujetando el enchufe de corriente, ya que existe el riesgo de un cortocircuito debido a la rotura del cable. No doble, pellizque ni tire del cable de alimentación sobre bordes afilados.
 - Si hay un orificio de ventilación, no lo cubra. No vierta ningún líquido o polvo en los orificios de ventilación.
 - No inserte los dedos ni otros objetos en las partes abiertas del dispositivo.
 - No se acepta responsabilidad en caso de daños causados por un uso indebido o el incumplimiento de estas instrucciones.
 - Para evitar el sobrecalentamiento, no cubra el calentador.
 - No cubra las rejillas ni bloquee la entrada o salida de flujo de aire colocando el aparato contra cualquier superficie.
 - Mantenga todos los objetos al menos a 1 metro de la parte delantera y trasera del aparato.
 - Algunas partes de este producto pueden calentarse mucho y el contacto con esas partes podría causar quemaduras. Se debe prestar especial atención donde haya niños y personas vulnerables presentes.

- No opere el aparato en una habitación donde se almacenen líquidos inflamables, disolventes o barnices y donde puedan existir vapores inflamables.

MONTAJE

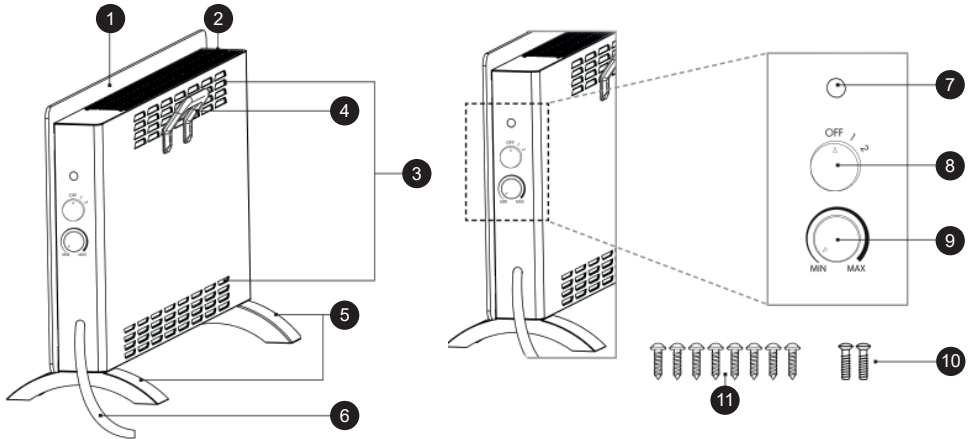

Montaje de las Bases

- Coloque el aparato con la parte trasera hacia arriba sobre una mesa estable. El borde inferior de la carcasa debe sobresalir ligeramente del borde de la mesa.
- Coloque la base 5 en el borde inferior de la carcasa. Los cuatro orificios de la carcasa deben alinearse perfectamente con los cuatro orificios de la base 5.
- Asegure la base 5 apretando manualmente 4 de los tornillos suministrados (11). ¡No apriete demasiado ni dañe la rosca de los tornillos cortos (11)!

Montaje del Asa

- Hay dos orificios de montaje para el asa 4 ubicados en la parte trasera del calefactor convector con panel de vidrio, cerca de la parte superior.
- Coloque el asa 4 sobre los orificios, asegurándose de que los extremos con los orificios de montaje del asa estén hacia abajo.
- Asegure el asa 4 utilizando los dos tornillos largos (10) proporcionados. Apriete manualmente. ¡No apriete demasiado ni dañe la rosca de los tornillos (10)!

FUNCIONAMIENTO

Cambio de Configuraciones del Calefactor

Asegúrese de que el interruptor de nivel de calefacción esté en la posición "APAGADO" antes de conectar el calefactor a un enchufe con toma de tierra y fusible.

- Posición APAGADO: Cuando el interruptor de nivel de calefacción está en esta posición, el dispositivo está apagado.
- Posición 1: Cuando el interruptor de nivel de calefacción está en esta posición, el dispositivo produce una potencia térmica de 1000 W.
- Posición 2: Cuando el interruptor de nivel de calefacción está en esta posición, el dispositivo produce una potencia térmica de 2000 W.

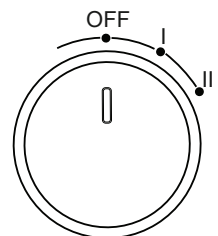

Configuración de la temperatura

MAX: Ajuste de temperatura máxima

MIN: Ajuste de temperatura mínima

- Encienda el calefactor seleccionando el nivel de calor deseado mediante el interruptor de nivel de calefacción.
- Gire la perilla de control de temperatura en el sentido de las agujas del reloj hasta que se detenga. Se encenderá la luz indicadora.
- Cuando se alcance la temperatura ambiente deseada, gire la perilla de control de temperatura en sentido contrario a las agujas del reloj hasta escuchar un clic. La luz indicadora se apagará.
- El termostato incorporado encenderá y apagará automáticamente la función de calefacción para mantener la temperatura seleccionada.

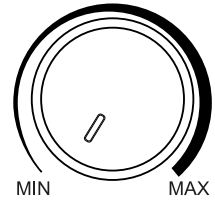

ADVERTENCIAS Y PRECAUCIONES

- Este calefactor no está equipado con un dispositivo para regular la temperatura ambiente. No use el calefactor en habitaciones pequeñas ocupadas por personas que no puedan salir por sí mismas, a menos que estén bajo supervisión constante.
- Mantenga una distancia mínima de 50 cm entre el calefactor y cualquier pared u objeto. Asegúrese de que el flujo de aire no se dirija hacia estas superficies.
- Evite colocar el aparato a menos de 15 cm de las esquinas de las paredes.

PROTECCIÓN CONTRA SOBRECALENTAMIENTO

- Este calefactor cuenta con protección contra sobrecalentamiento. Si el aparato se sobrecalienta, se apagará automáticamente.
- Una vez que se haya enfriado lo suficiente, el calefactor se encenderá automáticamente nuevamente.

LIMPIEZA Y MANTENIMIENTO

- Este aparato solo requiere limpieza externa regular.
- Apague siempre el aparato, desconéctelo y deje que se enfríe completamente antes de limpiarlo.
- Limpie las rejillas y las salidas de aire para eliminar cualquier polvo acumulado.

Disposición correcta de este producto



- Esta marca indica que este producto no debe desecharse con otros residuos domésticos en toda la UE.
- Para evitar posibles daños al medio ambiente o a la salud humana debido a una disposición de residuos no controlada, recíclalo de manera responsable para promover el reuso sostenible de los recursos materiales.
- Para devolver tu dispositivo usado, utiliza los sistemas de devolución y recolección o contacta al minorista donde se compró el producto. Pueden llevar este producto para su reciclaje ambiental seguro.

SI PREGA DI NOTARE CHE IL MANUALE DI ISTRUZIONI POTREBBE ESSERE STATO CREATO PER LE INFORMAZIONI DI PIU' DI UN MODELLO. IL VOSTRO APPARECCHIO POTREBBE NON INCLUDERE LE CARATTERISTICHE DESCRITTE NEL MANUALE. QUESTA LINGUA È STATA TRADOTTA CON L'AIUTO DELL'INTELLIGENZA ARTIFICIALE.

ISTRUZIONI GENERALI PER LA SICUREZZA E AVVERTENZE

- Prima di utilizzare questo dispositivo, leggere attentamente il manuale di istruzioni.
- Assicurarsi che la tensione nominale sia la stessa della tensione utilizzata.
- Conservare le istruzioni, il certificato di garanzia, lo scontrino e, se possibile, il cartone con l'imballaggio interno.
- Il dispositivo è destinato esclusivamente all'uso privato e non commerciale, né professionale!
- Togliere sempre la spina dalla presa quando il dispositivo non è in uso, durante il montaggio di accessori, la pulizia del dispositivo o in caso di disturbi. Spegnerne il dispositivo preventivamente. Tirare la spina, non il cavo.
- Per proteggere i bambini dai pericoli degli elettrodomestici, non lasciarli mai soli con il dispositivo. Di conseguenza, selezionare la posizione del dispositivo in modo che i bambini non possano accedervi. Prestare attenzione affinché il cavo non penzoli.
- Controllare regolarmente il dispositivo e il cavo per eventuali danni. In caso di danni di qualsiasi tipo, non utilizzare il dispositivo.
- Non permettere ai bambini di giocare con il dispositivo. Non lasciare che i bambini giochino con materiali di imballaggio come sacchetti di plastica.
- Questo apparecchio può essere utilizzato da bambini di età superiore agli 8 anni e da persone con disabilità fisiche, sensoriali o mentali, o mancanza di esperienza e conoscenza, a patto che siano supervisionati o abbiano ricevuto istruzioni su come utilizzare l'apparecchio in modo sicuro e comprendano i possibili pericoli. La pulizia e la manutenzione da parte dell'utente non devono essere effettuate dai bambini a meno che non abbiano meno di 8 anni e non siano non supervisionati.
- Non riparare il dispositivo da soli, ma consultare un esperto autorizzato in caso di problemi.
- Per motivi di sicurezza, un cavo di alimentazione rotto o danneggiato può essere sostituito solo con un cavo equivalente fornito dal produttore, dal nostro servizio clienti o da una persona qualificata simile.
- Tenere il dispositivo e il cavo lontani da calore, luce solare diretta, umidità, spigoli vivi, ecc.
- Spegnerne il dispositivo e staccare la spina quando non lo si sta

utilizzando.

- Utilizzare solo accessori originali forniti dal fornitore.
- Non utilizzare il dispositivo all'aperto. (A meno che il dispositivo non sia progettato per essere utilizzato all'esterno.) Proteggere sempre da temperature di zero o sotto zero.
- Non utilizzare vicino all'acqua (vasca da bagno, lavandino, ecc.). L'elettrodomestico non deve essere esposto a pioggia o umidità. Utilizzare il dispositivo solo con le mani asciutte.
- Se il dispositivo cade in acqua, staccarlo prima di tirarlo fuori dall'acqua. Non toccare la fonte d'acqua. Il dispositivo deve essere controllato da uno specialista prima di essere riutilizzato. Per evitare il rischio di scosse elettriche, non pulire il dispositivo con acqua o immergerlo in acqua.
- Utilizzare il dispositivo solo per lo scopo previsto.
- Questo dispositivo deve essere utilizzato solo quando è collegato a una presa di terra installata in conformità ai regolamenti. Assicurarsi che la tensione di alimentazione corrisponda a quella indicata sulla targhetta.
- I danni che si verificano quando il dispositivo viene utilizzato per scopi diversi da quelli specificati nelle istruzioni o viene utilizzato in modo errato o non viene riparato da esperti non sono coperti dalla garanzia.
- Utilizzare sempre il dispositivo su una superficie piana e orizzontale. Assicurarsi che i piedi siano correttamente attaccati al riscaldatore prima di utilizzarlo.
- Il dispositivo non deve essere più utilizzato se cade su una superficie dura da un'altezza. Anche i danni invisibili possono causare effetti negativi sulla sicurezza funzionale del dispositivo. Il dispositivo può essere utilizzato solo dopo essere stato controllato da un professionista.
- Non trasportare o tirare il dispositivo tenendo la spina di alimentazione poiché c'è il rischio di corto circuito a causa della rottura del cavo. Non piegare, pizzicare o tirare il cavo di alimentazione su spigoli vivi.
- Se c'è un foro di ventilazione, non coprirlo. Non versare liquidi o polveri nei fori di ventilazione.
- Non inserire dita o altri oggetti nelle parti aperte del dispositivo.
- Nessuna responsabilità è accettata in caso di danni causati da un uso improprio o dalla mancata osservanza di queste istruzioni.
- Per evitare il surriscaldamento, non coprire il riscaldatore.
- Non coprire le griglie o bloccare l'entrata o l'uscita del flusso d'aria posizionando l'apparecchio contro qualsiasi superficie.
- Tenere tutti gli oggetti almeno a 1 metro dal lato anteriore e posteriore dell'apparecchio.

- Alcune parti di questo prodotto possono diventare molto calde e il contatto con quelle parti potrebbe causare ustioni. Particolare attenzione deve essere prestata quando sono presenti bambini e persone vulnerabili.
- Non far funzionare l'apparecchio in una stanza dove sono conservati liquidi infiammabili, solventi o vernici e dove possono esistere vapori infiammabili.

ASSEMBLAGGIO

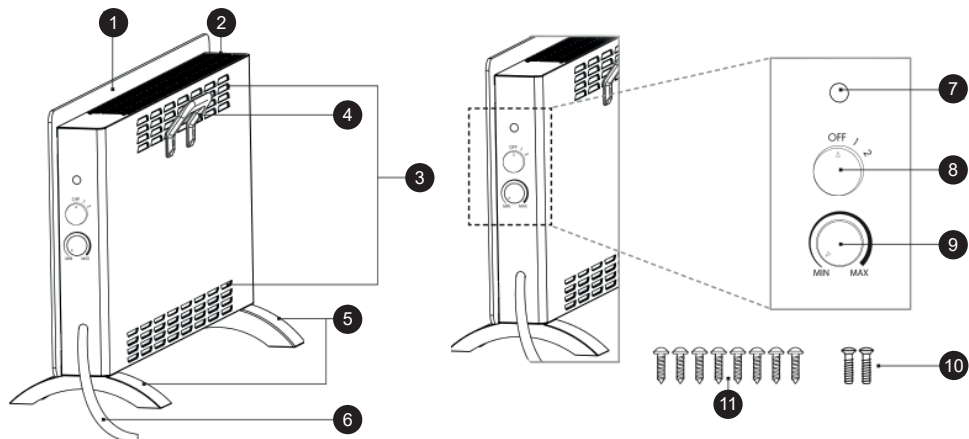

Montaggio dei Piedistalli

- Posizionare l'apparecchio con il lato posteriore rivolto verso l'alto su un tavolo stabile. Il bordo inferiore della scocca dovrebbe sporgere leggermente dal bordo del tavolo.
- Posizionare il piedistallo 5 sul bordo inferiore della scocca. I quattro fori sulla scocca devono allinearsi perfettamente con i quattro fori sul piedistallo 5.
- Fissare il piedistallo 5 avvitando a mano 4 delle viti fornite (11). Non stringere eccessivamente e non danneggiare la filettatura delle viti corte (11)!

Montaggio della Maniglia

- Sul lato posteriore del pannello in vetro del convettore, vicino alla parte superiore, sono presenti due fori per il montaggio della maniglia 4.
- Posizionare la maniglia 4 sopra i fori, assicurandosi che le estremità con i fori di montaggio sulla maniglia siano rivolte verso il basso.
- Fissare la maniglia 4 utilizzando le due viti lunghe (10) fornite. Stringere a mano. Non stringere eccessivamente e non danneggiare la filettatura delle viti (10)!

FUNZIONAMENTO

Impostazione del Riscaldatore

Assicurarsi che l'interruttore del livello di riscaldamento sia nella posizione "OFF" prima di collegare il riscaldatore a una presa di corrente con messa a terra e fusibile.

- Posizione OFF: Quando l'interruttore del livello di riscaldamento è in questa posizione, il dispositivo è spento.

IT

- Posizione 1: Quando l'interruttore del livello di riscaldamento è impostato su questa posizione, il dispositivo produce una potenza termica di 1000W.
- Posizione 2: Quando l'interruttore del livello di riscaldamento è impostato su questa posizione, il dispositivo produce una potenza termica di 2000W.

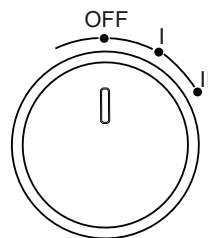

Impostazione della temperatura

MAX: Impostazione della temperatura massima

MIN: Impostazione della temperatura minima

- Avviare il riscaldatore selezionando il livello di calore desiderato tramite l'interruttore del livello di riscaldamento.
- Girare la manopola di controllo della temperatura in senso orario fino a fine corsa. Si accenderà la spia luminosa.
- Quando si raggiunge la temperatura ambiente desiderata, girare la manopola di controllo della temperatura in senso antiorario fino a sentire un clic. La spia luminosa si spegnerà.
- Il termostato integrato attiverà e disattiverà automaticamente la funzione di riscaldamento per mantenere la temperatura selezionata.

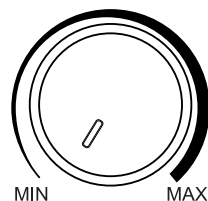

AVVERTENZE E PRECAUZIONI

- Questo riscaldatore non è dotato di un dispositivo per regolare la temperatura ambiente. Non utilizzare il riscaldatore in stanze piccole occupate da persone che non possono uscire autonomamente, a meno che non siano sotto costante sorveglianza.
- Mantenere una distanza minima di 50 cm tra il riscaldatore e qualsiasi parete o oggetto. Assicurarsi che il flusso d'aria non sia diretto verso queste superfici.
- Evitare di posizionare l'apparecchio a meno di 15 cm dagli angoli delle pareti.

PROTEZIONE CONTRO IL SOVRARISCALDAMENTO

- Questo riscaldatore è dotato di protezione contro il surriscaldamento. Se l'apparecchio si surriscalda, si spegnerà automaticamente.
- Una volta raffreddato sufficientemente, il riscaldatore si riaccenderà automaticamente.

PULIZIA E MANUTENZIONE

- Questo apparecchio richiede solo una pulizia esterna regolare.
- Spegnerlo sempre l'apparecchio, scollegarlo e lasciarlo raffreddare completamente prima della pulizia.
- Pulire le prese d'aria e le griglie per rimuovere eventuale polvere accumulata.

Smaltimento corretto di questo prodotto



- Questa marcatura indica che questo prodotto non deve essere smaltito con altri rifiuti domestici in tutta l'UE.
- Per evitare possibili danni all'ambiente o alla salute umana derivanti da uno smaltimento non controllato dei rifiuti, riciclarlo responsabilmente per promuovere il riutilizzo sostenibile delle risorse materiali.
- Per restituire il dispositivo usato, utilizzare i sistemi di ritorno e raccolta o contattare il rivenditore presso il quale è stato acquistato il prodotto. Possono prendere questo prodotto per un riciclo sicuro per l'ambiente.

ОБРАТИТЕ ВНИМАНИЕ, ЧТО ДАННОЕ РУКОВОДСТВО ПО ЭКСПЛУАТАЦИИ УСТРОЙСТВА ПОДГОТОВЛЕНО ДЛЯ РАЗЛИЧНЫХ МОДЕЛЕЙ. В ВАШЕМ УСТРОЙСТВЕ МОГУТ ОТСУТСТВОВАТЬ НЕКОТОРЫЕ ФУНКЦИИ, ОПИСАННЫЕ В ДАННОМ РУКОВОДСТВЕ. ЭТОТ ЯЗЫК БЫЛ ПЕРЕВЕДЕН С ПОМОЩЬЮ ИСКУССТВЕННОГО ИНТЕЛЛЕКТА.

ОБЩИЕ ИНСТРУКЦИИ ПО БЕЗОПАСНОСТИ И ПРЕДУПРЕЖДЕНИЯ

- Перед использованием этого устройства внимательно прочитайте руководство по эксплуатации.
- Убедитесь, что номинальное напряжение соответствует используемому вами напряжению.
- Сохраните инструкции, гарантийный сертификат, кассовый чек и, по возможности, коробку с внутренней упаковкой!
- Устройство предназначено исключительно для личного использования и не предназначено для коммерческого или профессионального использования!
- Всегда выключайте устройство и отключайте его от сети, когда оно не используется, при присоединении дополнительных частей, чистке устройства или при возникновении неисправности. Сначала выключите устройство. Тяните за вилку, а не за кабель.
- Для защиты детей от опасностей электрических приборов никогда не оставляйте их без присмотра с устройством. Поэтому выбирайте место для вашего устройства так, чтобы дети не имели к нему доступа. Следите за тем, чтобы кабель не свисал вниз.
- Регулярно проверяйте устройство и кабель на наличие повреждений. Если есть какие-либо повреждения, устройство нельзя использовать.
- Не позволяйте детям играть с устройством. Не позволяйте детям играть с упаковочными материалами, такими как пластиковые пакеты.
- Это устройство может использоваться детьми в возрасте от 8 лет и старше, а также лицами с физическими, сенсорными или умственными недостатками или недостатком опыта и знаний, при условии, что они находятся под надзором или были проинструктированы по безопасному использованию устройства и понимают возможные опасности. Чистка и техническое обслуживание пользователем не должны проводиться детьми, если они младше 8 лет и не находятся под присмотром.
- Не ремонтируйте устройство самостоятельно, а при возникновении проблемы обратитесь к авторизованному специалисту.
- По соображениям безопасности, сломанный или поврежденный сетевой провод может быть заменен только эквивалентным проводом от производителя, нашей службы поддержки или аналогичным квалифицированным специалистом.
- Держите устройство и кабель подальше от тепла, прямого

солнечного света, влаги, острых краев и тому подобного.

- Выключайте устройство и отключайте его от сети, когда не используете его.
- Используйте только оригинальные аксессуары, предоставленные поставщиком.
- Не используйте устройство на улице. (Если устройство не предназначено для использования на улице.) Всегда защищайте его от нулевых и минусовых температур.
- Никогда не используйте устройство рядом с водой (ванна, раковина и т. д.). Прибор не должен подвергаться воздействию дождя или влаги. Используйте устройство только с сухими руками.
- Если устройство упало в воду, отключите его перед тем, как вынимать из воды. Не касайтесь источника воды. Устройство должно быть проверено специалистом перед повторным использованием. Чтобы избежать риска поражения электрическим током, не чистите устройство водой и не погружайте его в воду.
- Используйте устройство только по назначению.
- Это устройство должно работать только при подключении к заземленной розетке, установленной в соответствии с нормами. Убедитесь, что напряжение питания соответствует указанному на типовой табличке.
- Повреждения, возникшие при использовании устройства не по назначению, указанному в инструкции, неправильном использовании или ремонте не специалистами, не покрываются гарантией.
- Всегда используйте устройство на ровной и горизонтальной поверхности. Убедитесь, что ноги правильно прикреплены к обогревателю перед использованием.
- Устройство не должно использоваться после падения на твердую поверхность с высоты. Даже невидимые повреждения могут негативно сказаться на функциональной безопасности устройства. Устройство можно использовать только после проверки специалистом.
- Никогда не переносите и не тяните устройство, держа за вилку питания, так как это может привести к короткому замыканию из-за повреждения кабеля. Не сгибайте, не зажимайте и не тяните кабель через острые края.
- Если есть вентиляционные отверстия, не закрывайте их. Не заливайте никакие жидкости или порошки в вентиляционные отверстия.
- Не вставляйте пальцы или другие предметы в открытые части устройства.
- Не принимается ответственность за повреждения, вызванные

неправильным использованием или несоблюдением этих инструкций.

- Во избежание перегрева не накрывайте обогреватель.
- Не закрывайте решетки и не блокируйте вход или выход воздуха, ставя прибор у какой-либо поверхности.
- Держите все объекты на расстоянии не менее 1 метра от передней и задней стороны прибора.
- Некоторые части этого изделия могут сильно нагреваться, и при контакте с этими частями могут возникнуть ожоги. Особое внимание следует уделять, когда рядом находятся дети и уязвимые люди.
- Не используйте прибор в помещении, где хранятся легковоспламеняющиеся жидкости, растворители или лаки, и где могут присутствовать легковоспламеняющиеся пары.

СБОРКА

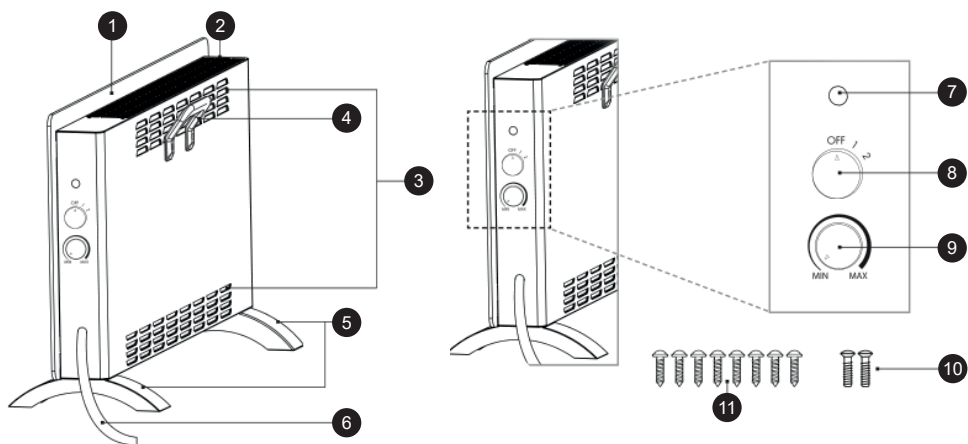

Сборка Подставок

- Поместите прибор задней стороной вверх на устойчивый стол. Нижний край корпуса должен немного выступать за край стола.
- Расположите подставку 5 у нижнего края корпуса. Четыре отверстия на корпусе должны точно совпадать с четырьмя отверстиями на подставке 5.
- Закрепите подставку 5, вручную затянув 4 поставленных винта (11). Не затягивайте слишком сильно и не повредите резьбу коротких винтов (11)!

Сборка Ручки

- На задней стороне стеклянной панели конвектора, ближе к верхней части, расположены два монтажных отверстия для ручки 4.
- Расположите ручку 4 над отверстиями так, чтобы концы с монтажными отверстиями на ручке были направлены вниз.
- Закрепите ручку 4, используя два длинных винта (10), поставленных в комплекте. Затягивайте вручную. Не затягивайте слишком сильно и не повредите резьбу винтов (10)!

ЭКСПЛУАТАЦИЯ

Переключение Режимов Обогрева

Убедитесь, что переключатель уровня нагрева находится в положении «ВЫКЛ», прежде чем подключать обогреватель к заземленной и защищенной предохранителем розетке.

- Положение ВЫКЛ: Когда переключатель уровня нагрева находится в этом положении, устройство выключено.
- Положение 1: Когда переключатель уровня нагрева установлен в это положение, устройство вырабатывает тепловую мощность 1000 Вт.
- Положение 2: Когда переключатель уровня нагрева установлен в это положение, устройство вырабатывает тепловую мощность 2000 Вт.

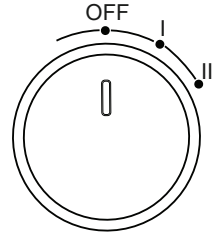

Настройка температуры

MAX: Максимальная температура

MIN: Минимальная температура

- Включите обогреватель, выбрав желаемый уровень нагрева с помощью переключателя уровня нагрева.
- Поверните регулятор температуры по часовой стрелке до упора. Индикатор загорится.
- Когда достигнута желаемая температура в помещении, поверните регулятор температуры против часовой стрелки до щелчка. Индикатор погаснет.
- Встроенный термостат теперь автоматически будет включать и выключать функцию нагрева для поддержания выбранной температуры.

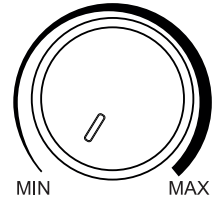

ПРЕДУПРЕЖДЕНИЯ И МЕРЫ БЕЗОПАСНОСТИ

- Этот обогреватель не оснащён устройством для регулирования температуры в помещении. Не используйте обогреватель в маленьких комнатах, если в них находятся люди, которые не могут самостоятельно покинуть помещение, если только они не находятся под постоянным наблюдением.
- Соблюдайте минимальное расстояние 50 см между обогревателем и любыми стенами или предметами. Убедитесь, что поток воздуха не направлен на эти поверхности.
- Избегайте размещения прибора ближе чем 15 см к углам стен.

ЗАЩИТА ОТ ПЕРЕГРЕВА

- Обогреватель оснащён защитой от перегрева. Если прибор перегреется, он автоматически отключится.
- После достаточного охлаждения обогреватель автоматически включится снова.

ЧИСТКА И ОБСЛУЖИВАНИЕ

- Для этого прибора требуется только регулярная внешняя чистка.
- Всегда выключайте прибор, отключайте от сети и дайте полностью остыть перед чисткой.
- Очищайте вентиляционные отверстия и решётки от скопившейся пыли.

Правильная утилизация этого продукта



- Эта маркировка указывает, что этот продукт не должен утилизироваться вместе с другими бытовыми отходами во всей Европейской Союзе.
- Чтобы предотвратить возможный вред для окружающей среды или здоровья человека от неуправляемой утилизации отходов, утилизируйте его ответственно для продвижения устойчивого повторного использования материальных ресурсов.
- Чтобы вернуть свое использованное устройство, воспользуйтесь системами возврата и сбора или свяжитесь с розничным продавцом, где был приобретен продукт. Они могут принять этот продукт для безопасной утилизации среды.

تحذيرات وتعليمات السلامة العامة

- قبل استخدام هذا الجهاز، يرجى قراءة دليل التعليمات بعناية
- يرجى التأكد من أن الجهد المقنن هو نفس الجهد الذي تستخدمه
- يرجى الاحتفاظ بالتعليمات وشهادة الضمان وفاتورة البيع، وإذا أمكن، الكرتون مع التغليف الداخلي
- الجهاز مخصص حصراً للاستخدام الخاص وليس للاستخدام التجاري، وليس للاستخدام المهني
- افضل دائماً القابس من المأخذ عندما لا يكون الجهاز قيد الاستخدام عند توصيل أجزاء الملحقات، أو تنظيف الجهاز، أو عند حدوث إزعاج. قم بإيقاف تشغيل الجهاز مسبقاً. اسحب القابس، وليس الكابل
- لحماية الأطفال من أخطار الأجهزة الكهربائية، لا تركهم بمفردهم مع الجهاز. وبالتالي، عند اختيار موقع لجهازك، اعمل ذلك بحيث لا يتمكن الأطفال من الوصول إلى الجهاز. احرص على التأكد من أن الكابل لا يتدلى
- اختبر الجهاز والكابل بانتظام للتأكد من عدم وجود أضرار. إذا كان هناك أي ضرر، يجب عدم استخدام الجهاز
- لا تسمح للأطفال باللعب بالجهاز. لا تدع الأطفال يلعبون بمواد التعبئة مثل الأكياس البلاستيكية
- يمكن استخدام هذا الجهاز من قبل الأطفال الذين تتجاوز أعمارهم 8 سنوات والأشخاص ذوي الإعاقة الجسدية أو الحسية أو العقلية، أو الذين يفتقرون إلى الخبرة والمعرفة، شريطة أن يكونوا تحت الإشراف أو تم إعطاؤهم تعليمات حول كيفية استخدام الجهاز بأمان وفهم المخاطر المحتملة. لا يجب أن يقوم الأطفال بتنظيف الجهاز أو صيانته إلا إذا كانوا دون سن 8 سنوات وغير تحت إشراف
- لا تقم بإصلاح الجهاز بنفسك، بل استشر خبيراً معتمداً في حالة حدوث مشكلة
- لأسباب أمان، يجب استبدال سلك التيار الرئيسي المكسور أو التالف بسلك مكافئ من الشركة المصنعة أو قسم خدمة العملاء لدينا أو شخص مؤهل مماثل
- ابق الجهاز والكابل بعيداً عن الحرارة وأشعة الشمس المباشرة والرطوبة والحواف الحادة وما شابه ذلك
- قم بإيقاف تشغيل الجهاز وافصله عند عدم استخدامه
- استخدم فقط الملحقات الأصلية التي توفرها الشركة الموردة
- لا تستخدم الجهاز في الهواء الطلق. (ما لم يكن الجهاز مصمماً للاستخدام في الخارج). تحتاج دائماً إلى حماية ضد درجات الحرارة صفر أو تحت الصفر
- لا تستخدم قرب الماء (حوض الاستحمام، الحوض، إلخ). لا يجب أن يتعرض الجهاز للمطر أو الرطوبة استخدم الجهاز فقط عندما تكون يديك جافة
- إذا وقع الجهاز في الماء، قم بفصله عن مصدر الطاقة قبل أن تخرجه من الماء. لا تلمس مصدر الماء يجب فحص الجهاز بواسطة أخصائي قبل استخدامه مرة أخرى. لتجنب خطر الصدمة الكهربائية، لا تنظف الجهاز بالماء أو تغمره في الماء
- استخدم الجهاز فقط للغرض المقصود
- يجب ت والجهاز يعمل فقط عندما يكون موصولاً بمأخذ مؤرض مثبت وفقاً للتشريعات. تأكد من أن الجهد المتوفر يتوافق مع الجهد المذكور على لوحة النوع
- الأضرار التي تحدث عند استخدام الجهاز لأغراض غير تلك المحددة في التعليمات أو عند استخدامه بشكل غير صحيح أو عندما لا يتم إصلاحه بواسطة خبراء، لا تغطيها الضمان
- تأكد من تثبيت القدمين بشكل صحيح إلى المدفأة قبل استخدامها
- استخدم الجهاز دائماً على سطح مسطح وأقفي
- لا ينبغي استخدام الجهاز بعد السقوط على سطح صلب من ارتفاع. حتى الأضرار غير المرئية قد تسبب تأثيرات سلبية
- على السلامة الوظيفية للجهاز. يمكن استخدام الجهاز فقط بعد فحصه من قبل محترف
- لا تحمل الجهاز أو اسحبه عن طريق القبض على قابس الطاقة حيث يوجد خطر حدوث اختصار في الدائرة بسبب كسر

AR

- الكابل. لا تثني أو تشد أو تسحب سلك الطاقة على الحواف الحادة
- إذا كان هناك فتحة للتهوية، فلا تغطيها. لا تسكب أي سائل أو مسحوق في فتحات التهوية
- لا تدخل الأصابع أو أي أجسام أخرى في الأجزاء المفتوحة للجهاز
- لا يتم قبول أي مسؤولية في حالة حدوث أضرار ناتجة عن الاستخدام السيء أو عدم الامتثال لهذه التعليمات
- من أجل تجنب الحرارة الزائدة، لا تغطي السخان
- لا تغطي الشبكات أو تحجب مداخل الهواء عن طريق وضع الجهاز ضد أي سطح
- احتفظ بجميع الأشياء على بعد متر واحد على الأقل من الجهة الأمامية والخلفية للجهاز
- بعض أجزاء هذا المنتج يمكن أن تصبح ساخنة جدا والاتصال بتلك الأجزاء قد يتسبب في حروق. يجب إيلاء اهتمام خاص
- حيث يكون الأطفال والأشخاص الضعفاء موجودين
- لا تشغل الجهاز في غرفة يتم تخزين فيها السوائل القابلة للاشتعال أو المذيبات أو الورنيش، وحيث قد تكون هناك
- بخارات قابلة للاشتعال

التجميع

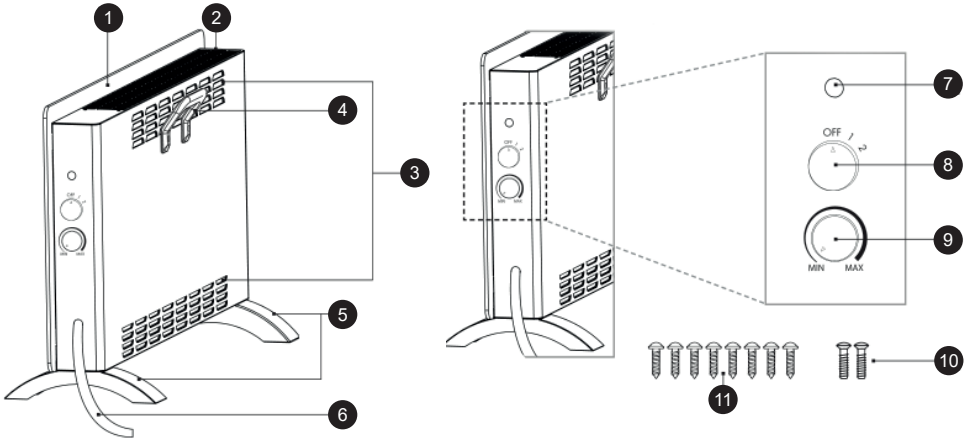

تجميع القواعد

- ضع الجهاز بحيث يكون الجانب الخلفي متجهًا للأعلى على طاولة ثابتة. يجب أن يتدلى الحافة السفلية للهيكل قليلاً عن حافة الطاولة
- ضع القاعدة رقم 5 عند الحافة السفلية للهيكل. يجب أن تتطابق الثقوب الأربعة في الهيكل تمامًا مع الثقوب الأربعة في القاعدة رقم 5
- (!ثبت القاعدة رقم 5 عن طريق شد 4 من البراغي المزودة (رقم 11) يدويًا. لا تشدها بإفراط حتى لا تتلف الخيوط الداخلية للبراغي القصيرة (رقم 11

تجميع المقبض

- يوجد ثقبان لتثبيت المقبض رقم 4 على الجانب الخلفي من لوحة التسخين الزجاجية، بالقرب من الأعلى
- ضع المقبض رقم 4 فوق الفتحات، مع التأكد من أن نهاياته التي تحتوي على فتحات التثبيت متجهة نحو الأسفل
- (!ثبت المقبض رقم 4 باستخدام البرغيين الطويلين (رقم 10) المرفقين. قم بالشد يدويًا. لا تشدها بإفراط حتى لا تتلف الخيوط الداخلية للبراغي (رقم 10

تغيير إعدادات التسخين

تأكد من ضبط مفتاح مستوى التسخين على وضع "إيقاف التشغيل" قبل توصيل الجهاز بمقيس كهربائي مؤرض ومزود بصمام أمان.

- عندما يكون المفتاح في هذا الوضع، يكون الجهاز مطفأً (OFF): وضع "إيقاف التشغيل"
- الوضع 1: عندما يكون المفتاح مضبوطاً على هذا الوضع، يُنتج الجهاز قدرة حرارية مقدارها 1000 واط
- الوضع 2: عندما يكون المفتاح مضبوطاً على هذا الوضع، يُنتج الجهاز قدرة حرارية مقدارها 2000 واط

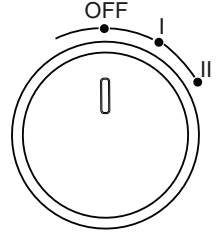

ضبط درجة الحرارة

الحد الأقصى لدرجة الحرارة: MAX

الحد الأدنى لدرجة الحرارة: MIN

- ابدأ تشغيل المدفأة عن طريق تحديد مستوى التدفئة المطلوب باستخدام مفتاح مستوى التسخين
- قم بتدوير مقبض التحكم في درجة الحرارة في اتجاه عقارب الساعة حتى يتوقف. سوف يضيء مؤشر التشغيل
- عند الوصول إلى درجة حرارة الغرفة المطلوبة، قم بتدوير مقبض التحكم في درجة الحرارة عكس اتجاه عقارب الساعة حتى تسمع صوت "نقرة". سينطفئ ضوء المؤشر
- سيقيم منظم الحرارة المدمج الآن بتشغيل وظيفة التدفئة وإيقافها تلقائيًا للحفاظ على درجة الحرارة المحددة

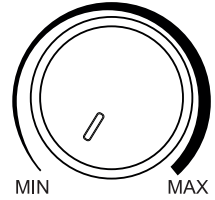

تحذيرات واحتياطات

- هذه المدفأة غير مزودة بجهاز لتنظيم درجة حرارة الغرفة. لا تستخدم المدفأة في الغرف الصغيرة التي يشغلها أشخاص غير قادرين على مغادرة الغرفة بأنفسهم، إلا إذا كانوا تحت إشراف دائم
- حافظ على مسافة لا تقل عن 50 سم بين المدفأة وأي جدران أو أشياء. تأكد من أن تدفق الهواء لا يتجه نحو هذه الأسطح
- تجنب وضع الجهاز على مسافة أقل من 15 سم من زوايا الجدران

الحماية من الحرارة الزائدة

- تم تزويد هذه المدفأة بميزة الحماية من السخونة الزائدة. إذا ارتفعت حرارة الجهاز بشكل مفرط، فسيتم إيقاف تشغيله تلقائيًا
- بمجرد أن يبرد بدرجة كافية، سيتم تشغيل المدفأة تلقائيًا مرة أخرى

التنظيف والصيانة

- يتطلب هذا الجهاز فقط تنظيفًا خارجيًا منتظمًا
- قم دائمًا بإيقاف تشغيل الجهاز، وافصله عن الكهرباء، واتركه يبرد تمامًا قبل التنظيف
- قم بتنظيف فتحات التهوية والشبكات لإزالة الغبار المتراكم

تصرف صحيح لهذا المنتج

- تشير هذه العلامة إلى أنه يجب عدم التخلص من هذا المنتج مع النفايات المنزلية الأخرى في جميع أنحاء الاتحاد الأوروبي
- لمنع الضرر المحتمل للبيئة أو الصحة البشرية نتيجة التخلص غير المصوب من النفايات، يُرجى إعادة تدويره بشكل مسؤول لتعزيز إعادة استخدام الموارد المادية بشكل مستدام للإرجاع جهازاك المستخدم، يرجى استخدام أنظمة الإرجاع والتجميع أو الاتصال بالبايع حيث تم شراء المنتج. يمكنهم أخذ هذا المنتج لإعادة تدويره بطريقة صديقة للبيئة





www.zilan.com.tr



@zilanhome