

BG AL RU IT ES GE FR BIH CRO PL RO TR DE EN

AR PT CZ MK HU GR

Zilan[®]

Hand Mixer
ZLN2952



INSTRUCTION MANUAL

500 Watt

220-240V

50/60 Hz

www.zilan.com.tr

PLEASE NOTE THAT THE DEVICE MANUAL CAN BE CREATED FOR MORE THAN ONE MODEL.
INFORMATION YOUR DEVICE CAN NOT BE CONTAINING THE FUNCTION LISTED IN THE MANUAL.

GENERAL SAFETY INSTRUCTIONS & WARNINGS

- Before using this device please read the instruction manual carefully.
- Please make sure the rated voltage is the same as the voltage that you used.
- Please keep the instructions, the guaranty certificate, the sales receipt, and if possible, the carton with the inner packaging!
- The device is intended exclusively for private use and not for commercial use, not for professional use!
- Always remove the plug from the socket whenever the device is not in use when attaching accessory parts, cleaning the device, or whenever a disturbance occurs. Switch off the device beforehand. Pull on the plug, not on the cable.
- To protect children from the dangers of electrical appliances, never leave them unsupervised with the device. Consequently, when selecting the location for your device, do so in such a way that children do not have access to the device. Take care to ensure that the cable does not hang down.
- Test the device and the cable regularly for damage. If there is damage of any kind, the device should not be used.
- Do not allow children to play with the device. Do not let children play with packaging material such as plastic bags.
- This appliance can be used by children aged 8 years and above and persons with physical, sensory, or mental disabilities, or lack of experience and knowledge, provided that they are supervised or have been given instructions on how to use the appliance safely and understand the possible hazards. Cleaning and user maintenance should not be done by children unless they are under 8 years old and unsupervised.
- Do not repair the device yourself, but rather consult an authorized expert in case of a problem.
- For safety reasons, a broken or damaged mains lead may only be replaced by an equivalent lead from the manufacturer, our customer service department, or a similar qualified person.
- Keep the device and the cable away from heat, direct sunlight, moisture, sharp edges, and the like.
- Switch off the device and unplug it, when you are not using the device.
- Use only original accessories provided by the supplier.

EN

- Do not use the device outdoors. (Unless the device is designed to be used outside.) Always protect against zero or sub-zero temperatures.
- Never use near water (bathtub, sink, etc.). The appliance should not be exposed to rain or moisture. Only use the device when your hands are dry.
- If the device falls into water, unplug it before taking it out of the water. Do not touch the water source. The device must be checked by a specialist before it is used again. To avoid the risk of electric shock, do not clean the device with water or immerse it in water.
- Use the device only for the intended purpose.
- This device must only be operated when connected to a grounded socket installed in accordance with regulations. Make sure that the supply voltage corresponds to the voltage stated on the type plate.
- Damages that occur when the device is used for purposes other than those specified in the instructions or is used incorrectly or is not repaired by experts are not covered by the warranty.
- Always use the device on a flat and horizontal surface.
- The device should not be used anymore after, in case of falling on a hard surface from height. Even invisible damage may cause negative effects on the functional safety of the device. The device can only be used after being checked by a professional.
- Never carry or pull the device by holding the power plug as there is a risk of a short circuit due to cable breakage. Do not bend, pinch, or pull the power cord over sharp edges.
- If there is a ventilation hole, do not cover it. Do not pour any liquid or powder into the ventilation holes.
- Do not insert fingers or other objects into the open parts of the device.
- No liability is accepted in case of damage caused by improper use or failure to comply with these instructions.
- Do not insert anything into the rotating hooks while the machine is working.
- Do not interfere with any safety switches.
- Be careful with sharp cutting blades when emptying and cleaning.

LERNEN SIE IHREN HANDMIXER MIT SCHÜSSEL KENNEN

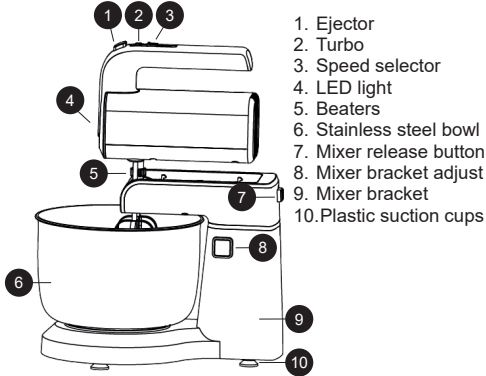

1. Ejector
2. Turbo
3. Speed selector
4. LED light
5. Beaters
6. Stainless steel bowl
7. Mixer release button
8. Mixer bracket adjust
9. Mixer bracket
10. Plastic suction cups

USAGE INSTRUCTIONS

NOTE: When inserting the dough hooks, ensure that the rod with the large washer is inserted into the right-hand slot, while the other one goes into the left-hand slot.

- Push the beaters into the slots, slightly turning them until they lock into place.
- Immerse the beaters in the mixture.
- Plug the mixer into a wall socket.
- Slide the speed control switch to the desired speed.
- Once the desired consistency is reached, slide the speed control switch to the "O" position. Wait until the beaters stop completely, then unplug the mixer.
- Press the beater release button to remove the beaters.
- To prevent splashing, insert the beaters or dough hooks into the mixture before turning on the appliance.
- Speed "0" indicates the "OFF" position.

NOTE: Adjust the speed according to the type of food. Always start at a low speed and gradually increase it. If the mixture becomes thicker during processing, increase the power by switching to a higher speed.

CAUTION: When inserting the dough hooks, always ensure that the rod with the large washer is placed in the right-hand slot, and the other one in the left-hand slot. Incorrect insertion may cause the dough to wrap around the hooks and damage the machine. Proper insertion helps prevent ingredients from spilling over the edges of the mixing container.

Placing the Bowl and Mixer

Press the designated button to lift the upper body, then raise it. Place the bowl onto the base mechanism and ensure it is securely positioned. This model features an automatic rotation function, so proper placement is important.

To attach the mixer, press the release button at the back, place the mixer in position, and release the button to lock it in place. Finally, lower the upper body to secure the bowl and start the device.

MIXING GUIDE

Speed	Description
1	This is a good starting speed for mixing dry ingredients.
2	The best speed to start mixing liquid ingredients and salad dressings.
3	For mixing cakes, cookies, and breads.
4	For creaming butter and sugar, beating uncooked candy, desserts, etc.
5	For beating eggs, making icings, whipping potatoes, whipping cream, etc.

PREPARATION GUIDELINE CHART

Dough Hooks	Capacity	Duration
Yeast dough	Max. 750g flour + 540ml water	3 minutes

Beaters	Capacity	Duration
Thin sauces, creams, and soups	Approx. 750g	3 minutes
Mayonnaise	Max 3 egg yolks	3 minutes
Mashed potatoes	Max 750g	5 minutes
Whipping cream	Max 750g	3 minutes
Whipping egg whites	Max 5 egg whites	5 minutes

To prevent motor overheating:

- Do not operate continuously for more than 3 minutes. After that, stop the mixer and let it cool for at least 5 minutes until it reaches room temperature.
- Do not use Turbo mode for more than 1 minute continuously.

CLEANING AND MAINTENANCE

- Always unplug the unit from the power supply before cleaning.
- Wash the beaters with warm, soapy water and dry them thoroughly.
- Clean the body with a damp cloth. Do not wash or submerge the mixer in water.

CAUTION: Do not immerse the hand mixer in water or any other liquid for cleaning. Any servicing should only be performed by an authorized service representative.

Correct Disposal of this product



- This marking indicates that this product should not be disposed with other household wastes throughout the EU.
- To prevent possible harm to the environment or human health from uncontrolled waste disposal, recycle it responsibly to promote the sustainable reuse of material resources.
- To return your used device, please use the return and collection systems or contact the retailer where the product was purchased. They can take this product for environmental safe recycling.

BITTE BEACHTEN SIE, DASS DAS GERÄTEHANDBUCH, INFORMATIONEN FÜR MEHR ALS EIN MODELL BEINHALTEN KANN.
IHR GERÄT KÖNNTE MÖGLICHERWEISE NICHT DIE IN DER BEDIENUNGSANLEITUNG ERWÄHNTEN FUNKTIONEN BESITZEN.
DIESE SPRACHE WURDE MIT HILFE VON KÜNSTLICHER INTELLIGENZ ÜBERSETZT.

ALLGEMEINE SICHERHEITSANWEISUNGEN UND WARNHINWEISE

- Lesen Sie vor der Nutzung die Bedienungsanleitung sorgfältig.
- Stellen Sie sicher, dass die Netzspannung mit der angegebenen Spannung übereinstimmt.
- Bewahren Sie Anleitung, Garantieschein, Kaufbeleg und möglichst die Verpackung auf.
- Das Gerät ist nur für den privaten Gebrauch bestimmt, nicht für den gewerblichen oder professionellen Einsatz.
- Ziehen Sie den Stecker, wenn das Gerät nicht in Gebrauch ist, gereinigt wird oder eine Störung auftritt. Ziehen Sie am Stecker, nicht am Kabel.
- Lassen Sie Kinder niemals unbeaufsichtigt mit dem Gerät. Wählen Sie den Standort so, dass Kinder keinen Zugriff haben. Achten Sie darauf, dass das Kabel nicht herunterhängt.
- Überprüfen Sie Gerät und Kabel regelmäßig auf Schäden. Bei Schäden nicht verwenden.
- Kinder dürfen nicht mit dem Gerät oder Verpackungsmaterial spielen.
- Dieses Gerät kann von Personen ab 8 Jahren sowie von Personen mit Einschränkungen benutzt werden, sofern sie beaufsichtigt werden oder eine Einweisung erhalten haben. Reinigung und Wartung dürfen Kinder unter 8 Jahren nur unter Aufsicht durchführen.
- Reparaturen nur von Fachpersonal durchführen lassen.
- Defekte Netzkabel dürfen nur vom Hersteller, Kundendienst oder einer qualifizierten Person ersetzt werden.
- Halten Sie Gerät und Kabel fern von Hitze, Feuchtigkeit, direkter Sonneneinstrahlung und scharfen Kanten.
- Schalten Sie das Gerät aus und ziehen Sie den Stecker, wenn es nicht benutzt wird.
- Verwenden Sie nur Originalzubehör des Herstellers.
- Das Gerät ist nicht für den Außeneinsatz geeignet (außer wenn ausdrücklich vorgesehen). Vor Frost schützen.
- Nicht in der Nähe von Wasser benutzen. Gerät nur mit trockenen Händen verwenden.
- Gerät nicht in Wasser tauchen. Falls es ins Wasser fällt, erst den Stecker ziehen, dann entnehmen. Vor erneutem Gebrauch von einem Fachmann prüfen lassen.
- Gerät nur bestimmungsgemäß verwenden.

- Nur an eine vorschriftsmäßig installierte, geerdete Steckdose anschließen. Spannung prüfen.
- Schäden durch unsachgemäße Nutzung oder nicht fachgerechte Reparaturen sind von der Garantie ausgeschlossen.
- Gerät nur auf einer ebenen, stabilen Fläche benutzen.
- Nach einem Sturz aus größerer Höhe Gerät nicht mehr verwenden, bis es von einem Experten geprüft wurde.
- Gerät niemals am Kabel tragen oder ziehen. Kabel nicht knicken oder über scharfe Kanten ziehen.
- Lüftungsöffnungen nicht abdecken oder Flüssigkeiten hineinfüllen.
- Keine Finger oder Gegenstände in Öffnungen stecken.
- Keine Haftung bei Schäden durch unsachgemäße Nutzung.
- Während des Betriebs nichts in rotierende Haken einführen.
- Sicherheitsschalter nicht manipulieren.
- Beim Reinigen vorsichtig mit scharfen Klingen umgehen.

LERNEN SIE IHREN HANDMIXER MIT SCHÜSSEL KENNEN



1. Auswurf-taste
2. Turbo-Funktion
3. Geschwindigkeitsregler
4. LED-Leuchte
5. Rührbesen
6. Edelstahl-schüssel
7. Mixer-lösungstaste
8. Halterung-verstellung
9. Mixer-halterung
10. Kunststoff-Saugfüße

BEDIENUNGSANLEITUNG

HINWEIS: Beim Einsetzen der Kneithaken darauf achten, dass die Stange mit der großen Unterlegscheibe in den rechten Steckplatz eingeführt wird, während die andere in den linken Steckplatz eingesetzt wird.

- Stecken Sie die Rührbesen in die Steckplätze und drehen Sie sie leicht, bis sie einrasten.
- Tauchen Sie die Rührbesen in die Mischung ein.
- Schließen Sie den Mixer an eine Steckdose an.
- Schieben Sie den Geschwindigkeitsregler auf die gewünschte Stufe.
- Sobald die gewünschte Konsistenz erreicht ist, schieben Sie den Geschwindigkeitsregler auf die Position "0". Warten Sie, bis die Rührbesen

MISCHTABELLE

Geschwindigkeit	Beschreibung
1	Dies ist eine gute Anfangsgeschwindigkeit zum Mischen trockener Zutaten.
2	Die beste Geschwindigkeit zum Vermengen flüssiger Zutaten und für Salatdressings.
3	Geeignet für Kuchen-, Keks- und Brotteig.
4	Zum Aufschlagen von Butter und Zucker, für ungekochte Süßspeisen, Desserts usw.
5	Zum Schlagen von Eiern, für Glasuren, Kartoffelpüree, Schlagsahne usw.

VORBEREITUNGSTABELLE

Kneithaken	Kapazität	Dauer
Hefeteig	Max. 750 g Mehl + 540 ml Wasser	3 minuten

Rührbesen	Kapazität	Dauer
Dünne Soßen, Cremes und Suppen	Ca. 750 g	3 minuten
Mayonnaise	Max. 3 Eigelb	3 minuten
Kartoffelpüree	Max. 750 g	5 minuten
Schlagsahne	Max. 750 g	3 minuten
Eiweiß aufschlagen	Max. 5 Eiweiß	5 minuten

vollständig zum Stillstand gekommen sind, und ziehen Sie dann den Stecker des Mixers aus der Steckdose.

- Drücken Sie die Auswurfaste, um die Rührbesen zu entfernen.
- Um Spritzer zu vermeiden, setzen Sie die Rührbesen oder Knethaken in die Mischung ein, bevor Sie das Gerät einschalten.
- Die Geschwindigkeit "0" entspricht der "AUS"-Position.

HINWEIS: Passen Sie die Geschwindigkeit an die Art der Lebensmittel an. Beginnen Sie immer mit einer niedrigen Geschwindigkeit und erhöhen Sie sie schrittweise. Falls die Mischung während der Verarbeitung dicker wird, erhöhen Sie die Leistung, indem Sie auf eine höhere Geschwindigkeit umschalten.

ACHTUNG: Beim Einsetzen der Knethaken stets darauf achten, dass die Stange mit der großen Unterlegscheibe in den rechten Steckplatz und die andere in den linken Steckplatz eingesetzt wird. Falsches Einsetzen kann dazu führen, dass sich der Teig um die Haken wickelt und das Gerät beschädigt. Eine korrekte Platzierung hilft, ein Überlaufen der Zutaten aus dem Mischbehälter zu verhindern.

Platzieren der Schüssel und des Mixers

Drücken Sie die entsprechende Taste, um den oberen Teil anzuheben, und heben Sie ihn dann hoch. Setzen Sie die Schüssel auf den Sockelmechanismus und stellen Sie sicher, dass sie sicher sitzt. Dieses Modell verfügt über eine automatische Rotationsfunktion, daher ist eine korrekte Platzierung wichtig.

Um den Mixer anzubringen, drücken Sie die Lösungstaste auf der Rückseite, setzen Sie den Mixer in Position und lassen Sie die Taste los, um ihn zu fixieren. Senken Sie abschließend den oberen Teil, um die Schüssel zu sichern, und starten Sie das Gerät.

Zur Vermeidung einer Überhitzung des Motors:

- Das Gerät nicht länger als 3 Minuten ununterbrochen betreiben. Danach den Mixer ausschalten und mindestens 5 Minuten abkühlen lassen, bis er Raumtemperatur erreicht hat.
- Den Turbo-Modus nicht länger als 1 Minute ununterbrochen verwenden.

REINIGUNG UND PFLEGE

- Das Gerät vor der Reinigung stets vom Stromnetz trennen.
- Die Rührbesen mit warmem Seifenwasser reinigen und gründlich trocknen.
- Das Gehäuse mit einem feuchten Tuch abwischen. Den Mixer nicht in Wasser tauchen oder unter fließendem Wasser reinigen.

ACHTUNG: Den Handmixer niemals in Wasser oder andere Flüssigkeiten eintauchen, um ihn zu reinigen. Reparaturen dürfen nur von einem autorisierten Kundendienst durchgeführt werden.

Korrekte Entsorgung dieses Produkts



- Diese Kennzeichnung weist darauf hin, dass dieses Produkt in der EU nicht mit anderem Hausmüll entsorgt werden darf.
- Um mögliche Schäden für die Umwelt oder die menschliche Gesundheit durch unkontrollierte Abfallentsorgung zu verhindern, recyceln Sie es verantwortungsvoll, um die nachhaltige Wiederverwendung von Materialressourcen zu fördern.
- Um Ihr gebrauchtes Gerät zurückzugeben, nutzen Sie bitte die Rückgabe- und Sammelsysteme oder kontaktieren Sie den Händler, bei dem das Produkt gekauft wurde. Er kann dieses Produkt umweltgerecht recyceln.

Importeur: Enstore GmbH, Rudolf-Diesel-Straße 7
71154 Nufringen/Germany

CİHAZ KILAVUZU BİR DEN FAZLA MODEL BİLGİSİ İÇİN OLUŞTURULMUŞ OLABİLECEĞİNİ LÜTFEN DİKKATE ALINIZ.
CİHAZINIZ, KILAVUZ İÇERİSİNDE BAHSİDİLEN ÖZELLİKLERİ İÇERMİYOR OLABİLİR.

GENEL GÜVENLİK TALİMATLARI & UYARILAR

- Bu cihazı kullanmadan önce lütfen kullanım kılavuzunu dikkatlice okuyun.
- Kullandığınız voltajın, cihazın belirlenmiş voltajıyla aynı olduğundan emin olun.
- Lütfen talimatları, garanti belgesini, satış fişini ve mümkünse iç ambalajıyla birlikte kartonu saklayın!
- Cihaz yalnızca özel kullanım için tasarlanmıştır; ticari veya profesyonel kullanım için değildir!
- Cihaz kullanılmadığında, aksesuar parçalar takılırken, cihaz temizlenirken veya bir arıza meydana geldiğinde daima fişi prizden çıkarın. Öncesinde cihazı kapatın. Kablodan değil, fişten tutarak çekin.
- Çocukları elektrikli cihazların tehlikelerinden korumak için, cihazı asla gözetimsiz bırakmayın. Bu nedenle, cihazın yerini seçerken, çocukların cihaza erişemeyeceği bir şekilde yerleştirin. Kablonun sarkmadığından emin olun.
- Cihazı ve kablosunu düzenli olarak hasar açısından kontrol edin. Herhangi bir hasar varsa, cihaz kullanılmamalıdır.
- Çocukların cihazla oynamasına izin vermeyin. Çocukların plastik torbalar gibi ambalaj malzemeleriyle oynamasına izin vermeyin.
- Bu cihaz, 8 yaş ve üzeri çocuklar ve fiziksel, duyuşsal veya zihinsel engelli kişiler ya da deneyim ve bilgi eksikliği olan kişiler tarafından, gözetim altında veya cihazın güvenli kullanımı hakkında talimat verilmiş ve olası tehlikeleri anlamışlarsa kullanılabilir. Temizlik ve kullanıcı bakımı, 8 yaşın altındaki çocuklar tarafından yalnızca gözetim altında yapılmalıdır.
- Cihazı kendiniz tamir etmeyin, sorun olduğunda yetkili bir uzmana danışın.
- Güvenlik nedenleriyle, hasarlı veya kırık bir elektrik kablosu yalnızca üreticiden, müşteri hizmetleri departmanımızdan veya benzer nitelikte bir kişi tarafından eşdeğer bir kablo ile değiştirilebilir.
- Cihazı ve kablosunu ısı, doğrudan güneş ışığı, nem, keskin kenarlar ve benzeri şeylerden uzak tutun.
- Cihazı kullanmadığınızda kapatın ve fişini çekin.
- Yalnızca tedarikçi tarafından sağlanan orijinal aksesuarları kullanın.
- Cihazı dışarıda kullanmayın. (Cihazın dışarıda kullanılmak üzere tasarlanmadığı sürece.) Her zaman sıfır veya sıfırın altındaki sıcaklıklara

karşı koruyun.

- Suyu (küvet, lavabo vb.) kullanırken asla suya yakın kullanmayın. Cihaz yağmura veya neme maruz bırakılmamalıdır. Cihazı yalnızca elleriniz kuru olduğunda kullanın.
- Cihaz suya düşerse, çıkarmadan önce fişini çekin. Su kaynağına dokunmayın. Cihaz tekrar kullanılmadan önce bir uzman tarafından kontrol edilmelidir. Elektrik çarpması riskini önlemek için cihazı su ile temizlemeyin veya suya daldırmayın.
- Cihazı yalnızca amaçlanan amaca uygun olarak kullanın.
- Bu cihaz yalnızca, yönetmeliklere uygun olarak kurulmuş topraklanmış bir prize bağlandığında çalıştırılmalıdır. Besleme voltajının tip plakasında belirtilen voltaja uygun olduğundan emin olun.
- Talimatlarda belirtilen amaçlar dışında kullanıldığında veya yanlış kullanıldığında veya uzmanlar tarafından tamir edilmediğinde meydana gelen hasarlar garanti kapsamında değildir.
- Cihazı her zaman düz ve yatay bir yüzeyde kullanın.
- Cihaz, yüksekte sert bir yüzeye düşmesi durumunda artık kullanılmamalıdır. Görünmez hasarlar bile cihazın işlevsel güvenliği üzerinde olumsuz etkiler yaratabilir. Cihaz yalnızca bir profesyonel tarafından kontrol edildikten sonra kullanılabilir.
- Cihazı taşıırken veya çekerken güç fişini tutarak taşımayın veya çekmeyin, çünkü kablo kırılması nedeniyle kısa devre riski vardır. Güç kablosunu keskin kenarlar üzerinden bükmeyin, sıkıştırmayın veya çekmeyin.
- Vantilasyon deliği varsa, üzerini kapatmayın. Vantilasyon deliklerine herhangi bir sıvı veya toz dökmeyin.
- Cihazın açık kısımlarına parmaklarınızı veya diğer nesnelere sokmayın.
- Yanlış kullanım veya bu talimatlara uyulmaması sonucu oluşan hasarlardan sorumluluk kabul edilmez.
- Makine çalışırken dönen kancalara hiçbir şey sokmayın.
- Herhangi bir güvenlik anahtarına müdahale etmeyin.
- Boşaltırken ve temizlerken varsa keskin kesme bıçaklarına dikkat edin.

KASELİ EL MİKSERİNİZİ TANIYIN

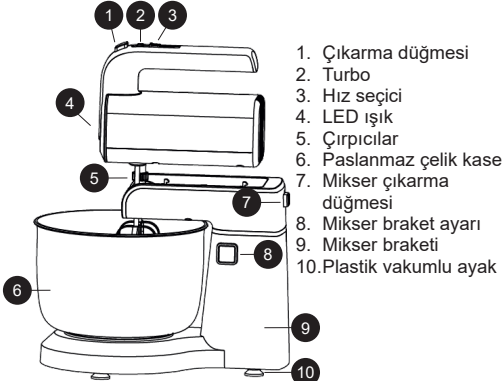

1. Çıkarma düğmesi
2. Turbo
3. Hız seçici
4. LED ışık
5. Çırpıcılar
6. Paslanmaz çelik kase
7. Mikser çıkarma düğmesi
8. Mikser braket ayarı
9. Mikser braket
10. Plastik vakumlu ayak

KULLANIM TALİMATLARI

NOT: Hamur kancalarını takarken, büyük rondelaya sahip çubuğun sağ yuvaya, diğerinin ise sol yuvaya yerleştirildiğinden emin olun. Yanlış yerleştirme, hamurun kancalar etrafında dolmasına ve cihazın zarar görmesine neden olabilir. Doğru yerleştirme, malzemelerin karıştırma kabının kenarlarından taşmasını önlemeye yardımcı olur.

- Çırpıcıları yuvalara itin ve yerine kilitlemeye kadar hafifçe çevirin.
- Çırpıcıları karışımın içine daldırın.
- Mikseri bir duvar prizine takın.
- Hız kontrol düğmesini istenen hıza getirin.
- İstenen kıvamı ulaştığında, hız kontrol düğmesini "0" konumuna getirin. Çırpıcılar tamamen durana kadar bekleyin, ardından mikseri prizden çekin.
- Çırpıcıları çıkarmak için çırpıcı çıkarma düğmesine basın.
- Sıçramayı önlemek için, cihazı açmadan önce çırpıcıları veya hamur kancalarını karışıma yerleştirin.
- "0" hızı, "KAPALI" konumunu ifade eder.

NOT: Hızı yiyecek türüne göre ayarlayın. Daima düşük hızda başlayarak kademeli olarak artırın. Karışım işleme sırasında yoğunlaşırsa, daha yüksek bir hıza geçerek gücü artırın.

Kasenin ve Mikserin Yerleştirilmesi

Üst gövdeyi kaldırmak için önce ilgili düğmeye basın, ardından yukarı kaldırın. Kaseyi tabandaki mekanizmaya oturtarak yerine sabitleyin. Bu modelde kase otomatik dönme özelliğine sahiptir, bu yüzden doğru yerleştirdiğinizden emin olun.

Mikseri yerleştirmek için arka taraftaki mikser çıkarma düğmesine basın, mikseri yerine koyun ve düğmeyi bırakın. Son olarak, üst gövdeyi aşağı indirerek kasenin sabitlenmesini sağlayın ve cihazı çalıştırın.

ÇIRPMA KILAVUZU

Hız	Açıklama
1	Bu, kuru malzemeleri karıştırmak için iyi bir başlangıç hızıdır.
2	Sıvı malzemeleri ve salata soslarını karıştırmak için en iyi hızdır.
3	Kek, kurabiye ve ekmek karıştırmak için.
4	Tereyağını ve şekeri karıştırmak, pişmemiş şekerlemeleri, tatlıları vb. çırpma için.
5	Yumurtaları ve patatesleri çırpma, krema yapmak, kremşanti yapmak vb. için.

HAZIRLIK KILAVUZU TABLOSU

Hamur Kancaları	Kapasite	Süre
Mayalı hamur	Maks. 750g un + 540ml su	3 dakika

Çırpıcılar	Kapasite	Süre
İnce soslar, kremalar ve çorbalar	Yaklaşık 750g	3 dakika
Mayonez	Maks. 3 yumurta sarısı	3 dakika
Püre haline getirilmiş patates	Maks. 750g	5 dakika
Krem şanti	Maks. 750g	3 dakika
Yumurta akı çırpma	Maks. 5 yumurta akı	5 dakika

Motorun aşırı ısınmasını önlemek için:

- Mikseri 3 dakikadan uzun süre kesintisiz çalıştırmayın. Daha sonra durdurun ve oda sıcaklığına ulaşana kadar en az 5 dakika soğumasını bekleyin.
- Turbo modunu 1 dakikadan uzun süre kesintisiz kullanmayın.

TEMİZLİK VE BAKIM

- Temizlikten önce cihazın fişini mutlaka prizden çekin.
- Çırpıcıları ılık sabunlu suyla yıkayın ve iyice kurulayın.
- Gövdeyi nemli bir bezle temizleyin. Mikseri suya daldırmayın veya yıkamayın.

DIKKAT: El mikserini temizlemek için suya veya başka bir sıvıya daldırmayın. Herhangi bir bakım işlemi yalnızca yetkili servis temsilcisi tarafından yapılmalıdır.

Uygun ürün imhası



- İşbu işaret, mevcut ürünün AB içerisinde diğer evsel atıklarla birlikte imha edilmemesi gerektiğini belirtmektedir.
- Kontrol edilmiş atık bertarafının çevreye ve insan sağlığına verebileceği muhtemel zararları önlemek adına, ürünü sorumluluk içinde maddi kaynakların sürdürülebilir yeniden kullanımına teşvik adına geri dönüştürün.
- Kullandığınız cihazın iadesi için, lütfen iade ve toplama sistemlerini kullanın veya ürünü satın alındığı bayi ile iletişime geçin. Çevresel güvenli geri dönüşüm için mevcut ürünü sizden alacaklardır.

RENĂINĂI CĂ MANUALUL INFORMATIV A FOST CREAT PENTRU MAI MULTE MODELE ALE ACESTUI DISPOZITIV ESTE POSIBIL CA UNELE CARACTERISTICI MENȚIONATE ÎN MANUAL SĂ NU FIE DISPONIBILE PE DISPOZITIVULUI DVS. ACEASTĂ LIMBĂ A FOST TRADUSĂ CU AJUTORUL INTELIGENȚEI ARTIFICIALE.

INSTRUCȚIUNI ȘI AVERTISMENTE GENERALE DE SIGURANȚĂ

- Citiți manualul înainte de a utiliza dispozitivul.
- Asigurați-vă că tensiunea nominală corespunde cu tensiunea utilizată.
- Păstrați instrucțiunile, certificatul de garanție, chitanța și, dacă este posibil, cartonul cu ambalajul interior!
- Dispozitivul este destinat utilizării private, nu comerciale sau profesionale!
- Îndepărtați ștecherul din priză când nu folosiți dispozitivul sau când atașați accesorii, curățați sau apare o perturbare. Închideți dispozitivul înainte. Trageți de ștecher, nu de cablu.
- Pentru a proteja copiii, nu-i lăsați nesupravegheați cu dispozitivul. Amplasați dispozitivul astfel încât copiii să nu aibă acces la el. Asigurați-vă că cablul nu atârână.
- Verificați periodic dispozitivul și cablul pentru daune. Dacă există daune, nu utilizați dispozitivul.
- Nu lăsați copiii să se joace cu dispozitivul sau ambalajele (pungi de plastic).
- Acest dispozitiv poate fi utilizat de copii de 8 ani și peste și persoane cu dizabilități sau lipsă de experiență, dacă sunt supravegheați sau instruiți. Curățarea și întreținerea nu ar trebui făcute de copii nesupravegheați sub 8 ani.
- Nu reparați dispozitivul singur, consultați un expert autorizat.
- Doar un cablu echivalent poate înlocui un cablu principal rupt/deteriorat, furnizat de producător sau service-ul nostru.
- Păstrați dispozitivul și cablul departe de căldură, lumina directă a soarelui, umiditate, margini ascuțite etc.
- Opriti și deconectați dispozitivul când nu este utilizat.
- Folosiți doar accesorii originale furnizate de furnizor.
- Nu folosiți dispozitivul în aer liber (cu excepția celor destinate utilizării în exterior). Protejați împotriva temperaturilor sub zero.
- Nu folosiți lângă apă (cadă, chiuvetă etc.). Dispozitivul nu trebuie expus la ploaie sau umiditate. Utilizați dispozitivul doar cu mâinile uscate.
- Dacă dispozitivul cade în apă, scoateți-l din apă înainte de a-l scoate. Nu atingeți sursa de apă. Dispozitivul trebuie verificat de un specialist înainte de a fi utilizat din nou. Nu curățați dispozitivul cu apă și nu-l imersați pentru a evita riscul de electrocutare.
- Utilizați dispozitivul doar pentru scopul prevăzut.

- Dispozitivul trebuie să fie utilizat doar când este conectat la o priză împământată instalată conform reglementărilor. Asigurați-vă că tensiunea de alimentare corespunde cu tensiunea indicată pe placa de tip.
- Daunele care apar când dispozitivul este utilizat în alte scopuri decât cele specificate în instrucțiuni sau utilizat incorect, nu sunt acoperite de garanție.
- Folosiți dispozitivul doar pe o suprafață plată și orizontală.
- Dispozitivul nu trebuie utilizat după cădere pe o suprafață dură. Chiar și daune invizibile pot afecta siguranța funcțională a dispozitivului. Dispozitivul poate fi utilizat doar după verificarea de către un profesionist.
- Nu transportați/dispozitivul trăgând de ștecher, riscul de scurtcircuit. Nu îndoiți, strângeți sau trageți cablul peste margini ascuțite.
- Nu acoperiți orificiile de ventilație. Nu turnați lichide sau pulberi în orificiile de ventilație.
- Nu introduceți degete sau obiecte în părțile deschise ale dispozitivului.
- Nu se acceptă răspunderea pentru daune cauzate de utilizarea necorespunzătoare sau neconformarea la instrucțiuni.
- Nu introduceți nimic în cârligele rotative în timpul funcționării mașinii.
- Nu interveniți asupra întrerupătoarelor de siguranță.
- Aveți grijă cu lamele de tăiere ascuțite la golirea și curățarea dispozitivului.

CUNOAȘTEȚI MIXERUL DE MÂNĂ CU BOL



GHID DE MIXARE

Viteză	Descriere
1	Aceasta este o viteză bună pentru a începe mixarea ingredientelor uscate.
2	Cea mai bună viteză pentru a începe mixarea ingredientelor lichide și a dressingurilor pentru salate.
3	Pentru mixarea prăjiturilor, biscuiților și pâinilor.
4	Pentru a înmuia untul și zahărul, pentru a bate bomboanele neîncălzite, deserturile etc.
5	Pentru a bate ouăle, a face glazură, a bate cartofii, a bate frișca etc.

GRAFICUL DE ORIENTARE PENTRU REGĂTIRE

Cârlige pentru aluat	Capacitate	Durată
Aluat cu drojdie	Max. 750g făină + 540ml apă	3 minute

INSTRUCȚIUNI DE UTILIZARE

NOTĂ: Când inserați cârligele pentru aluat, asigurați-vă că tija cu șaiba mare este inserată în fanta din dreapta, iar cealaltă în fanta din stânga.

- Împingeți telurile în fante, rotindu-le ușor până se blochează în poziție.
- Scufundați telurile în amestec.
- Conectați mixerul la o priză de perete.
- Glišați comutatorul de control al vitezei la viteza dorită.
- Odată ce consistența dorită este atinsă, glišați comutatorul de control al vitezei în poziția "O". Așteptați până când telurile se opresc complet, apoi deconectați mixerul.
- Apăsăți butonul de eliberare a telurilor pentru a le scoate.
- Pentru a preveni stropirea, introduceți telurile sau cârligele pentru aluat în amestec înainte de a porni aparatul.
- Viteza "0" indică poziția "OFF".

NOTĂ: Ajustați viteza în funcție de tipul de aliment. Începeți întotdeauna la o viteză redusă și creșteți treptat. Dacă amestecul devine mai gros în timpul procesării, creșteți puterea trecând la o viteză mai mare.

ATENȚIE: Când inserați cârligele pentru aluat, asigurați-vă că tija cu șaiba mare este plasată în fanta din dreapta, iar cealaltă în fanta din stânga. Inserarea incorectă poate cauza înfășurarea aluatului în jurul cârligelor și deteriorarea aparatului. Inserarea corectă ajută la prevenirea deversării ingredientelor peste marginile recipientului de amestecare.

Plasarea bolului și a mixerului

Apăsăți butonul desemnat pentru a ridica partea superioară, apoi ridicați-o complet. Așezați bolul pe mecanismul bazei și asigurați-vă că este fixat corect. Acest model dispune de o funcție de rotație automată, așa că poziționarea corectă este importantă. Pentru a atășa mixerul, apăsați butonul de eliberare de pe partea din spate, plasați mixerul în poziție și eliberați butonul pentru a-l fixa. La final, coborâți partea superioară pentru a asigura bolul și porniți aparatul.

Teluri	Capacitate	Durată
Sosuri subțiri, creme și supe	Aprox. 750g	3 minute
Maioneză	Max 3 gălbenușuri de ou	3 minute
Piure de cartofi	Max 750g	5 minute
Frișcă	Max 750g	3 minute
Albușuri de ou bătute	Max 5 albușuri de ou	5 minute

Pentru a preveni supraîncălzirea motorului:

- Nu operați în mod continuu mai mult de 3 minute. După aceasta, opriți mixerul și lăsați-l să se răcească cel puțin 5 minute până ajunge la temperatura camerei.
- Nu utilizați modul Turbo pentru mai mult de 1 minut în mod continuu.

CURĂȚARE ȘI ÎNTREȚINERE

- Deconectați întotdeauna aparatul de la sursa de alimentare înainte de curățare.
- Spălați telurile cu apă caldă și săpun și uscați-le bine.
- Curățați corpul cu o cârpă umedă. Nu spălați și nu scufundați mixerul în apă.

ATENȚIE: Nu scufundați mixerul de mână în apă sau în orice alt lichid pentru curățare. Orice serviciu de întreținere trebuie efectuat numai de un reprezentant autorizat.

Importator: •S.C. Zilanrom Trading S.r.l.
 Sos. Bucuresti-Urziceni nr 64B, Afumati, Jud ilfov (office@zilan.ro)
 •S.C. Scule si Unelte Design S.r.l.
 Strada 3, nr 11A, Afumati, jud ilfov (office@zilanofficial.ro)

Eliminarea corectă a acestui produs



- Această marcă indică faptul că acest produs nu trebuie eliminat împreună cu alte deșeuri menajere în întreaga UE.
- Pentru a preveni posibilele daune aduse mediului înconjurător sau sănătății umane prin eliminarea necontrolată a deșeurilor, reciclați-l responsabil pentru a promova reutilizarea durabilă a resurselor materiale.
- Pentru a returna dispozitivul utilizat, vă rugăm să utilizați sistemele de returnare și colectare sau să contactați comerciantul de la care ați achiziționat produsul. Aceștia pot prelua acest produs pentru reciclarea sigură a mediului înconjurător.

NALEŻY PAMIĘTAĆ, ŻE INSTRUKCJA URZĄDZENIA MOŻE BYĆ UTWORZONA I ZAWIERAĆ WIĘCEJ INFORMACJI DOTYCZĄCYCH NIE TYLKO TEGO O MODELU. TWOJE URZĄDZENIE MOŻE NIE ZAWIERAĆ FUNKCJI WYMIENIONYCH W INSTRUKCJI URZĄDZENIA. TEN JĘZYK ZOSTAŁ PRZETŁUMACZONY ZA POMOCĄ SZTUCZNEJ INTELIGENCJI.

INSTRUKCJE OGÓLNE DOTYCZĄCE BEZPIECZEŃSTWA I OSTRZEŻENIA

- Przed użyciem urządzenia dokładnie przeczytaj instrukcję obsługi.
- Upewnij się, że napięcie znamionowe odpowiada używanemu napięciu.
- Zachowaj instrukcję, certyfikat gwarancyjny, paragon i, jeśli to możliwe, karton z wewnętrznym opakowaniem!
- Urządzenie jest przeznaczone wyłącznie do użytku prywatnego, niekomercyjnego i nieprofesjonalnego!
- Odłącz wtyczkę od gniazdka, gdy urządzenie nie jest używane, podczas podłączania akcesoriów, czyszczenia lub w przypadku zakłóceń. Wyłącz urządzenie wcześniej. Ciągnij za wtyczkę, nie za kabel.
- Aby chronić dzieci, nie pozostawiaj ich bez nadzoru z urządzeniem. Umieść urządzenie w miejscu, do którego dzieci nie mają dostępu. Upewnij się, że kabel nie zwisa.
- Regularnie sprawdzaj urządzenie i kabel pod kątem uszkodzeń. W przypadku jakichkolwiek uszkodzeń, nie używaj urządzenia.
- Nie pozwalaj dzieciom bawić się urządzeniem ani materiałami opakowaniowymi (worki plastikowe).
- Urządzenie może być używane przez dzieci powyżej 8 lat oraz osoby z niepełnosprawnościami lub brakiem doświadczenia, pod warunkiem, że są nadzorowane lub przeszkolone. Czyszczenie i konserwacja nie powinny być wykonywane przez dzieci poniżej 8 lat bez nadzoru.
- Nie naprawiaj urządzenia samodzielnie, skonsultuj się z autoryzowanym ekspertem.
- Tylko równoważny kabel może zastąpić uszkodzony kabel zasilający, dostarczony przez producenta lub nasz serwis.
- Trzymaj urządzenie i kabel z dala od ciepła, bezpośredniego światła słonecznego, wilgoci, ostrych krawędzi itp.
- Wyłącz i odłącz urządzenie, gdy nie jest używane.
- Używaj tylko oryginalnych akcesoriów dostarczonych przez dostawcę.
- Nie używaj urządzenia na zewnątrz (chyba że jest do tego przeznaczone). Chronź przed temperaturami poniżej zera.
- Nie używaj w pobliżu wody (wanna, umywalka itp.). Urządzenie nie powinno być narażone na deszcz lub wilgoć. Używaj urządzenia tylko suchymi rękami.
- Jeśli urządzenie wpadnie do wody, odłącz je przed wyciągnięciem. Nie dotykaj źródła wody. Urządzenie musi być sprawdzone przez specjalistę przed ponownym użyciem. Aby uniknąć ryzyka porażenia

- prądem, nie czyść urządzenia wodą ani nie zanurzaj go.
- Używaj urządzenia tylko zgodnie z przeznaczeniem.
 - Urządzenie może być używane tylko podłączone do uziemionego gniazdka zgodnie z przepisami. Upewnij się, że napięcie zasilania odpowiada napięciu podanemu na tabliczce znamionowej.
 - Uszkodzenia spowodowane niewłaściwym użytkowaniem lub niezgodnością z instrukcjami nie są objęte gwarancją.
 - Używaj urządzenia tylko na płaskiej i poziomej powierzchni.
 - Urządzenie nie powinno być używane po upadku na twardą powierzchnię. Nawet niewidoczne uszkodzenia mogą wpływać na bezpieczeństwo funkcjonalne. Urządzenie może być używane tylko po sprawdzeniu przez profesjonalistę.
 - Nie noś urządzenia ani nie ciągnij za wtyczkę, ryzyko zwarcia. Nie zginać, zaciskać ani ciągnąć kabla nad ostrymi krawędziami.
 - Nie zasłaniaj otworów wentylacyjnych. Nie wlewaj płynów ani proszków do otworów wentylacyjnych.
 - Nie wkładaj palców ani przedmiotów do otwartych części urządzenia.
 - Nie ponosimy odpowiedzialności za uszkodzenia spowodowane niewłaściwym użytkowaniem lub nieprzestrzeganiem instrukcji.
 - Nie wkładaj niczego do obracających się haków podczas pracy maszyny.
 - Nie ingeruj w przełączniki bezpieczeństwa.
 - Uważaj na ostre ostrza tnące przy opróżnianiu i czyszczeniu urządzenia.

POZNAJ SWÓJ MIKSER RĘCZNY Z MISĄ



PRZEWODNIK MIESZANIA

Prędkość	Opis
1	Jest to dobra prędkość początkowa do mieszania suchych składników.
2	Najlepsza prędkość do rozpoczęcia mieszania składników płynnych i sosów sałatkowych.
3	Do mieszania ciast, ciastek i chleba.
4	Do ubijania masła i cukru, bicia niegotowanych cukierków, deserów itp.
5	Do ubijania jajek, robienia lukru, ubijania ziemniaków, ubijania śmietany itp.

TABELA PRZYGOTOWAŃ

Haki do ciasta	Pojemność	Czas trwania
Ciasto drożdżowe	Max. 750g mąki + 540ml wody	3 minuty

INSTRUKCJE OBSŁUGI

UWAGA: Przy wkładaniu haków do ciasta, upewnij się, że pręt z dużą podkładką jest wsunięty do prawego gniazda, a drugi do lewego.

- Wciśnij ubijaczki w gniazda, lekko je przekręcając, aż się zablokują.
- Zanurz ubijaczki w mieszance.
- Podłącz mikser do gniazdka.
- Przesuń przełącznik prędkości na żadaną prędkość.
- Gdy osiągniesz żadaną konsystencję, przesuń przełącznik prędkości do pozycji "0". Poczekaj, aż ubijaczki całkowicie się zatrzymają, a następnie odłącz mikser.
- Naciśnij przycisk zwalniający ubijaczki, aby je wyjąć.
- Aby zapobiec rozpryskom, włóż ubijaczki lub haki do ciasta do mieszanki przed włączeniem urządzenia.
- Prędkość "0" oznacza pozycję "OFF".

UWAGA: Dostosuj prędkość do rodzaju żywności. Zawsze zaczynaj od niskiej prędkości i stopniowo ją zwiększaj.

Jeśli mieszanka zgęstnieje podczas przetwarzania, zwiększ moc, przechodząc na wyższą prędkość.

OSTROŻNIE: Podczas wkładania haków do ciasta, upewnij się, że pręt z dużą podkładką znajduje się w prawym gnieździe, a drugi w lewym. Nieprawidłowe włożenie może spowodować owinięcie ciasta wokół haków i uszkodzenie urządzenia. Prawidłowe włożenie pomaga zapobiegać rozlewaniu się składników poza brzegi pojemnika mieszającego.

Umieszczanie misy i miksera

Naciśnij odpowiedni przycisk, aby podnieść górną część, a następnie unieś ją. Umieść misę na mechanizmie podstawy i upewnij się, że jest stabilnie zamocowana. Ten model posiada funkcję automatycznego obracania, dlatego prawidłowe ustawienie jest istotne.

Aby zamocować mikser, naciśnij przycisk zwalniający z tyłu, umieść mikser w odpowiedniej pozycji i zwolnij przycisk, aby go zablokować. Na koniec opuść górną część, aby zabezpieczyć misę i uruchom urządzenie.

Ubijaczki	Pojemność	Czas trwania
Cienkie sosy, kremy i zupy	Okolo 750g	3 minuty
Majonez	Max 3 żółtka	3 minuty
Tłuczone ziemniaki	Max 750g	5 minut
Ubijanie śmietany	Max 750g	3 minuty
Ubijanie białek jaj	Max 5 białek jaj	5 minut

Aby zapobiec przegrzaniu silnika:

- Nie używaj ciągle dłużej niż 3 minuty. Po tym czasie zatrzymaj mikser i pozostaw go do ostygnięcia przez co najmniej 5 minut, aż osiągnie temperaturę pokojową.
- Nie używaj trybu Turbo dłużej niż 1 minutę ciągle.

CZYSZCZENIE I KONSERWACJA

- Zawsze odłączaj urządzenie od źródła zasilania przed czyszczeniem.
- Myj ubijaczki ciepłą wodą z mydłem i dokładnie osuszaj.
- Czyść korpus wilgotną szmatką. Nie myj ani nie zanurzaj miksera w wodzie.

OSTROŻNIE: Nie zanurzaj miksera ręcznego w wodzie ani w żadnym innym płynie do czyszczenia. Wszelkie naprawy powinny być wykonywane wyłącznie przez autoryzowanego przedstawiciela serwisu.

Importer: Zilan Polska Sp. z o.o., ul. gen. R. Kuklińskiego

zilanpolska@zilan.com.tr

SERWIS: IBE Technologies Sp. z o.o., ul. gen. R. Kuklińskiego
14, 08-110 Siedlce

Prawidłowe utylizowanie tego produktu



- To oznaczenie wskazuje, że ten produkt nie powinien być usuwany wraz z innymi odpadami domowymi w całej UE.
- Aby zapobiec możliwym szkodom dla środowiska lub zdrowia ludzkiego wynikającym z niekontrolowanego usuwania odpadów, należy odpowiedzialnie je przetwarzać, aby promować zrównoważone ponowne wykorzystanie zasobów materialnych.
- Aby zwrócić zużyte urządzenie, skorzystaj z systemów zwrotu i zbiórki lub skontaktuj się ze sprzedawcą, u którego zakupiono produkt. Mogą oni przyjąć ten produkt do recyklingu w sposób bezpieczny dla środowiska.

MOLIMO DA IMATE U VIDU DA PRIRUČNIK UREDAJA MOŽE BITI IZRADEN ZA NA INFORMACIJE O VIŠE OD JEDNOG MODELA. VAŠ UREDAJ, MOŽDA NE SADRŽI ZNAČAJKE OPISANE U PRIRUČNIKU. OVAJ JEZIK JE PREVEDEN UZ POMOĆ UMJETNE INTELIGENCIJE.

OPĆE SIGURNOSNE UPUTE I UPOZORENJA

- Prije korištenja ovog uređaja, pažljivo pročitajte upute za uporabu.
- Pobrinite se da je naznačeni napon isti kao i napon koji koristite.
- Sačuvajte upute, jamstveni list, račun i, ako je moguće, kutiju s unutarnjim pakiranjem!
- Uređaj je namijenjen isključivo za privatnu upotrebu i nije namijenjen za komercijalnu upotrebu, niti za profesionalnu upotrebu!
- Uvijek izvadite utikač iz utičnice kad god uređaj nije u upotrebi prilikom pričvršćivanja dodatnih dijelova, čišćenja uređaja ili kad god dođe do smetnji. Isključite uređaj unaprijed. Povucite za utikač, a ne za kabel.
- Kako biste zaštitili djecu od opasnosti električnih aparata, nikada ih ne ostavljajte nenadziranim s uređajem. Stoga, prilikom odabira mjesta za vaš uređaj, učinite to na način da djeca nemaju pristup uređaju. Pazite da se kabel ne spušta.
- Redovito provjeravajte uređaj i kabel na oštećenja. Ako postoji bilo kakvo oštećenje, uređaj se ne smije koristiti.
- Ne dopustite djeci da se igraju s uređajem. Ne dopustite djeci da se igraju s ambalažnim materijalom poput plastičnih vrećica.
- Ovaj aparat mogu koristiti djeca stara 8 godina i stariji te osobe s fizičkim, senzornim ili mentalnim poteškoćama ili nedostatkom iskustva i znanja, pod uvjetom da su nadzirani ili su dobili upute kako sigurno koristiti uređaj i razumiju moguće opasnosti. Čišćenje i održavanje uređaja ne bi trebali obavljati djeca osim ako nemaju manje od 8 godina i nisu nenadzirana.
- Ne popravljajte uređaj sami, već se obratite ovlaštenom stručnjaku u slučaju problema.
- Iz sigurnosnih razloga, oštećeni ili oštećeni glavni kabel smije zamijeniti samo ekvivalentni kabel proizvođača, naš odjel za korisničku podršku ili slično kvalificirana osoba.
- Držite uređaj i kabel dalje od topline, izravnog sunčevog svjetla, vlage, oštrih rubova i slično.
- Isključite uređaj i izvadite utikač kad ga ne koristite.
- Koristite samo originalne dodatke koje je pružio dobavljač.
- Ne koristite uređaj vani. (Osim ako je uređaj namijenjen za vanjsku upotrebu.) Uvijek se zaštitite od nultih ili subnultih temperatura.
- Nikada ne koristite blizu vode (kade, sudopera, itd.). Aparat ne bi trebao biti izložen kiši ili vlazi. Uređaj koristite samo kad su vam ruke suhe.

CRO-BIH

- Ako uređaj padne u vodu, isključite ga prije nego što ga izvadite iz vode. Ne dodirujte izvor vode. Uređaj mora provjeriti stručnjak prije ponovne upotrebe. Kako biste izbjegli rizik od električnog udara, ne čistite uređaj vodom niti ga uranjajte u vodu.
- Koristite uređaj samo u svrhu za koju je namijenjen.
- Ovaj uređaj smije se koristiti samo kad je spojen na uzemljeni utikač u skladu s propisima. Provjerite odgovara li naponski napon naponu navedenom na pločici s tipom.
- Oštećenja koja nastanu prilikom korištenja uređaja u druge svrhe osim navedenih u uputama ili kad se koristi nepravilno ili nije popravljeno od strane stručnjaka ne pokrivaju jamstvo.
- Uvijek koristite uređaj na ravnoj i horizontalnoj površini.
- Uređaj se više ne smije koristiti nakon što padne na tvrdi površinu s visine. Čak i nevidljiva oštećenja mogu uzrokovati negativne učinke na funkcionalnu sigurnost uređaja. Uređaj se može koristiti tek nakon što ga pregleda stručnjak.
- Nikada ne nosite ili vučete uređaj držeći utikač jer postoji rizik od kratkog spoja zbog pucanja kabela. Ne savijajte, ne stežite ili ne vučite kabel preko oštih rubova.
- Ako postoji ventilacijski otvor, nemojte ga pokrivati. Ne ulijevajte tekućinu ili prašinu u ventilacijske otvore.
- Ne stavljajte prste ili druge predmete u otvorene dijelove uređaja.
- Ne prihvaćamo odgovornost u slučaju štete nastale zbog nepravilne uporabe ili nepoštivanja ovih uputa.
- Nemojte pretrpavati uređaj, pazite na maksimalni kapacitet prilikom korištenja. Razina mora biti između oznaka MIN i MAX.
- Budite oprezni pri rukovanju oštrim noževima za rezanje, pražnjenju posude/tanjura i čišćenju.
- Iako postoje sigurnosne brave i uređaj neće raditi ako je poklopac otvoren, držite ruke i pribor izvan spremnika tijekom miješanja kako biste smanjili rizik od teških ozljeda ili oštećenja uređaja. Strugač se može koristiti, ali samo kada miješalica nije u pogonu.
- Ne uključujte uređaj bez hrane ili tekućine. Pazite da imate neku vrstu tekućine u smjesi tijekom miješanja.
- Ne stavljajte ništa u rotirajuće kukice dok stroj radi.
- Ne ometajte sigurnosne prekidače.
- Pazite na oštre noževe tijekom pražnjenja i čišćenja uređaja.

UPOZNAJTE SVOJ RUČNI MIKSER S POSUDOM



1. Izbacivač
2. Turbo funkcija
3. Regulator brzine
4. LED svjetlo
5. Metlice za miješanje
6. Posuda od nehrđajućeg čelika
7. Gumb za otpuštanje miksera
8. Podešavanje nosača miksera
9. Nosač miksera
10. Plastične vakuumske čašice

UPUTE ZA UPOTREBU

NAPOMENA: Prilikom umetanja kukica za tijesto, pazite da je šipka s velikim podloškom umetnuta u desni utor, dok se druga umetne u lijevi utor.

- Gurnite mutilice u uture, lagano ih okrećući dok se ne zaključaju.
- Uronite mutilice u smjesu.
- Priključite mikser na zidnu utičnicu.
- Kliznim prekidačem za kontrolu brzine postavite željenu brzinu.
- Kada se postigne željena konzistencija, kliznim prekidačem za kontrolu brzine postavite na "0" položaj. Pričekajte dok se mutilice potpuno ne zaustave, a zatim isključite mikser iz struje.
- Pritisnite gumb za oslobađanje mutilica kako biste ih uklonili.
- Da biste spriječili prskanje, umetnite mutilice ili kukice za tijesto u smjesu prije nego uključite uređaj.
- Brzina "0" označava položaj "OFF".

NAPOMENA: Prilagodite brzinu prema vrsti hrane. Uvijek počnite s niskom brzinom i postupno je povećavajte. Ako smjesa postane gušća tijekom obrade, povećajte snagu prelaskom na višu brzinu.

OPREZ: Prilikom umetanja kukica za tijesto, uvijek pazite da je šipka s velikim podloškom postavljena u desni utor, a druga u lijevi. Neispravno umetanje može uzrokovati omatanje tijesta oko kukica i oštećenje stroja. Ispravno umetanje pomaže spriječiti proljevanje sastojaka preko uredbe posude za miješanje.

Postavljanje posude i miksera

Pritisnite predviđeni gumb za podizanje gornjeg dijela, a zatim ga podignite. Stavite posudu na bazni mehanizam i provjerite je li sigurno postavljena. Ovaj model ima funkciju automatske rotacije, stoga je pravilno postavljanje važno. Za pričvršćivanje miksera, pritisnite gumb za otpuštanje na

stražnjoj strani, postavite mikser na mjesto i otpustite gumb kako biste ga zaključali. Na kraju spustite gornji dio kako biste osigurali posudu i pokrenuli uređaj.

VODIČ ZA MJEŠANJE

Brzina	Opis
1	Ovo je dobra početna brzina za miješanje suhih sastojaka.
2	Najbolja brzina za početak miješanja tekućih sastojaka i preljeva za salate.
3	Za miješanje kolača, keksa i kruha.
4	Za miješanje maslaca i šećera, mućenje nepečenih slastica, deserta itd.
5	Za mućenje jaja, pripremu glazura, mućenje krumpira, mućenje vrhnja itd.

VODIČ ZA PRIPREMU

Kukice za tijesto	Kapacitet	Trajanje
Tijesto s kvascem	Max. 750g brašna + 540ml vode	3 minute

Mutilice	Kapacitet	Trajanje
Tanki umaci, kreme i juhe	Približno 750g	3 minute
Majoneza	Max 3 žumanjka	3 minute
Pire krumpir	Max 750g	5 minuta
Šlag	Max 750g	3 minute
Bjelanjci	Max 5 bjelanjaka	5 minuta

Kako biste spriječili pregrijavanje motora:

- Ne radite kontinuirano duže od 3 minute. Nakon toga zaustavite mikser i pustite ga da se hladi najmanje 5 minuta dok ne dosegne sobnu temperaturu.
- Ne koristite Turbo način rada duže od 1 minute kontinuirano.

ČIŠĆENJE I ODRŽAVANJE

- Uvijek isključite uređaj iz napajanja prije čišćenja.
- Operite mutilice toplom vodom i sapunom i temeljito ih osušite.
- Očistite tijelo vlažnom krpom. Nemojte prati ili uranjati mikser u vodu.

OPREZ: Nemojte uranjati ručni mikser u vodu ili bilo koju drugu tekućinu za čišćenje. Bilo kakvo servisiranje treba obavljati samo ovlašteni servisni predstavnik.

Pravilno odlaganje ovog proizvoda



- Ovaj znak označava da se ovaj proizvod ne smije odlagati s drugim kućanskim otpadom u cijeloj EU.
- Kako biste spriječili moguću štetu okolišu ili ljudskom zdravlju od nekontroliranog odlaganja otpada, odložite ga odgovorno kako biste promicali održivo ponovno korištenje materijalnih resursa.
- Za povrat vašeg korištenog uređaja koristite sustave za povrat i prikupljanje ili se obratite trgovcu kod kojeg je proizvod kupljen. Oni mogu preuzeti ovaj proizvod za ekološki sigurno recikliranje.

Uvoznik za HR: • ZED d.o.o. Industrijska cesta 5, 10360 Sesvete-HR Tel: +385 01 2006 148 Uvoznik za BIH: • Digitalis d.o.o. M.Spaha 2A/30,72290 Novi Travnik-BIH Tel: +387 61 095 095

VEUILLEZ PRENDRE EN CONSIDERATION QUE LE MANUEL UTILISATEUR DE L'APPAREIL PEUT ETRE PREPARE POUR PLUS QU'UN MODELE IL SE PEUT QUE VOTRE APPAREIL NE POSSEDE PAS LES CARACTERISTIQUES QUI SONT CITEES DANS LE MANUEL UTILISATEUR. CETTE LANGUE A ÉTÉ TRADUITE AVEC L'AIDE DE L'INTELLIGENCE ARTIFICIELLE.

INSTRUCTIONS DE SÉCURITÉ GÉNÉRALES & AVERTISSEMENTS

- Lisez attentivement le manuel d'instructions avant d'utiliser l'appareil.
- Vérifiez que la tension nominale correspond à celle utilisée.
- Conservez les instructions, le certificat de garantie, le reçu de vente et, si possible, l'emballage intérieur!
- L'appareil est destiné uniquement à un usage privé, non commercial et non professionnel!
- Débranchez la prise lorsque l'appareil n'est pas utilisé, lors du raccordement d'accessoires, du nettoyage ou en cas de perturbation. Éteignez l'appareil au préalable. Tirez sur la prise, pas sur le câble.
- Pour protéger les enfants, ne les laissez jamais sans surveillance avec l'appareil. Placez l'appareil hors de leur portée. Assurez-vous que le câble ne pend pas.
- Testez régulièrement l'appareil et le câble pour détecter des dommages. En cas de dommage, n'utilisez pas l'appareil.
- Ne laissez pas les enfants jouer avec l'appareil ou les matériaux d'emballage (sacs en plastique).
- Cet appareil peut être utilisé par des enfants de plus de 8 ans et des personnes handicapées ou inexpérimentées, à condition qu'ils soient surveillés ou instruits. Le nettoyage et l'entretien ne doivent pas être effectués par des enfants de moins de 8 ans sans surveillance.
- Ne réparez pas l'appareil vous-même, consultez un expert autorisé.
- Seul un câble équivalent peut remplacer un câble d'alimentation endommagé, fourni par le fabricant ou notre service.
- Gardez l'appareil et le câble éloignés de la chaleur, de la lumière directe du soleil, de l'humidité, des bords tranchants, etc.
- Éteignez et débranchez l'appareil lorsqu'il n'est pas utilisé.
- N'utilisez que les accessoires d'origine fournis par le fournisseur.
- N'utilisez pas l'appareil à l'extérieur (sauf s'il est conçu pour être utilisé à l'extérieur). Protégez contre des températures négatives.
- Ne l'utilisez pas près de l'eau (baignoire, évier, etc.). L'appareil ne doit pas être exposé à la pluie ou à l'humidité. Utilisez l'appareil uniquement avec des mains sèches.
- Si l'appareil tombe dans l'eau, débranchez-le avant de le retirer. Ne touchez pas la source d'eau. L'appareil doit être vérifié par un spécialiste avant d'être réutilisé. Pour éviter tout risque de choc électrique, ne nettoyez pas l'appareil avec de l'eau et ne l'immergez pas.

- N'utilisez l'appareil que pour l'usage prévu.
- L'appareil doit être utilisé uniquement lorsqu'il est branché à une prise mise à la terre conformément aux réglementations. Assurez-vous que la tension d'alimentation correspond à celle indiquée sur la plaque signalétique.
- Les dommages causés par une utilisation incorrecte ou non conforme aux instructions ne sont pas couverts par la garantie.
- N'utilisez l'appareil que sur une surface plane et horizontale.
- L'appareil ne doit pas être utilisé après une chute sur une surface dure. Même des dommages invisibles peuvent affecter la sécurité fonctionnelle. L'appareil peut être utilisé uniquement après vérification par un professionnel.
- Ne transportez pas et ne tirez pas l'appareil par la prise, risque de court-circuit. Ne pliez pas, ne pincez pas et ne tirez pas le câble sur des bords tranchants.
- Ne couvrez pas les orifices de ventilation. Ne versez pas de liquides ou de poudres dans les orifices de ventilation.
- Ne mettez pas les doigts ou des objets dans les parties ouvertes de l'appareil.
- Aucune responsabilité n'est acceptée en cas de dommages causés par une utilisation incorrecte ou non conforme aux instructions.
- Ne mettez rien dans les crochets rotatifs pendant que la machine fonctionne.
- Ne modifiez pas les interrupteurs de sécurité.
- Faites attention aux lames tranchantes lors de la vidange et du nettoyage de l'appareil.

FAITES CONNAISSANCE AVEC VOTRE GUIDE DE MÉLANGE

BATEUR ÉLECTRIQUE AVEC BOL

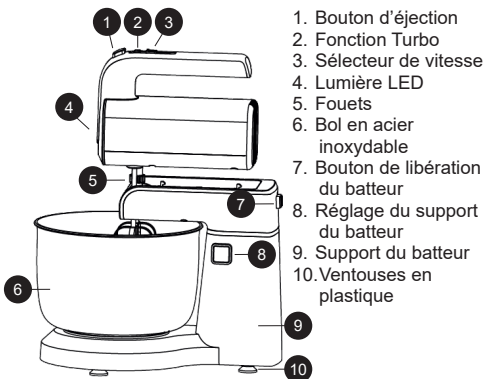

Vitesse	Description
1	C'est une bonne vitesse de départ pour mélanger les ingrédients secs.
2	La meilleure vitesse pour commencer à mélanger les ingrédients liquides et les vinaigrettes pour salades.
3	Pour mélanger les gâteaux, biscuits et pains.
4	Pour crémier le beurre et le sucre, battre des bonbons non cuits, des desserts, etc.
5	Pour battre les œufs, faire des glaçages, fouetter des pommes de terre, fouetter de la crème, etc.

INSTRUCTIONS D'UTILISATION

REMARQUE : Lors de l'insertion des crochets à pâte, assurez-vous que la tige avec la grande rondelle est insérée dans la fente de droite, tandis que l'autre se trouve dans la fente de gauche.

- Poussez les fouets dans les fentes, en les tournant légèrement jusqu'à ce qu'ils se verrouillent en place.
- Immergez les fouets dans le mélange.
- Branchez le batteur à une prise murale.
- Faites glisser l'interrupteur de contrôle de la vitesse à la vitesse souhaitée.
- Une fois la consistance souhaitée atteinte, faites glisser l'interrupteur de contrôle de la vitesse à la position "O". Attendez que les fouets s'arrêtent complètement, puis débranchez le batteur.
- Appuyez sur le bouton de libération des fouets pour les retirer.
- Pour éviter les éclaboussures, insérez les fouets ou les crochets à pâte dans le mélange avant d'allumer l'appareil.
- La vitesse "0" indique la position "OFF".

REMARQUE : Ajustez la vitesse en fonction du type de nourriture. Commencez toujours à une vitesse faible et augmentez-la progressivement. Si le mélange devient plus épais pendant le traitement, augmentez la puissance en passant à une vitesse supérieure.

ATTENTION : Lors de l'insertion des crochets à pâte, assurez-vous que la tige avec la grande rondelle est placée dans la fente de droite, et l'autre dans la fente de gauche. Une insertion incorrecte peut provoquer l'enroulement de la pâte autour des crochets et endommager la machine. Une insertion correcte aide à prévenir le débordement des ingrédients par-dessus les bords du récipient de mélange.

Installation du bol et du batteur

Appuyez sur le bouton prévu pour soulever la partie supérieure, puis relevez-la complètement. Placez le bol sur le mécanisme de base et assurez-vous qu'il est bien fixé. Ce modèle est doté d'une fonction de rotation automatique, il est donc important de bien le positionner. Pour fixer le batteur, appuyez sur le bouton de libération situé à l'arrière, placez le batteur en position, puis relâchez le bouton pour le verrouiller. Enfin, abaissez la partie supérieure pour sécuriser le bol et mettre l'appareil en marche.

TABLEAU DE PRÉPARATION

Crochets à pâte	Capacité	Durée
Pâte levée	Max. 750g de farine + 540ml d'eau	3 minutes

Fouets	Capacité	Durée
Sauces fines, crèmes et soupes	Environ 750g	3 minutes
Mayonnaise	Max 3 jaunes d'œufs	3 minutes
Purée de pommes de terre	Max 750g	5 minutes
Crème fouettée	Max 750g	3 minutes
Blancs d'œufs en neige	Max 5 blancs d'œufs	5 minutes

Pour éviter la surchauffe du moteur :

- Ne pas faire fonctionner en continu pendant plus de 3 minutes. Après cela, arrêtez le batteur et laissez-le refroidir pendant au moins 5 minutes jusqu'à ce qu'il atteigne la température ambiante.
- Ne pas utiliser le mode Turbo pendant plus de 1 minute en continu.

NETTOYAGE ET ENTRETIEN

- Débranchez toujours l'appareil de l'alimentation électrique avant le nettoyage.
- Lavez les fouets à l'eau tiède savonneuse et séchez-les soigneusement.
- Nettoyez le corps avec un chiffon humide. Ne pas laver ni immerger le batteur dans l'eau.

ATTENTION : Ne pas immerger le batteur à main dans l'eau ou tout autre liquide pour le nettoyage. Tout entretien doit être effectué uniquement par un représentant du service autorisé

IMPORTATEUR: ZILAN FRANCE 9, Rue des Colonnes, 75002 Paris, France
N° TVA: FR72953802378 N° SIRET : 95380237800018 zilanfrance2023@gmail.com

Élimination correcte de ce produit



- Ce marquage indique que ce produit ne doit pas être éliminé avec d'autres déchets ménagers dans l'UE.
- Pour éviter tout dommage possible à l'environnement ou à la santé humaine dû à une élimination incontrôlée des déchets, recyclez-le de manière responsable pour favoriser la réutilisation durable des ressources matérielles.
- Pour retourner votre appareil usagé, veuillez utiliser les systèmes de retour et de collecte ou contacter le détaillant où le produit a été acheté. Ils peuvent prendre ce produit pour un recyclage écologique sûr.

გთხოვთ, გაითვალისწინოთ, რომ მოწყობილობის სახელმძღვანელო შეიქმნას ერთზე მეტი მოდელის ინფორმაციისთვის. თქვენი მოწყობილობა შეიძლება არ მოიცავდეს სახელმძღვანელოში მითითებულ ფუნქციებს.

უსაფრთხოების ზოგადი ინსტრუქციები და გაფრთხილებები

- ამ მოწყობილობის გამოყენებამდე, გთხოვთ, ყურადღებით წაიკითხოთ მომხმარებლის სახელმძღვანელო.
- დარწმუნდით, რომ მოწყობილობის ნომინალური ძაბვა იგივეა, რაც თქვენ იყენებთ.
- შეინახეთ ინსტრუქცია, საგარანტიო ბარათი, გაყიდვის ქვითარი და თუ შესაძლებელია, მუყაო შიდა შეფუთვით!
- მოწყობილობა განკუთვნილია მხოლოდ პირადი გამოყენებისთვის და არ არის კომერციული ან პროფესიული გამოყენებისთვის!
- ყოველთვის გამორთეთ მოწყობილობა, როდესაც ის არ არის გამოყენებული, აქსესუარების დაყენებისას, მოწყობილობის გაწმენდისას ან თუ რაიმე პრობლემაა. გამორთეთ მოწყობილობა წინასწარ. არ გაიყვანოთ კაბელი, გამოიღეთ შტეფსელი.
- ბავშვების დასაცავად ელექტრო მოწყობილობების საფრთხისგან, არასოდეს დატოვოთ მოწყობილობა უყურადღებოდ. ამიტომ, თქვენი მოწყობილობის მდებარეობის არჩევისას, აირჩიეთ ის ისე, რომ ბავშვებს არ შეეძლოთ მასზე წვდომა. დარწმუნდით, რომ კაბელი არ არის ჩამოკიდებული.
- რეგულარულად შეამოწმეთ მოწყობილობა და მისი კაბელი დაზიანებისთვის. თუ რაიმე სახის დაზიანებაა, მოწყობილობა არ უნდა იქნას გამოყენებული.
- არ დაუშვათ ბავშვებს მოწყობილობასთან თამაში. არ დაუშვათ ბავშვებს თამაში შესაფუთი მასალებით, როგორცაა პლასტიკური ჩანთები.
- ამ ხელსაწყოს გამოყენება შეუძლიათ ფიზიკური, სენსორული ან გონებრივი შეზღუდული შესაძლებლობის მქონე პირებს ან გამოცდილების და ცოდნის ნაკლებობას, იმ პირობით, რომ მათ მიეცათ ზედამხედველობა ან ინსტრუქცია, როგორ გამოიყენონ მოწყობილობა უსაფრთხოდ და გააცნობიერონ შესაძლო საფრთხეები. გაწმენდა და მომხმარებლის მოვლა არ უნდა მოხდეს 8 წლამდე ასაკის ბავშვებმა მეთვალყურეობის გარეშე.
- თავად არ შეაკეთოთ მოწყობილობა რაიმე პრობლემის შემთხვევაში, მიმართეთ უფლებამოსილ სპეციალისტს.

- უსაფრთხოების მიზნების გამო, გატეხილი ან დაზიანებული ქსელის კაბელი შეიძლება შეიცვალოს მხოლოდ ექვივალენტური კაბელით, რომელიც მოწოდებულია მწარმოებლის, ჩვენი მომხმარებელთა მომსახურების განყოფილების ან ანალოგიურად კვალიფიციური პირის მიერ.
- შეინახეთ მოწყობილობა და მისი კაბელი სითბოსგან, მზის პირდაპირი სხივებისგან, ტენიანობისგან, ბასრი კიდებისგან და მსგავსებისგან.
- გამორთეთ მოწყობილობა და გამორთეთ ის, როცა არ იყენებთ.
- გამოიყენეთ მხოლოდ მომწოდებლის მიერ მოწოდებული ორიგინალური აქსესუარები.
- არ გამოიყენოთ მოწყობილობა გარეთ. (თუ მოწყობილობა არ არის განკუთვნილი გარე გამოყენებისთვის.)
- ყოველთვის დაიცავით ნულოვანი ან ნულამდე ტემპერატურისგან.
- არასოდეს გამოიყენოთ წყალთან ახლოს (აბაზანა, ნიჟარა და ა.შ.). მოწყობილობა არ უნდა ექვემდებარებოდეს წვიმას ან ტენიანობას. გამოიყენეთ მოწყობილობა მხოლოდ მაშინ, როცა ხელები მშრალია.
- თუ მოწყობილობა წყალში ჩავარდა, გამორთეთ იგი წყალში შესვლამდე. არ შეეხოთ წყლის წყაროს. მოწყობილობა ხელახლა გამოყენებამდე უნდა შემოწმდეს სპეციალისტის მიერ. ელექტროშოკის რისკის თავიდან ასაცილებლად, არ გაწმინდოთ მოწყობილობა წყლით და არ ჩაძიროთ წყალში.
- გამოიყენეთ მოწყობილობა მხოლოდ დანიშნულებისამებრ.
- ამ მოწყობილობის მუშაობა უნდა მოხდეს მხოლოდ სათანადოდ დამაგრებულ დამიწებულ სოკეტთან მიერთებისას. დარწმუნდით, რომ მიწოდების ძაბვა შეესაბამება ტიპის ფირფიტაზე მითითებულ ძაბვას.
- დაზიანებები, რომლებიც წარმოიქმნება, თუ მოწყობილობა გამოიყენება სხვა მიზნებისთვის, გარდა ინსტრუქციებში მითითებულისა, არასწორად გამოყენებული ან არ შეკეთდება ექსპერტების მიერ, არ ვრცელდება გარანტიით.
- ყოველთვის გამოიყენეთ მოწყობილობა ბრტყელ და ჰორიზონტალურ ზედაპირზე.
- თუ მოწყობილობა სიმაღლიდან მყარ ზედაპირზე ეცემა, ის აღარ უნდა გამოიყენოთ. უხილავმა დაზიანებამაც კი შეიძლება უარყოფითი გავლენა მოახდინოს მოწყობილობის ფუნქციონალურ უსაფრთხოებაზე. მოწყობილობის

გამოყენება შესაძლებელია მხოლოდ პროფესიონალის მიერ შემოწმების შემდეგ.

- მოწყობილობის ტარებისას ან გაყვანისას ყოველთვის დაიჭირეთ ან გამოწიეთ დენის შტეფსელი, რადგან არსებობს კაბელის გატეხვის გამო მოკლე ჩართვის რისკი. არ მოხაროთ, არ დააჭიროთ ან არ გაჭიმოთ კვების კაბელი მკვეთრ კიდეებზე.
- თუ არის სავენტილაციო ხვრელი, არ დაფაროთ იგი. არ ჩაასხით სითხე ან ფხვნილი სავენტილაციო ღობეებში.
- არ ჩადოთ თითები ან სხვა საგნები ღია ნაწილებში.
- ჩვენ ვერ ვიგებთ პასუხისმგებლობას რაიმე ზიანს, რომელიც შეიძლება მოხდეს ამ ინსტრუქციების შეუსრულებლობის ან არასწორად გამოყენების შემთხვევაში.
- არ ჩადოთ არაფერი მბრუნავ კაუჭებში, სანამ მანქანა მუშაობს.
- არ დაარღვიოთ უსაფრთხოების ჩამრთველები.
- გაუფრთხილდით მკვეთრ საჭრელ პირებს, ასეთის არსებობის შემთხვევაში, დაცლისა და გაწმენდისას.

გაიცანით თქვენი ხელის მიქსერი

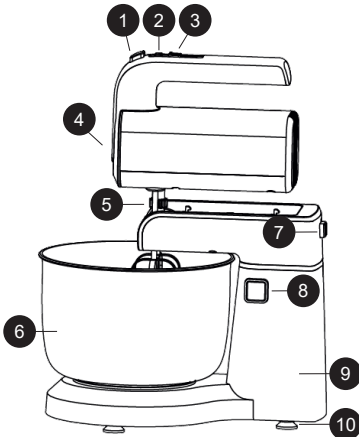

- | | |
|-----------------------|-----------------------------|
| 1. ამოღების დილაკი | 7. თასი |
| 2. ტურბო დილაკი | 8. მიქსერის ამოღების დილაკი |
| 3. სიჩქარის სელექტორი | 9. მიქსერის სამაგრი |
| 4. LED განათება | 10. პლასტიკური ვაკუუმი ფეხი |
| 5. ცომის საზელი კაუჭი | |
| 6. უჟანგავი ფოლადის | |

სათქვეფის სახელმძღვანელო

სიჩქარე	ახსნა
1	ეს კარგი საწყისი სიჩქარეა მშრალი ინგრედიენტების შერევისთვის.
2	ეს არის საუკეთესო სიჩქარე თხევადი ინგრედიენტებისა და სალათის სოსების შერევისთვის.
3	ნამცხვრების, ნამცხვრების და პურის შერევისთვის.
4	კარაქისა და შაქრის შერევით შეგიძლიათ მოამზადოთ დაუმუშავებელი კანფეტები, დესერტები და ა.შ. მათრახი.
5	კვერცხის და კარტოფილის ცემა, ნალების მომზადება, ნალების ათქვეფა და ა.შ. ამისთვის.

მომზადების გზამკვლევი ცხრილი

ცომის კაუჭები	ტევადობა	ხანგრძლივობა
საფუარიანი ცომი	მაქს. 750 გრ ფქვილი + 540 მლ წყალი	3 წუთი

გამოყენების ინსტრუქცია

შენიშვნა: ცომის კაუჭების დამაგრებისას, დარწმუნდით, რომ ღერო დიდი სარეცხით მოთავსებულია მარჯვენა ჭრილში, მეორე კი მარცხენა ჭრილში.

- ბიტრები ჩასვით ჭრილებში და ნაზად გადაატრიალეთ, სანამ არ დაიკეტება.
- ჩაასხით საცემები ნარევი.
- შეაერთეთ მიქსერი კედლის განყოფილებაში.
- დააბრუნეთ სიჩქარის კონტროლის დილაკი სასურველ სიჩქარეზე.
- სასურველი თანმიმდევრულობის მიღწევის შემდეგ, გადააბრუნეთ სიჩქარის კონტროლის დილაკი "0" პოზიციაზე. დაელოდეთ სანამ მთქნარები სრულად გაჩერდებიან, შემდეგ გამორთეთ მიქსერი.
- დააჭირეთ საცემის გამოშვების დილაკს, რომ ამოიღოთ საცემი.
- დაბინძურების თავიდან ასაცილებლად, მოწყობილობას ჩართვამდე მოთავსეთ ნარევი ათქვეფილები ან ცომის კაუჭები.
- სიჩქარე "0" ნიშნავს "გამორთული" პოზიციას.

შენიშვნა: დაარეგულირეთ სიჩქარე საკვების ტიპის მიხედვით. ყოველთვის დაიწყეთ ადაბალი სიჩქარით და თანდათან გაზარდეთ. თუ ნარევი სქელდება დამუშავების დროს, გაზარდეთ სიმძლავრე უფრო მაღალ სიჩქარეზე გადართვით. **სიფრთხილე:** ცომის კაუჭების მორგებისას ყოველთვის დარწმუნდით, რომ ღერო დიდი სარეცხით მოთავსებულია მარჯვენა ჭრილში, მეორე კი მარცხენა ჭრილში. არასწორი განლაგება შეიძლება გამოიწვიოს ცომის შემოხვევა კაუჭებზე და დაზიანდეს მოწყობილობა. სათანადო განლაგება ხელს უშლის ინგრედიენტების დაღვრას თასის გვერდებზე.

თასის და მიქსერის განთავსება

ზედა ტანის ასაწევად ჯერ დააჭირეთ შესაბამის დილაკს და შემდეგ ასწიეთ ზევით. დამაგრეთ თასი ადგილზე და დაამაგრეთ იგი ბაზაზე არსებულ მექანიზმში. თასს აქვს ავტომატური ბრუნვის ფუნქცია ამ მოდელზე, ამიტომ დარწმუნდით, რომ სწორად მოათავსეთ იგი.

მიქსერის გამოსაცვლელად დააჭირეთ მიქსერის გამოშვების დილაკს უკანა მხარეს, მოათავსეთ მიქსერი ადგილზე და გაათავსეთ უფლებით დილაკი. ბოლოს, ქვედა ტანი ჩამოწიეთ თასის დასამაგრებლად და ჩართეთ მოწყობილობა.

საცემები	ტევადობა	ხანგრძლივობა
თხელი სოსები, კრემები და სუპები	დაახლოებით 750 გრ	3 წუთი
მაიონეზი	მაქს. 3 კვერცხის გული	3 წუთი
კარტოფილის პიურე	მაქს. 750გრ	5 წუთი
ათქვეფილი ნალები	მაქს. 750გრ	3 წუთი
კვერცხის ცილის თქვევა	მაქს. 5 კვერცხის ცილა	5 წუთი

ძრავის გადახურების თავიდან ასაცილებლად:

- არ გაატაროთ მიქსერი 3 წუთზე მეტ ხანს განუწყვეტლივ. შემდეგ გააჩერეთ და გააჩერეთ მინიმუმ 5 წუთი, სანამ ოთახის ტემპერატურას არ მიაღწევს.
- არ გამოიყენოთ ტურბო რეჟიმი განუწყვეტლივ 1 წუთზე მეტი ხნის განმავლობაში.

გაწმენდა და მოვლა

- გაწმენდის წინ, დარწმუნდით, რომ გამორთეთ მოწყობილობა სოკეტიდან.
- ათქვეფილები გარეცხეთ თბილ საპნიან წყალში და კარგად გააშრეთ.
- გაიწმინდეთ სხეული ნესტიანი ქსოვილით. არ ჩაყაროთ ან გარეცხეთ მიქსერი წყალში.

სიფრთხილე: არ ჩაყაროთ ხელის მიქსერი წყალში ან სხვა სითხეში მის გასაწმენდად. ნებისმიერი ტექნიკური მომსახურება უნდა შესრულდეს მხოლოდ უფლებამოსილი სერვისის წარმომადგენლის მიერ.

წარმოშობის ქვეყანა: ჩინეთი იმპორტიორი : შპს ტექნოპაუს , 205277608, ფარსადანის 5, 0131, თბილისი, საქართველო
 ზილან ევ გერეჩლერი სან.თიფ. ა.შ. , სტამბოლი, თურქეთი-ის დაკვეთით

პროდუქტის სათანადო განკარგვა



- ეს მარკირება მიუთითებს, რომ წინამდებარე პროდუქტი არ უნდა განადგურდეს სხვა საყოფაცხოვრებო ნარჩენებთან ერთად ევროკავშირის ფარგლებში.
- გარემოს და ადამიანის ჯანმრთელობისთვის შესაძლო ზიანის თავიდან ასაცილებლად ნარჩენების უკონტროლო განადგურებისგან, პროდუქტის პასუხისმგებლობით გადამუშავება და მატერიალური რესურსების მდგრადი ხელახალი გამოყენების ხელშეწყობა.
- თქვენ მიერ გამოყენებული მოწყობილობის დასაბრუნებლად გთხოვთ, გამოიყენოთ დაბრუნებისა და შეგროვების სისტემები ან დაუკავშირდით დილერს, ვისგანაც შეიძინეთ პროდუქტი. ისინი შეაგროვებენ თქვენგან არსებულ პროდუქტს ეკოლოგიურად უსაფრთხო გადამუშავებისთვის.

POR FAVOR CONSIDERE QUE EL MANUAL DEL PISPOSITIVO PUEDE SER ELABORADO CON INFORMACIÓN DE MÁS DE UN MODELO ES POSIBLE QUE SU DISPOSITIVO NO CONTenga LAS CARACTERÍSTICAS MENCIONADAS EN EL MANUAL. ESTE IDIOMA HA SIDO TRADUCIDO CON LA AYUDA DE INTELIGENCIA ARTIFICIAL.

INSTRUCCIONES GENERALES DE SEGURIDAD Y ADVERTENCIAS

- Lea atentamente el manual de instrucciones antes de usar el dispositivo.
- Asegúrese de que el voltaje nominal corresponda al voltaje utilizado.
- Guarde las instrucciones, el certificado de garantía, el recibo de compra y, si es posible, el cartón con el embalaje interior.
- El dispositivo está destinado exclusivamente al uso privado, no comercial ni profesional.
- Desenchufe el dispositivo cuando no esté en uso, al conectar accesorios, al limpiar o en caso de perturbaciones. Apague el dispositivo primero. Tire del enchufe, no del cable.
- Para proteger a los niños, no los deje sin supervisión con el dispositivo. Coloque el dispositivo fuera de su alcance. Asegúrese de que el cable no cuelgue.
- Revise periódicamente el dispositivo y el cable para detectar daños. Si hay daños, no use el dispositivo.
- No permita que los niños jueguen con el dispositivo o los materiales de embalaje (bolsas de plástico).
- Este dispositivo puede ser utilizado por niños mayores de 8 años y personas con discapacidades o falta de experiencia, siempre que estén supervisados o instruidos. La limpieza y el mantenimiento no deben ser realizados por niños menores de 8 años sin supervisión.
- No repare el dispositivo usted mismo, consulte a un experto autorizado.
- Solo un cable equivalente puede reemplazar un cable de red dañado, proporcionado por el fabricante o nuestro servicio.
- Mantenga el dispositivo y el cable alejados del calor, la luz solar directa, la humedad, los bordes afilados, etc.
- Apague y desenchufe el dispositivo cuando no esté en uso.
- Use solo los accesorios originales proporcionados por el proveedor.
- No use el dispositivo en exteriores (a menos que esté diseñado para uso exterior). Proteja contra temperaturas bajo cero.
- No lo use cerca del agua (bañera, lavabo, etc.). El dispositivo no debe exponerse a la lluvia o la humedad. Use el dispositivo solo con las manos secas.
- Si el dispositivo cae en el agua, desenchúfelo antes de sacarlo. No toque la fuente de agua. El dispositivo debe ser revisado por un especialista antes de volver a usarse. Para evitar el riesgo de descarga eléctrica, no limpie el dispositivo con agua ni lo sumerja.

- Use el dispositivo solo para el propósito previsto.
- El dispositivo solo debe usarse cuando esté conectado a una toma de corriente con conexión a tierra de acuerdo con las regulaciones. Asegúrese de que el voltaje de alimentación corresponda al voltaje indicado en la placa de tipo.
- Los daños causados por el uso incorrecto o el incumplimiento de las instrucciones no están cubiertos por la garantía.
- Use el dispositivo solo en una superficie plana y horizontal.
- El dispositivo no debe usarse después de una caída en una superficie dura. Incluso los daños invisibles pueden afectar la seguridad funcional. El dispositivo solo puede usarse después de ser revisado por un profesional.
- No transporte ni tire del dispositivo por el enchufe, riesgo de cortocircuito. No doble, pellizque ni tire del cable sobre bordes afilados.
- No cubra las aberturas de ventilación. No vierta líquidos ni polvos en las aberturas de ventilación.
- No inserte los dedos ni objetos en las partes abiertas del dispositivo.
- No se acepta responsabilidad por los daños causados por el uso incorrecto o el incumplimiento de las instrucciones.
- No inserte nada en los ganchos giratorios mientras la máquina está funcionando.
- No interfiera con los interruptores de seguridad.
- Tenga cuidado con las cuchillas afiladas al vaciar y limpiar el dispositivo.

CONOZCA SU BATIDORA DE MANO CON BOL



1. Expulsor
2. Función Turbo
3. Selector de velocidad
4. Luz LED
5. Batidores
6. Bol de acero inoxidable
7. Botón de liberación de la batidora
8. Ajuste del soporte de la batidora
9. Soporte de la batidora
10. Ventosas de plástico

GUÍA DE MEZCLA

Velocidad	Descripción
1	Esta es una buena velocidad inicial para mezclar ingredientes secos.
2	La mejor velocidad para comenzar a mezclar ingredientes líquidos y aderezos para ensaladas.
3	Para mezclar pasteles, galletas y panes.
4	Para batir mantequilla y azúcar, batir dulces no cocidos, postres, etc.
5	Para batir huevos, hacer glaseados, batir papas, batir crema, etc.

TABLA DE PREPARACIÓN

Ganchos para masa	Capacidad	Duración
Masa de levadura	Máx. 750g de harina + 540ml de agua	3 minutos

INSTRUCCIONES DE USO

NOTA: Al insertar los ganchos para masa, asegúrese de que la varilla con la arandela grande esté insertada en la ranura derecha, mientras que la otra va en la ranura izquierda.

- Empuje los batidores en las ranuras, girándolos ligeramente hasta que se bloqueen en su lugar.
- Sumerja los batidores en la mezcla.
- Enchufe la batidora a una toma de corriente.
- Deslice el interruptor de control de velocidad a la velocidad deseada.
- Una vez alcanzada la consistencia deseada, deslice el interruptor de control de velocidad a la posición "0". Espere hasta que los batidores se detengan por completo, luego desenchufe la batidora.
- Presione el botón de liberación de los batidores para retirarlos.
- Para evitar salpicaduras, inserte los batidores o ganchos para masa en la mezcla antes de encender el aparato.
- La velocidad "0" indica la posición "OFF".

NOTA: Ajuste la velocidad según el tipo de alimento.

Comience siempre a una velocidad baja y aumente gradualmente. Si la mezcla se vuelve más espesa durante el proceso, aumente la potencia cambiando a una velocidad mayor.

PRECAUCIÓN: Al insertar los ganchos para masa, asegúrese siempre de que la varilla con la arandela grande esté colocada en la ranura derecha, y la otra en la ranura izquierda. Una inserción incorrecta puede causar que la masa se enrolle alrededor de los ganchos y dañe la máquina. La inserción correcta ayuda a prevenir que los ingredientes se derramen por los bordes del recipiente de mezcla.

Colocación del bol y la batidora

Presione el botón designado para levantar la parte superior y luego elévela completamente. Coloque el bol en el mecanismo de base y asegúrese de que esté bien colocado. Este modelo cuenta con una función de rotación automática, por lo que una colocación adecuada es importante.

Para acoplar la batidora, presione el botón de liberación en la parte trasera, coloque la batidora en su posición y suelte el botón para bloquearla. Finalmente, baje la parte superior para asegurar el bol y encienda el aparato.

Batidores	Capacidad	Duración
Salsas finas, cremas y sopas	Aprox. 750g	3 minutos
Mayonesa	Máx 3 yemas de huevo	3 minutos
Puré de papas	Máx 750g	5 minutos
Nata montada	Máx 750g	3 minutos
Claros de huevo batidas	Máx 5 claras de huevo	5 minutos

Para evitar el sobrecalentamiento del motor:

- No opere continuamente durante más de 3 minutos. Después de eso, detenga la batidora y déjela enfriar durante al menos 5 minutos hasta que alcance la temperatura ambiente.
- No utilice el modo Turbo durante más de 1 minuto continuamente.

LIMPIEZA Y MANTENIMIENTO

- Desenchufe siempre la unidad de la fuente de alimentación antes de limpiarla.
- Lave los batidores con agua tibia y jabón y séquelos completamente.
- Limpie el cuerpo con un paño húmedo. No lave ni sumerja la batidora en agua.

PRECAUCIÓN: No sumerja la batidora de mano en agua ni en ningún otro líquido para limpiarla. Cualquier servicio debe ser realizado únicamente por un representante de servicio autorizado.

Disposición correcta de este producto



- Esta marca indica que este producto no debe desecharse con otros residuos domésticos en toda la UE.
- Para evitar posibles daños al medio ambiente o a la salud humana debido a una disposición de residuos no controlada, recíclalo de manera responsable para promover el reuso sostenible de los recursos materiales.
- Para devolver tu dispositivo usado, utiliza los sistemas de devolución y recolección o contacta al minorista donde se compró el producto. Pueden llevar este producto para su reciclaje ambiental seguro.

SI PREGA DI NOTARE CHE IL MANUALE DI ISTRUZIONI POTREBBE ESSERE STATO CREATO PER LE INFORMAZIONI DI PIU' DI UN MODELLO. IL VOSTRO APPARECCHIO POTREBBE NON INCLUDERE LE CARATTERISTICHE DESCRITTE NEL MANUALE. QUESTA LINGUA È STATA TRADOTTA CON L'AIUTO DELL'INTELLIGENZA ARTIFICIALE.

ISTRUZIONI GENERALI PER LA SICUREZZA E AVVERTENZE

- Leggere attentamente il manuale di istruzioni prima di utilizzare il dispositivo.
- Assicurarsi che la tensione nominale corrisponda a quella utilizzata.
- Conservare le istruzioni, il certificato di garanzia, la ricevuta di acquisto e, se possibile, il cartone con l'imballaggio interno.
- Il dispositivo è destinato esclusivamente a uso privato, non commerciale e non professionale.
- Scollegare la spina quando il dispositivo non è in uso, durante il collegamento di accessori, la pulizia o in caso di disturbi. Spegnerlo prima il dispositivo. Tirare la spina, non il cavo.
- Per proteggere i bambini, non lasciarli mai incustoditi con il dispositivo. Posizionare il dispositivo fuori dalla loro portata. Assicurarsi che il cavo non penda.
- Verificare periodicamente il dispositivo e il cavo per danni. Se ci sono danni, non usare il dispositivo.
- Non permettere ai bambini di giocare con il dispositivo o con i materiali di imballaggio (sacchetti di plastica).
- Questo dispositivo può essere utilizzato da bambini sopra gli 8 anni e persone con disabilità o mancanza di esperienza, purché siano sorvegliati o istruiti. La pulizia e la manutenzione non devono essere eseguite da bambini di età inferiore agli 8 anni senza supervisione.
- Non riparare il dispositivo da soli, consultare un esperto autorizzato.
- Solo un cavo equivalente può sostituire un cavo di alimentazione danneggiato, fornito dal produttore o dal nostro servizio.
- Tenere il dispositivo e il cavo lontani dal calore, dalla luce solare diretta, dall'umidità, dai bordi taglienti, ecc.
- Spegnerlo e scollegare il dispositivo quando non è in uso.
- Utilizzare solo accessori originali forniti dal fornitore.
- Non utilizzare il dispositivo all'aperto (a meno che non sia progettato per uso esterno). Proteggerlo da temperature sotto zero.
- Non usare vicino all'acqua (vasca, lavandino, ecc.). Il dispositivo non deve essere esposto a pioggia o umidità. Utilizzare il dispositivo solo con le mani asciutte.
- Se il dispositivo cade in acqua, scollegarlo prima di estrarlo. Non toccare la fonte d'acqua. Il dispositivo deve essere controllato da uno

specialista prima di essere riutilizzato. Per evitare il rischio di scosse elettriche, non pulire il dispositivo con acqua e non immergerlo.

- Usare il dispositivo solo per lo scopo previsto.
- Il dispositivo deve essere utilizzato solo quando collegato a una presa messa a terra secondo le normative. Assicurarsi che la tensione di alimentazione corrisponda a quella indicata sulla targhetta.
- I danni causati da un uso improprio o non conforme alle istruzioni non sono coperti dalla garanzia.
- Utilizzare il dispositivo solo su una superficie piana e orizzontale.
- Il dispositivo non deve essere utilizzato dopo una caduta su una superficie dura. Anche i danni invisibili possono compromettere la sicurezza funzionale. Il dispositivo può essere utilizzato solo dopo un controllo da parte di un professionista.
- Non trasportare né tirare il dispositivo dalla spina, rischio di corto circuito. Non piegare, pizzicare o tirare il cavo su bordi taglienti.
- Non coprire le prese di ventilazione. Non versare liquidi o polveri nelle prese di ventilazione.
- Non inserire dita o oggetti nelle parti aperte del dispositivo.
- Nessuna responsabilità è accettata per danni causati da uso improprio o non conformità alle istruzioni.
- Non inserire nulla nei ganci rotanti mentre la macchina è in funzione.
- Non interferire con gli interruttori di sicurezza.
- Fare attenzione alle lame taglienti durante lo svuotamento e la pulizia del dispositivo.

CONOSCI IL TUO SBATTITORE ELETTRICO CON CIOTOLA

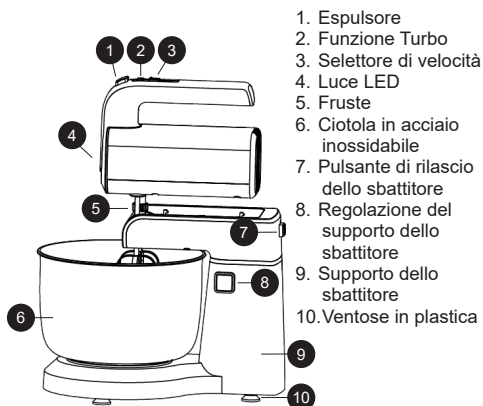

1. Espulsore
2. Funzione Turbo
3. Selettore di velocità
4. Luce LED
5. Fruste
6. Ciotola in acciaio inossidabile
7. Pulsante di rilascio dello sbattitore
8. Regolazione del supporto dello sbattitore
9. Supporto dello sbattitore
10. Ventose in plastica

GUIDA ALLA MISCELAZIONE

Velocità	Descrizione
1	Questa è una buona velocità iniziale per mescolare ingredienti secchi.
2	La migliore velocità per iniziare a mescolare ingredienti liquidi e condimenti per insalate.
3	Per mescolare torte, biscotti e pane.
4	Per montare burro e zucchero, battere caramelle non cotte, dessert, ecc.
5	Per battere uova, fare glasse, montare patate, montare panna, ecc.

TABELLA DI PREPARAZIONE

Ganci per impastare	Capacità	Durata
Impasto con lievito	Max. 750g di farina + 540ml di acqua	3 minuti

ISTRUZIONI PER L'USO

NOTA: Quando si inseriscono i ganci per impastare, assicurarsi che l'asta con la grande rondella sia inserita nella fessura di destra, mentre l'altra va nella fessura di sinistra.

- Spingere le fruste nelle fessure, girandole leggermente fino a quando non si bloccano in posizione.
- Immergere le fruste nella miscela.
- Collegare il frullatore a una presa a muro.
- Far scorrere l'interruttore di controllo della velocità alla velocità desiderata.
- Una volta raggiunta la consistenza desiderata, far scorrere l'interruttore di controllo della velocità in posizione "O". Attendere che le fruste si fermino completamente, quindi scollegare il frullatore.
- Premere il pulsante di rilascio delle fruste per rimuoverle.
- Per evitare schizzi, inserire le fruste o i ganci per impastare nella miscela prima di accendere l'apparecchio.
- La velocità "0" indica la posizione "OFF".

NOTA: Regolare la velocità in base al tipo di alimento. Iniziare sempre a bassa velocità e aumentare gradualmente. Se la miscela diventa più spessa durante la lavorazione, aumentare la potenza passando a una velocità superiore.

ATTENZIONE: Quando si inseriscono i ganci per impastare, assicurarsi che l'asta con la grande rondella sia inserita nella fessura di destra, e l'altra nella fessura di sinistra. Un'inserzione errata può causare l'avvolgimento dell'impasto attorno ai ganci e danneggiare la macchina. Un'inserzione corretta aiuta a prevenire la fuoriuscita degli ingredienti dai bordi del contenitore di miscelazione.

Posizionamento della ciotola e dello sbattitore

Premere il pulsante designato per sollevare la parte superiore e poi alzarla completamente. Posizionare la ciotola sul meccanismo di base e assicurarsi che sia ben fissata. Questo modello è dotato di una funzione di rotazione automatica, quindi un corretto posizionamento è importante.

Per fissare lo sbattitore, premere il pulsante di rilascio sul retro, posizionare lo sbattitore e rilasciare il pulsante per bloccarlo. Infine, abbassare la parte superiore per fissare la ciotola e avviare il dispositivo.

Fruste	Capacità	Durata
Salse sottili, creme e zuppe	Circa 750g	3 minuti
Maionese	Max 3 tuorli d'uovo	3 minuti
Purea di patate	Max 750g	5 minuti
Panna montata	Max 750g	3 minuti
Albumi d'uovo montati	Max 5 albumi	5 minuti

Per evitare il surriscaldamento del motore:

- Non operare continuamente per più di 3 minuti. Dopo di che, fermare il frullatore e lasciarlo raffreddare per almeno 5 minuti fino a raggiungere la temperatura ambiente.
- Non utilizzare la modalità Turbo per più di 1 minuto ininterrottamente.

PULIZIA E MANUTENZIONE

- Scollegare sempre l'unità dalla fonte di alimentazione prima della pulizia.
- Lavare le fruste con acqua calda e sapone e asciugarle accuratamente.
- Pulire il corpo con un panno umido. Non lavare né immergere il frullatore in acqua.

ATTENZIONE: Non immergere il frullatore a mano in acqua o in qualsiasi altro liquido per la pulizia. Qualsiasi servizio di manutenzione deve essere eseguito solo da un rappresentante autorizzato del servizio.

Smaltimento corretto di questo prodotto



- Questa marcatura indica che questo prodotto non deve essere smaltito con altri rifiuti domestici in tutta l'UE.
- Per evitare possibili danni all'ambiente o alla salute umana derivanti da uno smaltimento non controllato dei rifiuti, riciclarlo responsabilmente per promuovere il riutilizzo sostenibile delle risorse materiali.
- Per restituire il dispositivo usato, utilizzare i sistemi di ritorno e raccolta o contattare il rivenditore presso il quale è stato acquistato il prodotto. Possono prendere questo prodotto per un riciclo sicuro per l'ambiente.

ОБРАТИТЕ ВНИМАНИЕ, ЧТО ДАННОЕ РУКОВОДСТВО ПО ЭКСПЛУАТАЦИИ УСТРОЙСТВА ПОДГОТОВЛЕНО ДЛЯ РАЗЛИЧНЫХ МОДЕЛЕЙ. В ВАШЕМ УСТРОЙСТВЕ МОГУТ ОТСУТСТВОВАТЬ НЕКОТОРЫЕ ФУНКЦИИ, ОПИСАННЫЕ В ДАННОМ РУКОВОДСТВЕ. ЭТОТ ЯЗЫК БЫЛ ПЕРЕВЕДЕН С ПОМОЩЬЮ ИСКУССТВЕННОГО ИНТЕЛЛЕКТА.

ОБЩИЕ ИНСТРУКЦИИ ПО БЕЗОПАСНОСТИ И ПРЕДУПРЕЖДЕНИЯ

- Внимательно прочитайте инструкцию перед использованием устройства.
- Убедитесь, что номинальное напряжение соответствует используемому.
- Сохраните инструкции, гарантийный сертификат, квитанцию о покупке и, если возможно, картонную упаковку с внутренним содержимым.
- Устройство предназначено исключительно для личного использования, не для коммерческого или профессионального.
- Отключайте вилку от розетки, когда устройство не используется, при подключении аксессуаров, чистке или при возникновении помех. Сначала выключите устройство. Тяните за вилку, не за кабель.
- Чтобы защитить детей, не оставляйте их без присмотра с устройством. Разместите устройство вне досягаемости детей. Убедитесь, что кабель не свисает.
- Регулярно проверяйте устройство и кабель на предмет повреждений. При наличии повреждений не используйте устройство.
- Не позволяйте детям играть с устройством или упаковочными материалами (пластиковыми пакетами).
- Это устройство может использоваться детьми старше 8 лет и лицами с ограниченными возможностями или недостатком опыта, при условии надзора или инструктажа. Чистка и обслуживание не должны проводиться детьми младше 8 лет без присмотра.
- Не ремонтируйте устройство самостоятельно, обратитесь к авторизованному специалисту.
- Только эквивалентный кабель может заменить поврежденный сетевой кабель, предоставленный производителем или нашим сервисным центром.
- Держите устройство и кабель вдали от тепла, прямых солнечных лучей, влаги, острых краев и т.п.
- Выключайте и отключайте устройство, когда оно не используется.
- Используйте только оригинальные аксессуары, предоставленные поставщиком.
- Не используйте устройство на открытом воздухе (если только оно не предназначено для использования на улице). Защищайте от низких температур.
- Не используйте устройство рядом с водой (ванна, раковина и т.д.). Устройство не должно подвергаться воздействию дождя или влаги. Используйте устройство только сухими руками.
- Если устройство упало в воду, отключите его перед извлечением. Не касайтесь источника воды. Устройство должно быть проверено

специалистом перед повторным использованием. Во избежание риска поражения электрическим током, не очищайте устройство водой и не погружайте его.

- Используйте устройство только по назначению.
- Устройство должно использоваться только при подключении к заземленной розетке в соответствии с нормами. Убедитесь, что напряжение питания соответствует указанному на типовой табличке.
- Повреждения, возникшие при неправильном использовании или несоблюдении инструкций, не покрываются гарантией.
- Используйте устройство только на ровной и горизонтальной поверхности.
- Устройство не должно использоваться после падения на твердую поверхность. Даже невидимые повреждения могут повлиять на функциональную безопасность. Устройство может использоваться только после проверки специалистом.
- Не носите и не тяните устройство за вилку, риск короткого замыкания. Не сгибайте, не зажимайте и не тяните кабель по острым краям.
- Не закрывайте вентиляционные отверстия. Не заливайте жидкости и не засыпайте порошки в вентиляционные отверстия.
- Не вставляйте пальцы или предметы в открытые части устройства.
- Не принимается ответственность за повреждения, вызванные неправильным использованием или несоблюдением инструкций.
- Не вставляйте ничего в вращающиеся крючки во время работы машины.
- Не вмешивайтесь в работу предохранительных выключателей.
- Осторожно обращайтесь с острыми лезвиями при опорожнении и чистке устройства.

ПОЗНАКОМЬТЕСЬ С ВАШИМ РУЧНЫМ МИКСЕРОМ С МИСОЙ



1. Кнопка выброса
2. Функция Турбо
3. Регулятор скорости
4. Светодиодный индикатор
5. Венчики
6. Миска из нержавеющей стали
7. Кнопка освобождения миксера
8. Регулировка держателя миксера
9. Держатель миксера
10. Пластиковые присоски

РУКОВОДСТВО ПО СМЕШИВАНИЮ

Скорость	Описание
1	Это хорошая начальная скорость для смешивания сухих ингредиентов.
2	Лучшая скорость для начала смешивания жидких ингредиентов и заправок для салатов.
3	Для смешивания тортов, печенья и хлеба.
4	Для взбивания масла и сахара, взбивания необработанных конфет, десертов и т.д.
5	Для взбивания яиц, приготовления глазури, взбивания картофеля, взбивания сливок и т.д.

ИНСТРУКЦИИ ПО ИСПОЛЬЗОВАНИЮ

ПРИМЕЧАНИЕ: При вставке крючков для теста убедитесь, что стержень с большой шайбой вставлен в правый слот, а другой - в левый.

- Вставьте взбивалки в слоты, слегка поворачивая их, пока они не зафиксируются.
- Погрузите взбивалки в смесь.
- Подключите миксер к розетке.
- Переведите переключатель управления скоростью на нужную скорость.
- Когда достигнута желаемая консистенция, переведите переключатель управления скоростью в положение "0". Подождите, пока взбивалки полностью остановятся, затем отключите миксер.
- Нажмите кнопку освобождения взбивалок для их снятия.
- Чтобы предотвратить разбрызгивание, вставьте взбивалки или крючки для теста в смесь перед включением устройства.
- Скорость "0" указывает на положение "OFF".

ПРИМЕЧАНИЕ: Регулируйте скорость в зависимости от типа пищи. Всегда начинайте с низкой скорости и постепенно увеличивайте ее. Если смесь становится более густой в процессе обработки, увеличьте мощность, переключившись на более высокую скорость.

ОСТОРОЖНО: При вставке крючков для теста всегда убедитесь, что стержень с большой шайбой вставлен в правый слот, а другой - в левый. Неправильная вставка может привести к обертыванию теста вокруг крючков и повреждению устройства. Правильная вставка помогает предотвратить вытекание ингредиентов за края емкости для смешивания.

Установка миски и миксера

Нажмите на предназначенную кнопку, чтобы поднять верхнюю часть, затем полностью поднимите её.

Поставьте миску на базовый механизм и убедитесь, что она установлена правильно. Эта модель оснащена функцией автоматического вращения, поэтому правильная установка имеет значение.

Для установки миксера нажмите кнопку освобождения сзади, поместите миксер в нужное положение и отпустите кнопку, чтобы зафиксировать его. Затем опустите верхнюю часть, чтобы зафиксировать миску, и включите устройство.

ТАБЛИЦА ПОДГОТОВКИ

Крючки для теста	Объем	Продолжительность
Тесто на дрожжах	Макс. 750г муки + 540мл воды	3 минуты

Взбивалки	Объем	Продолжительность
Жидкие соусы, кремы и супы	Примерно 750г	3 минуты
Майонез	Макс 3 желтка	3 минуты
Картофельное пюре	Макс 750г	5 минут
Взбитые сливки	Макс 750г	3 минуты
Взбитые белки	Макс 5 белков	5 минут

Чтобы предотвратить перегрев двигателя:

- Не работайте непрерывно более 3 минут. После этого остановите миксер и дайте ему остыть не менее 5 минут, пока он не достигнет комнатной температуры.
- Не используйте режим Turbo более 1 минуты непрерывно.

ЧИСТКА И ОБСЛУЖИВАНИЕ

- Всегда отключайте устройство от источника питания перед очисткой.
- Мойте взбивалки теплой мыльной водой и тщательно их высушивайте.
- Очищайте корпус влажной тряпкой. Не мойте и не погружайте миксер в воду.

ОСТОРОЖНО: Не погружайте ручной миксер в воду или любую другую жидкость для очистки. Любое обслуживание должно выполняться только авторизованным представителем сервисного центра.

Правильная утилизация этого продукта

- Эта маркировка указывает, что этот продукт не должен утилизироваться вместе с другими бытовыми отходами во всей Европейской Союзе.
- Чтобы предотвратить возможный вред для окружающей среды или здоровья человека от неуправляемой утилизации отходов, утилизируйте его ответственно для продвижения устойчивого повторного использования материальных ресурсов.
- Чтобы вернуть свое использованное устройство, воспользуйтесь системами возврата и сбора или свяжитесь с розничным продавцом, где был приобретен продукт. Они могут принять этот продукт для безопасной утилизации среды.

JU LUTEM KUJDES SE MANUALI I PAJISJES MUND TË KRIJOHET PËR MË SHUMË SE NJË MODEL.
INFORMACION PAJISJA JUAJ NUK MUND TË PËRMBANË FUNKSIONIN E LENDUAR NË MANUAL.
KJO GJUHË ËSHTË PËRKTHYER ME NDIHMËN E INTELIGJENCËS ARTIFICIALE.

UDHËZIME TË PËRGJITHSHME PËR SIGURINË DHE PARALAJMËRIME

- Para se të përdorni këtë pajisje, ju lutemi lexoni me kujdes udhëzimet e manualit të përdorimit.
- Ju lutemi sigurohuni që volta e vlerësuar të jetë e njëjtë me voltën që keni përdorur.
- Ju lutemi ruani udhëzimet, certifikatën e garancisë, faturën e blerjes, dhe nëse është e mundur, kartonin me paketën e brendshme!
- Pajisja është e destinuar ekskluzivisht për përdorim privat dhe jo për përdorim komercial, as për përdorim profesionist!
- Hiqni gjithmonë prizin nga priza kur pajisja nuk është në përdorim kur bashkoni pjesë shtesë, pastroni pajisjen, ose kur ndodh ndonjë çrregullim. Fikni pajisjen paraprakisht. Hiqni prizin duke mbajtur për priz, jo për kabllon.
- Për të mbrojtur fëmijët nga rreziqet e pajisjeve elektrike, mos i lini ata pa mbikëqyrje me pajisjen. Prandaj, kur zgjidhni vendndodhjen për pajisjen tuaj, bëjeni këtë në mënyrë që fëmijët të mos kenë akses në pajisje. Merrni kujdes që kablli të mos varrojë poshtë.
- Testoni pajisjen dhe kabllon rregullisht për dëme. Nëse ka dëmtime të çfarëdo lloji, pajisja nuk duhet të përdoret.
- Mos lejoni fëmijët të luajnë me pajisjen. Mos lejoni fëmijët të luajnë me materiale mbajtëse si qese plastike.
- Ky pajisje mund të përdoret nga fëmijët e moshës 8 vjeç dhe më lart dhe persona me aftësi fizike, ndjenjë, ose mendor, ose mungesë përvoja dhe njohuri, nëse ata janë nën mbikëqyrje ose kanë marrë udhëzime për përdorimin e sigurt të pajisjes dhe kuptojnë rreziqet e mundshme. Pastrimi dhe mirëmbajtja e përdoruesit nuk duhet të bëhen nga fëmijët nën 8 vjeç dhe pa mbikëqyrje.
- Mos riparoni pajisjen vetë, por konsultoni një ekspert të autorizuar në rast të një problemi.
- Për arsye sigurie, një kabëll të thyer ose të dëmtuar mund të zëvendësohet vetëm nga një kabëll i njëjtë nga prodhuesi, departamenti ynë i shërbimit ndaj konsumatorëve, ose një person i kualifikuar i ngjashëm.
- Mbani pajisjen dhe kabllon larg ngrohjes, diellit të drejtpërdrejtë, lagështisë, krahatorëve të mprehtë, dhe të ngjashme.
- Fikni pajisjen dhe hiqni prizin kur nuk po e përdorni pajisjen.
- Përdorni vetëm aksesore origjinale të siguruara nga furnitori.
- Mos përdorni pajisjen jashtë (përveç nëse pajisja është e dizajnuar për të përdorur jashtë). Gjithmonë mbrojeni kundër temperaturave zero

ose nën zero.

- Mos përdorni pranë ujit (vaskë, lavaman, etj.). Pajisja nuk duhet të ekspozohet në shi ose lagështi. Përdorni pajisjen vetëm kur duart tuaja janë të thara.
- Nëse pajisja bie në ujë, hiqni prizën para se ta nxirrni nga uji. Mos prek burimin e ujit. Pajisja duhet të kontrollohet nga një specialist para se të përdoret përsëri. Për të shmangur rrezikun e tronditjeve elektrike, mos pastroni pajisjen me ujë ose mos e zhytni në ujë.
- Përdorni pajisjen vetëm për qëllimin e paraparë.
- Kjo pajisje duhet të operohet vetëm kur është e lidhur në një prizë të tierra, të instaluar në përputhje me rregulloret. Sigurohuni që voltaga e furnizimit të korrespondojë me voltazhin e shënuar në pllakën e tipit.
- Dëmet që ndodhin kur pajisja përdoret për qëllime të tjera përveç atyre të specifikuara në udhëzime ose përdoret gabimisht ose nuk riparohet nga ekspertët nuk mbulohen nga garancia.
- Përdorni gjithmonë pajisjen në një sipërfaqe të sheshtë dhe horizontale.
- Pajisjen nuk duhet të përdoret më, në rast se ajo bie në një sipërfaqe të ashpër nga lartësia. Edhe dëmtimet e padukshme mund të shkaktojnë efekte negative në sigurinë funksionale të pajisjes. Pajisja mund të përdoret vetëm pasi të ketë qenë e kontrolluar nga një profesionist.
- Mos e mbani ose tërhiqni pajisjen duke mbajtur prizën e fuqisë pasi ka rrezik për një shkurtim të rrjetit të kabllës për shkak të thyerjes së kabllës. Mos e përkulni, mos e shtypni, ose tërhiqni kabllën e fuqisë mbi kraharorë të mprehtë.
- Nëse ka një shpërndarës ajri, mos e mbuloni atë. Mos hidhni asnjë lëng ose pluhur në hapësirat e shpërndarësit të ajrit.
- Mos futni gishtat ose objekte të tjera në pjesët e hapura të pajisjes.
- Nuk pranohet asnjë përgjegjësi në rast të dëmeve të shkaktuara nga përdorimi i gabuar ose mosrespektimi i këtyre udhëzimeve.
- Mos e mbushni pajisjen shumë, kujdesuni për kapacitetin maksimal gjatë përdorimit të saj. Niveli duhet të jetë midis shenjave MIN dhe MAX.
- Jini i kujdesshëm gjatë trajtimit të lemeve të mprehta të prerjes, zbrazjes së tasit/kanistrit dhe pastrimit.
- Edhe pse ka mbrojtje sigurie dhe pajisja nuk do të funksionojë nëse kapaku është i hapur, mbani duart dhe veglat larg kontejnerit gjatë përzierjes për të reduktuar rrezikun e lëndimeve të rënda për personat ose dëmtimit të pajisjes. Mund të përdoret një shkruer, por duhet përdorur vetëm kur blenderi nuk është në veprim.
- Mos e ndizni pajisjen pa ushqim ose ujë. Sigurohuni që të keni lëng në llojin tuaj të përzierjes gjatë përzierjes.

NJIHUNI ME MIXERIN TUAJ TË DORËS ME KUPË

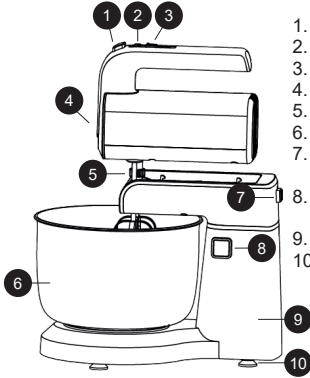

1. Butoni i nxjerrjes
2. Funkcioni Turbo
3. Selektori shpejtësinë
4. Drita LED
5. Frerët
6. Enë prej çeliku inox
7. Butoni i çlirimit të miksuesit
8. Rregullimi i mbajtëses së miksuesit
9. Mbjajtësja e miksuesit
10. Filxhanë plastikë me vakum

UDHËZIMET PËR PËRDORIMIN

SHËNIM: Kur futni grepat për brumin, sigurohuni që shufra me rondelin e madh të futet në slotin e djathtë, ndërsa tjetri të futet në slotin e majtë.

- Shtyni rrahëset në slotet, duke i rrotulluar lehtë derisa të bllokohen në vend.
- Zhytni rrahëset në përzierje.
- Lidhni mikserin në një prizë muri.
- Rrëshqisni ndërprerësin e kontrollit të shpejtësisë në shpejtësinë e dëshiruar.
- Pasi të arrihet konsistenca e dëshiruar, rrëshqisni ndërprerësin e kontrollit të shpejtësisë në pozicionin "O". Prisi derisa rrahëset të ndalojnë plotësisht, pastaj shkëputni mikserin.
- Shtypni butonin e lirimit të rrahëseve për t'i hequr ato.
- Për të parandaluar spërkatjen, futni rrahëset ose grepat për brumin në përzierje përpara se të ndizni pajisjen.
- Shpejtësia "0" tregon pozicionin "OFF".

SHËNIM: Rregulloni shpejtësinë sipas llojit të ushqimit. Gjithmonë filloni me shpejtësi të ulët dhe rrisni gradualisht. Nëse përzierja bëhet më e trashë gjatë përpunimit, rritni fuqinë duke kaluar në një shpejtësi më të lartë.

KUJDES: Kur futni grepat për brumin, sigurohuni që shufra me rondelin e madh të vendoset në slotin e djathtë, dhe tjetri në slotin e majtë. Futja e pasaktë mund të shkaktojë mbështjelljen e brumit rreth grepave dhe dëmtimin e pajisjes. Futja e saktë ndihmon në parandalimin e derdhjes së përbërësve përtej skajëve të enës së përzierjes.

Vendosja e enës dhe miksuesit

Shtypni butonin e caktuar për të ngritur pjesën e sipërme dhe pastaj ngrijeni plotësisht. Vendosni enën në mekanizmin e bazës dhe sigurohuni që ajo të jetë e qëndrueshme. Ky model ka funksionin e rotacionit automatik, prandaj vendosja e duhur është shumë e rëndësishme.

Për të lidhur miksuesin, shtypni butonin e çlirimit pas, vendosni miksuesin në pozicion dhe lëshoni butonin për ta bllokuar. Së fundi, ulni pjesën e sipërme për të siguruar enën dhe filloni pajisjen.

UDHËZUESI I PËRZIERJES

Shpejtësia	Përshkrimi
1	Kjo është një shpejtësi e mirë fillestare për të përzier përbërësit e thatë.
2	Shpejtësia më e mirë për të filluar përzierjen e përbërësve të lëngshëm dhe salcave për sallatë.
3	Për të përzier torta, biskota dhe bukë.
4	Për të rrahur gjalpin dhe sheqerin, për të rrahur karamelët e papërpunuar, ëmbëlsira etj.
5	Për të rrahur vezët, për të bërë glazurë, për të rrahur patatet, për të rrahur kremin etj.

GRAFIKU I UDHËZIMEVE PËR PËRGATITJE

Grepat për brumin	Kapaciteti	Kohëzgjatja
Brumë me maja	Max. 750g miell + 540ml ujë	3 minuta
Rrahëset	Kapaciteti	Kohëzgjatja
Salcat e holla, kremrat dhe supat	Rreth 750g	3 minuta
Majonezë	Max 3 të verdha vezësh	3 minuta
Pjatë patatesh	Max 750g	5 minuta
Krem i rrahur	Max 750g	3 minuta
Të bardhat e vezës së rrahura	Max 5 të bardha vezësh	5 minuta

Për të parandaluar mbinxehjen e motorit:

- Mos përdorni vazhdimisht për më shumë se 3 minuta. Pas kësaj, ndaloni mikserin dhe lëreni të ftohet për të paktën 5 minuta derisa të arrijë temperaturën e dhomës.
- Mos përdorni mënyrën Turbo për më shumë se 1 minutë vazhdimisht.

PASTRIMI DHE MIRËMBAJTJA

- Gjithmonë shkëputni pajisjen nga furnizimi me energji përpara pastrimit.
- Lani rrahëset me ujë të ngrohtë dhe sapun dhe thajini plotësisht.
- Pastroni trupin me një leckë të lagur. Mos e lani ose zhytni mikserin në ujë.

KUJDES: Mos e zhytni mikserin e dorës në ujë ose në ndonjë lëng tjetër për pastrim. Çdo mirëmbajtje duhet të kryhet vetëm nga një përfaqësues i autorizuar i shërbimit.

Ndalimi i saktë i këtij produkti



- Kjo shenjë tregon se ky produkt nuk duhet të hedhet me mbeturinat e tjera shtëpiake në të gjithë BE-në.
- Për të parandaluar dëmtimin e mundshëm të mjedisit ose shëndetit njerëzor nga hedhja e pa kontrolluar e mbeturinave, ricikloni atë me përgjegjësi për të promovuar rrizhvendosjen e qëndrueshme të burimeve materiale.
- Për të kthyer pajisjen tuaj të përdorur, ju lutemi përdorni sistemeshin e kthimit dhe mbledhjes ose kontaktoni shitësin ku është blerë produkti. Ata mund të marrin këtë produkt për riciklim të sigurt të mjedisit.

ОБРАТИТЕ ВНИМАНИЕ, ЧТО ДАННОЕ РУКОВОДСТВО ПО ЭКСПЛУАТАЦИИ УСТРОЙСТВА ПОДГОТОВЛЕНО ДЛЯ РАЗЛИЧНЫХ МОДЕЛЕЙ. В ВАШЕМ УСТРОЙСТВЕ МОГУТ ОТСУТСТВОВАТЬ НЕКОТОРЫЕ ФУНКЦИИ, ОПИСАННЫЕ В ДАННОМ РУКОВОДСТВЕ. ЭТОТ ЯЗЫК БЫЛ ПЕРЕВЕДЕН С ПОМОЩЬЮ ИСКУССТВЕННОГО ИНТЕЛЛЕКТА.

ОБЩИЕ ИНСТРУКЦИИ ПО БЕЗОПАСНОСТИ И ПРЕДУПРЕЖДЕНИЯ

- Внимательно прочетете ръководството за употреба преди да използвате уреда.
- Уверете се, че номиналното напрежение съответства на използваното.
- Запазете инструкциите, гаранционния сертификат, касовата бележка и, ако е възможно, картонената опаковка.
- Уредът е предназначен само за лична употреба, не за търговска или професионална употреба.
- Изключете щепсела от контакта, когато уредът не се използва, при свързване на аксесоари, почистване или при смущения. Изключете уреда предварително. Дръпнете щепсела, не кабела.
- За да защитите децата, не ги оставяйте без надзор с уреда. Поставете уреда извън техния достъп. Уверете се, че кабелът не виси.
- Редовно проверявайте уреда и кабела за повреди. Ако има повреди, не използвайте уреда.
- Не позволявайте на децата да играят с уреда или с опаковъчните материали (пластмасови торбички).
- Този уред може да се използва от деца над 8 години и лица с увреждания или липса на опит, под надзор или инструкции. Почистването и поддръжката не трябва да се извършват от деца под 8 години без надзор.
- Не ремонтирайте уреда сами, консултирайте се с оторизиран експерт.
- Само еквивалентен кабел може да замени повреден мрежов кабел, предоставен от производителя или нашия сервиз.
- Дръжте уреда и кабела далеч от топлина, директна слънчева светлина, влага, остри ръбове и др.
- Изключете и извадете уреда, когато не се използва.
- Използвайте само оригинални аксесоари, предоставени от доставчика.
- Не използвайте уреда на открито (освен ако не е предназначен за външна употреба). Защитете от температури под нулата.
- Не използвайте уреда близо до вода (вана, мивка и др.). Уредът не трябва да бъде изложен на дъжд или влага. Използвайте уреда само със сухи ръце.

- Ако уредът падне във водата, изключете го преди да го извадите. Не докосвайте водоизточника. Уредът трябва да бъде проверен от специалист преди повторна употреба. За да избегнете риск от електрически шок, не почиствайте уреда с вода и не го потапяйте.
- Използвайте уреда само за предназначението му.
- Уредът трябва да се използва само когато е свързан към заземен контакт съгласно регламентите. Уверете се, че захранващото напрежение съответства на посоченото на табелката с данни.
- Повредите, които възникват при неправилна употреба или неспазване на инструкциите, не се покриват от гаранцията.
- Използвайте уреда само на плоска и хоризонтална повърхност.
- Уредът не трябва да се използва след падане върху твърда повърхност. Дори невидими повреди могат да повлияят на функционалната безопасност. Уредът може да се използва само след проверка от професионалист.
- Не пренасяйте и не теглете уреда за щепсела, риск от късо съединение. Не огъвайте, не стягайте и не теглете кабела по остри ръбове.
- Не покривайте вентилационните отвори. Не наливайте течности или прах във вентилационните отвори.
- Не вкарвайте пръсти или предмети в отворените части на уреда.
- Не се приема отговорност за повреди, причинени от неправилна употреба или неспазване на инструкциите.
- Не поставяйте нищо в въртящите се куки, докато машината работи.
- Не намесвайте се в предпазните превключватели.
- Бъдете внимателни с острите режещи остриета при изпразване и почистване на уреда.

**ЗАПОЗНАЙТЕ СЕ С ВАШИЯ РЪЧЕН
МИКСЕР С ЧИНИЯ**

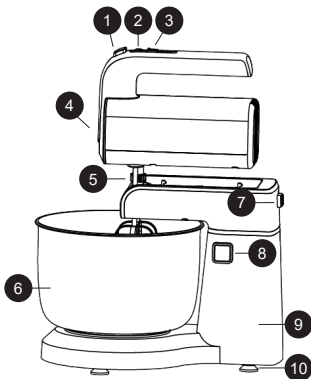

1. Изпускател
2. Turbo функция
3. Регулатор на скоростта
4. LED светлина
5. Бъркалки
6. Чиния от неръждаема стомана
7. Бутон за освобождаване на миксера
8. Регулиране на стойката за миксер
9. Стойка за миксер
10. Пластмасови вакуумни чаши

РЪКОВОДСТВО ЗА СМЕСВАНЕ

Скорост	Описание
1	Това е добра начална скорост за смесване на сухи съставки.
2	Най-добрата скорост за започване на смесването на течни съставки и дресинги за салати.
3	За смесване на торти, бисквити и хляб.
4	За разбиване на масло и захар, разбиване на неварени бонбони, десерти и т.н.
5	За разбиване на яйца, правене на глазури, разбиване на картофи, разбиване на сметана и т.н.

ИНСТРУКЦИИ ЗА ИЗПОЛЗВАНЕ

ЗАБЕЛЕЖКА: При поставяне на куки за тесто, уверете се, че прътът с голямата шайба е вкаран в десния слот, докато другият е в левия слот.

- Натиснете бъркалките в слотовете, като ги завъртате леко, докато не се заключат на място.
- Потопете бъркалките в сместа.
- Включете миксера в електрически контакт.
- Плъзнете превключвателя за контрол на скоростта на желаната скорост.
- След като се постигне желаната консистенция, плъзнете превключвателя за контрол на скоростта в позиция "0". Изчакайте, докато бъркалките напълно спрат, след което изключете миксера.
- Натиснете бутона за освобождаване на бъркалките, за да ги премахнете.
- За да предотвратите пръскане, вкарайте бъркалките или куки за тесто в сместа преди да включите уреда.
- Скорост "0" означава позиция "OFF".

ЗАБЕЛЕЖКА: Регулирайте скоростта според вида на храната. Винаги започвайте с ниска скорост и постепенно я увеличавайте. Ако сместа стане по-гъста по време на обработката, увеличете мощността, преминавайки на по-висока скорост.

ВНИМАНИЕ: При поставяне на куки за тесто, уверете се, че прътът с голямата шайба е вкаран в десния слот, а другият в левия слот. Неправилното поставяне може да доведе до завиване на тестото около куките и повреда на уреда. Правилното поставяне помага за предотвратяване на разливането на съставките над ръбовете на съда за смесване.

Поставяне на чинията и миксера

Натиснете съответния бутон, за да вдигнете горната част, след което я повдигнете напълно. Поставете чинията на механизма на основата и се уверете, че е добре закрепена. Този модел разполага с автоматична функция за въртене, така че правилното поставяне е важно.

За да прикрепите миксера, натиснете бутона за освобождаване отзад, поставете миксера в позиция и освободете бутона, за да го заключите. Накрая спуснете горната част, за да закрепите чинията и включете устройството.

ТАБЛИЦА ЗА ПОДГОТОВКА

Бъркалки	Капацитет	Продължи телност
Тънки сосове, кремове и супи	Макс. 750g брашно + 540ml вода	3 минути

Бъркалки	Капацитет	Продължи телност
Тънки сосове, кремове и супи	Приблизително 750g	3 минути
Майонеза	Макс 3 жълтъка	3 минути
Пюре от картофи	Макс 750g	5 минути
Разбиване на сметана	Макс 750g	3 минути
Разбиване на белтъци	Макс 5 белтъка	5 минути

За да предотвратите прегряване на двигателя:

- Не работете непрекъснато повече от 3 минути. След това спрете миксера и го оставете да се охлади поне 5 минути, докато достигне стайна температура.
- Не използвайте режим Turbo повече от 1 минута непрекъснато.

ПОЧИСТВАНЕ И ПОДДРЪЖКА

- Винаги изключвайте уреда от захранването преди почистване.
- Измийте бъркалките с топла сапунена вода и ги подсушете старателно.
- Почиствайте корпуса с влажна кърпа. Не мийте и не потапяйте миксера във вода.

ВНИМАНИЕ: Не потапяйте ръчния миксер във вода или в каквато и да е друга течност за почистване. Всякакво обслужване трябва да се извършва само от упълномощен представител на сервиса.

Правилная утилизация этого продукта



- Эта маркировка указывает, что этот продукт не должен утилизироваться вместе с другими бытовыми отходами во всей Европейской Союзе.
- Чтобы предотвратить возможный вред для окружающей среды или здоровья человека от неуправляемой утилизации отходов, утилизируйте его ответственно для продвижения устойчивого повторного использования материальных ресурсов.
- Чтобы вернуть свое использованное устройство, воспользуйтесь системами возврата и сбора или свяжитесь с розничным продавцом, где был приобретен продукт. Они могут принять этот продукт для безопасной утилизации среды.

ΠΑΡΑΚΑΛΟΥΜΕ ΣΗΜΕΙΩΣΤΕ: ΤΟ ΕΓΧΕΙΡΙΔΙΟ ΤΗΣ ΣΥΣΚΕΥΗΣ ΜΠΟΡΕΙ ΝΑ ΔΗΜΙΟΥΡΓΗΘΕΙ ΓΙΑ ΠΕΡΙΣΣΟΤΕΡΑ ΑΠΟ ΕΝΑ ΜΟΝΤΕΛΟ.
ΟΙ ΛΕΙΤΟΥΡΓΙΕΣ ΠΟΥ ΔΕΝ ΠΕΡΙΕΧΕΙ Ο ΔΙΚΟΣ ΣΑΣ ΕΞΟΠΛΙΣΜΟΣ ΜΠΟΡΕΙ ΝΑ ΚΑΤΑΓΡΑΦΟΥΝ ΣΤΟ ΕΓΧΕΙΡΙΔΙΟ.
ΑΥΤΗ Η ΓΛΩΣΣΑ ΕΧΕΙ ΜΕΤΑΦΡΑΣΤΕΙ ΜΕ ΤΗ ΒΟΗΘΕΙΑ ΤΕΧΝΗΤΗΣ ΝΟΗΜΟΣΥΝΗΣ.

ΓΕΝΙΚΕΣ ΟΔΗΓΙΕΣ ΑΣΦΑΛΕΙΑΣ ΚΑΙ ΠΡΟΕΙΔΟΠΟΙΗΣΕΙΣ

- Διαβάστε προσεκτικά το εγχειρίδιο οδηγιών πριν χρησιμοποιήσετε τη συσκευή.
- Βεβαιωθείτε ότι η ονομαστική τάση αντιστοιχεί στην χρησιμοποιούμενη τάση.
- Κρατήστε τις οδηγίες, το πιστοποιητικό εγγύησης, την απόδειξη αγοράς και, αν είναι δυνατόν, το κουτί με τη συσκευασία.
- Η συσκευή προορίζεται αποκλειστικά για ιδιωτική χρήση, όχι για εμπορική ή επαγγελματική.
- Αφαιρέστε το φως από την πρίζα όταν η συσκευή δεν χρησιμοποιείται, κατά τη σύνδεση εξαρτημάτων, καθαρισμό ή όταν εμφανιστεί κάποια διαταραχή. Απενεργοποιήστε πρώτα τη συσκευή. Τραβήξτε από το φως, όχι από το καλώδιο.
- Για να προστατεύσετε τα παιδιά, μην τα αφήνετε ποτέ χωρίς επίβλεψη με τη συσκευή. Τοποθετήστε τη συσκευή μακριά από την πρόσβασή τους. Βεβαιωθείτε ότι το καλώδιο δεν κρέμεται.
- Ελέγχετε τακτικά τη συσκευή και το καλώδιο για ζημιές. Αν υπάρχουν ζημιές, μην χρησιμοποιείτε τη συσκευή.
- Μην επιτρέπετε στα παιδιά να παίζουν με τη συσκευή ή τα υλικά συσκευασίας (πλαστικές σακούλες).
- Αυτή η συσκευή μπορεί να χρησιμοποιηθεί από παιδιά άνω των 8 ετών και άτομα με αναπηρίες ή έλλειψη εμπειρίας, υπό την επίβλεψη ή οδηγίες. Ο καθαρισμός και η συντήρηση δεν πρέπει να γίνονται από παιδιά κάτω των 8 ετών χωρίς επίβλεψη.
- Μην επισκευάζετε τη συσκευή μόνοι σας, συμβουλευτείτε έναν εξουσιοδοτημένο ειδικό.
- Μόνο ένα ισοδύναμο καλώδιο μπορεί να αντικαταστήσει ένα κατεστραμμένο καλώδιο δικτύου, που παρέχεται από τον κατασκευαστή ή την υπηρεσία μας.
- Κρατήστε τη συσκευή και το καλώδιο μακριά από θερμότητα, άμεση ηλιακή ακτινοβολία, υγρασία, αιχμηρές άκρες κ.λπ.
- Απενεργοποιήστε και αποσυνδέστε τη συσκευή όταν δεν χρησιμοποιείται.
- Χρησιμοποιείτε μόνο αυθεντικά εξαρτήματα που παρέχονται από τον προμηθευτή.
- Μην χρησιμοποιείτε τη συσκευή σε εξωτερικούς χώρους (εκτός εάν προορίζεται για εξωτερική χρήση). Προστατέψτε από θερμοκρασίες κάτω του μηδενός.
- Μην χρησιμοποιείτε τη συσκευή κοντά σε νερό (μπανιέρα, νεροχύτης κ.λπ.). Η συσκευή δεν πρέπει να εκτίθεται σε βροχή ή υγρασία. Χρησιμοποιήστε τη συσκευή μόνο με στεγνά χέρια.

- Εάν η συσκευή πέσει στο νερό, αποσυνδέστε την πριν την αφαιρέσετε. Μην αγγίζετε την πηγή νερού. Η συσκευή πρέπει να ελεγχθεί από ειδικό πριν χρησιμοποιηθεί ξανά. Για να αποφύγετε τον κίνδυνο ηλεκτροπληξίας, μην καθαρίζετε τη συσκευή με νερό και μην την βυθίζετε.
- Χρησιμοποιείτε τη συσκευή μόνο για τον προοριζόμενο σκοπό.
- Η συσκευή πρέπει να χρησιμοποιείται μόνο όταν είναι συνδεδεμένη σε γειωμένη πρίζα σύμφωνα με τους κανονισμούς. Βεβαιωθείτε ότι η τάση τροφοδοσίας αντιστοιχεί στην τάση που αναφέρεται στην πινακίδα τύπου.
- Οι ζημιές που προκύπτουν από την ακατάλληλη χρήση ή τη μη συμμόρφωση με τις οδηγίες δεν καλύπτονται από την εγγύηση.
- Χρησιμοποιείτε τη συσκευή μόνο σε επίπεδη και οριζόντια επιφάνεια.
- Η συσκευή δεν πρέπει να χρησιμοποιείται μετά από πτώση σε σκληρή επιφάνεια. Ακόμα και αόρατες ζημιές μπορεί να επηρεάσουν την λειτουργική ασφάλεια. Η συσκευή μπορεί να χρησιμοποιηθεί μόνο μετά από έλεγχο από επαγγελματία.
- Μην μεταφέρετε και μην τραβάτε τη συσκευή από το φιν, κίνδυνος βραχυκυκλώματος. Μην λυγίζετε, σφίγγετε ή τραβάτε το καλώδιο πάνω από αιχμηρές άκρες.
- Μην καλύπτετε τις οπές αερισμού. Μην ρίχνετε υγρά ή σκόνες στις οπές αερισμού.
- Μην βάζετε δάχτυλα ή αντικείμενα στα ανοιχτά μέρη της συσκευής.
- Δεν φέρουμε ευθύνη για ζημιές που προκύπτουν από ακατάλληλη χρήση ή μη συμμόρφωση με τις οδηγίες.
- Μην βάζετε τίποτα στους περιστρεφόμενους γάντζους ενώ λειτουργεί η μηχανή.
- Μην παρεμβαίνετε στους διακόπτες ασφαλείας.
- Προσοχή στις κοφτερές λεπίδες κατά το άδειασμα και τον καθαρισμό της συσκευής.

ΓΝΩΡΙΣΤΕ ΤΟ ΧΕΙΡΟΚΙΝΗΤΟ ΜΙΞΕΡ ΣΑΣ ΜΕ ΜΠΟΛ



ΟΔΗΓΟΣ ΑΝΑΜΕΙΞΗΣ

Ταχύτητα	Περιγραφή
1	Αυτή είναι μια καλή αρχική ταχύτητα για ανάμειξη ξηρών συστατικών.
2	Η καλύτερη ταχύτητα για να ξεκινήσετε την ανάμειξη υγρών συστατικών και σαλάτας.
3	Για ανάμειξη κέικ, μπισκότων και ψωμιού.
4	Για χτύπημα βουτύρου και ζάχαρης, χτύπημα άψητων γλυκών, επιδόρπτιων κλπ.
5	Για χτύπημα αυγών, φιάξιμο ζαχαρόπαστας, χτύπημα πατάτας, χτύπημα κρέμας κλπ.

ΟΔΗΓΙΕΣ ΧΡΗΣΗΣ

ΣΗΜΕΙΩΣΗ: Όταν εισάγετε τα άγκιστρα ζύμης, βεβαιωθείτε ότι η ράβδος με τη μεγάλη ροδέλα εισάγεται στη δεξιά υποδοχή, ενώ η άλλη πηγαίνει στην αριστερή υποδοχή.

- Σπρώξτε τους αναδευτήρες στις υποδοχές, περιστρέφοντάς τους ελαφρά μέχρι να ασφαλισούν στη θέση τους.
- Εμβάψιστε τους αναδευτήρες στο μείγμα.
- Συνδέστε το μίξερ σε μια πρίζα τοίχου.
- Σύρετε το διακόπτη ελέγχου ταχύτητας στην επιθυμητή ταχύτητα.
- Μόλις επιτευχθεί η επιθυμητή σύσταση, σύρετε το διακόπτη ελέγχου ταχύτητας στη θέση "0". Περιμένετε μέχρι οι αναδευτήρες να σταματήσουν εντελώς και στη συνέχεια αποσυνδέστε το μίξερ.
- Πατήστε το κουμπί απελευθέρωσης των αναδευτήρων για να τους αφαιρέσετε.
- Για να αποφύγετε τις πιτσιλιές, εισάγετε τους αναδευτήρες ή τα άγκιστρα ζύμης στο μείγμα πριν ενεργοποιηθεί η συσκευή.
- Η ταχύτητα "0" υποδηλώνει τη θέση "OFF".

ΣΗΜΕΙΩΣΗ: Ρυθμίστε την ταχύτητα ανάλογα με τον τύπο του φαγητού. Ξεκινήστε πάντα με χαμηλή ταχύτητα και αυξήστε σταδιακά. Εάν το μείγμα γίνεται παχύτερο κατά τη διάρκεια της επεξεργασίας, αυξήστε την ισχύ μεταβαίνοντας σε υψηλότερη ταχύτητα.

ΠΡΟΣΟΧΗ: Όταν εισάγετε τα άγκιστρα ζύμης, βεβαιωθείτε ότι η ράβδος με τη μεγάλη ροδέλα τοποθετείται στη δεξιά υποδοχή και η άλλη στην αριστερή υποδοχή. Η λανθασμένη εισαγωγή μπορεί να προκαλέσει την περιτύλιξη της ζύμης γύρω από τα άγκιστρα και να βλάψει τη μηχανή. Η σωστή εισαγωγή βοηθά στην αποφυγή διαρροής των συστατικών από τις άκρες του δοχείου ανάμιξης.

Τοποθέτηση του μπολ και του μίκτη

Πατήστε το καθορισμένο κουμπί για να ανυψώσετε το πάνω μέρος και στη συνέχεια ανυψώστε το εντελώς. Τοποθετήστε το μπολ στο μηχανισμό βάσης και βεβαιωθείτε ότι είναι καλά τοποθετημένο. Αυτό το μοντέλο διαθέτει λειτουργία αυτόματης περιστροφής, οπότε η σωστή τοποθέτηση είναι σημαντική. Για να τοποθετήσετε το μίκτη, πατήστε το κουμπί απελευθέρωσης στο πίσω μέρος, τοποθετήστε το μίκτη στη θέση του και αφήστε το κουμπί για να το κλειδώσετε στη θέση του. Τέλος, κατεβάστε το πάνω μέρος για να ασφαλίσετε το μπολ και να ενεργοποιήσετε τη συσκευή.

ΚΑΤΕΥΘΥΝΤΗΡΙΟΣ ΠΙΝΑΚΑΣ ΠΡΟΕΤΟΙΜΑΣΙΑΣ

Άγκιστρα ζύμης	Χωρητικότητα	Διάρκεια
Ζύμη μαγιάς	Μέγιστο 750g αλεύρι + 540ml νερό	3 λεπτά

Αναδευτήρες	Χωρητικότητα	Διάρκεια
Λεπτές σάλτσες, κρέμες και σουπές	Περίπου 750g	3 λεπτά
Μαγιονέζα	Μέγιστο 3 κρόκοι αυγών	3 λεπτά
Πουρές πατάτας	Μέγιστο 750g	5 λεπτά
Χτυπημένη κρέμα	Μέγιστο 750g	3 λεπτά
Χτυπημένα ασπράδια αυγών	Μέγιστο 5 ασπράδια αυγών	5 λεπτά

Για να αποφύγετε την υπερθέρμανση του κινητήρα:

- Μην λειτουργείτε συνεχώς για περισσότερο από 3 λεπτά. Μετά από αυτό, σταματήστε το μίξερ και αφήστε το να κρυώσει για τουλάχιστον 5 λεπτά μέχρι να φτάσει σε θερμοκρασία δωματίου.
- Μην χρησιμοποιείτε τη λειτουργία Turbo για περισσότερο από 1 λεπτό συνεχώς

ΚΑΘΑΡΙΣΜΟΣ ΚΑΙ ΣΥΝΤΗΡΗΣΗ

- Αποσυνδέστε πάντα τη μονάδα από την πηγή τροφοδοσίας πριν από τον καθαρισμό.
- Πλύνετε τους αναδευτήρες με ζεστό, σαπουνόνερο και στεγνώστε τους καλά.
- Καθαρίστε το σώμα με ένα υγρό πανί. Μην πλένετε και μην βυθίζετε το μίξερ στο νερό.

ΠΡΟΣΟΧΗ: Μην βυθίζετε το μίξερ χειρός στο νερό ή σε οποιοδήποτε άλλο υγρό για καθαρισμό. Οποιαδήποτε συντήρηση θα πρέπει να γίνεται μόνο από εξουσιοδοτημένο αντιπρόσωπο εξυπηρέτησης.

ΣΩΣΤΗ ΔΙΑΘΕΣΗ ΑΥΤΟΥ ΤΟΥ ΠΡΟΪΟΝΤΟΣ



- Αυτή η σήμανση υποδεικνύει ότι αυτό το προϊόν δεν πρέπει να απορρίπτεται μαζί με άλλα οικιακά απορρίμματα σε ολόκληρη την ΕΕ.
- Για να αποτραπούν δυνητικές βλάβες στο περιβάλλον ή στην ανθρώπινη υγεία από την ανεξέλεγκτη απόρριψη απορριμμάτων, ανακυκλώστε το υπεύθυνα για να προωθήσετε την αειφόρο επαναχρησιμοποίηση των υλικών πόρων.
- Για να επιστρέψετε τη χρησιμοποιημένη σας συσκευή, χρησιμοποιήστε τα συστήματα επιστροφής και συλλογής ή επικοινωνήστε με τον πωλητή από τον οποίο αγοράσατε το προϊόν. Μπορούν να πάρουν αυτό το προϊόν για ασφαλή ανακύκλωση προς όφελος του περιβάλλοντος.

KÉRJÜK VEGYE FIGYELEMBE, HOGY A HÁZI KÉSZÜLÉK KÉZIKÖNYVE TÖBB KÜLÖBÖZŐ KÉSZÜLÉKÉRT IS HASZNALHATÓ ILLETHET. AZ ÖN HÁZI KÉSZÜLÉKE NEM TARTALMAZHATJA A KÉZIKÖNYVBEN EMLÍTETT TULAJDONSÁGOKAT. EZT A NYELVET MESTERSÉGES INTELLIGENCIA SEGÍTSÉGÉVEL FORDÍTOTTÁK.

ÁLTALÁNOS BIZTONSÁGI UTASÍTÁSOK ÉS FIGYELMEZTETÉSEK

- Használat előtt figyelmesen olvassa el a használati útmutatót.
- Bizonyosodjon meg róla, hogy a névleges feszültség megegyezik a használt feszültséggel.
- Őrizze meg az útmutatót, a garanciajegyet, a vásárlási bizonylatot, és ha lehetséges, a belső csomagolással együtt a kartont.
- A készülék kizárólag magánhasználatra készült, nem kereskedelmi vagy szakmai használatra.
- Húzza ki a dugót a konnektorból, amikor a készülék nincs használatban, tartozékok csatlakoztatásakor, tisztításakor vagy zavar esetén. Előtte kapcsolja ki a készüléket. A dugót húzza, ne a kábelt.
- A gyermekek védelme érdekében soha ne hagyja őket felügyelet nélkül a készülékekkel. Helyezze el a készüléket úgy, hogy a gyermekek ne férjenek hozzá. Ügyeljen rá, hogy a kábel ne lógjon le.
- Rendszeresen ellenőrizze a készüléket és a kábelt sérülésekért. Ha van sérülés, ne használja a készüléket.
- Ne engedje, hogy a gyermekek a készülékekkel vagy a csomagolóanyaggal (műanyag zacskók) játszanak.
- Ez a készülék 8 év feletti gyermekek és fogyatékkal élők, valamint tapasztalatlan személyek által használható felügyelet alatt vagy útmutatás alapján. A tisztítást és karbantartást nem szabad felügyelet nélküli 8 év alatti gyermekeknek végezniük.
- Ne javítsa meg a készüléket saját kezűleg, konzultáljon egy hivatalos szakértővel.
- Az egyenértékű kábelt csak a gyártó vagy a szolgáltatónk biztosíthatja a sérült hálózati kábel cseréjéhez.
- Tartsa a készüléket és a kábelt távol hőtől, közvetlen napfénytől, nedvességtől, éles szélektől stb.
- Kapcsolja ki és húzza ki a készüléket, amikor nem használja.
- Használja csak az eredeti tartozékokat, amelyeket a beszállító biztosít.
- Ne használja a készüléket kültéren (kivéve, ha kültéri használatra készült). Védje a fagyponthoz alatti hőmérséklettől.
- Ne használja víz közelében (fürdőkád, mosdó stb.). A készüléknek nem szabad eső vagy nedvesség hatásának kitenni. Használja a készüléket csak száraz kézzel.
- Ha a készülék vízbe esik, húzza ki, mielőtt kivenné. Ne érjen a

vízforráshoz. A készüléket szakembernek kell ellenőriznie, mielőtt újra használná. Az áramütés elkerülése érdekében ne tisztítsa vízzel, és ne merítse vízbe.

- Használja a készüléket csak az előírt célra.
- A készülék csak akkor használható, ha földelt csatlakozóaljzathoz van csatlakoztatva a szabályozások szerint. Győződjön meg róla, hogy a tápfeszültség megegyezik a típustáblán feltüntetett feszültséggel.
- A helytelen használatból vagy az utasítások be nem tartásából eredő károk nem tartoznak a garancia hatálya alá.
- Használja a készüléket csak sík és vízszintes felületen.
- A készüléket nem szabad használni, miután kemény felületre esett. A láthatatlan sérülések is befolyásolhatják a funkcionális biztonságot. A készülék csak szakember ellenőrzése után használható.
- Ne szállítsa és ne húzza a készüléket a dugóból, rövidzárlat veszélye. Ne hajlítsa, ne szorítsa meg és ne húzza a kábelt éles széleken.
- Ne takarja el a szellőzőnyílásokat. Ne öntsön folyadékokat vagy port a szellőzőnyílásokba.
- Ne helyezze ujjá vagy tárgyakat a készülék nyitott részeibe.
- Nem vállalunk felelősséget a helytelen használatból vagy az utasítások be nem tartásából eredő károkért.
- Ne helyezzen semmit a forgó kampókba, amíg a gép működik.
- Ne avatkozzon be a biztonsági kapcsolókba.
- Legyen óvatos az éles vágókésekkel, amikor üríti és tisztítja a készüléket.

ISMERJE ME A KÉZI MIKSERT TÁLAL



1. Kilövő gomb
2. Turbo funkció
3. Gyorsaságválasztó
4. LED fény
5. Verők
6. Rozsdamentes acél tál
7. Mixer rögzítő gomb
8. Mixer tartó állíthatóság
9. Mixer tartó
10. Műanyag szívkörorogok

HASZNÁLATI UTASÍTÁS

MEGJEGYZÉS: Amikor a tésztagorgokat beillesztjük, ügyeljünk arra, hogy a nagy alátétes rúd a jobb oldali nyílásba kerüljön, míg a másik a bal oldali nyílásba kerüljön.

- Tolja be a habverőket a nyílásokba, kissé elforgatva őket, amíg helyükre nem rögzülnek.
- Merítse a habverőket a keverékbe.
- Dugja a mixert egy fali aljzatba.
- Csúsztassa a sebességszabályozó kapcsolót a kívánt sebességre.
- Amint elérte a kívánt állapotot, csúsztassa a sebességszabályozó kapcsolót az "O" pozícióba. Várja meg, amíg a habverők teljesen leállnak, majd húzza ki a mixert.
- Nyomja meg a habverő kioldó gombját, hogy eltávolítsa őket.
- A fröccsenés elkerülése érdekében kapcsolja be a habverőket vagy a tésztagorgokat a keverékbe, mielőtt bekapcsolná a készüléket.
- A "0" sebesség az "OFF" (kikapcsolt) pozíciót jelzi.

MEGJEGYZÉS: Állítsa be a sebességet az étel típusától függően. Mindig alacsony sebességgel kezdje, és fokozatosan növelje. Ha a keverék a feldolgozás során sűrűbbé válik, növelje a teljesítményt, hogy magasabb sebességre váljon.

FIGYELEM: Amikor a tésztagorgokat beillesztjük, mindig ügyeljünk arra, hogy a nagy alátétes rúd a jobb oldali nyílásba kerüljön, és a másik a bal oldali nyílásba. A helytelen beállítás miatt a tészta a horgokra tekeredhet és károsíthatja a gépet. A helyes beállítás segít megakadályozni, hogy a hozzávalók kifolyjanak a keverőedény széléin.

A tál és a mixer elhelyezése

Nyomja meg a kijelölt gombot a felső rész felemeléséhez, majd emelje fel teljesen. Helyezze a tálat az alapmechanizmusra, és győződjön meg arról, hogy biztonságosan van rögzítve. Ez a modell automatikus forgófunkcióval rendelkezik, ezért a megfelelő elhelyezés

fontos.

A mixer rögzítéséhez nyomja meg a hátul található felszabadító gombot, helyezze el a mixert, majd engedje el a gombot, hogy rögzítse azt. Végül engedje le a felső részt, hogy biztosítsa a tálat, és indítsa el az eszközt.

KEVERÉSI ÚTMUTATÓ

Sebesség	Leírás
1	Ez jó kezdeti sebesség a száraz hozzávalók keveréséhez.
2	A legjobb sebesség a folyékony hozzávalók és salátaöntetek keverésének megkezdéséhez.
3	A torták, sütek és kenyerek keveréséhez.
4	A vaj és a cukor habosításához, a nem főtt édességek, desszertek stb. felveréséhez.
5	A tojás felveréséhez, a cukormáz készítéséhez, a burgonya összetöréséhez, a tejszín felveréséhez stb.

ELŐKÉSZÍTÉSI ÚTMUTATÓ TÁBLÁZAT

Tésztagorgok	Kapacitás	Időtartam
Élesztős tészta	Max. 750g liszt + 540ml víz	3 perc

Habverők	Kapacitás	Időtartam
Vékony szószok, krémek és levesek	Kb. 750g	3 perc
Majonéz	Max 3 tojássárgája	3 perc
Krumplipüré	Max 750g	5 perc
Tejszínhab	Max 750g	3 perc
Tojásfehérje felverése	Max 5 tojásfehérje	5 perc

A motor túlmelegedésének elkerülése érdekében:

- Ne működtesse folyamatosan 3 percnél tovább. Ezután állítsa le a mixert, és hagyja legalább 5 percig hűlni, amíg el nem éri a szobahőmérsékletet.
- Ne használja a Turbo módot folyamatosan 1 percnél tovább.

TISZTÍTÁS ÉS KARBANTARTÁS

- Mindig húzza ki a készüléket az áramforrásból tisztítás előtt.
- Mossa meg a habverőket meleg, szappanos vízzel, és alaposan szárítsa meg.
- Tisztítsa meg a készülékházat nedves ruhával. Ne mossa és ne merítse vízbe a mixert.

FIGYELEM: Ne merítse a kézi mixert vízbe vagy más folyadékba tisztításhoz. Bármilyen karbantartást csak hivatalos szerviz képviselője végezhet el.

Ezen termék helyes ártalmatlanítása



- Ez a jelölés azt jelzi, hogy ezt a terméket nem szabad más háztartási hulladékkal együtt eldobni az EU-ban.
- Annak érdekében, hogy megelőzzük a környezet vagy az emberi egészség lehetséges károsodását az irányítatlan hulladékkezeléstől, felelősen újra kell hasznosítani, hogy a anyagi erőforrások fenntartható újrafelhasználását elősegítsük.
- A használt eszköz visszajuttatásához használja a visszatérési és gyűjtési rendszereket, vagy lépjen kapcsolatba az eszköz vásárló helyével. Ők elvehetik ezt a terméket környezetbarát újrahasznosítás céljából.

ВЕ МОЛИМЕ ЗАБЕЛЕЖЕТЕ: УПАТСТВОТО ЗА УРЕДОТ МОЖЕ ДА СЕ КРЕИРА ЗА ПОВЕЌЕ ОД ЕДЕН МОДЕЛ. ФУНКЦИИТЕ КОИ ВАШИОТ УРЕД НЕ ГИ СОДРЖИ, МОЖЕ ДА СЕ НАВЕДАТ ВО УПАТСТВОТО.
ОВАА ЈАЗИК БЕШЕ ПРЕВЕДЕН СО ПОМОШ НА ИЗМИСЛЕНА ИНТЕЛИГЕНЦИЈА.

ГЕНЕРАЛНИ УПАТСТВА ЗА БЕЗБЕДНОСТ И ПРЕДУПРЕЖУВАЊА

- Пред употреба, внимателно прочитајте го упатството.
- Осигурајте се дека номиналниот напон одговара на користениот.
- Чувајте ги упатствата, гаранциската сертификат, сметката и, ако е можно, картонската кутија со внатрешната амбалажа.
- Уредот е наменет само за приватна употреба, не за комерцијална или професионална.
- Извлечете го приклучокот од штекерот кога уредот не е во употреба, при прикачување на додатоци, чистење или кога се јавува пречки. Прво исклучете го уредот. Повлечете го приклучокот, не кабелот.
- За да ги заштитите децата, никогаш не ги оставете без надзор со уредот. Ставете го уредот на место каде што децата не можат да стигнат до него. Осигурајте се дека кабелот не виси.
- Редовно проверувајте го уредот и кабелот за оштетувања. Ако има оштетувања, не го користете уредот.
- Не дозволувајте на децата да играат со уредот или со материјалите за пакување (пластични кеси).
- Овој уред може да го користат деца над 8 години и лица со попреченост или недостаток на искуство, под надзор или упатства. Чистењето и одржувањето не треба да ги извршуваат деца под 8 години без надзор.
- Не го поправувајте уредот сами, консултирајте се со овластен експерт.
- Само еквивалентен кабел може да го замени оштетениот мрежен кабел, обезбеден од производителот или нашиот сервис.
- Држете го уредот и кабелот подалеку од топлина, директна сончева светлина, влага, остри рабови и сл.
- Исклучете го и извлечете го уредот кога не е во употреба.
- Користете само оригинални додатоци обезбедени од добавувачот.
- Не користете го уредот на отворено (освен ако не е наменет за надворешна употреба). Заштитете од температури под нулата.
- Не користете го уредот во близина на вода (када, мијалник и сл.). Уредот не треба да биде изложен на дожд или влага. Користете го уредот само со суви раце.
- Ако уредот падне во вода, исклучете го пред да го извадите. Не допирајте го изворот на вода. Уредот мора да биде проверен од специјалист пред повторна употреба. За да избегнете ризик од

МК

- електричен удар, не го чистете уредот со вода и не го потопувајте.
- Користете го уредот само за предвидената намена.
 - Уредот треба да се користи само кога е приклучен на заземјен штекер според прописи. Осигурајте се дека напонот на снабдување одговара на наведениот на плочата.
 - Оштетувањата кои настануваат при неправилна употреба или неусогласеност со упатствата не се покриени со гаранција.
 - Користете го уредот само на рамна и хоризонтална површина.
 - Уредот не треба да се користи по пад на тврда површина. Дури и невидливи оштетувања можат да влијаат на функционалната безбедност. Уредот може да се користи само по проверка од професионалец.
 - Не го носете и не го влечете уредот од приклучокот, ризик од краток спој. Не го виткајте, стискајте или влечете кабелот преку остри рабови.
 - Не ги покривајте отворите за вентилација. Не налевајте течности или прав во отворите за вентилација.
 - Не ставајте прсти или предмети во отворените делови на уредот.
 - Не се прифаќа одговорност за оштетувања предизвикани од неправилна употреба или несоответност со упатствата.
 - Не ставајте ништо во ротирачките куки додека машината работи.
 - Не ги попречувајте безбедносните прекинувачи.
 - Внимавајте со острите сечила при празнење и чистење на уредот.

ЗАПОЗНАЈТЕ СЕ СО ВАШИОТ РАЧЕН МИКСЕР СО ЧИНИЈА



ВОДИЧ ЗА МЕШАЊЕ

Брзина	Опис
1	Ова е добра почетна брзина за мешање на суви состојки.
2	Најдобра брзина за започнување мешање на течни состојки и салатни преливи.
3	За мешање на колачи, бисквити и леб.
4	За кремирање на путер и шеќер, биене неварени бонбони, десерти и сл.
5	За биене јајца, правење глазури, разбивање компири, разбивање крем и сл.

ТАБЕЛА ЗА ПОДГОТОВКА

Куки за тесто	Капацитет	Времетраење
Тесто со квасец	Макс. 750g брашно + 540ml вода	3 минути

УПАТСТВО ЗА УПОТРЕБА

ЗАБЕЛЕШКА: Кога ги ставате кукичките за тесто, осигурајте се дека шипката со големата шайба е вметната во десниот жлеб, додека другата оди во левиот жлеб.

- Вметнете ги маталниците во жлебовите, благо вртејќи ги додека не се заклучат на место.
- Потопете ги маталниците во мешавината.
- Вклучете ја мешалката во видна приклучка.
- Поместете го прекинувачот за контрола на брзината на саканата брзина.
- Кога ќе се постигне саканата конзистентност, поместете го прекинувачот за контрола на брзината на позицијата "0". Почекајте додека маталниците целосно не се застанат, потоа исклучете ја мешалката.
- Притиснете го копчето за ослободување на маталниците за да ги отстраните.
- За да се спречи прскање, вметнете ги маталниците или кукичките за тесто во мешавината пред да го вклучите апаратот.
- Брзината "0" означува позиција "OFF".

ЗАБЕЛЕШКА: Прилагодете ја брзината според типот на храната. Секогаш започнете со ниска брзина и постепено зголемувајте ја. Ако мешавината стане погуста за време на обработката, зголемете ја моќта префрлувајќи се на повисока брзина.

ПРЕДУПРЕДУВАЊЕ: Кога ги ставате кукичките за тесто, секогаш осигурајте се дека шипката со големата шайба е поставена во десниот жлеб, а другата во левиот жлеб. Неправилното вметнување може да предизвика тестото да се обвитка околу кукичките и да ја оштети машината. Правилното вметнување помага да се спречи истекување на состојките преку рабовите на садот за мешање.

Поставување на чинијата и миксерот

Притиснете го одреденото копче за да ја подигнете горната дел и потоа целосно да ја подигнете. Поставете ја чинијата на основниот механизам и осигурајте се дека е безбедно поставена. Овој модел има автоматска функција за ротација, така што правилното поставување е важно.

За да го прикачите миксерот, притиснете го копчето за ослободување на задната страна, поставете го миксерот и отпуштете го копчето за да го заклучите. На крај, спуштете ја горната дел за да ја обезбедите чинијата и вклучете го уредот.

Маталници	Капацитет	Времетраење
Тенки сосови, кремове и супи	Приближно 750g	3 минути
Мајонеза	Макс 3 жолчки од јајце	3 минути
Пире од компири	Макс 750g	5 минути
Разбиен крем	Макс 750g	3 минути
Разбиени белки од јајца	Макс 5 белки од јајце	5 минути

За да се спречи прегревање на моторот:

- Не работете континуирано повеќе од 3 минути. Потоа, запрете ја мешалката и оставете ја да се излади најмалку 5 минути додека не достигне собна температура.
- Не користете го режимот Турбо повеќе од 1 минута континуирано.

ЧИСТЕЊЕ И ОДРЖУВАЊЕ

- Секогаш исклучувајте го апаратот од напојувањето пред чистење.
- Измијте ги маталниците со топла, сапунска вода и добро исушете ги.
- Чистете го телото со влажна крпа. Не миејте и не потопувајте ја мешалката во вода.

ПРЕДУПРЕДУВАЊЕ: Не потопувајте го рачниот миксер во вода или во која било друга течност за чистење. Секоја услуга за одржување треба да се изврши само од овластен сервисен претставник.

Правилно отстранување на овој производ



- Оваа ознака покажува дека овој производ не треба да се отстранува со други домашни отпадоци низ ЕУ.
- За да се спречи можната штета на животната средина или човечкото здравје од неконтролирано отстранување на отпадоци, одговорно рециклирајте го за да се промовира одржливото повторно користење на материјалните ресурси.
- За враќање на вашата користена опрема, ве молиме користете ги системите за враќање и собирање или контактирајте го продавачот каде што производот бил купен. Тие можат да го преземат овој производ за безбедно рециклирање на животната средина.

PRISÍM, BERTE V ÚVAHU, ŽE TENTO MANUÁL BYL VYHOTOVĚN PRO VÍCE NEŽ JEDEN MODEL SPOTŘEBICE SPOTŘEBIČ NEMUSÍ OBSAHOVAT FUNKCE UVEDENÉ V NÁVODU.
TENTO JAZYK BYL PŘELOŽEN S POMOČÍ UMĚLÉ INTELIGENCE.

OBECNÉ POKYNY A UPOZORNĚNÍ NA BEZPEČNOST

- Před použitím si pečlivě přečtěte návod k použití.
- Ujistěte se, že jmenovité napětí odpovídá použitým napětím.
- Uschovejte návod, záruční list, prodejní doklad a pokud možno, karton s vnitřním obalem.
- Příklad je určen výhradně pro soukromé použití, ne pro komerční nebo profesionální použití.
- Vyjměte zástrčku ze zásuvky, když přístroj nepoužíváte, při připojování příslušenství, čištění nebo při poruše. Nejprve vypněte přístroj. Táhněte za zástrčku, ne za kabel.
- Aby byla ochrana dětí zajištěna, nikdy je nenechávejte s přístrojem bez dozoru. Umístěte přístroj mimo dosah dětí. Ujistěte se, že kabel nevisí.
- Pravidelně kontrolujte přístroj a kabel na poškození. Pokud je nějaké poškození, nepoužívejte přístroj.
- Nepouštějte děti hrát si s přístrojem nebo obalovými materiály (plastové sáčky).
- Tento přístroj mohou používat děti starší 8 let a osoby s postižením nebo nedostatkem zkušeností, pokud jsou pod dohledem nebo instruktáží. Čištění a údržbu nesmí provádět děti mladší 8 let bez dozoru.
- Neopravujte přístroj sami, konzultujte autorizovaného odborníka.
- Pouze ekvivalentní kabel může nahradit poškozený síťový kabel, poskytovaný výrobcem nebo naším servisem.
- Udržujte přístroj a kabel mimo dosah tepla, přímého slunečního světla, vlhkosti, ostrých hran apod.
- Vypněte a odpojte přístroj, když není v provozu.
- Používejte pouze originální příslušenství poskytované dodavatelem.
- Nepoužívejte přístroj venku (pokud není určen pro venkovní použití). Chraňte před mrazem.
- Nepoužívejte v blízkosti vody (vana, dřez apod.). Příklad nesmí být vystaven dešti nebo vlhkosti. Používejte přístroj pouze suchýma rukama.
- Pokud přístroj spadne do vody, odpojte jej před vyjmutím. Nedotýkejte se zdroje vody. Příklad musí být před opětovným použitím zkontrolován specialistou. Aby se předešlo riziku úrazu elektrickým proudem, nečistěte přístroj vodou a neponořujte jej.
- Používejte přístroj pouze k určenému účelu.
- Příklad musí být používán pouze při připojení k uzemněné zásuvce

podle předpisů. Ujistěte se, že napájecí napětí odpovídá napětí uvedenému na typovém štítku.

- Poškození, která vzniknou při nesprávném použití nebo nedodržení pokynů, nejsou kryta zárukou.
- Používejte přístroj pouze na rovném a horizontálním povrchu.
- Přístroj by neměl být používán po pádu na tvrdý povrch. I neviditelná poškození mohou ovlivnit funkční bezpečnost. Přístroj může být používán pouze po kontrole odborníkem.
- Nezneužívejte přístroj taháním za zástrčku, riziko zkratu. Neohýbejte, neštípejte ani netahejte kabel přes ostré hrany.
- Nezakrývejte větrací otvory. Nelévejte tekutiny ani prášky do větracích otvorů.
- Nevkládejte prsty ani předměty do otevřených částí přístroje.
- Nezodpovídáme za poškození způsobená nesprávným použitím nebo nedodržením pokynů.
- Nevkládejte nic do rotačních háků, když stroj běží.
- Nemanipulujte s bezpečnostními spínači.
- Buďte opatrní s ostrými řezacími čepeli při vyprazdňování a čištění přístroje.

POZNÁTE VÁŠ RUČNÍ MIXÉR S MÍSOU



PRŮVODCE MÍCHÁNÍM

Rychlost	Popis
1	Toto je dobrá počáteční rychlost pro míchání suchých ingrediencí.
2	Nejlepší rychlost pro zahájení míchání tekutých ingrediencí a zálievek na salát.
3	Pro míchání koláčů, sušenek a chlebů.
4	Pro šlehání másla a cukru, šlehání nevařených cukrovinek, dezertů atd.
5	Pro šlehání vajec, přípravu plev, šlehání brambor, šlehání smetany atd.

TABULKA PŘÍPRAVY

Háky na těsto	Kapacita	Doba trvání
Kynuté těsto	Max. 750g mouky + 540ml vody	3 minuty

NÁVOD K POUŽITÍ

POZNÁMKA: Při vkládání háků na těsto se ujistěte, že tyč s velkou podložkou je vložena do pravé drážky, zatímco druhá do levé drážky.

- Zasuňte metly do drážek, lehce je otáčejte, dokud se nezaseknou na svém místě.
- Ponořte metly do směsi.
- Zapojte mixér do zásuvky.
- Posuňte přepínač rychlosti na požadovanou rychlost.
- Jakmile dosáhnete požadované konzistence, posuňte přepínač rychlosti na pozici "O". Počkejte, až se metly zcela zastaví, a pak odpojte mixér.
- Stiskněte tlačítko pro uvolnění metel a metly vyjměte.
- Abyste zabránili postříkání, vložte metly nebo háky na těsto do směsi před zapnutím zařízení.
- Rychlost "0" znamená polohu "OFF".

POZNÁMKA: Rychlost upravte podle druhu potravin. Vždy začínejte nízkou rychlostí a postupně ji zvyšujte. Pokud směs během zpracování zhoustne, zvýšte výkon přepnutím na vyšší rychlost.

UPOZORNĚNÍ: Při vkládání háků na těsto se vždy ujistěte, že tyč s velkou podložkou je vložena do pravé drážky, zatímco druhá do levé drážky. Nesprávné vložení může způsobit ovinutí těsta kolem háků a poškození stroje. Správné vložení pomáhá zabránit přetékání ingrediencí přes okraje mísy na míchání.

Umístění mísy a mixéru

Stiskněte určené tlačítko pro zvednutí horní části a poté ji zvedněte. Umístěte mísu na základní mechanismus a ujistěte se, že je bezpečně umístěna. Tento model má automatickou rotační funkci, takže je důležité, aby byla mísa správně umístěna.

Pro připojení mixéru stiskněte tlačítko uvolnění na zadní straně, umístěte mixér na místo a uvolněte tlačítko, aby se uzamkl na místě. Nakonec spusťte horní část, aby byla mísa zajištěna a zařízení se spustilo.

Metly	Kapacita	Doba trvání
Tenké omáčky, krémy a polévky	Přibližně 750g	3 minuty
Majonéza	Max 3 vaječné žloutky	3 minuty
Bramborová kaše	Max 750g	5 minut
Šlehačka	Max 750g	3 minuty
Šlehané vaječné bílky	Max 5 vaječných bílků	5 minut

Aby nedošlo k přehřátí motoru:

- Nepoužívejte nepřetržitě déle než 3 minuty. Poté mixér zastavte a nechte jej vychladnout alespoň 5 minut, dokud nedosáhne pokojové teploty.
- Nepoužívejte režim Turbo déle než 1 minutu nepřetržitě.

ČIŠTĚNÍ A ÚDRŽBA

- Před čištěním vždy odpojte zařízení od napájecího zdroje.
- Metly umyjte teplou mýdlovou vodou a důkladně je osušte.
- Tělo čistěte vlhkým hadříkem. Nemývejte a neponořujte mixér do vody.

UPOZORNĚNÍ: Neponořujte ruční mixér do vody ani jiných kapalin na čištění. Jakoukoli údržbu by měl provádět pouze autorizovaný zástupce servisu.

Správné likvidace tohoto výrobku



- Tento označení naznačuje, že tento výrobek by neměl být likvidován s ostatním domácím odpadem v rámci EU.
- Aby se předešlo možnému poškození životního prostředí nebo lidského zdraví z nekontrolovaného likvidace odpadu, likvidujte ho odpovědně tak, aby se podpořila udržitelná opětovná použití materiálních zdrojů.
- Pro vrácení vašeho použitého zařízení použijte systémy pro vrácení a sběr, nebo kontaktujte prodejce, kde byl výrobek zakoupen. Mohou tento výrobek převzít k bezpečnému recyklování pro životní prostředí.

NOTE QUE AS INFORMAÇÕES DO MANUAL DO DISPOSITIVO PODE SER CRIADO PARA MAIS DO QUE UM MODELO. SEU DISPOSITIVO NÃO PODE INCLUIR OS INFORMAÇÕES MENCIONADAS NO MANUAL. ESTA LÍNGUA FOI TRADUZIDA COM A AJUDA DA INTELIGÊNCIA ARTIFICIAL.

INSTRUÇÕES GERAIS DE SEGURANÇA E AVISOS

- Leia atentamente o manual de instruções antes de usar o dispositivo.
- Certifique-se de que a tensão nominal corresponde à utilizada.
- Guarde as instruções, o certificado de garantia, o recibo de compra e, se possível, a embalagem interna.
- O dispositivo é destinado exclusivamente ao uso privado, não comercial ou profissional.
- Desligue o plugue da tomada quando o dispositivo não estiver em uso, ao conectar acessórios, limpar ou quando ocorrer uma perturbação. Desligue o dispositivo primeiro. Puxe pelo plugue, não pelo cabo.
- Para proteger as crianças, nunca as deixe sem supervisão com o dispositivo. Coloque o dispositivo fora do alcance delas. Certifique-se de que o cabo não esteja pendurado.
- Verifique regularmente o dispositivo e o cabo quanto a danos. Se houver danos, não use o dispositivo.
- Não permita que crianças brinquem com o dispositivo ou materiais de embalagem (sacos plásticos).
- Este dispositivo pode ser usado por crianças maiores de 8 anos e pessoas com deficiência ou falta de experiência, desde que supervisionadas ou instruídas. A limpeza e manutenção não devem ser realizadas por crianças menores de 8 anos sem supervisão.
- Não repare o dispositivo sozinho, consulte um especialista autorizado.
- Somente um cabo equivalente pode substituir um cabo de rede danificado, fornecido pelo fabricante ou nosso serviço.
- Mantenha o dispositivo e o cabo longe de calor, luz solar direta, umidade, bordas afiadas, etc.
- Desligue e desconecte o dispositivo quando não estiver em uso.
- Use apenas os acessórios originais fornecidos pelo fornecedor.
- Não use o dispositivo ao ar livre (a menos que seja projetado para uso externo). Proteja contra temperaturas abaixo de zero.
- Não use perto da água (banheira, pia, etc.). O dispositivo não deve ser exposto à chuva ou umidade. Use o dispositivo apenas com as mãos secas.
- Se o dispositivo cair na água, desligue-o antes de retirá-lo. Não toque na fonte de água. O dispositivo deve ser verificado por um especialista antes de ser usado novamente. Para evitar o risco de choque elétrico, não limpe o dispositivo com água e não o mergulhe.

- Use o dispositivo apenas para o propósito pretendido.
- O dispositivo deve ser usado apenas quando conectado a uma tomada aterrada conforme regulamentações. Certifique-se de que a tensão de alimentação corresponde à indicada na placa de identificação.
- Danos causados pelo uso incorreto ou não conformidade com as instruções não são cobertos pela garantia.
- Use o dispositivo apenas em uma superfície plana e horizontal.
- O dispositivo não deve ser usado após queda em superfície dura. Mesmo danos invisíveis podem afetar a segurança funcional. O dispositivo pode ser usado apenas após verificação por um profissional.
- Não transporte ou puxe o dispositivo pelo plugue, risco de curto-circuito. Não dobre, aperte ou puxe o cabo sobre bordas afiadas.
- Não cubra as aberturas de ventilação. Não despeje líquidos ou pó nas aberturas de ventilação.
- Não insira dedos ou objetos nas partes abertas do dispositivo.
- Nenhuma responsabilidade é aceita por danos causados pelo uso impróprio ou não conformidade com as instruções.
- Não insira nada nos ganchos rotativos enquanto a máquina estiver funcionando.
- Não interfira nos interruptores de segurança.
- Tenha cuidado com lâminas afiadas ao esvaziar e limpar o dispositivo.

CONHEÇA O SEU BATEDOR MANUAL COM TIGELA



1. Ejetor
2. Turbo
3. Seletor de velocidade
4. Luz LED
5. Batedores
6. Tigela de aço inoxidável
7. Botão de liberação do batedor
8. Ajuste do suporte do batedor
9. Suporte do batedor
10. Ventosas de plástico

GUIA DE MISTURA

Velocidade	Descrição
1	Esta é uma boa velocidade inicial para misturar ingredientes secos.
2	A melhor velocidade para começar a misturar ingredientes líquidos e molhos para saladas.
3	Para misturar bolos, biscoitos e pães.
4	Para bater manteiga e açúcar, bater doces não cozidos, sobremesas, etc.
5	Para bater ovos, fazer glacês, bater batatas, bater creme, etc.

TABELA DE ORIENTAÇÃO DE PREPARAÇÃO

Ganchos para massa	Capacidade	Duração
Massa de fermento	Máx. 750g de farinha + 540ml de água	3 minutos

INSTRUÇÕES DE USO

NOTA: Ao inserir os ganchos para massa, certifique-se de que a haste com a arruela grande esteja inserida na ranhura da direita, enquanto a outra vai na ranhura da esquerda.

- Empurre os batedores nas ranhuras, girando-os ligeiramente até que se encaixem no lugar.
- Mergulhe os batedores na mistura.
- Ligue o misturador em uma tomada de parede.
- Deslize o interruptor de controle de velocidade para a velocidade desejada.
- Assim que a consistência desejada for alcançada, deslize o interruptor de controle de velocidade para a posição "0". Aguarde até que os batedores parem completamente, depois desligue o misturador.
- Pressione o botão de liberação dos batedores para removê-los.
- Para evitar respingos, insira os batedores ou ganchos para massa na mistura antes de ligar o aparelho.
- A velocidade "0" indica a posição "OFF".

NOTA: Ajuste a velocidade de acordo com o tipo de alimento. Sempre comece com uma velocidade baixa e aumente gradualmente. Se a mistura ficar mais espessa durante o processamento, aumente a potência mudando para uma velocidade mais alta.

CUIDADO: Ao inserir os ganchos para massa, sempre certifique-se de que a haste com a arruela grande esteja colocada na ranhura da direita e a outra na ranhura da esquerda. Inserções incorretas podem causar o enrolamento da massa ao redor dos ganchos e danificar a máquina. A inserção correta ajuda a evitar que os ingredientes transbordem pelas bordas do recipiente de mistura.

Colocando a Tigela e o Batedor

Pressione o botão designado para levantar a parte superior do corpo e depois levante-o. Coloque a tigela na base do mecanismo e certifique-se de que esteja posicionada de forma segura. Este modelo possui uma função de rotação automática, portanto, o posicionamento correto é importante.

Para fixar o batedor, pressione o botão de liberação na parte de trás, coloque o batedor no lugar e solte o botão para travá-lo. Finalmente, abaixe a parte superior do corpo para garantir a tigela no lugar e iniciar o dispositivo.

Batedores	Capacidade	Duração
Molhos finos, cremes e sopas	Aprox. 750g	3 minutos
Maionese	Máx 3 gemas de ovo	3 minutos
Purê de batatas	Máx 750g	5 minutos
Creme de chantilly	Máx 750g	3 minutos
Claras de ovos batidas	Máx 5 claras de ovo	5 minutos

Para evitar o superaquecimento do motor:

- Não opere continuamente por mais de 3 minutos. Depois disso, pare o misturador e deixe-o esfriar por pelo menos 5 minutos até atingir a temperatura ambiente.
- Não use o modo Turbo por mais de 1 minuto continuamente

LIMPEZA E MANUTENÇÃO

- Sempre desconecte a unidade da fonte de alimentação antes da limpeza.
- Lave os batedores com água morna e sabão e seque-os completamente.
- Limpe o corpo com um pano úmido. Não lave nem mergulhe o misturador na água.

CUIDADO: Não mergulhe o misturador de mão na água ou em qualquer outro líquido para limpeza. Qualquer serviço deve ser realizado apenas por um representante de serviço autorizado.

Descarte correto deste produto



- Esta marcação indica que este produto não deve ser descartado com outros resíduos domésticos em toda a UE.
- Para evitar possíveis danos ao meio ambiente ou à saúde humana pelo descarte de resíduos não controlado, recicle-o de forma responsável para promover a reutilização sustentável dos recursos materiais.
- Para devolver o seu dispositivo usado, utilize os sistemas de devolução e coleta ou entre em contato com o revendedor onde o produto foi comprado. Eles podem encaminhar este produto para reciclagem ambientalmente segura.

- لا تدخل أصابعك أو أي أشياء في الأجزاء المفتوحة من الجهاز
- لا تُقبل أي مسؤولية في حالة حدوث ضرر بسبب الاستخدام غير السليم أو عدم الامتثال لهذه التعليمات
- لا تدخل أي شيء في الخطافات الدوارة أثناء عمل الجهاز
- لا تعبت بأي مفاتيح أمان
- كن حذرًا عند التعامل مع الشفرات الحادة عند تفريغ وتنظيف الجهاز

دليل الخلط

سرعة	وصف
1	هذه سرعة جيدة للبدء في خلط المكونات الجافة.
2	أفضل سرعة لبدء خلط المكونات السائلة وتبيلات السلطة.
3	لخلط الكعك، البسكويت، والخبز.
4	لكريمة الزبدة والسكر، خفق الحلويات غير المطبوخة، الحلويات، إلخ.
5	لخفق البيض، صنع الزينة، خفق البطاطس، خفق الكريمة، إلخ.

جدول تعليمات التحضير

المدة الزمنية	السرعة	خطافات العجين
3 دقائق	حد أقصى 750 جرام دقيق + 540 مل ماء	عجين الخميرة

المدة الزمنية	السرعة	مضارب الخلاط
3 دقائق	تقريبًا 750 جرام	الصلصات الرقيقة، الكريمة، والحساء
3 دقائق	حد أقصى 3 صفار بيض	مايونيز
5 دقائق	حد أقصى 750 جرام	بطاطس مهروسة
3 دقائق	حد أقصى 750 جرام	كريمة مخفوقة
5 دقائق	حد أقصى 5 بيض بيض	خفق بيض البيض

تنظيف وصيانة المحرك

- لتجنب ارتفاع حرارة المحرك لا تستخدم بشكل مستمر لأكثر من 3 دقائق. بعد ذلك، توقف عن تشغيل الخلاط ودعه يبرد لمدة 5 دقائق على الأقل حتى يبرد إلى درجة حرارة الغرفة.
- لا تستخدم وضع التوربو لأكثر من دقيقة واحدة بشكل مستمر.

التنظيف والصيانة

- أفضل الوحدة دائمًا من مصدر الطاقة قبل التنظيف.
- اغسل المضارب بالماء الدافئ والصابون وجففها جيدًا.
- نظف الجسم بقطعة قماش مبللة. لا تغسل أو تغمر الخلاط في الماء.
- **تحذير:** لا تغمر الخلاط اليدوي في الماء أو أي سائل آخر للتنظيف. ينبغي أن يتم أي صيانة فقط بواسطة ممثل خدمة معتمد.

تعرف على الخلاط اليدوي مع الوعاء

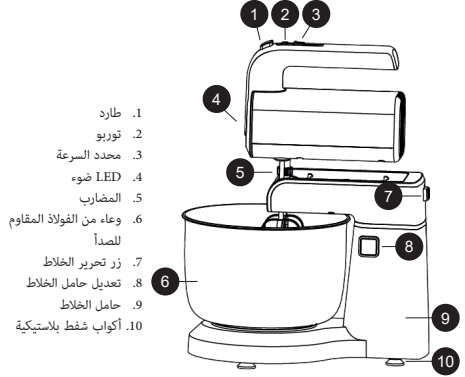

1. طارد
2. توربو
3. محدد السرعة
4. LED ضوء
5. المضارب
6. وعاء من الفولاذ المقاوم للصدأ
7. زر تحرير الخلاط
8. تعديل حامل الخلاط
9. حامل الخلاط
10. أكواب شطف بلاستيكية

تعليمات الاستعمال

- ملاحظة: عند إدخال خطافات العجين، تأكد من إدخال الضفيف ذو الغسالة الكبيرة في الفتحة اليمنى، بينما يتم إدخال الآخر في الفتحة اليسرى.
- ادفع المضارب في الفتحات، وقم بتحريرها قليلاً حتى تتأمن في مكانها.
- اغمر المضارب في الخليط.
- وصل الخلاط بمقبس حائط.
- حرك مفتاح التحكم في السرعة إلى السرعة المرغوبة.
- انتظر حتى "O" بمجرد الوصول إلى القوام المطلوب، حرك مفتاح التحكم في السرعة إلى الوضع لتوقف المضارب تماماً ثم أفضل الخلاط.
- اضغط على زر تحرير المضارب لإزالتها.
- لمنع الترسج، أدخل المضارب أو خطافات العجين في الخليط قبل تشغيل الجهاز.
- (إيقاف) "OFF" سرعة "O" تشير إلى وضع
- ملاحظة: اضبط السرعة وفقاً لنوع الطعام ابدأ دائماً بسرعة منخفضة وازدها تدريجيًا إذا أصبح الخليط أكثر كثافة أثناء المعالجة، زد الطاقة عن طريق التبديل إلى سرعة أعلى
- تحذير: عند إدخال خطافات العجين، تأكد دائماً من وضع الضفيف ذو الغسالة الكبيرة في الفتحة اليمنى، والآخر في الفتحة اليسرى قد يؤدي الإدخال الخاطئ إلى التفاف العجين حول الخطافات وتلف الجهاز يساعد الإدخال الصحيح في منع تسرب المكونات عبر حواف وعاء الخلط

وضع الوعاء والخلاط

- اضغط على الزر المخصص لرفع الجزء العلوي من الجسم ثم ارفعه. ضع الوعاء على قاعدة الآلة وتأكد من أنه مثبت بإحكام. يحتوي هذا الطراز على وظيفة دوران تلقائية، لذا من المهم أن يكون الوضع الصحيح.
- لتثبيت الخلاط، اضغط على زر التحرير في الخلف، وضع الخلاط في مكانه، ثم اترك الزر لإغلاقه في مكانه. أخيراً، قم بحفظ الجزء العلوي من الجسم لتأمين الوعاء وتشغيل الجهاز.

تصريف صحيح لهذا المنتج



- تشير هذه العلامة إلى أنه يجب عدم التخلص من هذا المنتج مع النفايات المنزلية الأخرى في جميع أنحاء الاتحاد الأوروبي
- لمنع الضرر المحتمل للبيئة أو الصحة البشرية نتيجة التخلص غير المضبوط من النفايات، يُرجى إعادة تدويره بشكل مسؤول لتعزيز إعادة استخدام الموارد المادية بشكل مستدام. الرجاء استخدام أنظمة الإرجاع والتجميع أو الاتصال بالبايع حيث تم شراء المنتج. يمكنهم أخذ هذا المنتج لإعادة تدويره بطريقة صديقة للبيئة



www.zilan.com.tr



@zilanhome