

HU GR AL BIH CRO RU PL RO IT ES FR TR DE EN

NL AR UA GE PT SR MK

# Zilan®

10" High Speed Air  
Circulator Fan  
ZLN2556



INSTRUCTION MANUAL

65 Watt

220-240V

50/60 Hz

[www.zilan.com.tr](http://www.zilan.com.tr)



PLEASE NOTE THAT THE DEVICE MANUAL CAN BE CREATED FOR MORE THAN ONE MODEL.  
INFORMATION YOUR DEVICE CAN NOT BE CONTAINING THE FUNCTION LISTED IN THE MANUAL.

## GENERAL SAFETY INSTRUCTIONS & WARNINGS

- Before using this device please read the instruction manual carefully.
- Please make sure the rated voltage is the same as the voltage that you used.
- Please keep the instructions, the guaranty certificate, the sales receipt, and if possible, the carton with the inner packaging!
- The device is intended exclusively for private use and not for commercial use, not for professional use!
- Always remove the plug from the socket whenever the device is not in use when attaching accessory parts, cleaning the device, or whenever a disturbance occurs. Switch off the device beforehand. Pull on the plug, not on the cable.
- To protect children from the dangers of electrical appliances, never leave them unsupervised with the device. Consequently, when selecting the location for your device, do so in such a way that children do not have access to the device. Take care to ensure that the cable does not hang down.
- Test the device and the cable regularly for damage. If there is damage of any kind, the device should not be used.
- Do not allow children to play with the device. Do not let children play with packaging material such as plastic bags.
- This appliance can be used by children aged 8 years and above and persons with physical, sensory, or mental disabilities, or lack of experience and knowledge, provided that they are supervised or have been given instructions on how to use the appliance safely and understand the possible hazards. Cleaning and user maintenance should not be done by children unless they are under 8 years old and unsupervised.
- Do not repair the device yourself, but rather consult an authorized expert in case of a problem.
- For safety reasons, a broken or damaged mains lead may only be replaced by an equivalent lead from the manufacturer, our customer service department, or a similar qualified person.
- Keep the device and the cable away from heat, direct sunlight, moisture, sharp edges, and the like.
- Switch off the device and unplug it when you are not using the device.
- Use only original accessories provided by the supplier.

## EN

- Do not use the device outdoors. (Unless the device is designed to be used outside.) Always protect against zero or sub-zero temperatures.
- Never use near water (bathtub, sink, etc.). The appliance should not be exposed to rain or moisture. Only use the device when your hands are dry.
- If the device falls into water, unplug it before taking it out of the water. Do not touch the water source. The device must be checked by a specialist before it is used again. To avoid the risk of electric shock, do not clean the device with water or immerse it in water.
- Use the device only for the intended purpose.
- This device must only be operated when connected to a grounded socket installed in accordance with regulations. Make sure that the supply voltage corresponds to the voltage stated on the type plate.
- Damages that occur when the device is used for purposes other than those specified in the instructions or is used incorrectly or is not repaired by experts are not covered by the warranty.
- Always use the device on a flat and horizontal surface.
- The device should not be used anymore after, in case of falling on a hard surface from height. Even invisible damage may cause negative effects on the functional safety of the device. The device can only be used after being checked by a professional.
- Never carry or pull the device by holding the power plug as there is a risk of a short circuit due to cable breakage. Do not bend, pinch, or pull the power cord over sharp edges.
- If there is a ventilation hole, do not cover it. Do not pour any liquid or powder into the ventilation holes.
- Do not insert fingers or other objects into the open parts of the device.
- No liability is accepted in case of damage caused by improper use or failure to comply with these instructions.

## GET TO KNOW FAN

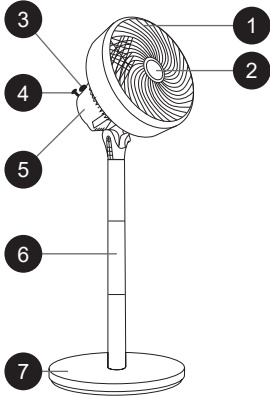

1. Front guard
2. Fragrance box
3. Speed control switch
4. Swing switch
5. Motor housing
6. Tube (3 pieces)
7. Base

## ASSEMBLY

- The first stem and the base tighten to the right.
- The second section of the stem is tightened with the first section.
- The third part of the body is tightened with the second part.
- Finally tighten the case cover and stem.

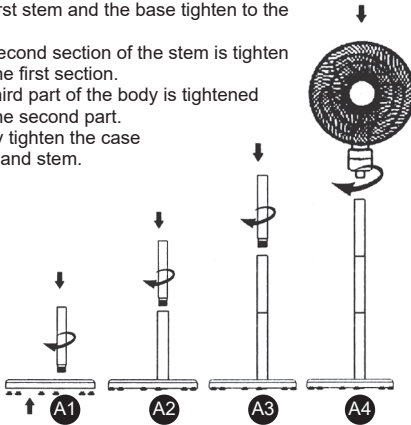

## OPERATION

### Operating the Fan

- Turn the speed adjustment knob (1, 2, 3) on the fan to operate the device.
- You can switch between low, medium, or high-speed modes by turning the knob.

### Swing Function

- To activate the fan's swing mode, press the swing button on top of the motor down.
- For a fixed airflow, pull the button up.

### Height and Angle Adjustment

- The fan has 3 height settings. To achieve the highest position, assemble all 3 pipes. For the middle height, assemble only two pipes, and for the lowest height, use just one pipe.
- To direct the airflow up or down, loosen the screw that secures the fan head, set the position, and tighten the screw again.

## MAINTENANCE AND CLEANING

- To prevent electric shock and injury, ensure the power cord is unplugged from the socket during cleaning.
- Regularly clean the dust accumulated on the fan.
- Do not use cleaning agents such as thinners or bleach, or hard brushes, as these may corrode or damage the equipment. For stubborn stains, it is recommended to use a neutral dishwashing detergent.
- The fan blade is an important part; take care not to deform it when opening, disassembling, cleaning, using, or storing.
- If the machine becomes excessively hot, untouchable, burns, or slows down abnormally during use, stop using it immediately and unplug the power cord for inspection.
- NEVER wash the main body directly with water.

**Note:** The motor of this product does not require lubrication. Do not spray maintenance oils such as anti-rust oil or sewing machine oil.

**Caution:** If the power cord is damaged, replace it with one provided by the manufacturer, service agent, or professional maintenance company to avoid accidents.

### Correct Disposal of this product



- This marking indicates that this product should not be disposed with other household wastes throughout the EU.
- To prevent possible harm to the environment or human health from uncontrolled waste disposal, recycle it responsibly to promote the sustainable reuse of material resources.
- To return your used device, please use the return and collection systems or contact the retailer where the product was purchased. They can take this product for environmental safe recycling.

BITTE BEACHTEN SIE, DASS DAS GERÄTEHANDBUCH, INFORMATIONEN FÜR MEHR ALS EIN MODELL BEINHALTEN KANN. IHR GERÄT KÖNNTE MÖGLICHERWEISE NICHT DIE IN DER BEDIENUNGSANLEITUNG ERWÄHNTEN FUNKTIONEN BESITZEN. DIESE SPRACHE WURDE MIT HILFE VON KÜNSTLICHER INTELLIGENZ ÜBERSETZT.

## **ALLGEMEINE SICHERHEITSANWEISUNGEN & WARNHINWEISE**

- Bevor Sie dieses Gerät verwenden, lesen Sie bitte die Bedienungsanleitung sorgfältig durch.
- Stellen Sie sicher, dass die Nennspannung mit der Spannung übereinstimmt, die Sie verwenden.
- Bitte bewahren Sie die Anleitung, das Garantiezertifikat, den Verkaufsbeleg und, wenn möglich, den Karton mit der Innenverpackung auf!
- Das Gerät ist ausschließlich für den privaten Gebrauch und nicht für den gewerblichen oder professionellen Gebrauch bestimmt!
- Entfernen Sie immer den Stecker aus der Steckdose, wenn das Gerät nicht in Gebrauch ist, wenn Zubehörteile angebracht werden, das Gerät gereinigt wird oder wenn eine Störung auftritt. Schalten Sie das Gerät vorher aus. Ziehen Sie am Stecker, nicht am Kabel.
- Um Kinder vor den Gefahren von elektrischen Geräten zu schützen, lassen Sie sie niemals unbeaufsichtigt mit dem Gerät. Wählen Sie daher den Standort des Geräts so, dass Kinder keinen Zugang zu dem Gerät haben. Achten Sie darauf, dass das Kabel nicht herabhängt.
- Überprüfen Sie regelmäßig das Gerät und das Kabel auf Beschädigungen. Wenn eine Beschädigung vorliegt, sollte das Gerät nicht verwendet werden.
- Lassen Sie Kinder nicht mit dem Gerät spielen. Lassen Sie Kinder nicht mit Verpackungsmaterial wie Plastiktüten spielen.
- Dieses Gerät kann von Kindern ab 8 Jahren und von Personen mit physischen, sensorischen oder geistigen Beeinträchtigungen oder Mangel an Erfahrung und Wissen verwendet werden, sofern sie beaufsichtigt werden oder Anweisungen zur sicheren Verwendung des Geräts erhalten haben und die möglichen Gefahren verstehen. Kinder sollten die Reinigung und Wartung des Geräts nicht durchführen, es sei denn, sie sind unter 8 Jahren alt und unbeaufsichtigt.
- Reparieren Sie das Gerät nicht selbst, sondern wenden Sie sich im Falle eines Problems an einen autorisierten Fachmann.
- Aus Sicherheitsgründen darf ein defektes oder beschädigtes Netzkabel nur durch ein gleichwertiges Kabel des Herstellers, unseres Kundendienstes oder einer ähnlichen qualifizierten Person ersetzt werden.
- Halten Sie das Gerät und das Kabel von Wärme, direkter Sonneneinstrahlung, Feuchtigkeit, scharfen Kanten und Ähnlichem fern.
- Schalten Sie das Gerät aus und ziehen Sie den Stecker, wenn Sie das

- Gerät nicht verwenden.
- Verwenden Sie nur Originalzubehör, das vom Lieferanten bereitgestellt wird.
  - Verwenden Sie das Gerät nicht im Freien. (Es sei denn, das Gerät ist für den Außeneinsatz vorgesehen.) Schützen Sie es immer vor Null- oder Minusgraden.
  - Verwenden Sie das Gerät niemals in der Nähe von Wasser (Badewanne, Waschbecken, etc.). Das Gerät darf nicht Regen oder Feuchtigkeit ausgesetzt werden. Verwenden Sie das Gerät nur, wenn Ihre Hände trocken sind.
  - Fällt das Gerät ins Wasser, ziehen Sie den Stecker, bevor Sie es aus dem Wasser nehmen. Berühren Sie nicht die Wasserquelle. Das Gerät muss von einem Fachmann überprüft werden, bevor es wieder verwendet wird. Um das Risiko eines elektrischen Schlags zu vermeiden, reinigen Sie das Gerät nicht mit Wasser und tauchen Sie es nicht in Wasser.
  - Verwenden Sie das Gerät nur für den vorgesehenen Zweck.
  - Das Gerät darf nur betrieben werden, wenn es an eine geerdete Steckdose angeschlossen ist, die gemäß den Vorschriften installiert wurde. Stellen Sie sicher, dass die Versorgungsspannung der auf dem Typenschild angegebenen Spannung entspricht.
  - Schäden, die auftreten, wenn das Gerät für andere Zwecke als die in der Anleitung angegebenen verwendet wird oder wenn es unsachgemäß verwendet oder nicht von Fachleuten repariert wird, sind nicht von der Garantie abgedeckt.
  - Verwenden Sie das Gerät immer auf einer flachen und horizontalen Oberfläche.
  - Das Gerät sollte nicht mehr verwendet werden, wenn es aus größerer Höhe auf eine harte Oberfläche gefallen ist. Selbst unsichtbare Schäden können negative Auswirkungen auf die funktionale Sicherheit des Geräts haben. Das Gerät kann nur nach einer Überprüfung durch einen Fachmann weiterverwendet werden.
  - Tragen oder ziehen Sie das Gerät niemals, indem Sie den Netzstecker halten, da es ein Kurzschlussrisiko durch Kabelbruch gibt. Biegen, quetschen oder ziehen Sie das Stromkabel nicht über scharfe Kanten.
  - Wenn es ein Belüftungsloch gibt, decken Sie es nicht ab. Gießen Sie keine Flüssigkeiten oder Pulver in die Belüftungsöffnungen.
  - Führen Sie keine Finger oder andere Gegenstände in die offenen Teile des Geräts ein.
  - Keine Haftung wird im Falle von Schäden übernommen, die durch unsachgemäßen Gebrauch oder Nichtbefolgung dieser Anweisungen verursacht werden.

## LERNEN SIE DEN VENTILATOR KENNEN

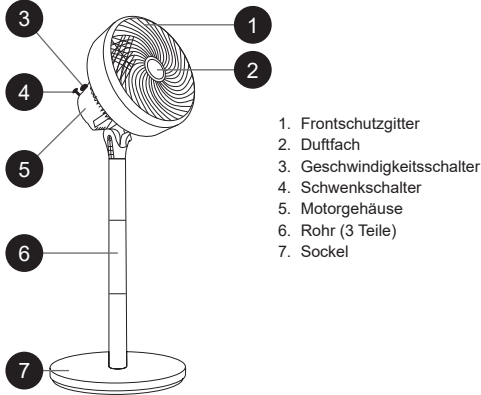

## MONTAGE

- Der erste Stab und der Sockel werden nach rechts festgezogen.
- Der zweite Abschnitt des Stabs wird mit dem ersten Abschnitt verbunden und festgezogen.
- Der dritte Teil des Gehäuses wird mit dem zweiten Teil verbunden und festgezogen.
- Zum Schluss das Gehäuse und den Stab festziehen.

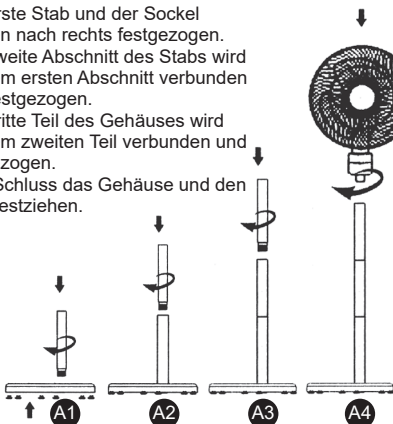

## BETRIEB

### Betrieb des Ventilators

- Drehen Sie den Geschwindigkeitsregler (1, 2, 3) am Ventilator, um das Gerät zu bedienen.
- Sie können zwischen niedrigen, mittleren oder hohen Geschwindigkeitsstufen wechseln, indem Sie den Knopf drehen.

Importeur: Enstore GmbH, Rudolf-Diesel-Straße 7 71154 Nufringen/Germany

### Korrekte Entsorgung dieses Produkts



- Diese Kennzeichnung weist darauf hin, dass dieses Produkt in der EU nicht mit anderem Hausmüll entsorgt werden darf.
- Um mögliche Schäden für die Umwelt oder die menschliche Gesundheit durch unkontrollierte Abfallentsorgung zu verhindern, recyceln Sie es verantwortungsvoll, um die nachhaltige Wiederverwendung von Materialressourcen zu fördern.
- Um Ihr gebrauchtes Gerät zurückzugeben, nutzen Sie bitte die Rückgabe- und Sammelsysteme oder kontaktieren Sie den Händler, bei dem das Produkt gekauft wurde. Er kann dieses Produkt umweltgerecht recyceln.

### Schwenkfunktion

- Drücken Sie den Schwenkschalter oben auf dem Motor nach unten, um den Schwenkmodus des Ventilators zu aktivieren.
- Für einen festen Luftstrom ziehen Sie den Schalter nach oben.

### Höhen- und Winkelverstellung

- Der Ventilator hat 3 Höheneinstellungen. Für die höchste Position montieren Sie alle 3 Rohre. Für die mittlere Höhe montieren Sie nur zwei Rohre, und für die niedrigste Höhe verwenden Sie nur ein Rohr.
- Um den Luftstrom nach oben oder unten zu lenken, lösen Sie die Schraube, die den Ventilatorkopf sichert, stellen Sie die gewünschte Position ein und ziehen Sie die Schraube wieder fest.

## WARTUNG UND REINIGUNG

- Um einen Stromschlag und Verletzungen zu vermeiden, stellen Sie sicher, dass das Netzkabel während der Reinigung aus der Steckdose gezogen ist.
- Reinigen Sie regelmäßig den Staub, der sich am Ventilator ansammelt.
- Verwenden Sie keine Reinigungsmittel wie Verdünnner oder Bleichmittel oder harte Bürsten, da diese das Gerät beschädigen oder korrodieren können. Für hartnäckige Flecken wird ein neutrales Geschirrspülmittel empfohlen.
- Das Ventilatorblatt ist ein wichtiger Bestandteil; achten Sie darauf, es nicht zu verformen, wenn Sie es öffnen, zerlegen, reinigen, benutzen oder lagern.
- Wenn das Gerät während des Betriebs übermäßig heiß wird, unberührbar ist, Brandspuren aufweist oder sich abnormal verlangsamt, stellen Sie die Nutzung sofort ein und ziehen Sie das Netzkabel zur Überprüfung heraus.
- NIEMALS den Hauptkörper direkt mit Wasser waschen.

**Hinweis:** Der Motor dieses Produkts benötigt keine Schmierung. Sprühen Sie keine Wartungsöle wie Rostschutzöl oder Nähmaschinenöl.

**Vorsicht:** Wenn das Netzkabel beschädigt ist, ersetzen Sie es durch eines, das vom Hersteller, einem Servicepartner oder einem professionellen Wartungsunternehmen bereitgestellt wird, um Unfälle zu vermeiden.

CİHAZ KILAVUZU BİR DEN FAZLA MODEL BİLGİSİ İÇİN OLUŞTURULMUŞ OLABİLECEĞİNİ LÜTFEN DİKKATE ALINIZ.  
CİHAZINIZ, KILAVUZ İÇERİSİNDE BAHSEDİLEN ÖZELLİKLERİ İÇERMİYOR OLABİLİR.  
BU DİL YAPAY ZEKA YARDIMI İLE ÇEVİRİLMİŞTİR.

## GENEL GÜVENLİK TALİMATLARI & UYARILAR

- Bu cihazı kullanmadan önce lütfen talimat kılavuzunu dikkatlice okuyun.
- Lütfen derecelendirilmiş voltajın kullandığınız voltajla aynı olduğundan emin olun.
- Talimatları, garanti belgesini, satış fişini ve mümkünse iç ambalajıyla kutuyu saklayın!
- Cihaz yalnızca özel kullanım için tasarlanmış olup ticari veya profesyonel kullanım için değildir!
- Cihaz kullanılmadığında her zaman aksesuar parçalarını takarken, cihazı temizlerken veya herhangi bir sorun olduğunda fişi prizden çıkarın. Önce cihazı kapatın. Fişi, kabloyu değil, fişi çekin.
- Çocukları elektrikli cihazların tehlikelerinden korumak için cihazla gözetimsiz bırakmayın. Dolayısıyla, cihazınızın konumunu seçerken, çocukların cihaza erişimi olmayacak şekilde yapın. Kablonun sarkmadığından emin olun.
- Cihazı ve kabloyu düzenli olarak hasar açısından kontrol edin. Herhangi bir hasar varsa, cihazı kullanmayın.
- Çocukların cihazla oynamasına izin vermeyin. Çocukları plastik torbalar gibi ambalaj malzemeleriyle oynamamaları konusunda uyarın.
- Bu cihaz, 8 yaş ve üzeri çocuklar ve fiziksel, duyuşsal veya zihinsel engelliler veya deneyimsiz ve bilgisiz kişiler tarafından kullanılabilir, ancak bunlar denetim altında olmalı veya cihazı güvenli bir şekilde nasıl kullanacakları konusunda talimat almalıdır. Temizlik ve kullanıcı bakımı, 8 yaşından küçük ve gözetimsiz çocuklar tarafından yapılmamalıdır.
- Cihazı kendiniz tamir etmeyin, ancak bir sorun olduğunda yetkili bir uzmana danışın.
- Güvenlik nedenleriyle, kırık veya hasarlı bir ana kabloyu sadece üreticinin, müşteri hizmetleri departmanının veya benzer nitelikli bir kişinin sağladığı eşdeğer bir kablo ile değiştirin.
- Cihazı ve kabloyu ısıdan, doğrudan güneş ışığından, nemden, keskin kenarlardan ve benzerlerinden uzak tutun.
- Cihazı kapatın ve kullanmadığınızda fişini çekin.
- Sadece tedarikçi tarafından sağlanan orijinal aksesuarları kullanın.
- Cihazı dış mekânda kullanmayın. (Cihaz dış mekânda kullanılmak üzere tasarlanmışsa.) Her zaman sıfır veya altı sıcaklıklara karşı koruyun.
- Asla suya yakın kullanmayın (küvet, lavabo vb.). Cihaz yağmur veya

## TR

neme maruz bırakılmamalıdır. Cihazı yalnızca elleriniz kuru olduğunda kullanın.

- Cihaz suya düşerse, onu sudan çıkarmadan önce fişini çekin. Su kaynağına dokunmayın. Cihazı tekrar kullanmadan önce bir uzmana kontrol ettirin. Elektrik çarpması riskini önlemek için cihazı su veya suya daldırmayın.
- Cihazı sadece amaçlanan amaç için kullanın.
- Bu cihaz sadece düzenlemelere uygun olarak monte edilmiş topraklı bir prizle bağlandığında çalıştırılmalıdır. Besleme voltajının tip plakasında belirtilen voltaja karşılık geldiğinden emin olun.
- Cihazın kullanım talimatlarında belirtilen amaçlar dışında kullanılması, yanlış kullanılması veya uzmanlar tarafından onarılmaması durumunda meydana gelen hasarlar garanti kapsamına girmez.
- Cihazı her zaman düz ve yatay bir yüzeyde kullanın.
- Cihazın yüksekten düşmesi durumunda cihaz artık kullanılmamalıdır. Görünmez hasarlar bile cihazın işlevsel güvenliğine olumsuz etkiler yapabilir. Cihaz yalnızca bir uzman tarafından kontrol edildikten sonra kullanılabilir.
- Cihazı prizi tutarak taşımayın veya çekmeyin, kablo kırılmasına neden olabileceği için kısa devre riski vardır. Kabloyu keskin kenarlar üzerinden bükme, sıkıştırma veya çekmeyin.
- Havalandırma deliğiniz varsa, onu kapatmayın. Havalandırma deliklerine herhangi bir sıvı veya toz dökmeyin.
- Parmaklarınızı veya diğer nesnelere cihazın açık parçalarına sokmayın.
- Bu talimatlara uyulmaması veya yanlış kullanım sonucu oluşan hasarlar için hiçbir sorumluluk kabul edilmez.

## VANTİLATÖRÜNÜZÜ TANIYIN

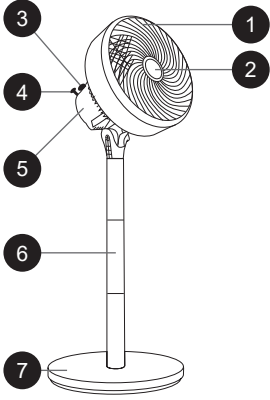

1. Ön koruma
2. Aroma kutusu
3. Hız kontrol anahtarı
4. Salinim anahtarı
5. Motor gövdesi
6. Boru (3 adet)
7. Taban

## MONTAJ

- İlk gövde kısmı ve taban saat yönünde sıkıştırılır.
- Gövdenin ikinci kısmı, ilk kısımına sıkıştırılır.
- Gövdenin üçüncü kısmı, ikinci kısımına sıkıştırılır.
- Son olarak, kasa kapağını ve gövdeyi sıkıştırın.

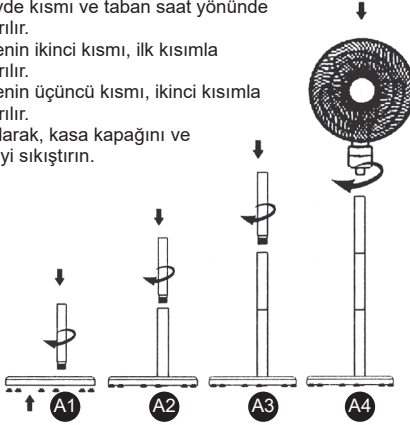

## KULLANIM

### Fanı Çalıştırma

- Fanın üzerindeki hız ayar düğmesini (1, 2, 3) çevirerek cihazı çalıştırın.
- Düğmeyi çevirerek düşük, orta veya yüksek hız modları arasında geçiş yapabilirsiniz.

### Salınım Özelliği

- Fanın salınım modunu aktif hale getirmek için motor üstündeki salınım düğmesini aşağı bastırın.
- Sabit hava akışı için düğmeyi yukarı çekin.

### Yükseklik ve Açık Ayarı

- Fan 3 yükseklik ayarına sahiptir. En yüksek pozisyonu elde etmek için 3 boruyu monte edin, orta yüksekliği elde etmek için sadece iki boruyu monte edin, en düşük yükseklik için ise yalnızca bir boruyu monte edin.
- Hava akışını yukarı veya aşağı yönlendirmek için fan başlığını sabitleyen vidayı gevşetin, konumu belirleyin ve vidayı tekrar sıkın.

## BAKIM VE TEMİZLİK

- Elektrik çarpması ve yaralanmayı önlemek için temizlik sırasında güç kablosunu prizden çektiğinizden emin olun.
  - Fanın üzerinde biriken tozu düzenli olarak temizleyin.
  - Tiner, ağartıcı gibi temizlik maddelerini veya sert fırçaları kullanmayın, çünkü bunlar ekipmanı aşındırabilir veya zarar verebilir. Zor çıkarılan lekeler için nötr bir bulaşık deterjanı kullanmanız önerilir.
  - Pervane önemli bir parçadır; açarken, sökerken, temizlerken, kullanırken veya saklarken deforme etmemeye dikkat edin.
  - Kullanım sırasında makine aşırı ısınır, dokunulamaz hale gelir, yanar veya anormal şekilde yavaşlar ise hemen kullanımı durdurun ve güç kablosunu prizden çekip kontrol edin.
  - Ana gövdeyi ASLA doğrudan su ile yıkamayın.
- Not:** Bu ürünün motoru yağlama gerektirmez. Anti-pas yağı veya dikiş makinesi yağı gibi bakım yağları sıkmayın.

**Dikkat:** Güç kablosu hasar görmüşse, kazaları önlemek için üretici, servis yetkilisi veya profesyonel bakım şirketi tarafından sağlanan bir kablo ile değiştirin.

### Uygun ürün imhası



- İşbu işaret, mevcut ürünün AB içerisinde diğer evsel atıklarla birlikte imha edilmemesi gerektiğini belirtmektedir.
- Kontrol edilmemiş atık bertarafının çevreye ve insan sağlığına verebileceği muhtemel zararları önlemek adına, ürünü sorumluluk içinde maddi kaynakların sürdürülebilir yeniden kullanımına teşvik adına geri dönüştürün.
- Kullandığınız cihazın iadesi için, lütfen iade ve toplama sistemlerini kullanın veya ürünü satın alındığı bayi ile iletişime geçin. Çevresel güvenli geri dönüşüm için mevcut ürünü sizden alacaklardır.

VEUILLEZ PRENDRE EN CONSIDERATION QUE LE MANUEL UTILISATEUR DE L'APPAREIL PEUT ETRE PREPARE POUR PLUS QU'UN MODELE IL SE PEUT QUE VOTRE APPAREIL NE POSSEDE PAS LES CARACTERISTIQUES QUI SONT CITEES DANS LE MANUEL UTILISATEUR. CETTE LANGUE A ÉTÉ TRADUITE AVEC L'AIDE DE L'INTELLIGENCE ARTIFICIELLE.

## **INSTRUCTIONS DE SÉCURITÉ GÉNÉRALES & AVERTISSEMENTS**

- Avant d'utiliser cet appareil, veuillez lire attentivement le mode d'emploi.
- Veuillez vous assurer que la tension nominale est la même que celle que vous utilisez.
- Veuillez conserver les instructions, le certificat de garantie, le reçu de vente et, si possible, le carton avec l'emballage intérieur !
- L'appareil est destiné exclusivement à un usage privé et non à un usage commercial, ni à un usage professionnel !
- Toujours retirer la fiche de la prise lorsque l'appareil n'est pas utilisé, lors de l'attachement de pièces accessoires, du nettoyage de l'appareil ou en cas de perturbation. Éteignez d'abord l'appareil. Tirez sur la fiche, pas sur le câble.
- Pour protéger les enfants des dangers des appareils électriques, ne les laissez jamais sans surveillance avec l'appareil. Par conséquent, lorsque vous choisissez l'emplacement de votre appareil, faites-le de manière à ce que les enfants n'y aient pas accès. Veillez à ce que le câble ne pende pas.
- Testez régulièrement l'appareil et le câble pour détecter d'éventuels dommages. S'il y a des dommages de quelque nature que ce soit, l'appareil ne doit pas être utilisé.
- Ne laissez pas les enfants jouer avec l'appareil. Ne laissez pas les enfants jouer avec des matériaux d'emballage tels que des sacs en plastique.
- Cet appareil peut être utilisé par des enfants de 8 ans et plus ainsi que par des personnes ayant des handicaps physiques, sensoriels ou mentaux, ou manquant d'expérience et de connaissances, à condition qu'ils soient supervisés ou qu'ils aient reçu des instructions sur la manière d'utiliser l'appareil en toute sécurité et comprennent les dangers potentiels. Le nettoyage et l'entretien ne doivent pas être effectués par des enfants, sauf s'ils ont moins de 8 ans et ne sont pas surveillés.
- Ne réparez pas l'appareil vous-même, mais consultez un expert autorisé en cas de problème.
- Pour des raisons de sécurité, un cordon d'alimentation défectueux ou endommagé ne peut être remplacé que par un cordon équivalent du fabricant, de notre service clientèle ou d'une personne qualifiée similaire.

## FR

- Gardez l'appareil et le câble à l'écart de la chaleur, de la lumière directe du soleil, de l'humidité, des bords tranchants, etc.
- Éteignez l'appareil et débranchez-le lorsque vous ne l'utilisez pas.
- Utilisez uniquement des accessoires d'origine fournis par le fournisseur.
- N'utilisez pas l'appareil à l'extérieur. (Sauf si l'appareil est conçu pour être utilisé à l'extérieur.) Protégez toujours contre les températures nulles ou inférieures à zéro.
- Ne l'utilisez jamais près de l'eau (baignoire, évier, etc.). L'appareil ne doit pas être exposé à la pluie ou à l'humidité. N'utilisez l'appareil que lorsque vos mains sont sèches.
- Si l'appareil tombe dans l'eau, débranchez-le avant de le sortir de l'eau. Ne touchez pas la source d'eau. L'appareil doit être vérifié par un spécialiste avant d'être utilisé à nouveau. Pour éviter le risque de choc électrique, ne nettoyez pas l'appareil avec de l'eau et ne l'immergez pas dans l'eau.
- Utilisez l'appareil uniquement à des fins prévues.
- Cet appareil ne doit être utilisé que lorsqu'il est connecté à une prise de terre installée conformément à la réglementation. Assurez-vous que la tension d'alimentation correspond à la tension indiquée sur la plaque signalétique.
- Les dommages survenant lorsque l'appareil est utilisé à des fins autres que celles spécifiées dans les instructions, ou est utilisé de manière incorrecte ou n'est pas réparé par des experts, ne sont pas couverts par la garantie.
- Utilisez toujours l'appareil sur une surface plane et horizontale.
- L'appareil ne doit plus être utilisé après être tombé sur une surface dure de hauteur. Même des dommages invisibles peuvent avoir des effets négatifs sur la sécurité fonctionnelle de l'appareil. L'appareil ne peut être utilisé qu'après avoir été vérifié par un professionnel.
- Ne portez jamais ou ne tirez pas l'appareil en tenant la fiche d'alimentation, car il y a un risque de court-circuit en raison d'une rupture de câble. Ne pliez, pincez ni tirez le cordon d'alimentation sur des bords tranchants.
- S'il y a un trou de ventilation, ne le couvrez pas. Ne versez aucun liquide ou poudre dans les trous de ventilation.
- Ne mettez pas vos doigts ou d'autres objets dans les parties ouvertes de l'appareil.
- Aucune responsabilité n'est acceptée en cas de dommages causés par une utilisation incorrecte ou un non-respect de ces instructions.

## CONNAÎTRE LE VENTILATEUR

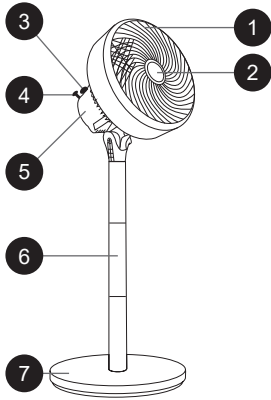

1. Grille avant
2. Boîte à parfum
3. Interrupteur de contrôle de vitesse
4. Interrupteur d'oscillation
5. Boîtier du moteur
6. Tube (3 pièces)
7. Base

## ASSEMBLAGE

- Serrez la première tige et la base vers la droite.
- Serrez la deuxième section de la tige avec la première section.
- Serrez la troisième partie du corps avec la deuxième partie.
- Enfin, serrez le couvercle du boîtier et la tige.

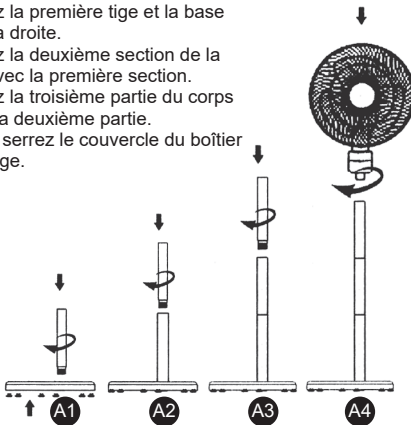

## UTILISATION

### Utilisation du ventilateur

- Tournez le bouton de réglage de la vitesse (1, 2, 3) pour faire fonctionner l'appareil.
- Vous pouvez passer entre les modes de vitesse faible, moyenne ou élevée en tournant le bouton.

### Fonction d'oscillation

- Pour activer le mode oscillation du ventilateur, appuyez sur le bouton d'oscillation situé sur le dessus du moteur.
  - Pour un flux d'air fixe, relevez le bouton.
- ### Réglage de la hauteur et de l'angle
- Le ventilateur dispose de 3 réglages de hauteur. Pour atteindre la position la plus haute, assemblez les 3 tubes. Pour une hauteur moyenne, assemblez seulement deux tubes, et pour la hauteur la plus basse, utilisez un seul tube.
  - Pour diriger le flux d'air vers le haut ou vers le bas, desserrez la vis qui fixe la tête du ventilateur, ajustez la position et resserrez la vis.

## ENTRETIEN ET NETTOYAGE

- Pour éviter tout choc électrique ou blessure, assurez-vous que le cordon d'alimentation est débranché de la prise avant le nettoyage.
- Nettoyez régulièrement la poussière accumulée sur le ventilateur.
- N'utilisez pas de produits nettoyants tels que des diluants ou de l'eau de Javel, ni de brosses dures, car cela pourrait corroder ou endommager l'équipement. Pour les taches tenaces, il est recommandé d'utiliser un détergent neutre pour vaisselle.
- La pale du ventilateur est une pièce importante ; veillez à ne pas la déformer lors de l'ouverture, du démontage, du nettoyage, de l'utilisation ou du stockage.
- Si l'appareil devient excessivement chaud, impossible à toucher, brûle ou ralentit anormalement pendant l'utilisation, arrêtez immédiatement de l'utiliser et débranchez le cordon d'alimentation pour inspection.
- NE JAMAIS laver le corps principal directement avec de l'eau.

**Remarque :** Le moteur de ce produit ne nécessite pas de lubrification. N'utilisez pas d'huiles d'entretien telles que l'huile anti-rouille ou l'huile pour machine à coudre.

**Attention :** Si le cordon d'alimentation est endommagé, remplacez-le par un cordon fourni par le fabricant, un agent de service ou une entreprise de maintenance professionnelle pour éviter tout accident.

### Élimination correcte de ce produit



- Ce marquage indique que ce produit ne doit pas être éliminé avec d'autres déchets ménagers dans l'UE.
- Pour éviter tout dommage possible à l'environnement ou à la santé humaine dû à une élimination incontrôlée des déchets, recyclez-le de manière responsable pour favoriser la réutilisation durable des ressources matérielles.
- Pour retourner votre appareil usagé, veuillez utiliser les systèmes de retour et de collecte ou contacter le détaillant où le produit a été acheté. Ils peuvent prendre ce produit pour un recyclage écologique sûr.

POR FAVOR CONSIDERE QUE EL MANUAL DEL PISPOSITIVO PUEDE SER ELABORADO CON INFORMACIÓN DE MÁS DE UN MODELO ES POSIBLE QUE SU DISPOSITIVO NO CONTenga LAS CARACTERÍSTICAS MENCIONADAS EN EL MANUAL. ESTE IDIOMA HA SIDO TRADUCIDO CON LA AYUDA DE INTELIGENCIA ARTIFICIAL.

## **INSTRUCCIONES GENERALES DE SEGURIDAD Y ADVERTENCIAS**

- Antes de usar este dispositivo, lea atentamente el manual de instrucciones.
- Asegúrese de que el voltaje nominal sea el mismo que el voltaje que utiliza.
- Guarde las instrucciones, el certificado de garantía, el recibo de compra y, si es posible, la caja con el embalaje interior.
- El dispositivo está destinado exclusivamente para uso privado y no para uso comercial o profesional.
- Siempre retire el enchufe de la toma de corriente cuando el dispositivo no esté en uso, al colocar piezas accesorias, al limpiar el dispositivo o siempre que ocurra alguna avería. Apague el dispositivo primero. Tire del enchufe, no del cable.
- Para proteger a los niños de los peligros de los aparatos eléctricos, nunca los deje sin supervisión con el dispositivo. Por lo tanto, seleccione la ubicación de su dispositivo de tal manera que los niños no tengan acceso a él. Asegúrese de que el cable no cuelgue.
- Revise regularmente el dispositivo y el cable para detectar daños. Si hay algún tipo de daño, no se debe utilizar el dispositivo.
- No permita que los niños jueguen con el dispositivo. No permita que los niños jueguen con material de embalaje como bolsas de plástico.
- Este aparato puede ser utilizado por niños de 8 años en adelante y personas con discapacidades físicas, sensoriales o mentales, o con falta de experiencia y conocimientos, siempre que estén supervisados o hayan recibido instrucciones sobre cómo utilizar el aparato de forma segura y comprendan los posibles peligros. La limpieza y el mantenimiento del usuario no deben ser realizados por niños a menos que sean menores de 8 años y estén supervisados.
- No repare el dispositivo usted mismo, consulte a un experto autorizado en caso de problema.
- Por razones de seguridad, un cable de alimentación roto o dañado solo puede ser reemplazado por un cable equivalente del fabricante, de nuestro servicio de atención al cliente o de una persona cualificada similar.
- Mantenga el dispositivo y el cable alejados del calor, la luz solar directa, la humedad, bordes afilados y similares.
- Apague el dispositivo y desenchúfelo cuando no lo esté utilizando.

## ES

- Utilice solo accesorios originales proporcionados por el proveedor.
- No utilice el dispositivo al aire libre (a menos que el dispositivo esté diseñado para ser utilizado en exteriores). Siempre protéjalo contra temperaturas iguales o inferiores a cero grados.
- Nunca lo utilice cerca del agua (bañera, lavabo, etc.). El aparato no debe estar expuesto a la lluvia o la humedad. Utilice el dispositivo solo cuando sus manos estén secas.
- Si el dispositivo cae al agua, desenchúfelo antes de sacarlo del agua. No toque la fuente de agua. El dispositivo debe ser revisado por un especialista antes de volver a utilizarlo. Para evitar el riesgo de choque eléctrico, no limpie el dispositivo con agua ni lo sumerja en agua.
- Utilice el dispositivo solo para el propósito previsto.
- Este dispositivo solo debe operarse cuando esté conectado a una toma de corriente con conexión a tierra, instalada de acuerdo con las normativas. Asegúrese de que el voltaje de suministro corresponda al voltaje indicado en la placa de características.
- Los daños que ocurran cuando el dispositivo se utilice para fines distintos a los especificados en las instrucciones, se utilice incorrectamente o no sea reparado por expertos, no están cubiertos por la garantía.
- Siempre utilice el dispositivo en una superficie plana y horizontal.
- El dispositivo no debe utilizarse más después de caer desde una altura sobre una superficie dura. Incluso los daños invisibles pueden causar efectos negativos en la seguridad funcional del dispositivo. El dispositivo solo puede utilizarse después de ser revisado por un profesional.
- Nunca transporte ni tire del dispositivo sujetándolo por el enchufe, ya que existe riesgo de cortocircuito debido a la rotura del cable. No doble, pellizque ni tire del cable de alimentación sobre bordes afilados.
- Si hay un orificio de ventilación, no lo cubra. No vierta ningún líquido ni polvo en los orificios de ventilación.
- No inserte los dedos ni otros objetos en las partes abiertas del dispositivo.
- No se acepta responsabilidad en caso de daños causados por un uso inadecuado o por no cumplir con estas instrucciones.

## CONOZCA EL VENTILADOR

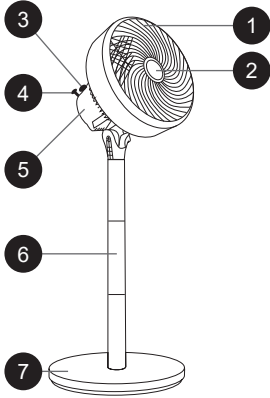

1. Protector frontal
2. Caja para fragancias
3. Interruptor de control de velocidad
4. Interruptor de oscilación
5. Carcasa del motor
6. Tubo (3 piezas)
7. Base

## MONTAJE

- Apriete el primer tubo y la base hacia la derecha.
- Apriete la segunda sección del tubo con la primera sección.
- Apriete la tercera parte del tubo con la segunda parte.
- Finalmente, ajuste la cubierta de la carcasa y el tubo.

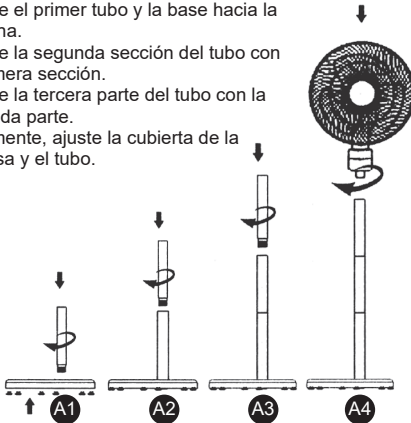

## OPERACIÓN

### Funcionamiento del ventilador

- Gire la perilla de ajuste de velocidad (1, 2, 3) en el ventilador para activar el dispositivo.
- Puede cambiar entre modos de velocidad baja, media o alta girando la perilla.

### Función de oscilación

- Para activar el modo de oscilación del ventilador, presione el botón de oscilación ubicado en la parte superior del motor hacia abajo.
- Para un flujo de aire fijo, tire del botón hacia arriba.

### Ajuste de altura y ángulo

- El ventilador tiene 3 configuraciones de altura. Para lograr la posición más alta, monte los 3 tubos. Para la altura media, monte solo dos tubos, y para la altura más baja, use solo un tubo.
- Para dirigir el flujo de aire hacia arriba o hacia abajo, afloje el tornillo que asegura la cabeza del ventilador, ajuste la posición y vuelva a apretar el tornillo.

## MANTENIMIENTO Y LIMPIEZA

- Para evitar descargas eléctricas y lesiones, asegúrese de que el cable de alimentación esté desconectado de la toma de corriente durante la limpieza.
- Limpie regularmente el polvo acumulado en el ventilador.
- No utilice agentes de limpieza como disolventes o lejía, ni cepillos duros, ya que pueden corroer o dañar el equipo. Para manchas persistentes, se recomienda usar un detergente neutro para vajilla.
- La hélice del ventilador es una parte importante; tenga cuidado de no deformarla al abrir, desmontar, limpiar, usar o almacenar.
- Si el aparato se calienta excesivamente, resulta intocable, emite quemaduras o disminuye su velocidad de manera anormal durante el uso, detenga su funcionamiento inmediatamente y desenchufe el cable de alimentación para inspección.
- NUNCA lave el cuerpo principal directamente con agua.

**Nota:** El motor de este producto no requiere lubricación. No rocíe aceites de mantenimiento como aceite antioxidante o aceite para máquinas de coser.

**Precaución:** Si el cable de alimentación está dañado, reemplácelo con uno proporcionado por el fabricante, un agente de servicio o una empresa de mantenimiento profesional para evitar accidentes.

### Disposición correcta de este producto



- Esta marca indica que este producto no debe desecharse con otros residuos domésticos en toda la UE.
- Para evitar posibles daños al medio ambiente o a la salud humana debido a una disposición de residuos no controlada, recíclalo de manera responsable para promover el reuso sostenible de los recursos materiales.
- Para devolver tu dispositivo usado, utiliza los sistemas de devolución y recolección o contacta al minorista donde se compró el producto. Pueden llevar este producto para su reciclaje ambiental seguro.

SI PREGA DI NOTARE CHE IL MANUALE DI ISTRUZIONI POTREBBE ESSERE STATO CREATO PER LE INFORMAZIONI DI PIU' DI UN MODELLO. IL VOSTRO APPARECCHIO POTREBBE NON INCLUDERE LE CARATTERISTICHE DESCRITTE NEL MANUALE. QUESTA LINGUA È STATA TRADOTTA CON L'AIUTO DELL'INTELLIGENZA ARTIFICIALE.

## **ISTRUZIONI GENERALI PER LA SICUREZZA E AVVERTENZE**

- Prima di utilizzare questo dispositivo, leggere attentamente il manuale di istruzioni.
- Assicurarsi che la tensione nominale sia la stessa della tensione utilizzata.
- Conservare le istruzioni, il certificato di garanzia, lo scontrino di vendita e, se possibile, l'imballo originale con il suo imballaggio interno!
- Il dispositivo è destinato esclusivamente all'uso privato e non all'uso commerciale o professionale!
- Rimuovere sempre la spina dalla presa ogni volta che il dispositivo non è in uso, quando si montano parti accessorie, quando si pulisce il dispositivo o in caso di malfunzionamenti. Spegnerlo prima. Tirare la spina, non il cavo.
- Per proteggere i bambini dai pericoli degli apparecchi elettrici, non lasciarli mai incustoditi con il dispositivo. Pertanto, selezionare un luogo per il dispositivo in modo che i bambini non vi abbiano accesso. Assicurarsi che il cavo non penda verso il basso.
- Testare regolarmente il dispositivo e il cavo per verificare eventuali danni. In caso di danni, il dispositivo non deve essere utilizzato.
- Non consentire ai bambini di giocare con il dispositivo. Non permettere ai bambini di giocare con materiali di imballaggio come sacchetti di plastica.
- Questo apparecchio può essere utilizzato da bambini di età pari o superiore a 8 anni e da persone con disabilità fisiche, sensoriali o mentali, o con mancanza di esperienza e conoscenza, a condizione che siano supervisionati o abbiano ricevuto istruzioni su come utilizzare l'apparecchio in modo sicuro e comprendano i possibili pericoli. La pulizia e la manutenzione dell'utente non devono essere effettuate dai bambini a meno che non abbiano meno di 8 anni e siano supervisionati.
- Non riparare il dispositivo da soli, ma consultare un esperto autorizzato in caso di problemi.
- Per motivi di sicurezza, un cavo di alimentazione rotto o danneggiato può essere sostituito solo con un cavo equivalente dal produttore, dal nostro servizio clienti o da una persona qualificata simile.
- Tenere il dispositivo e il cavo lontani da fonti di calore, luce solare diretta, umidità, bordi taglienti e simili.
- Spegnerlo e scollegarlo quando non lo si utilizza.

## IT

- Utilizzare solo accessori originali forniti dal fornitore.
- Non utilizzare il dispositivo all'aperto. (A meno che il dispositivo non sia progettato per essere utilizzato all'esterno.) Proteggere sempre da temperature pari o inferiori a zero.
- Non utilizzare mai vicino all'acqua (vasca da bagno, lavandino, ecc.). L'apparecchio non deve essere esposto alla pioggia o all'umidità. Utilizzare il dispositivo solo quando le mani sono asciutte.
- Se il dispositivo cade in acqua, scollegarlo prima di estrarlo dall'acqua. Non toccare la fonte d'acqua. Il dispositivo deve essere controllato da uno specialista prima di essere utilizzato nuovamente. Per evitare il rischio di scosse elettriche, non pulire il dispositivo con acqua o immergerlo nell'acqua.
- Utilizzare il dispositivo solo per lo scopo previsto.
- Questo dispositivo deve essere utilizzato solo quando collegato a una presa di terra installata in conformità alle normative. Assicurarsi che la tensione di alimentazione corrisponda alla tensione indicata sulla targhetta identificativa.
- I danni causati dall'uso del dispositivo per scopi diversi da quelli specificati nelle istruzioni, dall'uso improprio o da riparazioni non eseguite da esperti non sono coperti dalla garanzia.
- Utilizzare sempre il dispositivo su una superficie piana e orizzontale.
- Il dispositivo non deve più essere utilizzato in caso di caduta su una superficie dura da una certa altezza. Anche danni invisibili possono compromettere la sicurezza funzionale del dispositivo. Il dispositivo può essere utilizzato solo dopo essere stato controllato da un professionista.
- Non trasportare o tirare mai il dispositivo tenendolo per la spina poiché c'è il rischio di cortocircuito a causa della rottura del cavo. Non piegare, pizzicare o tirare il cavo di alimentazione su spigoli vivi.
- Se c'è un foro di ventilazione, non coprirlo. Non versare liquidi o polveri nei fori di ventilazione.
- Non inserire dita o altri oggetti nelle parti aperte del dispositivo.
- Non si accetta alcuna responsabilità in caso di danni causati da uso improprio o dal mancato rispetto di queste istruzioni.

## CONOSCI IL VENTILATORE

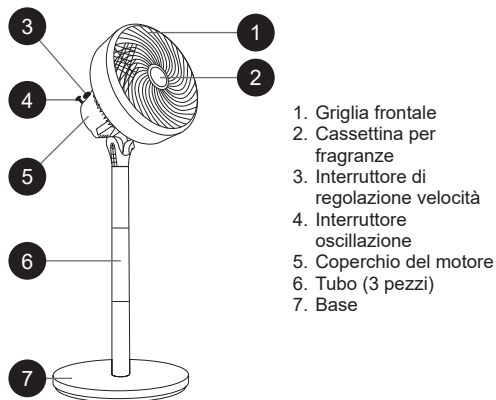

1. Griglia frontale
2. Cassettina per fragranze
3. Interruttore di regolazione velocità
4. Interruttore oscillazione
5. Coperchio del motore
6. Tubo (3 pezzi)
7. Base

## MONTAGGIO

- Collegare il primo tubo alla base serrandolo in senso orario.
- Fissare la seconda sezione del tubo alla prima sezione.
- Assemblare la terza sezione del corpo al secondo tubo.
- Infine, fissare la copertura del case e il tubo.

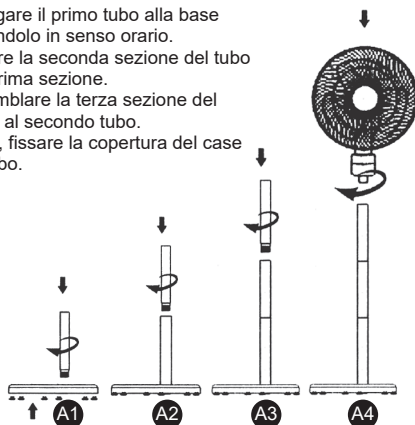

## FUNZIONAMENTO

### Utilizzo del ventilatore

- Ruotare la manopola di regolazione della velocità (1, 2, 3) per avviare il dispositivo.
- Potete selezionare le modalità a bassa, media o alta velocità ruotando la manopola.

### Funzione di oscillazione

- Per attivare la modalità oscillante, premere il pulsante di oscillazione situato sopra il motore.
- Per mantenere il flusso d'aria fisso, sollevare il pulsante verso l'alto.

### Regolazione dell'altezza e dell'inclinazione

- Il ventilatore offre 3 impostazioni di altezza. Per ottenere l'altezza massima, assemblare tutti e 3 i tubi. Per un'altezza media, utilizzare solo due tubi, mentre per l'altezza minima utilizzare un solo tubo.
- Per orientare il flusso d'aria verso l'alto o il basso, allentare la vite che fissa la testa del ventilatore, impostare la posizione desiderata e stringere nuovamente la vite.

## MANUTENZIONE E PULIZIA

- Per evitare scosse elettriche e lesioni, assicurarsi che il cavo di alimentazione sia scollegato dalla presa durante la pulizia.
- Pulire regolarmente la polvere accumulata sul ventilatore.
- Non utilizzare detersivi come diluenti o candeggina, né spazzole rigide, poiché potrebbero corrodere o danneggiare l'apparecchio. Per macchie ostinate, si consiglia di utilizzare un detersivo neutro per stoviglie.
- La lama del ventilatore è una parte importante; fare attenzione a non deformarla durante l'apertura, lo smontaggio, la pulizia, l'uso o la conservazione.
- Se la macchina diventa eccessivamente calda, impossibile da toccare, emette odore di bruciato o rallenta in modo anomalo durante l'uso, interrompere immediatamente l'utilizzo e scollegare il cavo di alimentazione per un controllo.
- NON lavare mai direttamente il corpo principale con acqua.

**Nota:** il motore di questo prodotto non necessita di lubrificazione. Non spruzzare oli come l'olio antiruggine o l'olio per macchine da cucire.

**Attenzione:** se il cavo di alimentazione è danneggiato, sostituirlo con uno fornito dal produttore, da un agente di assistenza o da un'azienda di manutenzione professionale per evitare incidenti.

### Smaltimento corretto di questo prodotto



- Questa marcatura indica che questo prodotto non deve essere smaltito con altri rifiuti domestici in tutta l'UE.
- Per evitare possibili danni all'ambiente o alla salute umana derivanti da uno smaltimento non controllato dei rifiuti, riciclarlo responsabilmente per promuovere il riutilizzo sostenibile delle risorse materiali.
- Per restituire il dispositivo usato, utilizzare i sistemi di ritorno e raccolta o contattare il rivenditore presso il quale è stato acquistato il prodotto. Possono prendere questo prodotto per un riciclo sicuro per l'ambiente.

RENĂINĂI CĂ MANUALUL INFORMATIV A FOST CREAT PENTRU MAI MULTE MODELE ALE ACESTUI DISPOZITIV ESTE POSIBIL CA UNELE CARACTERISTICI MENȚIONATE ÎN MANUAL SĂ NU FIE DISPONIBILE PE DISPOZITIVULUI DVS. ACEASTĂ LIMBĂ A FOST TRADUSĂ CU AJUTORUL INTELIGENȚEI ARTIFICIALE.

## **INSTRUCȚIUNI ȘI AVERTISMENTE GENERALE DE SIGURANȚĂ**

- Înainte de a folosi acest dispozitiv, vă rugăm să citiți cu atenție manualul de instrucțiuni.
- Vă rugăm să vă asigurați că tensiunea nominală este aceeași cu tensiunea utilizată.
- Vă rugăm să păstrați instrucțiunile, certificatul de garanție, chitanța de vânzare și, dacă este posibil, cartonul cu ambalajul interior!
- Dispozitivul este destinat exclusiv uzului privat și nu pentru uz comercial sau profesional!
- Întotdeauna deconectați dispozitivul din priză atunci când nu este utilizat, când atașați piese de schimb, curățați dispozitivul sau când apare o perturbare. Opriti mai întâi dispozitivul. Trageți de plug, nu de cablu.
- Pentru a proteja copiii de pericolele aparatelor electrice, nu-i lăsați niciodată nesupravegheați cu dispozitivul. Prin urmare, atunci când alegeți locația pentru dispozitiv, faceți-o astfel încât copiii să nu aibă acces la dispozitiv. Aveți grijă ca cablul să nu atârne.
- Testați periodic dispozitivul și cablul pentru daune. Dacă există daune de orice fel, dispozitivul nu trebuie utilizat.
- Nu permiteți copiilor să se joace cu dispozitivul. Nu lăsați copiii să se joace cu materialele de ambalaj, cum ar fi pungile din plastic.
- Această aparatură poate fi utilizată de copii cu vârsta de 8 ani și peste și de persoane cu dizabilități fizice, senzoriale sau mentale, sau lipsă de experiență și cunoștințe, cu condiția să fie supravegheați sau să fi primit instrucțiuni cu privire la utilizarea în siguranță a aparatului și să înțeleagă posibilele pericole. Curățarea și întreținerea utilizatorului nu trebuie efectuate de copii cu vârsta sub 8 ani și nesupravegheați.
- Nu reparați dispozitivul singuri, ci consultați un expert autorizat în caz de problemă.
- Din motive de siguranță, un cablu de alimentare deteriorat sau rupt poate fi înlocuit numai cu un cablu echivalent de la producător, departamentul nostru de servicii pentru clienți sau o persoană calificată similară.
- Păstrați dispozitivul și cablul departe de căldură, lumina directă a soarelui, umiditate, margini ascuțite și alte elemente similare.
- Opriti dispozitivul și deconectați-l când nu îl folosiți.
- Utilizați doar accesorii originale furnizate de furnizor.
- Nu folosiți dispozitivul în exterior. (Cu excepția cazului în care dispozitivul

## RO

este proiectat pentru utilizare în exterior.) Protejați-l întotdeauna împotriva temperaturilor de zero sau sub zero.

- Never utilizați aproape de apă (cadă, chiuvetă etc.). Aparatul nu trebuie expus la ploaie sau umiditate. Utilizați dispozitivul doar când mâinile sunt uscate.
- Dacă dispozitivul cade în apă, deconectați-l înainte de a-l scoate din apă. Nu atingeți sursa de apă. Dispozitivul trebuie verificat de un specialist înainte de a fi utilizat din nou. Pentru a evita riscul de electrocutare, nu curățați dispozitivul cu apă și nu-l scufundați în apă.
- Utilizați dispozitivul doar în scopul pentru care a fost destinat.
- Această dispozitiv trebuie operat doar atunci când este conectat la o priză de pământ instalată conform reglementărilor. Asigurați-vă că tensiunea de alimentare corespunde tensiunii menționate pe placa de tip.
- Deteriorările care apar atunci când dispozitivul este utilizat în scopuri diferite de cele specificate în instrucțiuni sau este utilizat incorect sau nu este reparat de experți nu sunt acoperite de garanție.
- Utilizați întotdeauna dispozitivul pe o suprafață plană și orizontală.
- Dispozitivul nu trebuie folosit după ce a căzut pe o suprafață dură de la înălțime. Chiar și daunele invizibile pot provoca efecte negative asupra siguranței funcționale a dispozitivului. Dispozitivul poate fi folosit doar după ce a fost verificat de un profesionist.
- Never transportați sau trageți dispozitivul ținându-l de priza de alimentare, deoarece există riscul de scurtcircuit din cauza ruperii cablului. Nu îndoiiți, strângeți sau trageți cablul de alimentare pe margini ascuțite.
- Dacă există o orificiu de ventilație, nu-l acoperiți. Nu turnați lichide sau pulberi în orificiile de ventilație.
- Nu introduceți degete sau alte obiecte în părțile deschise ale dispozitivului.
- Nu se acceptă nicio răspundere în cazul de daune cauzate de utilizarea necorespunzătoare sau neconformarea cu aceste instrucțiuni.

## CUNOAȘTEȚI VENTILATORUL

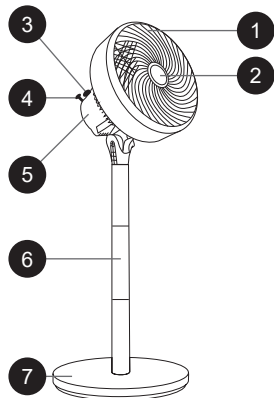

1. Protecție frontală
2. Cutie pentru parfum
3. Comutator de reglare a vitezei
4. Comutator de oscilare
5. Carcasa motorului
6. Tub (3 bucăți)
7. Bază

## ASAMBLARE

- Prima tijă și baza se strâng spre dreapta.
- Secțiunea a doua a tijei se strânge cu prima secțiune.
- A treia parte a corpului se strânge cu a doua parte.
- În final, strângeți capacul carcasei și tijă.

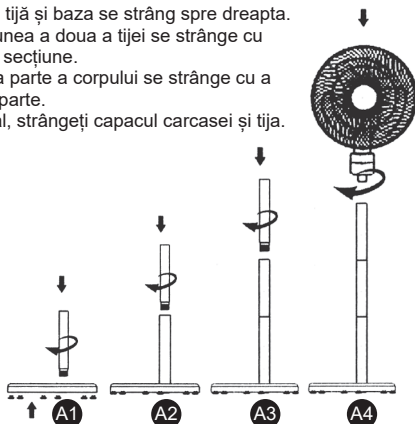

## FUNCȚIONARE

### Operarea ventilatorului

- Rotiți butonul de reglare a vitezei (1, 2, 3) pentru a porni dispozitivul.
- Puteți comuta între modurile de viteză mică, medie sau mare prin rotirea butonului.

### Funcția de oscilare

- Pentru a activa modul de oscilare al ventilatorului, apăsați în jos butonul de oscilație aflat deasupra motorului.

- Pentru un flux de aer fix, ridicați butonul în sus.

### Reglarea înălțimii și a unghiului

- Ventilatorul are 3 setări de înălțime. Pentru cea mai mare înălțime, asamblați toate cele 3 țevi. Pentru înălțimea medie, asamblați doar două țevi, iar pentru cea mai mică înălțime, utilizați o singură țevă.
- Pentru a direcționa fluxul de aer în sus sau în jos, slăbiți șurubul care fixează capul ventilatorului, setați poziția dorită și strângeți din nou șurubul.

## ÎNȚREȚINERE ȘI CURĂȚARE

- Pentru a preveni șocurile electrice și accidentările, asigurați-vă că cablul de alimentare este deconectat din priză în timpul curățării.
- Curățați regulat praful acumulat pe ventilator.
- Nu utilizați agenți de curățare precum diluanți, înălbitori sau perii dure, deoarece acestea pot coroda sau deteriora echipamentul. Pentru petele persistente, se recomandă utilizarea unui detergent neutru de vase.
- Lama ventilatorului este o parte importantă; aveți grijă să nu o deformați în timpul deschiderii, demontării, curățării, utilizării sau depozitării.
- Dacă aparatul devine excesiv de fierbinte, imposibil de atins, arde sau încetinește anormal în timpul utilizării, opriți imediat utilizarea și deconectați cablul de alimentare pentru inspecție.
- NU spălați corpul principal direct cu apă.

**Notă:** Motorul acestui produs nu necesită lubrifiere. Nu pulverizați uleiuri de întreținere, cum ar fi uleiul antirugină sau uleiul pentru mașini de cusut.

**Atenție:** Dacă cablul de alimentare este deteriorat, înlocuiți-l cu unul furnizat de producător, un agent de service sau o companie de întreținere profesională pentru a evita accidentele.

Importator: •S.C. Zilanrom Trading S.r.l. Sos. Bucuresti-Urzceni nr 64B, Afumati, Jud ilfov (office@zilan.ro)  
•S.C. Scule si Unelte Design S.r.l. Strada 3, nr 11A, Afumati, jud ilfov (office@zilanofficial.ro)

### Eliminarea corectă a acestui produs



- Această marcă indică faptul că acest produs nu trebuie eliminat împreună cu alte deșeuri menajere în întreaga UE.
- Pentru a preveni posibilele daune aduse mediului înconjurător sau sănătății umane prin eliminarea necontrolată a deșeurilor, reciclați-l responsabil pentru a promova reutilizarea durabilă a resurselor materiale.
- Pentru a returna dispozitivul utilizat, vă rugăm să utilizați sistemele de returnare și colectare sau să contactați comerciantul de la care ați achiziționat produsul. Aceștia pot prelua acest produs pentru reciclarea sigură a mediului înconjurător.

NALEŻY PAMIĘTAĆ, ŻE INSTRUKCJA URZĄDZENIA MOŻE BYĆ UTWORZONA I ZAWIERAĆ WIĘCEJ INFORMACJI DOTYCZĄCYCH NIE TYLKO TEGO O MODELU. TWOJE URZĄDZENIE MOŻE NIE ZAWIERAĆ FUNKCJI WYMIENIONYCH W INSTRUKCJI URZĄDZENIA. TEN JĘZYK ZOSTAŁ PRZETŁUMACZONY ZA POMOCĄ SZTUCZNEJ INTELIGENCJI.

## **INSTRUKCJE OGÓLNE DOTYCZĄCE BEZPIECZEŃSTWA I OSTRZEŻENIA**

- Zanim użyjesz tego urządzenia, dokładnie przeczytaj instrukcję obsługi.
- Upewnij się, że napięcie znamionowe jest takie samo, jak napięcie, którego używasz.
- Przechowuj instrukcje, certyfikat gwarancji, paragon oraz, jeśli to możliwe, karton z wewnętrznym opakowaniem!
- Urządzenie przeznaczone jest wyłącznie do użytku prywatnego, a nie komercyjnego ani profesjonalnego!
- Zawsze wyjmuj wtyczkę z gniazdka, gdy urządzenie nie jest w użyciu, podczas montażu części akcesoryjnych, czyszczenia urządzenia lub w przypadku wystąpienia zakłóceń. Wcześniej wyłącz urządzenie. Wyjmuj wtyczkę, nie za kabel.
- Aby chronić dzieci przed niebezpieczeństwami związanymi z urządzeniami elektrycznymi, nigdy nie pozostawiaj ich bez nadzoru z urządzeniem. W związku z tym, wybierając miejsce dla urządzenia, zrób to w taki sposób, aby dzieci nie miały do niego dostępu. Upewnij się, że kabel nie zwisa.
- Regularnie sprawdzaj urządzenie i kabel pod kątem uszkodzeń. Jeśli wystąpi jakiegokolwiek uszkodzenie, urządzenie nie powinno być używane.
- Nie pozwól dzieciom bawić się urządzeniem. Nie pozwól dzieciom bawić się materiałami opakowaniowymi, takimi jak torby plastikowe.
- Ten sprzęt może być używany przez dzieci w wieku od 8 lat oraz osoby z ograniczeniami fizycznymi, sensorycznymi lub umysłowymi, lub brakiem doświadczenia i wiedzy, pod warunkiem, że są one pod nadzorem lub otrzymały instrukcje dotyczące bezpiecznego użytkowania urządzenia oraz rozumieją możliwe zagrożenia. Czyszczenie i konserwację użytkownika powinny wykonywać dzieci tylko w wieku poniżej 8 lat i pod nadzorem.
- Nie naprawiaj urządzenia samodzielnie, lecz skonsultuj się z autoryzowanym specjalistą w przypadku problemu.
- Z powodów bezpieczeństwa, uszkodzone lub zepsute przewody zasilające mogą być wymieniane tylko na odpowiednie przewody od producenta, naszego działu obsługi klienta lub podobnie wykwalifikowanej osoby.
- Trzymaj urządzenie i kabel z dala od ciepła, bezpośredniego światła słonecznego, wilgoci, ostrych krawędzi itp.

- Wyłącz urządzenie i odłącz je od zasilania, gdy nie używasz urządzenia.
- Używaj tylko oryginalnych akcesoriów dostarczonych przez dostawcę.
- Nie używaj urządzenia na zewnątrz. (Chyba że urządzenie jest zaprojektowane do używania na zewnątrz.) Zawsze chroń przed zerowymi lub ujemnymi temperaturami.
- Nigdy nie używaj w pobliżu wody (wanna, zlew itp.). Urządzenie nie powinno być narażone na deszcz ani wilgoć. Używaj urządzenia tylko, gdy ręce są suche.
- Jeśli urządzenie wpadnie do wody, odłącz je przed wyjęciem z wody. Nie dotykaj źródła wody. Urządzenie musi być sprawdzone przez specjalistę przed ponownym użyciem. Aby uniknąć ryzyka porażenia prądem, nie czyść urządzenia wodą ani nie zanurzaj go w wodzie.
- Używaj urządzenia tylko do zamierzonego celu.
- Ten sprzęt może być używany tylko po podłączeniu do uziemionego gniazdka zainstalowanego zgodnie z przepisami. Upewnij się, że napięcie zasilania odpowiada napięciu podanemu na tabliczce znamionowej.
- Szkody, które wystąpią, gdy urządzenie jest używane do celów innych niż te określone w instrukcjach lub jest używane nieprawidłowo lub nie jest naprawiane przez ekspertów, nie są objęte gwarancją.
- Zawsze używaj urządzenia na płaskiej i poziomej powierzchni.
- Urządzenie nie powinno być już używane po upadku na twardą powierzchnię z wysokości. Nawet niewidoczne uszkodzenia mogą negatywnie wpłynąć na bezpieczeństwo funkcjonalne urządzenia. Urządzenie można używać tylko po sprawdzeniu przez specjalistę.
- Nigdy nie przenoś ani nie ciągnij urządzenia, trzymając za wtyczkę, ponieważ istnieje ryzyko zwarcia spowodowanego złamaniem kabla. Nie zgniataj, nie uciskaj ani nie ciągnij kabla zasilającego przez ostre krawędzie.
- Jeśli są otwory wentylacyjne, nie zakrywaj ich. Nie wlewaj żadnych cieczy ani proszków do otworów wentylacyjnych.
- Nie wkładaj palców ani innych obiektów do otwartych części urządzenia.
- Nie ponosimy odpowiedzialności za szkody spowodowane niewłaściwym użyciem lub nieprzestrzeganiem tych instrukcji.

## POZNAJ WENTYLATOR

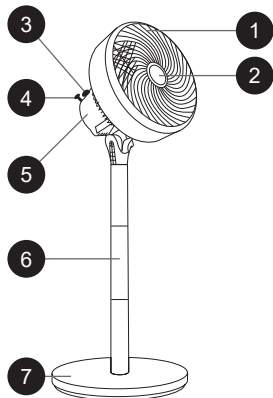

1. Osłona przednia
2. Pojemnik na zapachy
3. Przełącznik regulacji prędkości
4. Przełącznik oscylacji
5. Obudowa silnika
6. Rurka (3 części)
7. Podstawa

## MONTAŻ

- Pierwszy odcinek rurki i podstawa są dokręcane w prawo.
- Drugi odcinek rurki należy dokręcić do pierwszego odcinka.
- Trzeci odcinek rurki należy dokręcić do drugiego odcinka.
- Na koniec dokręcić obudowę i rurkę.

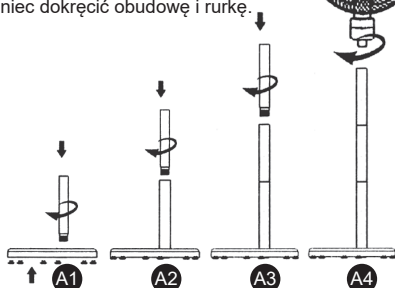

## OBSŁUGA

### Uruchamianie wentylatora

- Aby uruchomić urządzenie, obróć pokrętkę regulacji prędkości (1, 2, 3) na wentylatorze.
- Obracając pokrętkę, możesz przełączać się między trybami niskiej, średniej lub wysokiej prędkości.

### Funkcja oscylacji

- Aby aktywować tryb oscylacji wentylatora, naciśnij przycisk oscylacji na górze silnika.
- Aby uzyskać stały przepływ powietrza, podnieś przycisk do góry.

### Regulacja wysokości i kąta nachylenia

- Wentylator ma 3 ustawienia wysokości. Aby uzyskać najwyższą pozycję, zamontuj wszystkie 3 rurki. Dla średniej wysokości zamontuj tylko dwie rurki, a dla najniższej wysokości użyj jednej rurki.
- Aby skierować przepływ powietrza w górę lub w dół, poluzuj śrubę mocującą głowicę wentylatora, ustaw żądaną pozycję, a następnie dokręć śrubę.

## KONSERWACJA I CZYSZCZENIE

- Aby zapobiec porażeniu prądem i urazom, upewnij się, że przewód zasilający został odłączony od gniazdka przed rozpoczęciem czyszczenia.
- Regularnie czyść kurz nagromadzony na wentylatorze.
- Nie używaj środków czyszczących, takich jak rozpuszczalniki, wybielacze ani twardych szcetek, ponieważ mogą one powodować korozję lub uszkodzenia urządzenia. W przypadku uporczywych zabrudzeń zaleca się użycie neutralnego detergentu do naczyń.
- Łopatkę wentylatora są ważnym elementem; należy uważać, aby ich nie odkształcić podczas otwierania, demontażu, czyszczenia, użytkowania lub przechowywania.
- Jeśli urządzenie stanie się nadmiernie gorące, nieprzyjemne w dotyku, zacznie wydzielać zapach spalinowy lub zwalniać w sposób nienormalny podczas pracy, natychmiast przerwij jego używanie i odłącz przewód zasilający w celu przeprowadzenia inspekcji.
- NIGDY nie myj korpusu urządzenia bezpośrednio wodą.

**Uwaga:** Silnik tego produktu nie wymaga smarowania. Nie używaj olejów konserwacyjnych, takich jak olej antykorozyjny lub do maszyn do szycia.

**Ostrzeżenie:** Jeśli przewód zasilający jest uszkodzony, wymień go na przewód dostarczony przez producenta, serwis lub profesjonalną firmę zajmującą się konserwacją, aby uniknąć wypadków.

Importer: Zilan Polska Sp. z o.o., ul. gen. R. Kuklińskiego zilanpolska@zilan.com.tr

SERWIS: IBE Technologies Sp. z o.o., ul. gen. R. Kuklińskiego 14, 08-110 Siedlce

### Prawidłowe utylizowanie tego produktu



- To oznaczenie wskazuje, że ten produkt nie powinien być usuwany wraz z innymi odpadami domowymi w całej UE.
- Aby zapobiec możliwym szkodom dla środowiska lub zdrowia ludzkiego wynikającym z niekontrolowanego usuwania odpadów, należy odpowiedzialnie je przetwarzać, aby promować zrównoważone ponowne wykorzystanie zasobów materialnych.
- Aby zwrócić zużyte urządzenie, skorzystaj z systemów zwrotu i zbiórki lub skontaktuj się ze sprzedawcą, u którego zakupiono produkt. Mogą oni przyjąć ten produkt do recyklingu w sposób bezpieczny dla środowiska.

ОБРАТИТЕ ВНИМАНИЕ, ЧТО ДАННОЕ РУКОВОДСТВО ПО ЭКСПЛУАТАЦИИ УСТРОЙСТВА ПОДГОТОВЛЕНО ДЛЯ РАЗЛИЧНЫХ МОДЕЛЕЙ. В ВАШЕМ УСТРОЙСТВЕ МОГУТ ОТСУТСТВОВАТЬ НЕКОТОРЫЕ ФУНКЦИИ, ОПИСАННЫЕ В ДАННОМ РУКОВОДСТВЕ. ЭТОТ ЯЗЫК БЫЛ ПЕРЕВЕДЕН С ПОМОЩЬЮ ИСКУССТВЕННОГО ИНТЕЛЛЕКТА.

## **ОБЩИЕ ИНСТРУКЦИИ ПО БЕЗОПАСНОСТИ И ПРЕДУПРЕЖДЕНИЯ**

- Перед использованием данного устройства внимательно прочитайте руководство по эксплуатации.
- Пожалуйста, убедитесь, что номинальное напряжение совпадает с напряжением, которое вы используете.
- Пожалуйста, храните инструкции, гарантийный сертификат, товарный чек и, если возможно, картонную упаковку с внутренней упаковкой!
- Устройство предназначено исключительно для частного использования и не для коммерческого или профессионального использования!
- Всегда вытаскивайте вилку из розетки, когда устройство не используется, при присоединении аксессуаров, чистке устройства или при возникновении неполадок. Перед этим выключите устройство. Тяните за вилку, а не за кабель.
- Чтобы защитить детей от опасностей электрических приборов, никогда не оставляйте их без присмотра с устройством. Следовательно, при выборе места для устройства позаботьтесь о том, чтобы дети не имели к нему доступа. Убедитесь, что кабель не свисает.
- Регулярно проверяйте устройство и кабель на повреждения. Если есть какие-либо повреждения, устройство не следует использовать.
- Не позволяйте детям играть с устройством. Не позволяйте детям играть с упаковочным материалом, таким как пластиковые пакеты.
- Это устройство могут использовать дети в возрасте от 8 лет и лица с физическими, сенсорными или умственными нарушениями, или недостатком опыта и знаний, при условии, что они находятся под присмотром или получили инструкции по безопасному использованию устройства и понимают возможные опасности. Уборка и обслуживание не должны выполняться детьми, если им меньше 8 лет и они не находятся под присмотром.
- Не пытайтесь отремонтировать устройство самостоятельно, обратитесь к уполномоченному специалисту в случае проблемы.
- В целях безопасности сломанный или поврежденный сетевой кабель может быть заменен только аналогичным кабелем от производителя, нашей службы поддержки клиентов или подобным квалифицированным лицом.
- Держите устройство и кабель подальше от источников тепла, прямых солнечных лучей, влаги, острых краев и подобных предметов.

- Выключайте устройство и вынимайте вилку из розетки, когда вы не используете устройство.
- Используйте только оригинальные аксессуары, предоставленные поставщиком.
- Не используйте устройство на улице. (Если только устройство не предназначено для использования на улице.) Всегда защищайте от нуля или отрицательных температур.
- Никогда не используйте устройство рядом с водой (ванна, раковина и т. д.). Устройство не должно подвергаться воздействию дождя или влаги. Используйте устройство только когда ваши руки сухие.
- Если устройство упадет в воду, выключите его перед тем, как достать из воды. Не касайтесь источника воды. Устройство должно быть проверено специалистом перед повторным использованием. Чтобы избежать риска электрического удара, не очищайте устройство водой и не погружайте его в воду.
- Используйте устройство только по назначению.
- Это устройство должно работать только при подключении к заземленной розетке, установленной в соответствии с правилами. Убедитесь, что напряжение питания соответствует напряжению, указанному на табличке.
- Повреждения, возникающие при использовании устройства не по назначению, неправильном использовании или ремонте, не выполненном специалистами, не покрываются гарантией.
- Всегда используйте устройство на ровной и горизонтальной поверхности.
- Устройство больше не следует использовать после падения на твердую поверхность с высоты. Даже невидимые повреждения могут негативно повлиять на функциональную безопасность устройства. Устройство можно использовать только после проверки профессионалом.
- Никогда не переносите и не тяните устройство, держась за сетевую вилку, так как существует риск короткого замыкания из-за повреждения кабеля. Не сгибайте, не зажимайте и не тяните силовую кабель по острым краям.
- Если есть вентиляционное отверстие, не закрывайте его. Не заливайте жидкости или порошки в вентиляционные отверстия.
- Не вставляйте пальцы или другие предметы в открытые части устройства.
- Никакая ответственность не принимается в случае повреждений, вызванных неправильным использованием или несоблюдением этих инструкций.

## ОЗНАКОМЛЕНИЕ С ВЕНТИЛЯТОРОМ

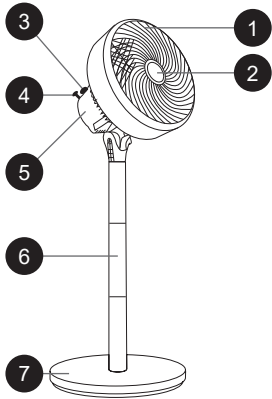

1. Передняя защитная решетка
2. Контейнер для аромата
3. Переключатель регулировки скорости
4. Переключатель поворота
5. Корпус мотора
6. Трубка (3 части)
7. Основание

## СБОРКА

- Первую секцию стойки и основание затяните по часовой стрелке.
- Вторую секцию стойки соедините с первой секцией.
- Третью часть корпуса соедините со второй секцией.
- Наконеч, закрепите крышку корпуса и стойку.



## ЭКСПЛУАТАЦИЯ

### Работа вентилятора

- Для включения устройства поверните регулятор скорости (1, 2, 3).
- Вы можете переключаться между низкой, средней и высокой скоростью, поворачивая регулятор.

### Правильная утилизация этого продукта



- Эта маркировка указывает, что этот продукт не должен утилизироваться вместе с другими бытовыми отходами во всей Европейской Союзе.
- Чтобы предотвратить возможный вред для окружающей среды или здоровья человека от неуправляемой утилизации отходов, утилизируйте его ответственно для продвижения устойчивого повторного использования материальных ресурсов.
- Чтобы вернуть свое использованное устройство, воспользуйтесь системами возврата и сбора или свяжитесь с розничным продавцом, где был приобретен продукт. Они могут принять этот продукт для безопасной утилизации среды.

### Функция качания

- Чтобы включить режим качания вентилятора, нажмите кнопку качания на верхней части мотора.
- Для постоянного потока воздуха потяните кнопку вверх.

### Регулировка высоты и угла

- Вентилятор имеет 3 уровня высоты. Для достижения самой высокой позиции соберите все 3 трубки. Для средней высоты соберите только две трубки, а для самой низкой используйте одну трубку.
- Чтобы направить поток воздуха вверх или вниз, ослабьте винт, фиксирующий головку вентилятора, установите нужное положение и снова затяните винт.

## УХОД И ЧИСТКА

- Чтобы предотвратить поражение электрическим током и травмы, убедитесь, что шнур питания отключен от розетки во время чистки.
- Регулярно очищайте пыль, скопившуюся на вентиляторе.
- Не используйте чистящие средства, такие как растворители или отбеливатели, а также жесткие щетки, так как они могут повредить или разрушить оборудование. Для стойких загрязнений рекомендуется использовать нейтральное средство для мытья посуды.
- Лопасты вентилятора являются важной частью; будьте осторожны, чтобы не деформировать их при разборке, чистке, использовании или хранении.
- Если во время работы вентилятор становится чрезмерно горячим, обжигает или начинает замедляться, немедленно прекратите использование и отключите шнур питания для проверки.
- НИКОГДА не мойте основной корпус водой.

**Примечание:** Мотор данного устройства не требует смазки. Не используйте смазочные материалы, такие как антикоррозийные или швейные масла.

**Внимание:** Если шнур питания поврежден, замените его только на оригинальный, предоставленный производителем, сервисным агентом или профессиональной ремонтной службой, чтобы избежать несчастных случаев.

MOLIMO DA IMATE U VIDU DA PRIRUČNIK UREĐAJA MOŽE BITI IZRADEN ZA NA INFORMACIJE O VIŠE OD JEDNOG MODELA. VAŠ UREĐAJ, MOŽDA NE SADRŽI ZNAČAJKE OPISANE U PRIRUČNIKU. OVAJ JEZIK JE PREVEDEN UZ POMOĆ UMJETNE INTELIGENCIJE.

### OPĆE SIGURNOSNE UPUTE I UPOZORENJA

- Prije korištenja ovog uređaja pažljivo pročitajte priručnik za upute.
- Provjerite da je nominalni napon isti kao napon koji ste koristili.
- Molimo vas da čuvate upute, jamstveni certifikat, račun o kupnji, a ako je moguće, i kutiju s unutarnjim pakiranjem!
- Uređaj je namijenjen isključivo za privatnu upotrebu i ne za komercijalnu upotrebu, niti za profesionalnu upotrebu!
- Uvijek uklonite utikač iz utičnice kada uređaj nije u upotrebi, kada pričvršćujete dodatke, čistite uređaj ili kada dođe do smetnji. Prvo isključite uređaj. Vucite za utikač, a ne za kabel.
- Kako biste zaštitili djecu od opasnosti električnih uređaja, nikada ih ne ostavljajte bez nadzora s uređajem. Stoga, prilikom odabira lokacije za vaš uređaj, učinite to tako da djeca nemaju pristup uređaju. Pazite da kabel ne visi.
- Redovito provjeravajte uređaj i kabel na oštećenja. Ako ima oštećenja bilo koje vrste, uređaj se ne smije koristiti.
- Ne dopuštajte djeci da se igraju s uređajem. Ne dajte djeci da se igraju s ambalažnim materijalima kao što su plastične vrećice.
- Ovaj uređaj mogu koristiti djeca starija od 8 godina i osobe s fizičkim, senzornim ili mentalnim poteškoćama ili nedostatkom iskustva i znanja, pod uvjetom da su pod nadzorom ili su primile upute o sigurnoj upotrebi uređaja i razumiju moguće opasnosti. Čišćenje i održavanje ne smiju raditi djeca mlađa od 8 godina i bez nadzora.
- Ne popravljajte uređaj sami, već se obratite ovlaštenom stručnjaku u slučaju problema.
- Iz sigurnosnih razloga, oštećeni ili pokvareni električni kabel smije zamijeniti samo ekvivalentni kabel od proizvođača, našeg korisničkog servisa ili slična kvalificirana osoba.
- Držite uređaj i kabel dalje od vrućine, izravne sunčeve svjetlosti, vlage, oštih rubova i slično.
- Isključite uređaj i uklonite utikač kada ne koristite uređaj.
- Koristite samo originalne dodatke koje je osigurao dobavljač.
- Ne koristite uređaj na otvorenom. (Osim ako uređaj nije namijenjen za vanjsku upotrebu.) Uvijek štitite od nule ili subzero temperatura.
- Nikada ne koristite u blizini vode (kade, sudopera itd.). Uređaj ne smije biti izložen kiši ili vlazi. Koristite uređaj samo kada su vam ruke suhe.
- Ako uređaj padne u vodu, isključite ga prije nego što ga izvadite iz

## CRO-BIH

vode. Ne dodirujte izvor vode. Uređaj mora provjeriti stručnjak prije ponovne upotrebe. Kako biste izbjegli rizik od električnog udara, ne čistite uređaj vodom niti ga uranjajte u vodu.

- Koristite uređaj samo za namjenu za koju je namijenjen.
- Ovaj uređaj se smije koristiti samo kada je povezan s uzemljenom utičnicom instaliranom prema propisima. Provjerite da napon napajanja odgovara naponu navedenom na tipu uređaja.
- Oštećenja koja nastanu kada se uređaj koristi u svrhe koje nisu navedene u uputama ili se koristi nepravilno ili nije popravljena od strane stručnjaka, nisu pokrivena jamstvom.
- Uvijek koristite uređaj na ravnoj i horizontalnoj površini.
- Uređaj se više ne smije koristiti nakon pada na tvrdi površinu s visine. Čak i nevidljiva oštećenja mogu uzrokovati negativne učinke na funkcionalnu sigurnost uređaja. Uređaj se može koristiti samo nakon što ga pregleda stručnjak.
- Nikada ne nosite ili vucite uređaj držeći za utikač jer postoji rizik od kratkog spoja uslijed lomljenja kabela. Ne savijajte, ne stiskajte ili ne vučite električni kabel preko oštih rubova.
- Ako postoji ventilacijska rupa, nemojte je prekrivati. Ne ulijevajte tekućine ili prah u ventilacijske rupe.
- Ne stavljajte prste ili druge predmete u otvorene dijelove uređaja.
- Nema odgovornosti za štetu uzrokovanu nepravilnom uporabom ili nepoštivanjem ovih uputa.

## UPOZNAJTE VENTILATOR

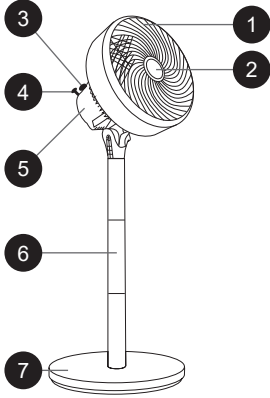

1. Prednja zaštita
2. Kutija za miris
3. Prekidač za kontrolu brzine
4. Prekidač za zakretanje
5. Kućište motora
6. Cijev (3 dijela)
7. Postolje

## MONTAŽA

- Prvi dio stalka pričvrstite na postolje okretanjem udneso.
- Drugi dio stalka pričvrstite na prvi dio.
- Treći dio pričvrstite na drugi dio.
- Na kraju pričvrstite kućište i stalak.

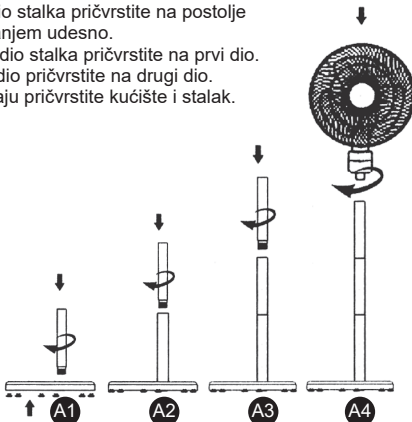

## UPORABA

### Pokretanje ventilatora

- Okrenite gumb za podešavanje brzine (1, 2, 3) na ventilatoru kako biste ga uključili.
- Okretanjem gumba možete birati između niske, srednje ili visoke brzine.

### Funkcija zakretanja

- Za aktiviranje načina zakretanja ventilatora, pritisnite gumb za zakretanje na vrhu motora prema dolje.
- Za fiksni protok zraka povucite gumb prema gore.

### Podešavanje visine i kuta

- Ventilator ima 3 postavke visine. Za najviši položaj sastavite sve 3 cijevi. Za srednju visinu koristite dvije cijevi, a za najnižu visinu samo jednu cijev.
- Za usmjeravanje protoka zraka prema gore ili dolje otpustite vijak koji drži glavu ventilatora, podesite položaj i ponovno zategnite vijak.

## ODRŽAVANJE I ČIŠĆENJE

- Kako biste spriječili strujni udar i ozljede, tijekom čišćenja osigurajte da je kabel napajanja isključen iz utičnice.
- Redovito čistite prašinu nakupljenu na ventilatoru.
- Nemojte koristiti sredstva za čišćenje poput razrjeđivača, izbjeljivača ili tvrde četke, jer mogu oštetiti uređaj. Za tvrdokorne mrlje preporučuje se korištenje neutralnog deterdenta za suđe.
- Lopatica ventilatora važan je dio; pazite da je ne deformirate prilikom otvaranja, rastavljanja, čišćenja, uporabe ili skladištenja.
- Ako uređaj postane previše vruć, netakljiv, počne dimiti ili uspori tijekom rada, odmah ga prestanite koristiti i isključite kabel napajanja radi pregleda.
- NIKADA nemojte prati glavni dio uređaja vodom.

**Napomena:** Motor ovog proizvoda ne zahtijeva podmazivanje. Nemojte koristiti ulja za održavanje poput ulja protiv hrđe ili ulja za šivaće strojeve.

**Upozorenje:** Ako je kabel napajanja oštećen, zamijenite ga isključivo kod proizvođača, servisnog agenta ili profesionalne tvrtke za održavanje kako biste izbjegli nesreće.

Uvoznik za HR: • ZED d.o.o. Industrijska cesta 5, 10360 Sesvete-HR Tel: +385 01 2006 148  
Uvoznik za BIH: • Digitalis d.o.o. M.Špahe 2A/30, 72290 Novi Travnik-BIH Tel: +387 61 095 095

### Pravilno odlaganje ovog proizvoda



- Ovaj znak označava da se ovaj proizvod ne smije odlagati s drugim kućanskim otpadom u cijeloj EU.
- Kako biste spriječili moguću štetu okolišu ili ljudskom zdravlju od nekontroliranog odlaganja otpada, odložite ga odgovorno kako biste promicali održivo ponovno korištenje materijalnih resursa.
- Za povrat vašeg korištenog uređaja koristite sustave za povrat i prikupljanje ili se obratite trgovcu kod kojeg je proizvod kupljen. Oni mogu preuzeti ovaj proizvod za ekološki sigurno recikliranje.

JU LUTEM KUJDES SE MANUALI I PAJISJES MUND TË KRIJOHET PËR MË SHUMË SE NJË MODEL.  
INFORMACION PAJISJA JUAJ NUK MUND TË PËRMBANË FUNKSIONIN E LENDUAR NË MANUAL.  
KJO GJUHË ËSHTË PËRKTHYER ME NDIHMËN E INTELIGJENCËS ARTIFICIALE.

## UDHËZIME TË PËRGGJITHSHME PËR SIGURINË DHE PARALAJMËRIME

- Para se të përdorni këtë pajisje, ju lutemi lexoni me kujdes manualin e udhëzimeve.
- Ju lutemi sigurohuni që tensioni i klasifikimit të jetë i njëjtë me tensionin që përdorni.
- Ju lutemi ruani udhëzimet, certifikatën e garancisë, faturën e shitjes dhe, nëse është e mundur, kartonin me paketimin e brendshëm!
- Pajisja është e destinuar ekskluzivisht për përdorim privat dhe jo për përdorim komercial, as për përdorim profesional!
- Gjithmonë hiqni plugun nga prizat sa herë që pajisja nuk është në përdorim, kur bashkoni pjesët aksesore, pastroni pajisjen ose sa herë që ndodh një shqetësim. Shtypni pajisjen më parë. Kthejeni plugun, jo kabllon.
- Për të mbrojtur fëmijët nga rreziqet e pajisjeve elektrike, kurrë mos i lini ata pa mbikëqyrje me pajisjen. Prandaj, kur zgjidhni vendndodhjen për pajisjen tuaj, bëni këtë në një mënyrë që fëmijët të mos kenë qasje në pajisjen. Kujdesuni që kablli të mos vishet.
- Testoni rregullisht pajisjen dhe kabllon për dëmtime. Nëse ka ndonjë dëmtim, pajisja nuk duhet të përdoret.
- Mos i lejoni fëmijët të luajnë me pajisjen. Mos i lejoni fëmijët të luajnë me materialet e paketimit, siç janë çantat plastike.
- Ky aparat mund të përdoret nga fëmijët mbi 8 vjeç dhe nga persona me aftësi fizike, ndjesore ose mendore, ose që nuk kanë përvojë dhe njohuri, me kusht që ata të mbikqyren ose të kenë marrë udhëzime mbi mënyrën e përdorimit të sigurt të aparatëve dhe të kuptojnë rreziqet e mundshme. Pastrimi dhe mirëmbajtja e përdoruesit nuk duhet të bëhen nga fëmijët, përveç nëse janë nën 8 vjeç dhe pa mbikëqyrje.
- Mos e riparoni pajisjen vetë, por konsultohuni me një ekspert të autorizuar në rast problemi.
- Për arsye sigurie, një kablllo e dëmtuar ose e prishur mund të zëvendësohet vetëm me një kablllo të barabartë nga prodhuesi, departamenti ynë të shërbimit të klientit, ose një person të ngjashëm të kualifikuar.
- Mbani pajisjen dhe kabllon larg nxehtësisë, dritës direkte të diellit, lagështisë, qosheve të mprehta dhe të ngjashme.
- Çaktivizoni pajisjen dhe hiqni plugun kur nuk e përdorni.
- Përdorni vetëm aksesoret origjinalë të ofruar nga furnizuesi.

## AL

- Mos e përdorni pajisjen në natyrë. (Përveç nëse pajisja është projektuar për t'u përdorur jashtë.) Gjithmonë mbrojeni nga temperaturat zero ose nën zero.
- Kurrë mos e përdorni afër ujit (banjës, lavamanit, etj.). Pajisja nuk duhet të ekspozohet ndaj shiut ose lagështisë. Përdorni vetëm pajisjen kur duar tuaja janë të thata.
- Nëse pajisja bie në ujë, hiqni plugun para se ta nxirrni nga uji. Mos e prekni burimin e ujit. Pajisja duhet të kontrollohet nga një specialist para se të përdoret përsëri. Për të shmangur rrezikun e goditjes elektrike, mos e pastroni pajisjen me ujë ose mos e zhysni atë në ujë.
- Përdorni pajisjen vetëm për qëllimin e saj të destinuar.
- Kjo pajisje duhet të funksionojë vetëm kur është e lidhur me një prizë të tokosur që është instaluar në përputhje me rregullat. Sigurohuni që tensioni i furnizimit të përputhet me tensionin e shënuar në tabelën e tipit.
- Dëmet që ndodhin kur pajisja përdoret për qëllime të tjera përveç atyre të specifikuara në udhëzime ose përdoret gabimisht ose nuk riparohet nga ekspertë, nuk mbulohen nga garancia.
- Gjithmonë përdorni pajisjen në një sipërfaqe të sheshtë dhe horizontale.
- Pajisja nuk duhet të përdoret më pas, në rast se bie në një sipërfaqe të fortë nga lart. Edhe dëmtimet e padukshme mund të shkaktojnë efekte negative në sigurinë funksionale të pajisjes. Pajisja mund të përdoret vetëm pas kontrollit nga një profesionist.
- Kurrë mos e mbani ose tërhiqni pajisjen duke mbajtur plugun e energjisë, pasi ka rrezik për një shkarkesë të shkurtër për shkak të prishjes së kabllos. Mos e përkulni, mos e ngjeshni, ose tërhiqni kablлон e energjisë mbi qoshe të mprehta.
- Nëse ka një vrimë ventilimi, mos e mbuloni atë. Mos derdhni asnjë lëng ose pluhur në vrimat e ventilimit.
- Mos futni gishta ose objekte të tjera në pjesët e hapura të pajisjes.
- Asnjë përgjegjësi nuk pranohet në rast dëmtimi të shkaktuar nga përdorimi të gabuar ose mosrespektimi i këtyre udhëzimeve.

## NJIHUNI ME VENTILATORIN

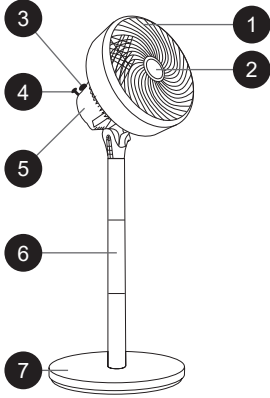

1. Mbrojtësi i përparmë
2. Kutia e aromës
3. Ndërprerësi i kontrollit të shpejtësisë
4. Ndërprerësi i lëkundjes
5. Trupi i motorit
6. Tubi (3 pjesë)
7. Baza

## MONTIMI

- Pjesa e parë e tubit dhe baza shtrëngohen duke e kthyer djathtas.
- Seksioni i dytë i tubit lidhet me seksionin e parë duke u shtrënguar.
- Pjesa e tretë e trupit shtrëngohet me pjesën e dytë.
- Në fund, shtrëngoni mbulesën e kutisë dhe trupin e ventilatorit.

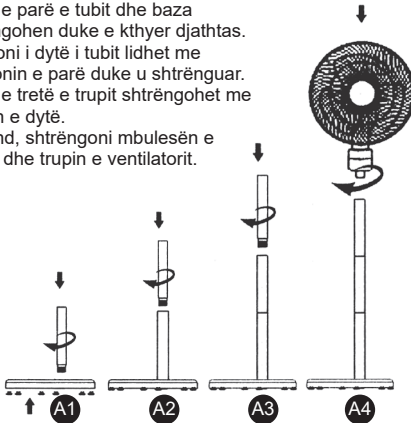

## PËRDORIMI

### Përdorimi i Ventilatorit

- Ktheni butonin e rregullimit të shpejtësisë (1, 2, 3) për të ndezur pajisjen.
- Mund të kaloni midis modaliteteve me shpejtësi të ulët, mesatare ose të lartë duke rrotulluar butonin.

### Ndalimi i saktë i këtij produkti



- Kjo shenjë tregon se ky produkt nuk duhet të hedhet me mbeturinat e tjera shtëpiake në të gjithë BE-në.
- Për të parandaluar dëmtimin e mundshëm të mjedisit ose shëndetit njerëzor nga hedhja e pa kontrolluar e mbeturinave, ricikloni atë me përgjegjësi për të promovuar rihvendosjen e qëndrueshme të burimeve materiale.
- Për të kthyer pajisjen tuaj të përdorur, ju lutemi përdorni sistemeshin e kthimit dhe mbledhjes ose kontaktoni shitësin ku është blerë produkti. Ata mund të marrin këtë produkt për riciklim të sigurt të mjedisit.

## Funksioni i Lëkundjes

- Për të aktivizuar modalitetin e lëkundjes së ventilatorit, shtypni poshtë butonin e lëkundjes që ndodhet sipër motorit.
- Për një rrjedhë ajri të qëndrueshme, ngrini butonin lart.

## Rregullimi i Lartësisë dhe Këndit

- Ventilatori ka 3 nivele lartësie. Për lartësinë maksimale, montoni të gjitha 3 tubat. Për lartësinë mesatare, montoni vetëm dy tuba dhe për lartësinë minimale përdorni vetëm një tub.
- Për të drejtuar rrjedhën e ajrit lart ose poshtë, lëshoni vidën që mban kokën e ventilatorit, vendoseni në pozicionin e dëshiruar dhe shtrëngoni përsëri vidën.

## MIRËMBAJTJA DHE PASTRIMI

- Për të shmangur goditjet elektrike dhe lëndimet, sigurohuni që kabli i rrymës të jetë shkëputur nga priza gjatë pastrimit.
- Pastroni rregullisht pluhurin e grumbulluar në ventilator.
- Mos përdorni agjentë pastrimi si tretës ose zbardhues, apo furça të forta, pasi këto mund të dëmtojnë ose korrodojnë pajisjen. Për njollat e vështira, rekomandohet të përdorni një detergjent neutral për larjen e enëve.
- Tehu i ventilatorit është një pjesë e rëndësishme; kini kujdes që të mos e deformoni gjatë hapjes, çmontimit, pastrimit, përdorimit ose ruajtjes.
- Nëse pajisja bëhet tepër e nxehtë, e paprekshme, digjet ose ngadalësohet në mënyrë anormale gjatë përdorimit, ndaloni menjëherë përdorimin dhe shkëputni kablirin e rrymës për inspektim.
- ASNJËHERË mos e lani trupin kryesor direkt me ujë.

**Shënim:** Motori i këtij produkti nuk kërkon lubrifikim. Mos spërkatni vajra mirëmbajtjeje si vaj kundër ndryshkut ose vaj për makina qepëse.

**Kujdes:** Nëse kabli i rrymës është i dëmtuar, zëvendësojeni atë me një të siguruar nga prodhuesi, agjenti i shërbimit ose një kompani profesionale mirëmbajtjeje për të shmangur aksidentet.

ΠΑΡΑΚΑΛΟΥΜΕ ΣΗΜΕΙΩΣΤΕ: ΤΟ ΕΓΧΕΙΡΙΔΙΟ ΤΗΣ ΣΥΣΚΕΥΗΣ ΜΠΟΡΕΙ ΝΑ ΔΗΜΙΟΥΡΓΗΘΕΙ ΓΙΑ ΠΕΡΙΣΣΟΤΕΡΑ ΑΠΟ ΕΝΑ ΜΟΝΤΕΛΛΟ. ΟΙ ΛΕΙΤΟΥΡΓΙΕΣ ΠΟΥ ΔΕΝ ΠΕΡΙΕΧΕΙ Ο ΔΙΚΟΣ ΣΑΣ ΕΞΟΠΛΙΣΜΟΣ ΜΠΟΡΕΙ ΝΑ ΚΑΤΑΓΡΑΦΟΥΝ ΣΤΟ ΕΓΧΕΙΡΙΔΙΟ. ΑΥΤΗ Η ΓΛΩΣΣΑ ΕΧΕΙ ΜΕΤΑΦΡΑΣΤΕΙ ΜΕ ΤΗ ΒΟΗΘΕΙΑ ΤΕΧΝΗΤΗΣ ΝΟΗΜΟΣΥΝΗΣ.

## ΓΕΝΙΚΕΣ ΟΔΗΓΙΕΣ ΑΣΦΑΛΕΙΑΣ ΚΑΙ ΠΡΟΕΙΔΟΠΟΙΗΣΕΙΣ

- Πριν χρησιμοποιήσετε αυτή τη συσκευή, παρακαλώ διαβάστε προσεκτικά το εγχειρίδιο οδηγιών.
- Βεβαιωθείτε ότι η ονομαστική τάση είναι η ίδια με την τάση που χρησιμοποιείτε.
- Παρακαλώ κρατήστε τις οδηγίες, το πιστοποιητικό εγγύησης, την απόδειξη αγοράς και, αν είναι δυνατόν, το κουτί με τη εσωτερική συσκευασία!
- Η συσκευή προορίζεται αποκλειστικά για ιδιωτική χρήση και όχι για εμπορική ή επαγγελματική χρήση!
- Αφαιρέστε πάντα το βύσμα από την πρίζα όποτε δεν χρησιμοποιείτε τη συσκευή, όταν προσαρμόζετε αξεσουάρ, καθαρίζετε τη συσκευή ή όταν συμβαίνει κάποια διαταραχή. Απενεργοποιήστε τη συσκευή προηγουμένως. Τραβήξτε το βύσμα, όχι το καλώδιο.
- Για να προστατευθούν τα παιδιά από τους κινδύνους των ηλεκτρικών συσκευών, μην τα αφήνετε ποτέ χωρίς επιτήρηση με τη συσκευή. Επομένως, όταν επιλέγετε την τοποθεσία για τη συσκευή σας, κάντε το με τέτοιο τρόπο ώστε τα παιδιά να μην έχουν πρόσβαση στη συσκευή. Φροντίστε να διασφαλίσετε ότι το καλώδιο δεν κρέμεται.
- Ελέγχετε τακτικά τη συσκευή και το καλώδιο για ζημιές. Εάν υπάρχει ζημιά οποιουδήποτε είδους, η συσκευή δεν πρέπει να χρησιμοποιείται.
- Μην επιτρέπετε στα παιδιά να παίζουν με τη συσκευή. Μην αφήνετε τα παιδιά να παίζουν με υλικά συσκευασίας, όπως σακούλες από πλαστικό.
- Αυτή η συσκευή μπορεί να χρησιμοποιηθεί από παιδιά ηλικίας 8 ετών και άνω και από άτομα με σωματικές, αισθητηριακές ή ψυχικές αναπηρίες ή έλλειψη εμπειρίας και γνώσης, υπό την προϋπόθεση ότι είναι υπό επιτήρηση ή έχουν λάβει οδηγίες σχετικά με την ασφαλή χρήση της συσκευής και κατανοούν τους πιθανούς κινδύνους. Ο καθαρισμός και η συντήρηση της συσκευής δεν πρέπει να γίνεται από παιδιά εκτός εάν είναι κάτω από 8 ετών και χωρίς επιτήρηση.
- Μην προσπαθήσετε να επισκευάσετε τη συσκευή μόνοι σας, αλλά συμβουλευτείτε έναν εξουσιοδοτημένο ειδικό σε περίπτωση προβλήματος.
- Για λόγους ασφαλείας, ένα σπασμένο ή κατεστραμμένο καλώδιο ρεύματος μπορεί να αντικατασταθεί μόνο από ένα αντίστοιχο καλώδιο από τον κατασκευαστή, το τμήμα εξυπηρέτησης πελατών μας ή από παρόμοιο εξειδικευμένο άτομο.
- Κρατήστε τη συσκευή και το καλώδιο μακριά από θερμότητα, άμεσο ηλιακό φως, υγρασία, αιχμηρές άκρες και παρόμοια.

- Απενεργοποιήστε τη συσκευή και αφαιρέστε το βύσμα όταν δεν χρησιμοποιείτε τη συσκευή.
- Χρησιμοποιείτε μόνο αυθεντικά αξεσουάρ που παρέχονται από τον προμηθευτή.
- Μην χρησιμοποιείτε τη συσκευή σε εξωτερικούς χώρους (Εκτός αν η συσκευή είναι σχεδιασμένη για χρήση έξω) Προστατέψτε τη πάντα από μηδενικές ή κάτω από μηδενικές θερμοκρασίες.
- Μην τη χρησιμοποιείτε ποτέ κοντά σε νερό (μπανιέρα, νεροχύτης κλπ) Η συσκευή δεν πρέπει να εκτίθεται σε βροχή ή υγρασία Χρησιμοποιείτε τη συσκευή μόνο όταν τα χέρια σας είναι στεγνά.
- Εάν η συσκευή πέσει στο νερό, αφαιρέστε την πρίζα πριν την βγάλετε από το νερό Μην αγγίζετε την πηγή του νερού Η συσκευή πρέπει να ελεγχθεί από ειδικό πριν χρησιμοποιηθεί ξανά Για να αποφευχθεί ο κίνδυνος ηλεκτροπληξίας, μην καθαρίζετε τη συσκευή με νερό ή μην την βυθίζετε στο νερό.
- Χρησιμοποιείτε τη συσκευή μόνο για τον προορισμό που έχει καθοριστεί.
- Αυτή η συσκευή μπορεί να λειτουργήσει μόνο όταν είναι συνδεδεμένη σε μια γειωμένη πρίζα που έχει εγκατασταθεί σύμφωνα με τους κανονισμούς Βεβαιωθείτε ότι η τροφοδοσία τάσης αντιστοιχεί στην τάση που αναφέρεται στην πινακίδα τύπου.
- Οι ζημιές που προκύπτουν όταν η συσκευή χρησιμοποιείται για σκοπούς εκτός των καθορισμένων στις οδηγίες ή χρησιμοποιείται λανθασμένα ή δεν επισκευάζεται από ειδικούς δεν καλύπτονται από την εγγύηση.
- Χρησιμοποιείτε πάντα τη συσκευή σε επίπεδη και οριζόντια επιφάνεια.
- Η συσκευή δεν πρέπει να χρησιμοποιείται πλέον μετά από πτώση σε σκληρή επιφάνεια από ύψος Ακόμη και αόρατη ζημιά μπορεί να προκαλέσει αρνητικές επιπτώσεις στη λειτουργική ασφάλεια της συσκευής Η συσκευή μπορεί να χρησιμοποιηθεί μόνο μετά από έλεγχο από επαγγελματία.
- Μην μεταφέρετε ή τραβάτε τη συσκευή κρατώντας το βύσμα ρεύματος, καθώς υπάρχει κίνδυνος βραχυκυκλώματος λόγω θραύσης του καλωδίου Μην λυγίζετε, μην τσιμπάτε ή τραβάτε το καλώδιο τροφοδοσίας πάνω από αιχμηρές άκρες.
- Εάν υπάρχει τρύπα αερισμού, μην την καλύπτετε Μην ρίχνετε υγρά ή σκόνη στις τρύπες αερισμού.
- Μην εισάγετε δάχτυλα ή άλλα αντικείμενα στα ανοιχτά μέρη της συσκευής.
- Δεν αναλαμβάνεται καμία ευθύνη σε περίπτωση ζημιάς που προκαλείται από λανθασμένη χρήση ή μη συμμόρφωση με αυτές τις οδηγίες.

## ΓΝΩΡΙΜΙΑ ΜΕ ΤΟΝ ΑΕΡΟΘΕΡΜΟ

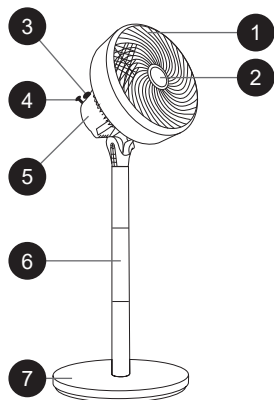

1. Πρόσθια προστασία
2. Κουτί αρώματος
3. Διακόπτης ρύθμισης ταχύτητας
4. Διακόπτης κίνησης
5. Θήκη κινητήρα
6. Σωληνάκια (3 τεμάχια)
7. Βάση

## ΣΥΝΑΡΜΟΛΟΓΗΣΗ

- Ο πρώτος σωληνάκι και η βάση σφίγγονται προς τα δεξιά.
- Το δεύτερο τμήμα του σωληνάκι σφίγγεται με το πρώτο τμήμα.
- Το τρίτο τμήμα του σώματος σφίγγεται με το δεύτερο τμήμα.
- Τέλος, σφίγγουμε το κάλυμμα της θήκης και το σωληνάκι.

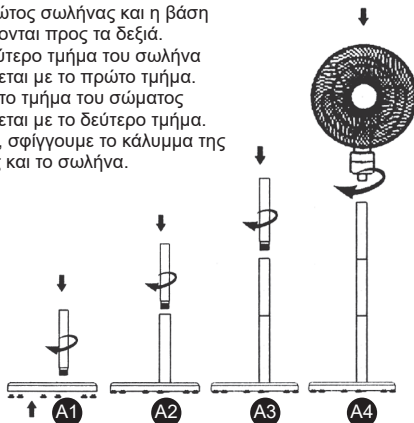

## ΛΕΙΤΟΥΡΓΙΑ

### Χρήση του Αεροθερμού

- Γυρίστε τον κουμπί ρύθμισης ταχύτητας (1, 2, 3) του ανεμιστήρα για να λειτουργήσει η συσκευή.
- Μπορείτε να επιλέξετε ανάμεσα σε χαμηλή, μεσαία ή υψηλή ταχύτητα περιστρέφοντας τον κουμπί.

### Λειτουργία κίνησης

- Για να ενεργοποιήσετε τη λειτουργία κίνησης του ανεμιστήρα, πατήστε το κουμπί κίνησης στην κορυφή του κινητήρα προς τα κάτω.
- Για σταθερή ροή αέρα, τραβήξτε το κουμπί προς τα πάνω.

### Ρύθμιση Ύψους και Γωνίας

- Ο ανεμιστήρας έχει 3 ρυθμίσεις ύψους. Για να επιτύχετε την υψηλότερη θέση, συναρμολογήστε και τα 3 σωληνάκια. Για τη μεσαία θέση, συναρμολογήστε μόνο δύο σωληνάκια και για τη χαμηλότερη θέση, χρησιμοποιήστε μόνο ένα σωληνάκι.
- Για να κατευθύνετε τη ροή αέρα προς τα πάνω ή προς τα κάτω, χαλαρώστε την βίδα που ασφαλίζει την κεφαλή του ανεμιστήρα, ρυθμίστε τη θέση και σφίξτε ξανά την βίδα.

## ΣΥΝΤΗΡΗΣΗ ΚΑΙ ΚΑΘΑΡΙΣΜΟΣ

- Για να αποφύγετε ηλεκτροπληξία και τραυματισμούς, βεβαιωθείτε ότι το καλώδιο τροφοδοσίας είναι αποσυνδεδεμένο από την πρίζα κατά τον καθαρισμό.
- Καθαρίζετε τακτικά τη σκόνη που έχει συσσωρευτεί στον ανεμιστήρα.
- Μην χρησιμοποιείτε καθαριστικά όπως διαλύτες ή χλωρίνη ή σκληρές βούρτσες, καθώς μπορεί να διαβρώσουν ή να καταστρέψουν τη συσκευή. Για σκληρούς λεκέδες, συνιστάται η χρήση ενός ουδέτερου απορρυπαντικού πιάτων.
- Η λεπίδα του ανεμιστήρα είναι σημαντικό εξάρτημα. Προσέξτε να μην την παραμορφώσετε κατά το άνοιγμα, την αποσυναρμολόγηση, τον καθαρισμό, τη χρήση ή την αποθήκευση.
- Εάν η μηχανή ζεσταθεί υπερβολικά, γίνει ακατάλληλη για άγγιγμα, καεί ή επιβραδύνει ανώμαλα κατά τη χρήση, σταματήστε αμέσως τη χρήση της και αποσυνδέστε το καλώδιο τροφοδοσίας για έλεγχο.
- ΜΗΝ πλένετε το κύριο σώμα απευθείας με νερό.

**Σημείωση:** Ο κινητήρας αυτού του προϊόντος δεν απαιτεί λίπανση. Μην ψεκάζετε με λάδια συντήρησης όπως λάδι κατά της σκουριάς ή λάδι για μηχανές ραφίματος.

**Προσοχή:** Εάν το καλώδιο τροφοδοσίας είναι κατεστραμμένο, αντικαταστήστε το με ένα που παρέχεται από τον κατασκευαστή, τον εξουσιοδοτημένο αντιπρόσωπο ή μια επαγγελματική εταιρεία συντήρησης για να αποφύγετε ατυχήματα.

## ΣΩΣΤΗ ΔΙΑΘΕΣΗ ΑΥΤΟΥ ΤΟΥ ΠΡΟΪΟΝΤΟΣ



- Αυτή η σήμανση υποδεικνύει ότι αυτό το προϊόν δεν πρέπει να απορρίπτεται μαζί με άλλα οικιακά απορρίμματα σε ολόκληρη την ΕΕ.
- Για να αποτραπούν δυναμικές βλάβες στο περιβάλλον ή στην ανθρώπινη υγεία από την ανεξέλεγκτη απόρριψη απορριμμάτων, ανακυκλώστε το υπεύθυνα για να προωθήσετε την αειφόρο επαναχρησιμοποίηση των υλικών πόρων.
- Για να επιστρέψετε τη χρησιμοποιημένη σας συσκευή, χρησιμοποιήστε τα προϊόντα επιστροφής και συλλογής ή επικοινωνήστε με τον πωλητή από τον οποίο αγοράσατε το προϊόν Μπορούν να πάρουν αυτό το προϊόν για ασφαλή ανακύκλωση προς όφελος του περιβάλλοντος.

KÉRJÜK VEGYE FIGYELEMBE, HOGY A HÁZI KÉSZÜLÉK KÉZIKÖNYVE TÖBB KÜLÖBÖZŐ KÉSZÜLÉKÉRT IS HASZNALHATÓ ILLETHET. AZ ÖN HÁZI KÉSZÜLÉKE NEM TARTALMAZHATJA A KÉZIKÖNYVBEN EMLÍTETT TULAJDONSÁGOKAT. EZT A NYELVET MESTERSÉGES INTELLIGENCIA SEGÍTSÉGÉVEL FORDÍTOTTÁK.

## ÁLTALÁNOS BIZTONSÁGI UTASÍTÁSOK ÉS FIGYELMEZTETÉSEK

- A készülék használata előtt kérjük, alaposan olvassa el a használati útmutatót.
- Kérjük, győződjön meg arról, hogy a névleges feszültség megegyezik az Ön által használt feszültséggel.
- Kérjük, tartsa meg az utasításokat, a garanciaigazolást, az értékesítési nyugtát, és ha lehetséges, a kartondobozt a belső csomagolással együtt!
- A készülék kizárólag magáncélú használatra készült, kereskedelmi vagy professzionális használatra nem!
- Mindig húzza ki a dugót a konnektorból, amikor a készülék nincs használatban, amikor kiegészítő részeket csatlakoztat, tisztítja a készüléket, vagy ha zavar lép fel Kapcsolja ki a készüléket előtte A dugót a vezetéknél fogva, ne a kábelnél húzza.
- A gyermekek védelme érdekében soha ne hagyja felügyelet nélkül a készüléket Ezért, amikor kiválasztja a készülék helyét, úgy válassza meg, hogy a gyermekek ne férhessenek hozzá Ügyeljen arra, hogy a kábel ne lógjon le.
- Rendszeresen ellenőrizze a készüléket és a kábelt a sérülésekért Bármilyen jellegű sérülés esetén a készüléket nem szabad használni.
- Ne hagyja, hogy a gyermekek játsszanak a készülékkel Ne engedje, hogy a gyermekek játsszanak a csomagolóanyagokkal, például műanyag zacskókkal.
- Ez a készülék 8 éves és idősebb gyermekek, valamint fizikai, érzékszervi vagy mentális fogyatékkal élők, illetve tapasztalatlan és tudatlan személyek által használható, feltéve, hogy felügyelet mellett vagy olyan utasításokat kaptak, amelyek segítségével biztonságosan használhatják a készüléket, és megértik a lehetséges veszélyeket Takarítást és felhasználói karbantartást 8 év alatti gyermekek nem végezhetnek, hacsak nem felügyelet mellett.
- Ne próbálja megjavítani a készüléket, hanem forduljon egy illetékes szakértőhöz probléma esetén.
- Biztonsági okokból a sérült vagy törött hálózati vezetéket csak azonos típusú vezetékkel lehet kicserélni, amelyet a gyártó, az ügyfélszolgálati osztályunk vagy hasonlóan képzett személy biztosít.
- Tartsa a készüléket és a kábelt távol a hőtől, közvetlen napsütéstől, nedvességtől, éles szélektől és hasonlóktól.

- Kapcsolja ki a készüléket és húzza ki a konnektorból, amikor nem használja a készüléket.
- Használjon csak az adott szállítótól származó eredeti kiegészítőket.
- Ne használja a készüléket szabadban (kivéve, ha a készülék kifejezetten kültéri használatra készült) Mindig védje a nulla vagy a nulla alatti hőmérsékletektől.
- Soha ne használja víz közelében (fürdő, mosdó stb) A készüléket nem szabad esőnek vagy nedvességnek kitenni Csak akkor használja a készüléket, ha a kezei szárazak.
- Ha a készülék vízbe esik, húzza ki, mielőtt kiemelné a vízből Ne érintse meg a vízforrást A készüléket szakembernek kell ellenőriznie, mielőtt újra használni kezdené Az elektromos sokk kockázatának elkerülése érdekében ne tisztítsa a készüléket vízzel, és ne merítse vízbe.
- Használja a készüléket kizárólag az előírt célra.
- Ezt a készüléket csak földelt aljzatra szabad csatlakoztatni, amely a szabályoknak megfelelően van telepítve Győződjön meg arról, hogy a tápfeszültség megfelel a típuslemezén feltüntetett feszültségnek.
- A garancia nem terjed ki azokra a károokra, amelyek akkor következnek be, ha a készüléket a használati utasításban megadott célokön kívül használják, vagy ha azt nem megfelelően használják, vagy ha a készüléket nem szakszerűen javítják.
- Mindig használja a készüléket sík és vízszintes felületen.
- A készüléket nem szabad használni, ha az kemény felületre esett le Még a láthatatlan sérülések is negatív hatással lehetnek a készülék működésbiztonságára A készülék csak szakember általi ellenőrzés után használható.
- Soha ne cipelje vagy húzza a készüléket a hálózati dugónál fogva, mivel a kábel megszakadása miatt rövidzárlat veszélye áll fenn Ne hajlítsa, ne szorítsa, és ne húzza a tápkábelt éles széleken.
- Ha szellőzőnyílás található, ne takarja le Ne öntsön folyadékot vagy port a szellőzőnyílásokba.
- Ne dugja be az ujjait vagy más tárgyakat a készülék nyitott részeibe.
- Sérülésért a nem megfelelő használat vagy az utasítások be nem tartása miatt semmilyen felelősséget nem vállalunk.

## ISMERJE MEG A FAN-T

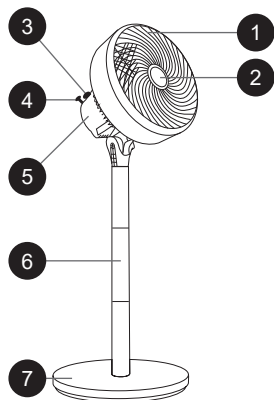

1. Elülső védőrács
2. Illatdoboz
3. Sebességszabályzó kapcsoló
4. Forgó kapcsoló
5. Motorház
6. Cső (3 darab)
7. Talapzat

## ÖSSZESZERELÉS

- Az első szarát és a talapzatot jobbra csavarjuk.
- A szár második részét az elsőhöz csavarjuk.
- A test harmadik részét a másodikhoz csavarjuk.
- Végül a burkolatot és a szarát csavarjuk össze.

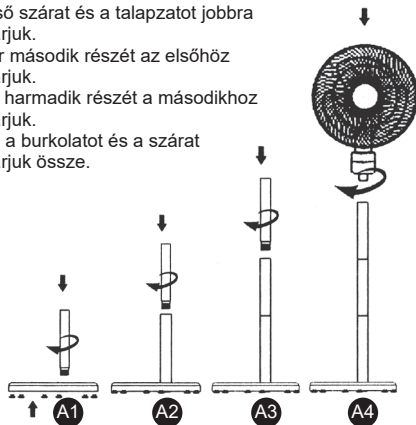

## MŰKÖDTETÉS

### A ventilátor működtetése

- A ventilátor sebességállító gombját (1, 2, 3) elforgatva működtetheti az eszközt.
- A gomb elforgatásával válthat alacsony, közepes vagy magas sebesség módok között.

### Forgó funkció

- A ventilátor forgó üzemmódjának aktiválásához nyomja le a motor tetején található forgó gombot.
- A rögzített légáramhoz húzza fel a gombot.

### Magasság- és szögállítás

- A ventilátor három magassági beállítással rendelkezik. A legmagasabb pozíció eléréséhez az összes három csövet össze kell szerelni. A közepemagas pozícióhoz csak két csövet kell összeszerelni, a legalacsonyabb magassághoz pedig csak egy csövet használni.
- A légáram irányításához felfelé vagy lefelé lazítsa meg a ventilátorfej rögzítő csavarját, állítsa be a kívánt pozíciót, majd ismét húzza meg a csavart.

## KARBANTARTÁS ÉS TAKARÍTÁS

- A villámcsapás és a sérülések elkerülése érdekében mindig húzza ki a tápkábelt a dugaszolóaljzatból takarítás előtt.
- Rendszeresen tisztítsa meg a ventilátoron felhalmozódott port.
- Ne használjon olyan tisztítószerket, mint az oldószerek vagy fehérítő, illetve kemikáliákat vagy kemény keféket, mivel ezek károsíthatják az eszközt. Makacs foltok esetén ajánlott semleges mosogatószer használni.
- A ventilátor lapátja fontos alkatrész, ügyeljen rá, hogy ne deformálódjon a nyitás, szétszerelés, tisztítás, használat vagy tárolás során.
- Ha a készülék túl forróvá válik, érinthetetlené válik, megégeti a kezet, vagy rendellenesen lelassul működés közben, azonnal állítsa le a használatot, és húzza ki a tápkábelt a vizsgálat előtt.
- SOHA ne öblítse le a fő egységet közvetlenül vízzel.

**Megjegyzés:** A termék motorjának kenésére nincs szükség. Ne permetezzen karbantartó olajokat, mint például rozsdaellenes olajat vagy varrógép olajat.

**Figyelem:** Ha a tápkábel sérült, cserélje ki a gyártó, a szervizszolgáltató vagy a szakmai karbantartó cég által biztosított kábelre, hogy elkerülje a baleseteket.

### Ezen termék helyes ártalmatlanítása



- Ez a jelölés azt jelzi, hogy ezt a terméket nem szabad más háztartási hulladékkal együtt eldobni az EU-ban.
- Annak érdekében, hogy megelőzzük a környezet vagy az emberi egészség lehetséges károsodását az irányítatlan hulladékkezeléstől, felelősen újra kell hasznosítani, hogy a anyagi erőforrások fenntartható újrafelhasználását elősegítsük.
- A használt eszköz visszajuttatásához használja a visszatérési és gyűjtési rendszereket, vagy lépjen kapcsolatba az eszköz vásárló helyével. Ők elvehetik ezt a terméket környezetbarát újrahasznosítás céljából.

ВЕ МОЛИМЕ ЗАБЕЛЕЖЕТЕ: УПАТСТВОТО ЗА УРЕДОТ МОЖЕ ДА СЕ КРЕИРА ЗА ПОВЕЌЕ ОД ЕДЕН МОДЕЛ. ФУНКЦИИТЕ КОИ ВАШИОТ УРЕД НЕ ГИ СОДРЖИ, МОЖЕ ДА СЕ НАВЕДАТ ВО УПАТСТВОТО.  
ОВАА ЈАЗИК БЕШЕ ПРЕВЕДЕН СО ПОМОШ НА ИЗМИСЛЕНА ИНТЕЛИГЕНЦИЈА.

## ГЕНЕРАЛНИ УПАТСТВА ЗА БЕЗБЕДНОСТ И ПРЕДУПРЕЖУВАЊА

- Пред да ја користите оваа направа, ве молиме внимателно прочитајте го упатството за употреба.
- Ве молиме осигурајте се дека номиналното напонска вредност е иста со напонската вредност што ја користите.
- Ве молиме чувајте ги упатствата, сертификатот за гаранција, продажниот квитанс и, ако е можно, картонската амбалажа со внатрешната пакување!
- Направата е наменета исклучиво за приватна употреба и не за комерцијална употреба, ниту за професионална употреба!
- Секогаш отстранувајте ја приклучокот од електричната мрежа кога напавата не се користи, при приклучување на додатоци, чистење на напавата или кога ќе се појави било какво нарушување. Исклучете ја напавата претходно. Влечете за приклучокот, а не за кабелот.
- За да се заштитат децата од опасностите од електрични уреди, никогаш не ги оставате без надзор со напавата. Затоа, при изборот на локацијата за вашата направа, направете го тоа на начин што децата нема да имаат пристап до напавата. Обезбедете кабелот да не виси надолу.
- Редовно тестирајте ја напавата и кабелот за оштетувања. Ако постои каква било оштетување, напавата не смее да се користи.
- Не дозволувајте на децата да се играат со напавата. Не дозволувајте на децата да се играат со паковачки материјали, како што се пластични кеси.
- Оваа направа може да ја користат деца на возраст од 8 години и над, и лица со физички, сетилни или ментални попречувања, или недостаток на искуство и знаење, под услов да се надгледуваат или да добијат упатства за безбедна употреба на напавата и разбираат можните опасности. Чистењето и одржувањето на корисниците не треба да ги извршуваат деца, освен ако не се помлади од 8 години и не се под надзор.
- Не поправете ја напавата сами, туку консултирајте се со овластен експерт во случај на проблем.
- За безбедносни причини, оштетениот или скршен мрежен кабел може да биде заменет само со соодветен кабел од производителот, од нашиот сервисен центар или од слично квалификувана личност.
- Држете ја напавата и кабелот подалеку од топлина, директна

## МК

сончева светлина, влага, остри рабови и слично.

- Исклучете ја напавата и отстранете ја приклучокот кога не ја користите.
- Користете само оригинални додатоци обезбедени од добавувачот.
- Не ја користете напавата на отворено. (Освен ако напавата не е наменета за употреба надвор.) Секогаш заштитете ја од нула или под нула температура.
- Никогаш не ја користете во близина на вода (каша, мијалник и сл.). Направата не смее да биде изложена на дожд или влага. Користете ја напавата само кога вашите раце се суви.
- Ако напавата падне во вода, исклучете ја пред да ја извадите од водата. Не допирајте го изворот на водата. Направата мора да биде проверена од специјалист пред повторна употреба. За да се избегне ризикот од електричен удар, не чистете ја напавата со вода или не ја потопувајте во вода.
- Користете ја напавата само за предвидената цел.
- Оваа направа мора да биде управувана само кога е поврзана со заземјен приклучок инсталиран согласно прописите. Осигурајте се дека напонската снабдување одговара на напонската вредност наведена на табличката со типот.
- Оштетувањата што се јавуваат кога напавата се користи за цели различни од оние специфицирани во упатствата или кога се користи неправилно или не е поправена од експерти не се покриени со гаранцијата.
- Секогаш користете ја напавата на рамна и хоризонтална површина.
- Направата не смее да се користи после паѓање на тврда површина од висина. Дури и невидливите оштетувања може да предизвикаат негативни ефекти на функционалната сигурност на напавата. Направата може да се користи само по проверка од професионалец.
- Никогаш не носете или влечете ја напавата држејќи го приклучокот, бидејќи постои ризик од краток спој поради прекин на кабелот. Не свиткувајте, не стискајте или влечете го напојувачкиот кабел преку остри рабови.
- Ако постои вентилациона рупа, не ја покривајте. Не истурајте течности или прашок во вентилационите рупи.
- Не ставајте прсти или други предмети во отворените делови на напавата.
- Не се прифаќа никаква одговорност за оштетувања предизвикани од неправилна употреба или непочитување на овие инструкции.

## ПОЗНАНСТВО СО ВЕНТИЛАТОРОТ

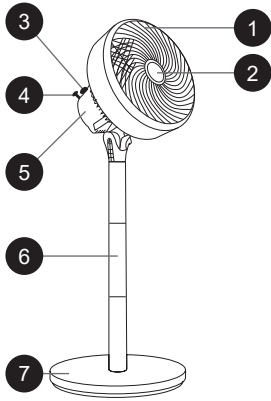

1. Предна заштита
2. Кутија за мирис
3. Прекинувач за контрола на брзина
4. Прекинувач за нишање
5. Кукиште на моторот
6. Цевка (3 парчиња)
7. База

## СОБРАЌАЊЕ

- Првото стебло и базата се затегнуваат во десно.
- Вториот дел од стеблото се затегнува со првиот дел.
- Третиот дел од телото се затегнува со вториот дел.
- На крај се затегнува поклопецот на кукиштето и стеблото.

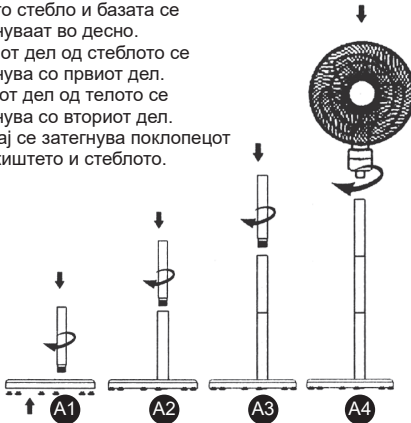

## ОПЕРАЦИЈА

### Работа со вентилаторот

- Вртете го копчето за прилагодување на брзината (1, 2, 3) на вентилаторот за да го вклучите уредот.
- Можете да пребарувате помеѓу ниска, средна или висока брзина со вртење на копчето.

### Функција за нишање

- За да го активирате режимот на нишање на вентилаторот, притиснете го копчето за нишање на врвот на моторот надолу.
- За фиксиран проток на воздух, повлечете го копчето нагоре.

### Прилагодување на висината и аголот

- Вентилаторот има 3 поставки за висина. За да постигнете највисоката позиција, соберете ги сите 3 цевки. За средна висина, соберете само две цевки, а за најниска висина користете само една цевка.
- За да го насочите протокот на воздух нагоре или надолу, ослабете го шрафот што го држи вентилаторот, поставете ја позицијата и повторно затегнете го шрафот.

## ОДРЖУВАЊЕ И ЧИСТЕЊЕ

- За да се спречи електричен удар и повреди, осигурајте се дека кабелот за напојување е исклучен од струја за време на чистењето.
- Редовно чистете го правот што се акумулира на вентилаторот.
- Не користете средства за чистење како разредувачи или белила, ниту тврдите четки, бидејќи тие можат да го оштетат или кородираат уредот. За тврдоглави дамки, се препорачува да се користи неутрален детергент за садови.
- Лопатката на вентилаторот е важен дел; внимавајте да не ја деформирате при отворање, расклопување, чистење, користење или складирање.
- Ако машината се загрее премногу, стане недопирилива, се изгори или успори необично при користење, веднаш престанете да ја користите и исклучете го кабелот за напојување за инспекција.
- НИКОГАШ не перете го главното тело директно со вода.

**Напомена:** Моторот на овој производ не бара подмачкување. Не прскајте масла за одржување како антикорозивни масла или масла за шиене.

**Предупредување:** Ако кабелот за напојување е оштетен, заменете го со нов кабел обезбеден од производителот, сервисерот или професионална одржувачка компанија за да избегнете несреќи.

### Правилно отстранување на овој производ



- Оваа ознака покажува дека овој производ не треба да се отстранува со други домашни отпадоци низ ЕУ.
- За да се спречи можната штета на животната средина или човечкото здравје од неконтролирано отстранување на отпадоци, одговорно рециклирајте го за да се промовира одржливото повторно користење на материјалните ресурси.
- За враќање на вашата користена опрема, ве молиме користете ги системите за враќање и собирање или контактирајте го продавачот каде што производот бил купен. Тие можат да го преземат овој производ за безбедно рециклирање на животната средина.

MOLIMO VAS UZMITE U OBZIR DA OVO UPUTSTVO ZA UPOTREBU UREDAJA MOŽE BITI SASTAVLJENO NA NAČIN DA POSEDUJE INFORMACIJE ZA KORIŠĆENJE VIŠE MODELA. VAŠ UREDAJ MOŽDA NE SADRŽI KARAKTERISTIKE KOJE SU NAVEDENE U OVOM UPUTSTVU ZA UPOTREBU.

## OPŠTA UPUTSTVA ZA BEZBEDNOST I UPOZORENJA

- Pred korišćenjem ovog uređaja, pažljivo pročitajte uputstvo za upotrebu.
- Proverite da li je nazivna naponska vrednost ista kao i naponska vrednost koju koristite.
- Čuvajte uputstva, garantni sertifikat, račun i, ako je moguće, kutiju sa unutrašnjim pakovanjem!
- Uređaj je namenjen isključivo za privatnu upotrebu, a ne za komercijalnu ili profesionalnu upotrebu!
- Uvek izvucite utikač iz utičnice kada uređaj nije u upotrebi, prilikom postavljanja dodatka, čišćenja uređaja ili kada dođe do kvara. Prethodno isključite uređaj. Povucite za utikač, a ne za kabl.
- Da biste zaštitili decu od opasnosti električnih uređaja, nikada ih ne ostavljajte bez nadzora sa uređajem. Stoga, kada birate mesto za vaš uređaj, postavite ga tako da deca nemaju pristup uređaju. Pazite da se kabl ne spušta.
- Redovno proveravajte uređaj i kabl na oštećenja. Ako postoji bilo kakvo oštećenje, uređaj ne treba koristiti.
- Ne dozvolite deci da se igraju sa uređajem. Ne dozvolite deci da se igraju sa pakovnim materijalom kao što su plastične kese.
- Ovaj uređaj mogu koristiti deca starija od 8 godina i osobe sa fizičkim, senzornim ili mentalnim invaliditetom, ili nedostatkom iskustva i znanja, pod uslovom da su nadgledani ili su dobili uputstva o bezbednoj upotrebi uređaja i razumeju moguće opasnosti. Čišćenje i održavanje ne bi trebalo da obavljaju deca osim ako nisu mlađa od 8 godina i bez nadzora.
- Ne popravljajte uređaj sami, već se obratite ovlašćenom stručnjaku u slučaju problema.
- Zbog bezbednosti, pokvaren ili oštećen glavni kabl može zameniti samo odgovarajući kabl od proizvođača, našeg korisničkog servisa ili slična kvalifikovana osoba.
- Držite uređaj i kabl dalje od toplote, direktne sunčeve svetlosti, vlage, oštih ivica i sličnih stvari.
- Isključite uređaj i izvucite utikač kada ga ne koristite.
- Koristite samo originalne dodatke koje pruža dobavljač.
- Ne koristite uređaj na otvorenom. (Osim ako uređaj nije namenjen za upotrebu napolju.) Uvek štitite od nule ili sub-nultih temperatura.
- Nikada ne koristite u blizini vode (kada je u kadi, sudoperi itd.). Uređaj

## SR

ne sme biti izložen kiši ili vlazi. Koristite uređaj samo kada su vam ruke suve.

- Ako uređaj padne u vodu, isključite ga pre nego što ga izvadite iz vode. Ne dodirujte izvor vode. Uređaj mora pregledati stručnjak pre ponovne upotrebe. Da biste izbegli rizik od električnog udara, ne čistite uređaj vodom niti ga uranjajte u vodu.
- Koristite uređaj samo u svrhu za koju je namenjen.
- Ovaj uređaj se može koristiti samo kada je povezan na uzemljenu utičnicu koja je instalirana u skladu sa propisima. Proverite da li napon napajanja odgovara naponu navedenom na tipu uređaja.
- Oštećenja koja nastaju kada se uređaj koristi u svrhe koje nisu navedene u uputstvu ili se koristi nepravilno ili nije popravljeno od strane stručnjaka nisu pokrivena garancijom.
- Uvek koristite uređaj na ravnoj i horizontalnoj površini.
- Uređaj se više ne sme koristiti nakon pada na tvrdu površinu sa visine. Čak i nevidljive povrede mogu negativno uticati na funkcionalnu sigurnost uređaja. Uređaj se može koristiti samo nakon provere od strane stručnjaka.
- Nikada ne nosite niti povlačite uređaj držeći se za utičnicu, jer postoji rizik od kratkog spoja usled prekida kabla. Ne savijajte, ne pritisnite niti povlačite naponski kabl preko oštih ivica.
- Ako postoji ventilacioni otvor, nemojte ga prekrivati. Ne sipajte tečnost ili prah u ventilacione otvore.
- Ne umetnite prste ili druge predmete u otvorene delove uređaja.
- Ne preuzimamo odgovornost za štetu izazvanu nepravilnom upotrebom ili nepoštovanjem ovih uputstava.

## UPRAVO POZNAVANJE FAN

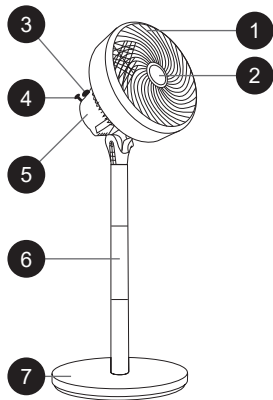

1. Prednji zaštitnik
2. Kutija za miris
3. Prekidač za podešavanje brzine
4. Prekidač za ljujanje
5. Kucište motora
6. Cevi (3 komada)
7. Baza

## SKLAPANJE

- Prva cev i baza se stežu udesno.
- Drugi deo cevi se steže sa prvim delom.
- Treći deo tela se steže sa drugim delom.
- Na kraju, stegnite poklopac kucišta i cev.

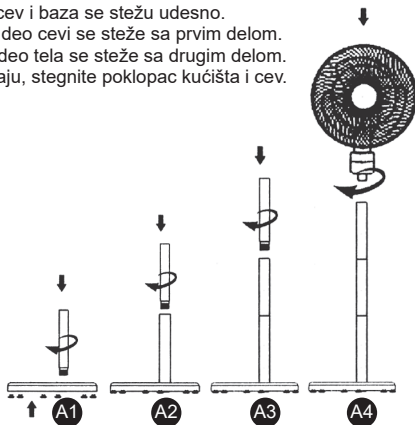

## UPOTREBA

### Upotreba Ventilatora

- Okrenite dugme za podešavanje brzine (1, 2, 3) na ventilatoru da biste pokrenuli uređaj.
- Možete prelaziti između niske, srednje ili visoke brzine okretanjem dugmeta.

### Funkcija ljujanja

- Da biste aktivirali funkciju ljujanja, pritisnite dugme za ljujanje na vrhu motora.
- Za fiksiran protok vazduha, podignite dugme.

### Podešavanje visine i ugla

- Ventilator ima 3 podešavanja visine. Da biste postigli najveću visinu, sastavite sve 3 cevi. Za srednju visinu, sastavite samo dve cevi, a za najnižu visinu koristite samo jednu cev.
- Da biste usmerili protok vazduha prema gore ili dole, otpustite šraf koji pričvršćuje glavu ventilatora, podesite poziciju i ponovo zategnite šraf.

## ODRŽAVANJE I ČIŠĆENJE

- Da biste sprečili strujni udar i povrede, uverite se da je kabl za napajanje isključen iz utičnice tokom čišćenja.
- Redovno čistite prašinu koja se nakupila na ventilatoru.
- Nemojte koristiti sredstva za čišćenje kao što su razređivači ili izbeljivači, ili tvrde četke, jer to može uzrokovati koroziju ili oštetiti uređaj. Za tvrdokorne mrlje preporučuje se korišćenje neutralnog deterdženta za sudove.
- Oštrica ventilatora je važan deo; pazite da je ne deformišete prilikom otvaranja, rastavljanja, čišćenja, korišćenja ili skladištenja.
- Ako uređaj postane previše vruć, nedostupan za dodir, izgori ili se uspori nepravilno tokom korišćenja, odmah prestanite sa korišćenjem i isključite kabl za napajanje radi provere.
- NIKADA ne perite glavno telo uređaja direktno vodom.

**Napomena:** Motor ovog proizvoda ne zahteva podmazivanje. Nemojte prskati ulja za održavanje kao što su ulje za zaštitu od rđe ili ulje za šivaće mašine.

**Oprez:** Ako je napajajući kabl oštećen, zamenite ga kablom koji obezbeđuje proizvođač, servisni agent ili profesionalna servisna kompanija kako bi se izbegle nezgode.

### Pravilno odlaganje ovog proizvoda



- Označavanje ukazuje da se ovaj proizvod ne sme odbacivati sa drugim kućnim otpadom u celoj EU.
- Da biste sprečili moguću štetu po životnu sredinu ili ljudsko zdravlje usled nekontrolisanog odlaganja otpada, odložite ga odgovorno kako biste promovisali održivo ponovno korišćenje materijalnih resursa.
- Za vraćanje vašeg korišćenog uređaja, koristite sisteme povrata i prikupljanja ili kontaktirajte trgovca kod koga je proizvod kupljen. Oni mogu preuzeti ovaj proizvod za sigurno recikliranje u okviru zaštite životne sredine.

NOTE QUE AS INFORMAÇÕES DO MANUAL DO DISPOSITIVO PODE SER CRIADO PARA MAIS DO QUE UM MODELO. SEU DISPOSITIVO NÃO PODE INCLUIR OS INFORMAÇÕES MENCIONADAS NO MANUAL. ESTA LÍNGUA FOI TRADUZIDA COM A AJUDA DA INTELIGÊNCIA ARTIFICIAL.

## INSTRUÇÕES GERAIS DE SEGURANÇA E AVISOS

- Antes de usar este dispositivo, leia cuidadosamente o manual de instruções.
- Certifique-se de que a voltagem nominal é a mesma da voltagem que você utiliza.
- Guarde as instruções, o certificado de garantia, o recibo de compra e, se possível, a caixa com a embalagem interna!
- O dispositivo destina-se exclusivamente ao uso privado e não ao uso comercial ou profissional!
- Remova sempre o plugue da tomada sempre que o dispositivo não estiver em uso, ao conectar partes acessórias, limpar o dispositivo ou sempre que ocorrer uma interrupção. Desligue o dispositivo antes. Puxe pelo plugue, não pelo cabo.
- Para proteger as crianças dos perigos dos aparelhos elétricos, nunca as deixe sem supervisão com o dispositivo. Assim, ao escolher o local para seu dispositivo, faça-o de maneira que as crianças não tenham acesso a ele. Certifique-se de que o cabo não fique pendurado.
- Teste o dispositivo e o cabo regularmente em busca de danos. Se houver qualquer tipo de dano, o dispositivo não deve ser utilizado.
- Não permita que as crianças brinquem com o dispositivo. Não deixe que crianças brinquem com materiais de embalagem, como sacos plásticos.
- Este aparelho pode ser utilizado por crianças a partir de 8 anos e por pessoas com deficiências físicas, sensoriais ou mentais, ou falta de experiência e conhecimento, desde que sejam supervisionadas ou tenham recebido instruções sobre como usar o aparelho com segurança e compreendam os possíveis perigos. A limpeza e a manutenção do usuário não devem ser realizadas por crianças, a menos que tenham menos de 8 anos e estejam sob supervisão.
- Não tente reparar o dispositivo você mesmo, mas consulte um especialista autorizado em caso de problemas.
- Por razões de segurança, um cabo de rede quebrado ou danificado só pode ser substituído por um cabo equivalente do fabricante, do nosso departamento de atendimento ao cliente ou de uma pessoa qualificada semelhante.
- Mantenha o dispositivo e o cabo longe de calor, luz solar direta, umidade, bordas afiadas e semelhantes.

## PT

- Desligue o dispositivo e desconecte-o da tomada quando não estiver utilizando.
- Use apenas acessórios originais fornecidos pelo fornecedor.
- Não utilize o dispositivo ao ar livre. (A menos que o dispositivo seja projetado para uso externo.) Sempre proteja contra temperaturas iguais ou inferiores a zero.
- Nunca use perto da água (banheira, pia, etc.). O aparelho não deve ser exposto à chuva ou à umidade. Use o dispositivo apenas quando suas mãos estiverem secas.
- Se o dispositivo cair na água, desconecte-o antes de retirá-lo da água. Não toque na fonte de água. O dispositivo deve ser verificado por um especialista antes de ser utilizado novamente. Para evitar o risco de choque elétrico, não limpe o dispositivo com água ou mergulhe-o na água.
- Use o dispositivo apenas para a finalidade a que se destina.
- Este dispositivo deve ser operado apenas quando conectado a uma tomada aterrada instalada de acordo com as normas. Certifique-se de que a voltagem de fornecimento corresponde à voltagem indicada na placa de identificação.
- Danos que ocorrerem quando o dispositivo for usado para finalidades diferentes das especificadas nas instruções, ou que for utilizado incorretamente ou não for reparado por especialistas, não são cobertos pela garantia.
- Use sempre o dispositivo em uma superfície plana e horizontal.
- O dispositivo não deve mais ser utilizado após uma queda em uma superfície dura de uma altura. Mesmo danos invisíveis podem causar efeitos negativos na segurança funcional do dispositivo. O dispositivo só pode ser utilizado após ser verificado por um profissional.
- Nunca carregue ou puxe o dispositivo segurando o plugue, pois há risco de curto-circuito devido à quebra do cabo. Não dobre, aperte ou puxe o cabo de alimentação sobre bordas afiadas.
- Se houver um orifício de ventilação, não o cubra. Não despeje nenhum líquido ou pó nos orifícios de ventilação.
- Não insira dedos ou outros objetos nas partes abertas do dispositivo.
- Nenhuma responsabilidade é aceita em caso de danos causados por uso inadequado ou pelo não cumprimento destas instruções.

## CONHEÇA O VENTILADOR

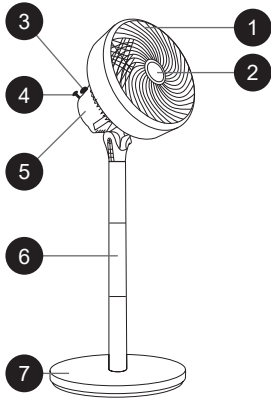

1. Grade frontal
2. Caixa de fragrância
3. Interruptor de controle de velocidade
4. Interruptor de oscilação
5. Carcaça do motor
6. Tubo (3 peças)
7. Base

## MONTAGEM

- O primeiro tubo e a base devem ser apertados no sentido horário.
- A segunda seção do tubo deve ser apertada com a primeira seção.
- A terceira parte do corpo deve ser apertada com a segunda parte.
- Por fim, aperte a tampa da carcaça e o tubo.

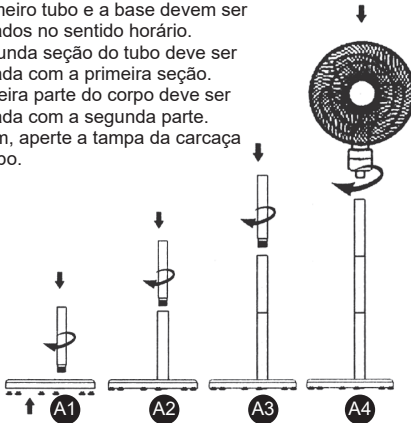

## OPERAÇÃO

### Operando o Ventilador

- Gire o botão de ajuste de velocidade (1, 2, 3) no ventilador para operar o dispositivo.
- Você pode alternar entre os modos de baixa, média ou alta velocidade girando o botão.

### Descarte correto deste produto



- Esta marcação indica que este produto não deve ser eliminado juntamente com outros resíduos domésticos na UE.
- Para evitar possíveis danos ao ambiente ou à saúde humana decorrentes da eliminação descontrolada de resíduos, elimine-os de forma responsável para promover a reutilização sustentável dos recursos materiais.
- Para devolver o seu dispositivo usado, utilize os sistemas de devolução e recolha ou contacte o revendedor onde o produto foi adquirido. Eles podem levar este produto para reciclagem ambientalmente segura.

### Função de Oscilação

- Para ativar o modo de oscilação do ventilador, pressione o botão de oscilação na parte superior do motor para baixo.
- Para um fluxo de ar fixo, puxe o botão para cima.

### Ajuste de Altura e Ângulo

- O ventilador tem 3 configurações de altura. Para alcançar a posição mais alta, monte os 3 tubos. Para a altura média, monte apenas dois tubos, e para a altura mais baixa, use apenas um tubo.
- Para direcionar o fluxo de ar para cima ou para baixo, solte o parafuso que fixa a cabeça do ventilador, defina a posição e aperte o parafuso novamente.

## MANUTENÇÃO E LIMPEZA

- Para evitar choques elétricos e lesões, certifique-se de que o cabo de alimentação esteja desconectado da tomada durante a limpeza.
- Limpe regularmente a poeira acumulada no ventilador.
- Não utilize produtos de limpeza como thinner ou alvejante, nem escovas duras, pois esses podem corroer ou danificar o equipamento. Para manchas persistentes, recomenda-se o uso de detergente neutro para louças.
- A lâmina do ventilador é uma parte importante; tome cuidado para não deformá-la ao abrir, desmontar, limpar, usar ou armazenar.
- Se a máquina ficar excessivamente quente, intocável, queimar ou diminuir a velocidade anormalmente durante o uso, pare de usá-la imediatamente e desconecte o cabo de alimentação para inspeção.
- NUNCA lave a parte principal diretamente com água.

**Nota:** O motor deste produto não requer lubrificação. Não pulverize óleos de manutenção, como óleo anti-ferrugem ou óleo para máquinas de costura.

**Cuidado:** Se o cabo de alimentação estiver danificado, substitua-o por um fornecido pelo fabricante, agente de serviços ou empresa de manutenção profissional para evitar acidentes.

გთხოვთ შეიძლება ჩაიწეროს, რომ მოწყობილის დიდი ნაწილი შეიძლება შეიქმნას ერთზე მეტი მოდელისთვის. ინფორმაცია, რომელიც თქვენი მოწყობილი ვერ შეიცავს, არის ფუნქციები, რომლებიც მითითებულია მანიუალში. ეს ენა ნაგულისხმევად თარგმნილია ხელნაწერთი გამოყენებით.

**ზოგადი უსაფრთხოების წინააღმდეგობები და გაფრთხილებები**

- ამ მოწყობილობის გამოყენებამდე, გთხოვთ, ყურადღებით წაიკითხოთ ინსტრუქციის სახელმძღვანელო.
- გთხოვთ, დარწმუნდეთ, რომ რეიტინგული ძაბვა იმავეა, რაც თქვენ იყენებთ.
- გთხოვთ, შეინახოთ ინსტრუქციები, გარანტიის სერტიფიკატი, გაყიდვის ნაბეჭდი და, თუ შესაძლებელია, კოლოფი შიდა შეფუთვით!
- ამ მოწყობილობა განკუთვნილია ექსკლუზიურად პირადი გამოყენებისთვის, არა კომერციული და არა პროფესიული გამოყენებისთვის!
- ყოველთვის ამოიღეთ პლაგი სოკეტიდან whenever მოწყობილობა არ გამოიყენება, აქსესუარების ნაწილების მიმაგრებისას, მოწყობილობის გაწმენდამდე ან ნებისმიერი შეშფოთების შემთხვევაში. წინასწარ გამორთეთ მოწყობილობა. გაწვდეთ პლაგს, არ თბეთ კაბელს.
- ბავშვების დაცვაზე ელექტრო მოწყობილობების საფრთხეებისგან არასდროს დატოვოთ ისინი უსათაური მოწყობილობასთან. შესაბამისად, როდესაც აირჩევთ თქვენი მოწყობილობის ადგილმდებარეობას, გააკეთეთ ასე, რომ ბავშვებს არ ჰქონდეს ხელმისაწვდომობა მოწყობილობაზე. მიაქციოთ ყურადღება, რომ კაბელი არ ჩამოიშალოს.
- რეგულარულად შეამოწმეთ მოწყობილობა და კაბელი დაზიანებებისთვის. თუ არსებობს რაიმე სახის დაზიანება, მოწყობილობა არ უნდა იქნას გამოყენებული.
- ნუ დაუშვებთ ბავშვებს, რომ ითამაშონ მოწყობილობასთან. ნუ მისცემთ ბავშვებს სათამაშოდ შეფუთვის მასალას, როგორცაა პლასტმასის ჩანთები.
- ამ აპარატით შეიძლება გამოიყენონ 8 წლამდე ასაკის ბავშვები და ფიზიკური, სენსორული, ან ფსიქიკური შეზღუდული პირები, ან გამოცდილების და ცოდნის ნაკლებობა, მხოლოდ იმ შემთხვევაში, თუ ისინი ზედამხედველობაში არიან ან ეძლევიან მითითებებს მოწყობილობის უსაფრთხო გამოყენების შესახებ და ხვდებიან შესაძლო საფრთხეებს. წმენდა და მომხმარებლის მოვლა არ უნდა მოახდინოს

ბავშვებმა, თუ ისინი 8 წლამდე ასაკის არიან და არასდროს ზედამხედველობის გარეშე.

- ნუ შეაკეთებთ მოწყობილობას თავად, არამედ მიმართეთ ავტორიზებულ ექსპერტს პრობლემის შემთხვევაში.
- უსაფრთხოების მიზეზების გამო, დაზიანებული ან დაზიანებული mains lead შეიძლება შეიცვალოს მხოლოდ ანალოგიური სადენის მიერ მწარმოებლის, ჩვენი მომხმარებელთა სერვისის დეპარტამენტის ან მსგავსად კვალიფიციური პირების მიერ.
- მოწყობილობა და კაბელი დაიცავით სითბოს, პირდაპირი მზის შუქის, ტენიანობის, წვეტური კიდების და მსგავსებისგან.
- გამორთეთ მოწყობილობა და ამოიღეთ პლაგი, როდესაც თქვენ არ იყენებთ მოწყობილობას.
- გამოიყენეთ მხოლოდ ორიგინალური აქსესუარები, რომლებიც გაწვდილია მიმწვდელი.
- არ გამოიყენოთ მოწყობილობა გარეთ. (თუ მოწყობილობა არ არის გაწვდილი გარეთ გამოყენებისთვის.) ყოველთვის დაიცავით ნულოვანი ანქვედანულოვანი ტემპერატურებისგან.
- არასდროს გამოიყენოთ წყლის ახლოს ( აბაზანაში, აბაზანაში და ა.შ.). მოწყობილობა არ უნდა იყოს გაწვდილი წვიმაში ან ტენიანობაში. მხოლოდ გამოიყენეთ მოწყობილობა, როდესაც თქვენი ხელები მშრალია.
- თუ მოწყობილობა წყალში ჩავარდება, გამორთეთ იგი სანამ წყლიდან ამოიღებთ. არ შეეხოთ წყლის წყაროს. მოწყობილობა უნდა შემოწმდეს სპეციალისტის მიერ სანამ კვლავ გამოყენება. ელექტრო შოკის თავიდან ასაცილებლად, ნუ წმენდთ მოწყობილობას წყლით ან ნუ ამოწვდით წყალში.
- გამოიყენეთ მოწყობილობა მხოლოდ განკუთვნილ მიზნით.
- ამ მოწყობილობას უნდა გაწვდოს მხოლოდ სათანადო სოკეტთან, რომელიც გაწვდილია რეგულაციების შესაბამისად. დარწმუნდით, რომ ელექტრო ენერჯის წყლის ძაბვა შეესაბამება ტიპის ტაბულაზე მითითებულ ძაბვას.
- დააზიანები, რომლებიც წარმოიქმნება, როდესაც მოწყობილობა გამოიყენება მიზნებისათვის, რომლებიც არ არის მითითებული ინსტრუქციებში ან არასწორად გამოიყენება ან არ არის შეკეთებული ექსპერტების მიერ, არ გაწვდებიან გარანტიაში.
- ყოველთვის გამოიყენეთ მოწყობილობა ბრტყელ და ჰორიზონტალურ ზედაპირზე.

- მოწყობილობა აღარ უნდა გამოიყენოს, თუ დაეცა მყარ ზედაპირზე სიმაღლიდან. მაშინაც კი, რომ უხილავი დაზიანება შეიძლება გამოიწვიოს ნეგატიური ეფექტები მოწყობილობის ფუნქციური უსაფრთხოებისთვის. მოწყობილობა შეიძლება გამოყენებულ იქნას მხოლოდ შემდეგი შემოწმების შემდეგ სპეციალისტის მიერ.
- არასდროს ატარეთ ან გაატარეთ მოწყობილობა ენერჯის პლაგის ჩაბარებით, რადგან არსებობს შორტკეტის რისკი კაბელის დაზიანების გამო. ნუ მოხრავთ, ნუ გაწვდით ან არ გაიწვდით ძალის კაბელი მკვეთრი კიდეების გარშემო.
- თუ არსებობს ვენტილაციის ხვრელი, ნუ დაფარავთ მას. არ მოასხათ სითხე ან ფხვნილი ვენტილაციის ხვრელებში.
- არ შეიტანოთ თითები ან სხვა საგნები მოწყობილობის ღიანაწილებში.
- არანაირი პასუხისმგებლობა არ მიიღება, თუ დაზიანება ხდება არასწორი გამოყენების ან ამ ინსტრუქციების გაუთვალისწინებლად.

**გაიცანით ფანი**

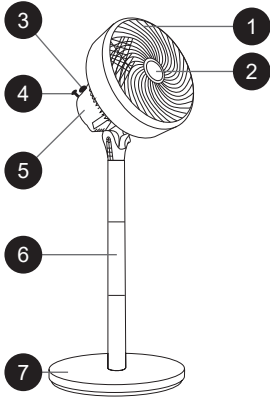

1. წინა დამცველი
2. სუნამოს ყუთი
3. სიჩქარის რეგულირების დილაკი
4. სვინგის დილაკი
5. ძრავის სახლი
6. მილები (3 ცალი)
7. ბაზა

**სვინგის ფუნქცია**

- ფანის სვინგის რეჟიმის ამოქმედებისთვის დააწყვეთ სვინგის დილაკი ძრავის ზედა მხარეს.
- სტატიკური ჰაერის ნაკადისათვის, აწიეთ დილაკი ზევით.

**სიმაღლისა და კუთხის რეგულირება**

- ფანი აქვს 3 სიმაღლის პარამეტრი. ყველაზე მაღალი პოზიციის მისაღწევად დაამაგრეთ ყველა 3 მილი. საშუალო სიმაღლისთვის, გამოიყენეთ მხოლოდ ორი მილი, ხოლო ყველაზე დაბალ სიმაღლეზე – მხოლოდ ერთი მილი.
- ჰაერის ნაკადის ზემოთ ან ქვემოთ მიმართულების მისაღებად, გაათავისუფლეთ გაბმული ვერტიკალური საკეტი, დაყენეთ პოზიცია და კვლავ დაამაგრეთ.

**მონტაჟი**

- პირველ სვეტსა და ბაზას მარჯვნივ დაამაგრეთ.
- მეორე სვეტია პირველ სვეტისა დაამაგრეთ.
- მესამე ნაწილს მეორე ნაწილს დაამაგრეთ.
- ბოლოს კორპუსის სახურავი და სვეტი დაამაგრეთ.

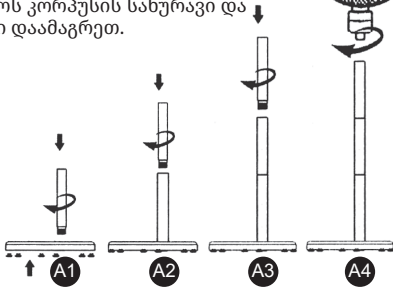

**მოვლა და გაწმენდა**

- ელექტრო შოკისა და ტრავმების თავიდან ასაცილებლად, სუფთა სამუშაოების შესრულებისას უპირველეს ყოვლისა, გამოერთეთ ენერჯის სადენის სოკეტიდან.
- რეგულარულად გაწმინდეთ ფანზე დაგროვილი მტვერი.
- არ გამოიყენოთ დამხმარე სარეცხი საშუალებები, როგორცაა თხევადი გამხსნელები ან გახხვის მუკავები, აგრეთვე მკაცრი ჯაგრისები, რადგან ისინი შეიძლება დააზიანონ ან დააზიანონ მოწყობილობა. სქელი ბინძურობის შემთხვევაში რეკომენდირებულია ნეიტრალური საპნის გამოყენება.
- ფანის ფრთა არის მნიშვნელოვანი ნაწილი; ფრთხილად მოუვლიდეთ მას, როცა ხსნით, აშლევთ, წმენდთ, იყენებთ ან აგზავნით.
- თუ მოწყობილობა ზედმეტად ცხელი ხდება, უცნობია, თუ იწვება ან ჭარბობს ნორმალურ სიჩქარეს, დაუყოვნებლივ შეწყვიტეთ მისი გამოყენება და გამოირთეთ ელექტრო სადენი ინსპექტირებისათვის.
- არასდროს დაბანოთ ძირითადი კორპუსი წყლით.

**მოქმედება**

**ფანის ოპერაცია**

- ფანის სიჩქარის რეგულირების სახელური (1, 2, 3) გადაატრიალეთ მოწყობილობის გამოსაწვევად.
- შევიდლიათ ჩართოთ დაბალი, საშუალო ან მაღალი სიჩქარე სახელურის შემობრუნებით.

**შენიშვნა:** ამ პროდუქტის ძრავას არ სჭირდება ზეთება. არ გამოიყენოთ ზეთები, როგორცაა ანტირუსული ზეთები ან საკერვის მანქანის ზეთები.

**გაფრთხილება:** თუ ენერჯის სადენი დაზიანებულია, შეცვალეთ ის მწარმოებლის, მომსახურების აგენტის ან პროფესიონალური ტექნიკური დახმარების კომპანიის მიერ შეთავაზებული ახალი სადენით, რათა თავიდან იქნას აცილებული ინციდენტები.

**ამ პროდუქტის სწორი განადგურება**



- ეს მარკირება მიუთითებს, რომ ეს პროდუქტი არ უნდა განადგურდეს სხვა საყოფაცხოვრებო ნარჩენებთან ერთად ევროკავშირის მასშტაბით.
- გარემოს ან ადამიანის ჯანმრთელობისთვის შესაძლო ზიანის თავიდან ასაცილებლად ნარჩენების უკონტროლო განადგურების შედეგად, გადაამუშავეთ იგი პასუხისმგებლობით, რათა ხელი შეუწყოს მატერიალური რესურსების მდგრადი და ხელახლა გამოყენებას.
- ნახშირი მოწყობილობის დასაბრუნებლად, გთხოვთ, გამოიყენოთ დაბრუნებისა და შეგროვების სისტემები ან დაუკავშირდით საცალო ვაჭრობას, სადაც პროდუქტი შეიძინა. მათ შეუძლიათ მიიღონ ეს პროდუქტი ეკოლოგიურად უსაფრთხო გადამამუშავებისთვის.

БУДЬ ЛАСКА, ЗВЕРНІТЬ УВАГУ, ЩО КЕРІВНИЦТВО МОЖЕ БУТИ СТВОРЕНЕ ДЛЯ КІЛЬКОХ МОДЕЛЕЙ ПРИСТРОЮ.  
 ВАШ ПРИСТРІЙ МОЖЕ НЕ МІСТИТИ ФУНКЦІЙ, ЗГАДАНИХ У КЕРІВНИЦТВІ.  
 ЦЕ ПЕРЕКЛАДЕНО ЗА ДОПОМОГОЮ ШТУЧНОГО ІНТЕЛЕКТУ.

## **ІНСТРУКЦІЇ ТА ПОПЕРЕДЖЕННЯ ЩОДО ЗАГАЛЬНОЇ БЕЗПЕКИ**

- Перед використанням цього пристрою уважно прочитайте інструкцію.
- Переконайтеся, що номінальна напруга відповідає напрузі, яку ви використовуєте.
- Зберігайте інструкції, гарантійний сертифікат, чек про покупку, а якщо можливо, то й коробку з внутрішньою упаковкою!
- Пристрій призначений виключно для приватного використання, не для комерційного або професійного використання!
- Завжди вимикайте вилку з розетки, коли пристрій не використовується, при підключенні додаткових частин, очищенні пристрою або у разі виникнення проблеми. Попередньо вимкніть пристрій. Тягніть за вилку, а не за кабель.
- Для захисту дітей від небезпек електроприладів ніколи не залишайте їх на самоті з пристроєм. Тому, вибираючи місце для вашого пристрою, розмістіть його так, щоб діти не мали доступу до нього. Упевніться, що кабель не звисає.
- Регулярно перевіряйте пристрій і кабель на наявність пошкоджень. Якщо є якісь пошкодження, пристрій не слід використовувати.
- Не дозволяйте дітям грати з пристроєм. Не дозволяйте дітям грати з упаковочними матеріалами, такими як пластикові пакети.
- Цей прилад може використовуватися дітьми віком від 8 років і особами з фізичними, сенсорними або психічними вадами, або недостатнім досвідом і знаннями, за умови, що вони перебувають під наглядом або отримали інструкції щодо безпечного використання приладу та розуміють можливі небезпеки. Чистка та обслуговування користувачами не повинні виконуватися дітьми, якщо їм менше 8 років і вони не під наглядом.
- Не ремонтуйте пристрій самостійно, а звертайтеся до уповноваженого фахівця у разі виникнення проблеми.
- З міркувань безпеки пошкоджений або зламаний електричний шнур може бути замінений лише еквівалентним шнуром від виробника, нашого відділу обслуговування клієнтів або іншою кваліфікованою особою.
- Тримайте пристрій і кабель подалі від тепла, прямих сонячних променів, вологи, гострих країв тощо.
- Вимикайте пристрій і витягайте вилку, коли не використовуєте

його.

- Використовуйте лише оригінальні аксесуари, надані постачальником.
- Не використовуйте пристрій на вулиці (якщо він не призначений для використання на відкритому повітрі). Завжди захищайте від нульових або нижчих температур.
- Ніколи не використовуйте поблизу води (ванна, умивальник тощо). Прилад не повинен піддаватися дощу або волозі. Використовуйте пристрій тільки тоді, коли ваші руки сухі.
- Якщо пристрій впаде у воду, витягніть його з води, перш ніж відключити. Не торкайтеся до джерела води. Пристрій повинен бути перевірений фахівцем, перш ніж його використовувати знову. Щоб уникнути ризику ураження електричним струмом, не очищайте пристрій водою і не занурюйте його у воду.
- Використовуйте пристрій тільки за призначенням.
- Цей пристрій може бути використаний тільки при підключенні до заземленої розетки, встановленої відповідно до норм. Упевніться, що напруга живлення відповідає напрузі, зазначеній на табличці.
- Шкода, яка виникає, коли пристрій використовується не за призначенням, або використовується неправильно, або не ремонтується експертами, не покривається гарантією.
- Завжди використовуйте пристрій на рівній та горизонтальній поверхні.
- Пристрій не слід використовувати більше, якщо він впав на тверду поверхню з висоти. Навіть невидиме пошкодження може негативно вплинути на функціональну безпеку пристрою. Пристрій може використовуватися лише після перевірки фахівцем.
- Ніколи не переносьте або не тягніть пристрій за вилку, оскільки це може призвести до короткого замикання через обрив кабелю. Не згинайте, не стисніть і не тягніть живлення через гострі краї.
- Якщо є вентиляційне отвір, не закривайте його. Не лийте рідину чи порошок у вентиляційні отвори.
- Не вставляйте пальці або інші предмети в відкриті частини пристрою.
- Жодна відповідальність не приймається у разі пошкодження, викликаного неправильним використанням або невиконанням цих інструкцій.

## ОЗНАЙОМЛЕННЯ З ВЕНТИЛЯТОРОМ

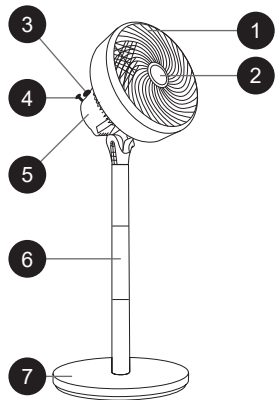

1. Передня решітка
2. Коробка для ароматизатора
3. Перемикач регулювання швидкості
4. Перемикач коливань
5. Корпус мотора
6. Трубка (3 штуки)
7. Основа

## МОНТАЖ

- Першу трубку та основу закріпіть по ходу годинникової стрілки.
- Другу частину трубки закріпіть з першою частиною.
- Третю частину корпусу закріпіть з другою частиною.
- Нарешті, закріпіть кришку корпусу та трубку.

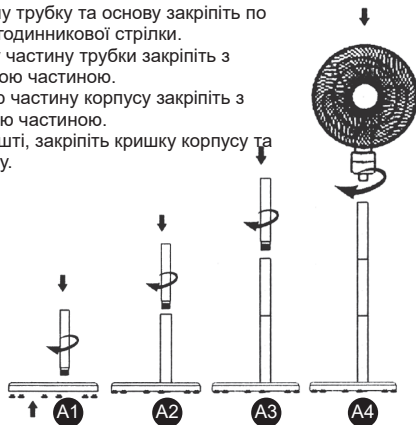

## ЕКСПЛУАТАЦІЯ

### Управління вентилятором

- Для роботи пристрою поверніть ручку регулювання швидкості (1, 2, 3) на вентиляторі.
- Можна вибрати між низьким, середнім або високим режимом, повертаючи ручку.

### Функція коливань

- Для активації режиму коливань натисніть кнопку коливань на верхній частині мотора вниз.
- Для фіксованого напрямку потоку повітря потягніть кнопку вгору.

### Регулювання висоти та кута

- Вентилятор має 3 налаштування висоти. Для досягнення найвищого положення зберіть усі 3 трубки. Для середнього положення зберіть тільки дві трубки, а для найнижчого — використовуйте лише одну трубку.
- Щоб направити потік повітря вгору або вниз, ослабте гвинт, що фіксує голову вентилятора, встановіть положення і знову закрутіть гвинт.

## ОБСЛУГОВУВАННЯ І ЧИСТКА

- Для запобігання ураженню електричним струмом та травмам переконайтеся, що шнур живлення вимкнено з розетки під час чистки.
- Регулярно очищайте пил, що накопичується на вентиляторі.
- Не використовуйте чистячі засоби, такі як розчинники чи відбілювач, або жорсткі щітки, оскільки це може пошкодити обладнання або призвести до його корозії. Для стійких забруднень рекомендується використовувати нейтральний мийний засіб для посуду.
- Лопать вентилятора є важливою частиною; будьте обережні, щоб не деформувати її під час відкриття, розбирання, чищення, використання чи зберігання.
- Якщо пристрій стає надмірно гарячим, неприємним на дотик, горить або працює з аномальною повільністю, негайно припиніть використання та вимкніть шнур живлення для перевірки.
- **НІКОЛИ** не мийте основне тіло вентилятору водою.

**Примітка:** Мотор цього продукту не потребує змащення. Не обприскуйте його маслами для технічного обслуговування, такими як антикорозійне або швейне масло.

**Увага:** Якщо шнур живлення пошкоджений, замініть його на той, що надається виробником, сервісним агентом або професійною сервісною компанією, щоб уникнути нещасних випадків.

### Правильне утилізування цього продукту



- Ця позначка вказує на те, що цей продукт не повинен утилізуватися разом із іншими побутовими відходами в усій Європеїському союзі.
- Щоб запобігти можливій шкоді довкіллю або здоров'ю людини від неконтрольованого видалення відходів, відповідально переробляйте його, щоб сприяти сталому використанню матеріальних ресурсів.
- Щоб повернути використаний пристрій, скористайтеся системами повернення та збору або зв'яжіться з роздрібним торговцем, де був придбаний продукт. Вони можуть прийняти цей продукт для екологічно безпечної переробки.

## التعليمات العامة للسلامة والتحذيرات

- قبل استخدام هذا الجهاز، يرجى قراءة دليل التعليمات بعناية
- هو نفسه الجهد الذي تستخدمه Rated يرجى التأكد من أن الجهد الم
- ! يرجى الاحتفاظ بالتعليمات، وشهادة الضمان، وإيصال البيع، وإذا أمكن، الكرتون مع التغليف الداخلي
- ! الجهاز مخصص للاستخدام الشخصي فقط وليس للاستخدام التجاري أو المهني
- قم دائماً بفصل القابس عن المنفذ كلما لم يكن الجهاز قيد الاستخدام، عند توصيل الأجزاء الملحقة، عند تنظيف
- الجهاز، أو كلما حدث أي خلل قم بإيقاف تشغيل الجهاز مسبقاً اسحب القابس، وليس السلك
- لحماية الأطفال من مخاطر الأجهزة الكهربائية، لا تتركهم غير مراقبين مع الجهاز لذلك، عند اختيار موقع جهازك، يجب
- أن يكون بشكل يمنع وصول الأطفال إلى الجهاز احرص على التأكد من أن السلك لا يتبدل
- اختر الجهاز والسلك بانتظام للتأكد من عدم وجود تلف إذا كان هناك أي نوع من التلف، فلا ينبغي استخدام الجهاز
- لا تدع الأطفال يلعبون بالجهاز لا تدع الأطفال يلعبون بمواد التعبئة مثل الأكياس البلاستيكية
- يمكن استخدام هذا الجهاز من قبل الأطفال الذين تبلغ أعمارهم 8 سنوات وما فوق، والأشخاص ذوي الإعاقات الجسدية
- أو الحسية أو العقلية، أو الذين يفتقرون إلى الخبرة والمعرفة، شريطة أن يكونوا تحت إشراف أو قد تم إعطاؤهم
- تعليمات حول كيفية استخدام الجهاز بأمان وفهم المخاطر المحتملة يجب ألا يقوم الأطفال بتنظيف الجهاز أو صيانته
- إلا إذا كانوا دون 8 سنوات وغير مراقبين
- لا تصلح الجهاز بنفسك، بل استشر خبيراً معتمداً في حالة وجود مشكلة
- لأسباب تتعلق بالسلامة، يمكن استبدال سلك التيار الرئيسي المكسور أو التالف فقط بسلك مكافئ من الشركة المصنعة
- أو قسم خدمة العملاء لدينا، أو من قبل شخص مؤهل مماثل
- ابقِ الجهاز والسلك بعيداً عن الحرارة، وأشعة الشمس المباشرة، والرطوبة، والحواف الحادة، وما إلى ذلك
- قم بإيقاف تشغيل الجهاز وفصله عندما لا تستخدم الجهاز
- استخدم فقط الملحقات الأصلية التي يوفرها المورد
- لا تستخدم الجهاز في الهواء الطلق (ما لم يكن الجهاز مصمماً للاستخدام الخارجي) احمِه دائماً من درجات الحرارة
- الصفرية أو دون الصفر
- لا تستخدمه أبداً بالقرب من الماء (حمام، حوض، إلخ) يجب ألا يتعرض الجهاز للمطر أو الرطوبة استخدم الجهاز فقط
- عندما تكون يديك جافتين
- إذا سقط الجهاز في الماء، افصل القابس قبل إخراجها من الماء لا تلمس مصدر الماء يجب فحص الجهاز بواسطة
- متخصص قبل استخدامه مرة أخرى لتجنب خطر الصدمة الكهربائية، لا تنظف الجهاز بالماء أو تغمره في الماء
- استخدم الجهاز فقط للعرض المقصود منه
- يجب تشغيل هذا الجهاز فقط عند توصيله بمنفذ مؤرض تم تركيبه وفقاً للوائح تأكد من أن جهد التغذية يتوافق مع
- الجهد المذكور على لوحة النوع
- لا تغطي الأضرار التي تحدث عند استخدام الجهاز لأغراض غير تلك المحددة في التعليمات أو عند استخدامه بشكل
- غير صحيح أو عدم إصلاحه بواسطة خبراء ضمن الضمان
- استخدم الجهاز دائماً على سطح مستوٍ وأقوي
- يجب عدم استخدام الجهاز بعد السقوط على سطح صلب من ارتفاع حتى الأضرار غير المرئية قد تؤثر سلباً على
- السلامة الوظيفية للجهاز يمكن استخدام الجهاز فقط بعد التحقق منه بواسطة متخصص
- لا تحمل الجهاز أو تسحبه من خلال الإمسك بالقابس، حيث يوجد خطر حدوث دائرة كهربائية قصيرة بسبب كسر
- السلك لا تعوج أو ثني أو تسحب سلك الطاقة فوق الحواف الحادة
- إذا كان هناك فتحة تهوية، فلا تغطيها لا تصب أي سائل أو مسحوق في فتحات التهوية
- لا تدخل أصابعك أو أي أشياء أخرى في الأجزاء المفتوحة من الجهاز
- لا تتحمل أي مسؤولية عن الأضرار الناجمة عن الاستخدام غير السليم أو عدم الالتزام بهذه التعليمات

## تعرف على المروحة

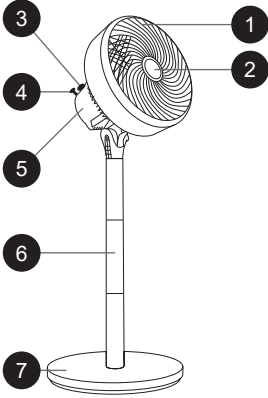

1. الحماية الأمامية
2. صندوق العطر
3. مفتاح التحكم في السرعة
4. مفتاح التبديل للتأرجح
5. غلاف المحرك
6. (الأنبوب 3 قطع
7. القاعدة

- يتم ربط الساق الأولى بالقاعدة باتجاه اليمين
- يتم ربط القسم الثاني من الساق بالقسم الأول
- يتم ربط الجزء الثالث من الجسم بالجزء الثاني
- أخيراً، يتم ربط غطاء العلية والساق

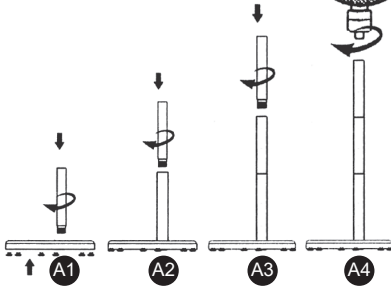

## التركيب



## التشغيل

## تشغيل المروحة

- قم بتدوير مقبض تعديل السرعة (1، 2، 3) على المروحة لتشغيل الجهاز
- يمكنك التبديل بين أوضاع السرعة المنخفضة والمتوسطة والعالية عن طريق تدوير المقبض

## وظيفة التآرجح

- لتفعيل وضع التآرجح للمروحة، اضغط على زر التآرجح الموجود في الجزء العلوي من المحرك لأسفل
- للحصول على تدفق هواء ثابت، اسحب الزر لأعلى
- تعديل الارتفاع والزوايا
- تحتوي المروحة على 3 إعدادات للارتفاع للحصول على أعلى وضع، قم بتركيب الأنابيب الثلاثة للحصول على الارتفاع المتوسط، قم بتركيب أنبوبين فقط، وللحصول على أدنى ارتفاع، استخدم أنبوباً واحداً فقط
- لتوجيه تدفق الهواء لأعلى أو لأسفل، قم بفك المسمار الذي يثبت رأس المروحة، اضبط الوضع، ثم قم بإحكام المسمار مرة أخرى

## وظيفة التآرجح

- لتفعيل وضع التآرجح للمروحة، اضغط على زر التآرجح الموجود في الجزء العلوي من المحرك لأسفل
- للحصول على تدفق هواء ثابت، اسحب الزر لأعلى
- تعديل الارتفاع والزوايا
- تحتوي المروحة على 3 إعدادات للارتفاع للحصول على أعلى وضع، قم بتركيب الأنابيب الثلاثة للحصول على الارتفاع المتوسط، قم بتركيب أنبوبين فقط، وللحصول على أدنى ارتفاع، استخدم أنبوباً واحداً فقط
- لتوجيه تدفق الهواء لأعلى أو لأسفل، قم بفك المسمار الذي يثبت رأس المروحة، اضبط الوضع، ثم قم بإحكام المسمار مرة أخرى
- الصيانة والتنظيف
- تجنب الصدمات الكهربائية والإصابات، تأكد من فصل سلك الطاقة عن المقبس أثناء التنظيف
- قم بتنظيف الغبار المتراكم على المروحة بانتظام
- لا تستخدم مواد التنظيف مثل المذيبات أو التبييض أو الفرش القاسية، لأنها قد تتسبب في تآكل أو تلف الجهاز بالنسبة للبقع العنيدة، يُوصى باستخدام سائل غسل الصحون المحايد
- تعتبر شفرات المروحة جزءاً مهماً، لذا احرص على عدم تشويهاها عند فتحها أو تفكيكها أو تنظيفها أو استخدامها أو تخزينها
- إذا أصبحت الماكينة شديدة السخونة أو غير قابلة للمس أو محترقة أو تباطأت بشكل غير طبيعي أثناء الاستخدام، توقف عن استخدامها فوراً وقم بفصل سلك الطاقة لإجراء الفحص
- لا تغسل الجسم الرئيسي مباشرة بالماء
- ملاحظة: لا يتطلب محرك هذا المنتج تزيئياً لا تقم برش زيوت صيانة مثل زيت مضاد للصدأ أو زيت ماكينة الخياطة
- تحذير: إذا تم تلف سلك الطاقة، قم باستبداله بسلك من الشركة المصنعة أو وكيل الخدمة أو شركة صيانة محترفة لتجنب الحوادث

## تصريف صحيح لهذا المنتج



- تشير هذه العلامة إلى أنه يجب عدم التخلص من هذا المنتج مع النفايات المنزلية الأخرى في جميع أنحاء الاتحاد الأوروبي
- لمنع الضرر المحتمل للبيئة أو الصحة البشرية نتيجة التخلص غير المصوب من النفايات، يُرجى إعادة تدويره بشكل مسؤول لتعزيز إعادة استخدام الموارد المادية بشكل مستدام لإرجاع جهازك المستخدم، يرجى استخدام أنظمة الإرجاع والتجميع أو الاتصال بالبايع حيث تم شراء المنتج، يمكنهم أخذ هذا المنتج لإعادة تدويره بطريقة صديقة للبيئة

HOUD ER AUB REKENING MEE DAT DEZE HANDLEIDING GELDT VOOR MEERDERE MODELLEN DEZE HANDLEIDING KAN BESCHRIJVINGEN VAN FUNCTIES BEVATTEN DIE MOGELIJK NIET OP UW APPARAAT BESCHIKBAAR ZIJN  
DEZE TAAL IS VERTAALD MET BEHULP VAN KUNSTMATIGE INTELLIGENTIE

## ALGEMENE VEILIGHEIDSLINSTRUCTIES EN WAARSCHUWINGEN

- Lees de handleiding zorgvuldig door voordat u dit apparaat gebruikt
- Zorg ervoor dat de aangegeven spanning overeenkomt met de spanning die u gebruikt
- Bewaar de instructies, het garantiebewijs, de kassabon en indien mogelijk de doos met de binnenvpakking!
- Het apparaat is uitsluitend bedoeld voor privégebruik en niet voor commercieel of professioneel gebruik!
- Haal altijd de stekker uit het stopcontact wanneer het apparaat niet in gebruik is, bij het bevestigen van accessoires, bij het schoonmaken van het apparaat of wanneer er een storing optreedt Schakel het apparaat vooraf uit Trek aan de stekker, niet aan het snoer
- Om kinderen te beschermen tegen de gevaren van elektrische apparaten, laat hen nooit zonder toezicht achter met het apparaat Kies daarom een plaats voor uw apparaat waar kinderen geen toegang tot het apparaat hebben Zorg ervoor dat het snoer niet naar beneden hangt
- Controleer het apparaat en het snoer regelmatig op schade Bij enige vorm van schade mag het apparaat niet worden gebruikt
- Laat kinderen niet met het apparaat spelen Laat kinderen ook niet spelen met verpakkingsmateriaal zoals plastic zakken
- Dit apparaat kan worden gebruikt door kinderen van 8 jaar en ouder en door personen met fysieke, zintuiglijke of mentale beperkingen, of gebrek aan ervaring en kennis, op voorwaarde dat ze onder toezicht staan of instructies hebben gekregen over het veilig gebruik van het apparaat en de mogelijke gevaren begrijpen Reiniging en gebruikersonderhoud mogen niet worden uitgevoerd door kinderen tenzij ze onder toezicht staan en jonger dan 8 jaar zijn
- Repareer het apparaat niet zelf, maar raadpleeg bij een probleem een erkende expert
- Om veiligheidsredenen mag een gebroken of beschadigde voedingskabel alleen worden vervangen door een gelijkwaardige kabel van de fabrikant, onze klantenservice of een vergelijkbaar gekwalificeerde persoon
- Houd het apparaat en het snoer uit de buurt van warmte, direct zonlicht, vocht, scherpe randen en dergelijke
- Schakel het apparaat uit en trek de stekker eruit wanneer u het apparaat

niet gebruikt

- Gebruik alleen originele accessoires die door de leverancier zijn geleverd
- Gebruik het apparaat niet buiten (Tenzij het apparaat is ontworpen voor buitengebruik) Bescherm het altijd tegen temperaturen van nul of lager
- Gebruik het nooit in de buurt van water (badkuip, gootsteen, etc) Het apparaat mag niet worden blootgesteld aan regen of vocht Gebruik het apparaat alleen wanneer uw handen droog zijn
- Als het apparaat in water valt, trek dan de stekker eruit voordat u het uit het water haalt Raak de waterbron niet aan Het apparaat moet door een specialist worden gecontroleerd voordat het weer wordt gebruikt Om het risico op een elektrische schok te vermijden, reinigt u het apparaat niet met water en dompelt u het niet in water
- Gebruik het apparaat alleen voor het beoogde doel
- Dit apparaat mag alleen worden gebruikt wanneer het is aangesloten op een geaard stopcontact dat volgens de voorschriften is geïnstalleerd Zorg ervoor dat de voedingsspanning overeenkomt met de spanning die op het typeplaatje staat vermeld
- Schade die ontstaat door het gebruik van het apparaat voor andere doeleinden dan die in de instructies zijn gespecificeerd, door onjuist gebruik of door niet-experts gerepareerde schade, wordt niet gedekt door de garantie
- Gebruik het apparaat altijd op een vlakke en horizontale ondergrond
- Het apparaat mag niet meer worden gebruikt nadat het op een harde ondergrond is gevallen Zelfs onzichtbare schade kan negatieve gevolgen hebben voor de functionele veiligheid van het apparaat Het apparaat kan alleen worden gebruikt nadat het is gecontroleerd door een professional
- Draag of trek het apparaat nooit vast aan de stekker, aangezien er risico is op een kortsluiting door een kabelbreuk Buig, knijp of trek het netsnoer niet over scherpe randen
- Als er een ventilatieopening is, dek deze dan niet af Giet geen vloeistof of poeder in de ventilatieopeningen
- Steek geen vingers of andere voorwerpen in de open delen van het apparaat
- Er wordt geen aansprakelijkheid aanvaard voor schade die is veroorzaakt door onjuist gebruik of het niet naleven van deze instructies

## LEER DE FAN KENNEN

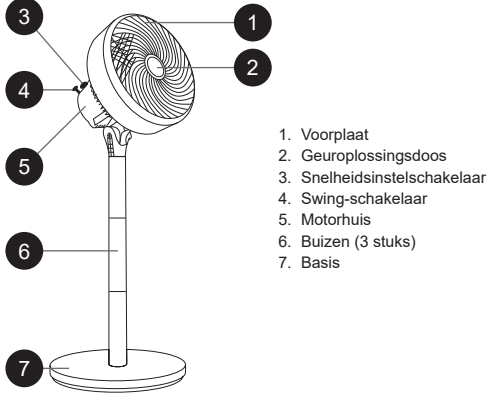

1. Voorplaat
2. Geuroplossingsdoos
3. Snelheidsinstel-schakelaar
4. Swing-schakelaar
5. Motorhuis
6. Buizen (3 stuks)
7. Basis

## ASSEMBLAGE

- De eerste buis en de basis vastdraaien naar rechts.
- De tweede sectie van de buis wordt vastgedraaid met de eerste sectie.
- Het derde deel van het lichaam wordt vastgedraaid met het tweede deel.
- Draai tot slot de behuizing en de buis, vast.

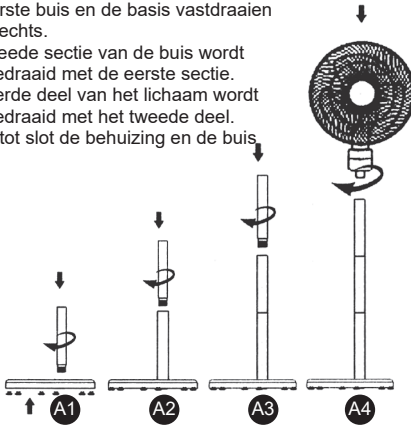

## WERKING

### Fan bedienen

- Draai de snelheidsinstelingsknop (1, 2, 3) op de ventilator om het apparaat in werking te stellen.
- U kunt schakelen tussen lage, middelhoge of hoge snelheid door de knop te draaien.

### Swingfunctie

- Druk de swingknop boven op de motor in om de swingmodus van de ventilator te activeren.
- Voor een vaste luchtstroom, trek de knop omhoog.

### Hoogte- en Hoekverstelling

- De ventilator heeft 3 hoogte-instellingen. Om de hoogste positie te bereiken, monteer alle 3 de buizen. Voor de middelste hoogte, monteer alleen twee buizen, en voor de laagste hoogte, gebruik slechts één buis.
- Om de luchtstroom omhoog of omlaag te richten, draai de schroef los die het ventilatorhoofd vasthoudt, zet de positie in en draai de schroef weer vast.

## ONDERHOUD EN REINIGING

- Om elektrische schokken en verwondingen te voorkomen, zorg ervoor dat de stroomkabel uit het stopcontact is gehaald tijdens het reinigen.
- Maak regelmatig het stof dat zich op de ventilator heeft verzameld schoon.
- Gebruik geen schoonmaakmiddelen zoals verdunningsmiddelen of bleekmiddel, of harde borstels, omdat deze de apparatuur kunnen corroderen of beschadigen. Voor hardnekkige vlekken wordt aanbevolen om een neutrale afwasmiddel te gebruiken.
- Het ventilatorblad is een belangrijk onderdeel; zorg ervoor dat het niet vervormt bij het openen, demonteren, schoonmaken, gebruiken of opbergen.
- Als het apparaat overdeven heet wordt, onaantikbaar is, brandt of abnormaal vertraagt tijdens gebruik, stop dan onmiddellijk met het gebruik en trek de stroomkabel eruit voor inspectie.
- Was de hoofdmachine NOOIT direct met water.

**Opmerking:** De motor van dit product vereist geen smering. Spuit geen onderhoudsoliën zoals roestwerende olie of naaimachineolie.

**Waarschuwing:** Als de stroomkabel beschadigd is, vervang deze dan door een kabel die door de fabrikant, serviceagent of professionele onderhoudsbedrijf wordt geleverd om ongelukken te voorkomen.

### Correcte verwijdering van dit product



- Deze markering geeft aan dat dit product niet met ander huishoudelijk afval in de hele EU mag worden weggegooid
- Om mogelijke schade aan het milieu of de menselijke gezondheid door ongecontroleerde afvalverwijdering te voorkomen, moet u het verantwoord recyclen om het duurzame hergebruik van materiële hulpbronnen te bevorderen
- Om uw gebruikte apparaat terug te sturen, gebruikt u de retour- en inzamelsystemen of neemt u contact op met de winkelier waar het product is gekocht. Zij kunnen dit product voor milieuvriendelijke recycling aannemen





[www.zilan.com.tr](http://www.zilan.com.tr)



@zilanhome