

HU GR BG AL BIH CRO RU PL RO IT ES FR TR DE EN

NL AR UA GE PT SR MK

Zilan

Bladeless Fan
ZLN1078



INSTRUCTION MANUAL

50 Watt

220-240V

50/60 Hz

www.zilan.com.tr

PLEASE NOTE THAT THE DEVICE MANUAL CAN BE CREATED FOR MORE THAN ONE MODEL.
INFORMATION YOUR DEVICE CAN NOT BE CONTAINING THE FUNCTION LISTED IN THE MANUAL.

GENERAL SAFETY INSTRUCTIONS & WARNINGS

- Before using this device please read the instruction manual carefully.
- Please make sure the rated voltage is the same as the voltage that you used.
- Please keep the instructions, the guaranty certificate, the sales receipt, and if possible, the carton with the inner packaging!
- The device is intended exclusively for private use and not for commercial use, not for professional use!
- Always remove the plug from the socket whenever the device is not in use when attaching accessory parts, cleaning the device, or whenever a disturbance occurs. Switch off the device beforehand. Pull on the plug, not on the cable.
- To protect children from the dangers of electrical appliances, never leave them unsupervised with the device. Consequently, when selecting the location for your device, do so in such a way that children do not have access to the device. Take care to ensure that the cable does not hang down.
- Test the device and the cable regularly for damage. If there is damage of any kind, the device should not be used.
- Do not allow children to play with the device. Do not let children play with packaging material such as plastic bags.
- This appliance can be used by children aged 8 years and above and persons with physical, sensory, or mental disabilities, or lack of experience and knowledge, provided that they are supervised or have been given instructions on how to use the appliance safely and understand the possible hazards. Cleaning and user maintenance should not be done by children unless they are under 8 years old and unsupervised.
- Do not repair the device yourself, but rather consult an authorized expert in case of a problem.
- For safety reasons, a broken or damaged mains lead may only be replaced by an equivalent lead from the manufacturer, our customer service department, or a similar qualified person.
- Keep the device and the cable away from heat, direct sunlight, moisture, sharp edges, and the like.
- Switch off the device and unplug it when you are not using the device.
- Use only original accessories provided by the supplier.
- Do not use the device outdoors. (Unless the device is designed to be used outside.) Always protect against zero or sub-zero temperatures.
- Never use near water (bathtub, sink, etc.). The appliance should not be

EN

exposed to rain or moisture. Only use the device when your hands are dry.

- If the device falls into water, unplug it before taking it out of the water. Do not touch the water source. The device must be checked by a specialist before it is used again. To avoid the risk of electric shock, do not clean the device with water or immerse it in water.
- Use the device only for the intended purpose.
- This device must only be operated when connected to a grounded socket installed in accordance with regulations. Make sure that the supply voltage corresponds to the voltage stated on the type plate.
- Damages that occur when the device is used for purposes other than those specified in the instructions or is used incorrectly or is not repaired by experts are not covered by the warranty.
- Always use the device on a flat and horizontal surface.
- The device should not be used anymore after, in case of falling on a hard surface from height. Even invisible damage may cause negative effects on the functional safety of the device. The device can only be used after being checked by a professional.
- Never carry or pull the device by holding the power plug as there is a risk of a short circuit due to cable breakage. Do not bend, pinch, or pull the power cord over sharp edges.
- If there is a ventilation hole, do not cover it. Do not pour any liquid or powder into the ventilation holes.
- Do not insert fingers or other objects into the open parts of the device.
- No liability is accepted in case of damage caused by improper use or failure to comply with these instructions.
- Do not cover or restrict airflow to the inlet or outlet grilles in any manner.
- To avoid overheating, keep airflow grilles clear of dust and hair buildup, especially if you have indoor pets.
- Do not cover grilles or block entry or exits of airflow by placing the appliance against any surface.
- Keep all objects at least 1 meter from the front side and rear of the appliance.
- Batteries should be kept out of reach for children. Store the spare batteries securely. Dispose of used batteries immediately and safely. If you think batteries might have been swallowed or placed inside any part of the body, seek immediate medical attention.
- If the battery compartment does not close securely, stop using the product and keep it away from children.

GET TO KNOW BLADELESS FAN

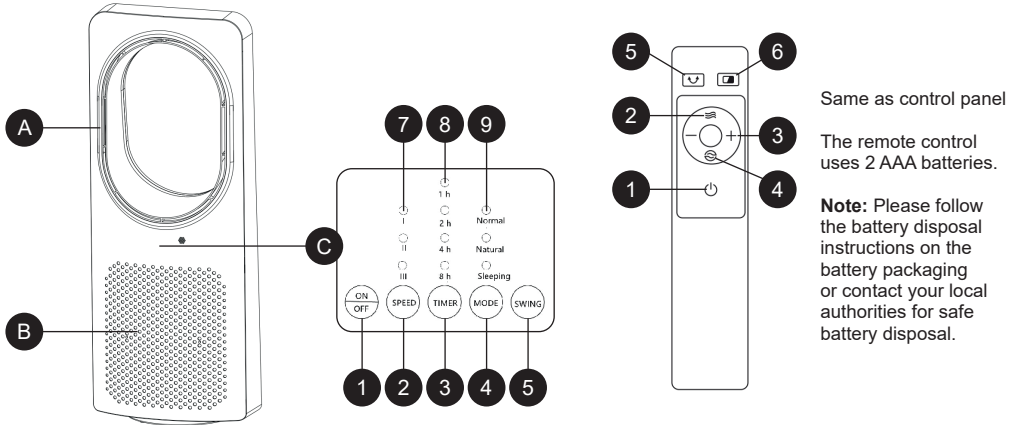

- A. Air outlet
- B. Air inlet
- C. Control Panel
- 1. On/Off button
- 2. Speed button
- 3. Timer button

- 4. Mode button
- 5. Swing button
- 6. Indicator On/Off button
- 7. Speed indicator
- 8. Timer indicator
- 9. Fan mode indicator

Same as control panel

The remote control uses 2 AAA batteries.

Note: Please follow the battery disposal instructions on the battery packaging or contact your local authorities for safe battery disposal.

FUNCTIONS & OPERATION

After unpacking, check if the body is in good condition and if there are any defects.

Plug in first

Insert the plug into the socket. The product will be on standby.

 **ON/OFF button**

Press the "ON/OFF" button to activate the fan at low speed, and the low speed indicator light will be on. Press it again to put the fan on standby.

 **SPEED button**

Press the "SPEED" button to cycle through HIGH-MIDDLE-LOW fan speeds, and the corresponding indicator light will turn on or off.

 **SWING button**

Press the "SWING" button to oscillate the fan. Press it again to stop the function. The corresponding indicator light will turn on or off.

Note: Do not manually turn the fan or forcibly change the air supply direction, as this may damage the oscillation function.



TIMER button

Press the "TIMER" button to set a time between 00-15 hours, which will be displayed on the control panel.

MODE button

Press the “MODE” button to cycle through Normal Wind-Natural Wind-Sleeping Wind. The corresponding indicator light will turn on or off.

SCREEN OFF button

Press the “” button on the remote control to turn off the screen. Press the “” button again to turn the screen back on.

Note: If there is no operation after 180 seconds, the fan will automatically turn off the screen.

CLEANING AND MAINTENANCE

Clean with neutral detergent and soft cloth.

Attention: Unplug the power cord before cleaning the appliance, as there is high voltage inside the body. Do not leave any water on the control panel.

Correct Disposal of this product



- This marking indicates that this product should not be disposed with other household wastes throughout the EU.
- To prevent possible harm to the environment or human health from uncontrolled waste disposal, recycle it responsibly to promote the sustainable reuse of material resources.
- To return your used device, please use the return and collection systems or contact the retailer where the product was purchased. They can take this product for environmental safe recycling.

BITTE BEACHTEN SIE, DASS DAS GERÄTEHANDBUCH, INFORMATIONEN FÜR MEHR ALS EIN MODELL BEINHALTEN KANN. IHR GERÄT KÖNNTE MÖGLICHERWEISE NICHT DIE IN DER BEDIENUNGSANLEITUNG ERWÄHNTEN FUNKTIONEN BESITZEN. DIESE SPRACHE WURDE MIT HILFE VON KÜNSTLICHER INTELLIGENZ ÜBERSETZT.

ALLGEMEINE SICHERHEITSANWEISUNGEN & WARNHINWEISE

- Bitte lesen Sie vor der Verwendung dieses Geräts die Bedienungsanleitung sorgfältig durch.
- Bitte stellen Sie sicher, dass die Nennspannung mit der von Ihnen verwendeten Spannung übereinstimmt.
- Bitte bewahren Sie die Anweisungen, den Garantieschein, den Verkaufsbeleg und, wenn möglich, den Karton mit der Innenverpackung auf!
- Dieses Gerät ist ausschließlich für den privaten Gebrauch bestimmt und nicht für den gewerblichen oder professionellen Gebrauch!
- Ziehen Sie immer den Stecker aus der Steckdose, wenn das Gerät nicht in Gebrauch ist, wenn Zubehörteile angebracht werden, das Gerät gereinigt wird oder eine Störung auftritt. Schalten Sie das Gerät vorher aus. Ziehen Sie am Stecker, nicht am Kabel.
- Um Kinder vor den Gefahren elektrischer Geräte zu schützen, lassen Sie sie niemals unbeaufsichtigt mit dem Gerät. Wählen Sie daher den Standort Ihres Geräts so, dass Kinder keinen Zugang dazu haben. Achten Sie darauf, dass das Kabel nicht herunterhängt.
- Überprüfen Sie regelmäßig das Gerät und das Kabel auf Schäden. Wenn irgendeine Art von Schaden vorliegt, sollte das Gerät nicht verwendet werden.
- Lassen Sie Kinder nicht mit dem Gerät spielen. Lassen Sie Kinder nicht mit Verpackungsmaterial wie Plastiktüten spielen.
- Dieses Gerät kann von Kindern ab 8 Jahren und Personen mit körperlichen, sensorischen oder geistigen Behinderungen oder mangelnder Erfahrung und Kenntnis verwendet werden, sofern sie beaufsichtigt werden oder Anweisungen zur sicheren Verwendung des Geräts erhalten haben und die möglichen Gefahren verstehen. Die Reinigung und Wartung darf von Kindern nur unter 8 Jahren und unter Aufsicht durchgeführt werden.
- Reparieren Sie das Gerät nicht selbst, sondern wenden Sie sich im Problemfall an einen autorisierten Fachmann.
- Aus Sicherheitsgründen darf ein defektes oder beschädigtes Netzkabel nur durch ein gleichwertiges Kabel des Herstellers, unseres Kundendienstes oder einer ähnlich qualifizierten Person ersetzt werden.
- Halten Sie das Gerät und das Kabel von Hitze, direkter Sonneneinstrahlung, Feuchtigkeit, scharfen Kanten und Ähnlichem

fern.

- Schalten Sie das Gerät aus und ziehen Sie den Stecker, wenn Sie es nicht benutzen.
- Verwenden Sie nur originales Zubehör des Lieferanten.
- Verwenden Sie das Gerät nicht im Freien. (Sofern das Gerät nicht für den Außenbereich ausgelegt ist.) Schützen Sie es immer vor Temperaturen unter null oder extrem kalten Bedingungen.
- Verwenden Sie das Gerät niemals in der Nähe von Wasser (Badewanne, Waschbecken usw.). Das Gerät sollte nicht Regen oder Feuchtigkeit ausgesetzt werden. Verwenden Sie das Gerät nur, wenn Ihre Hände trocken sind.
- Fällt das Gerät ins Wasser, ziehen Sie den Stecker, bevor Sie es aus dem Wasser nehmen. Berühren Sie nicht die Wasserquelle. Das Gerät muss vor der erneuten Verwendung von einem Fachmann überprüft werden. Um das Risiko eines Stromschlags zu vermeiden, reinigen Sie das Gerät nicht mit Wasser und tauchen Sie es nicht in Wasser ein.
- Verwenden Sie das Gerät nur für den vorgesehenen Zweck.
- Dieses Gerät darf nur an eine vorschriftsmäßig installierte geerdete Steckdose angeschlossen werden. Achten Sie darauf, dass die Versorgungsspannung mit der auf dem Typenschild angegebenen Spannung übereinstimmt.
- Schäden, die durch unsachgemäße Verwendung des Geräts, Nichtbeachtung der Anweisungen oder unsachgemäße Reparatur entstehen, sind nicht durch die Garantie abgedeckt.
- Verwenden Sie das Gerät immer auf einer ebenen und horizontalen Fläche.
- Das Gerät sollte nach einem Sturz aus großer Höhe auf einen harten Untergrund nicht mehr verwendet werden. Selbst unsichtbare Schäden können sich negativ auf die funktionale Sicherheit des Geräts auswirken. Das Gerät darf nur nach einer Überprüfung durch einen Fachmann verwendet werden.
- Tragen oder ziehen Sie das Gerät niemals am Netzstecker, da aufgrund eines Kabelbruchs die Gefahr eines Kurzschlusses besteht. Biegen, quetschen oder ziehen Sie das Netzkabel nicht über scharfe Kanten.
- Wenn ein Belüftungsschlitz vorhanden ist, decken Sie ihn nicht ab. Gießen Sie keine Flüssigkeiten oder Pulver in die Belüftungsslitze.
- Stecken Sie keine Finger oder andere Gegenstände in die offenen Teile des Geräts.
- Es wird keine Haftung für Schäden übernommen, die durch unsachgemäße Verwendung oder Nichtbeachtung dieser Anweisungen verursacht werden.

- Decken Sie die Einlass- oder Auslassgitter nicht ab oder behindern Sie den Luftstrom auf irgendeine Weise.
- Um eine Überhitzung zu vermeiden, halten Sie die Luftgitter frei von Staub und Haaransammlungen, insbesondere wenn Sie Haustiere im Haus haben.
- Decken Sie die Gitter nicht ab und blockieren Sie die Zu- oder Abluftöffnungen nicht, indem Sie das Gerät gegen eine Oberfläche stellen.
- Halten Sie alle Gegenstände mindestens 1 Meter von der Vorder- und Rückseite des Geräts entfernt.
- Batterien sollten außerhalb der Reichweite von Kindern aufbewahrt werden. Bewahren Sie die Ersatzbatterien sicher auf. Entsorgen Sie gebrauchte Batterien sofort und sicher. Wenn Sie glauben, dass Batterien verschluckt oder in einen Körperteil eingeführt wurden, suchen Sie sofort medizinische Hilfe auf.
- Wenn das Batteriefach nicht sicher schließt, hören Sie auf, das Produkt zu verwenden, und halten Sie es von Kindern fern.

LERNEN SIE DEN VENTILATOR OHNE SCHAUFELN KENNEN

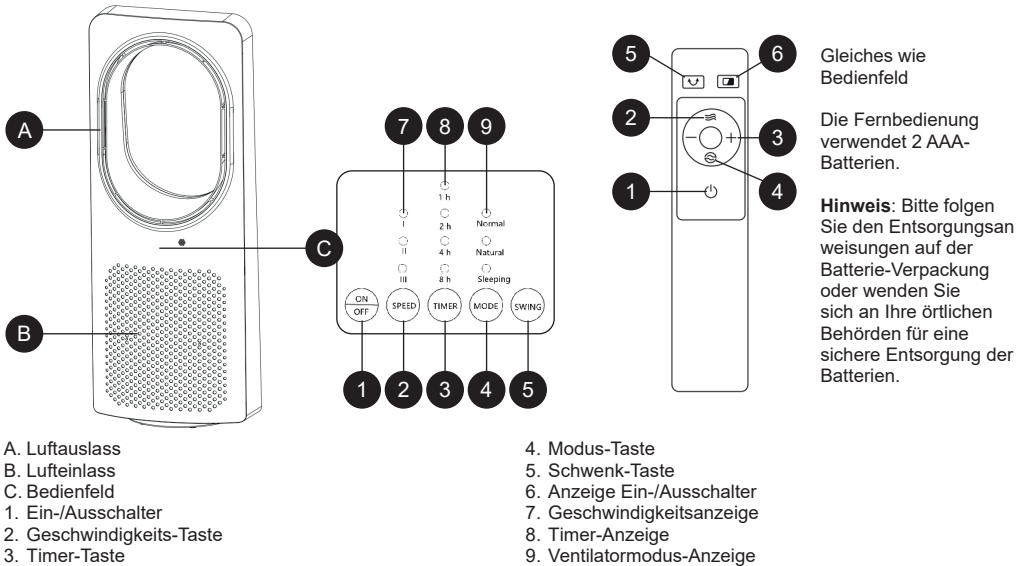

FUNKTIONEN & BETRIEB

Überprüfen Sie nach dem Auspacken, ob das Gerät in einwandfreiem Zustand ist und ob Mängel vorhanden sind.

Zuerst einstecken

Stecken Sie den Stecker in die Steckdose. Das Produkt befindet sich im Standby-Modus.

EIN-/AUSSCHALTER

Drücken Sie die "ON/OFF"-Taste, um den Ventilator mit niedriger Geschwindigkeit zu aktivieren. Die Anzeige für niedrige Geschwindigkeit leuchtet auf. Drücken Sie erneut, um den Ventilator in den Standby-Modus zu versetzen.

GESCHWINDIGKEITS-TASTE

Drücken Sie den "SPEED"-Knopf, um zwischen HOCH-MITTEL-NIEDRIGEN Lüftergeschwindigkeiten zu wechseln, und die entsprechende Kontrollleuchte wird ein- oder ausgeschaltet.

SCHWENKKNOPF

Drücken Sie den "SWING"-Knopf, um den Lüfter schwenken zu lassen. Drücken Sie erneut, um die Funktion zu stoppen. Die entsprechende Kontrollleuchte wird ein- oder ausgeschaltet.

Hinweis: Drehen Sie den Lüfter nicht manuell oder ändern Sie nicht gewaltsam die Luftausblasrichtung, da dies die Schwenkfunktion beschädigen könnte.

ZEITSCHALTKNOPF

Drücken Sie den "TIMER"-Knopf, um eine Zeit zwischen 00-15 Stunden einzustellen, die auf dem Bedienfeld angezeigt wird.

MODUSKNOPF

Drücken Sie den "MODE"-Knopf, um zwischen Normaler Wind-Natürlicher Wind-Schlafwind zu wechseln. Die entsprechende Kontrollleuchte wird ein- oder ausgeschaltet.

BILDSCHIRMAUS-TASTE

Drücken Sie die "☐"-Taste auf der Fernbedienung, um den Bildschirm auszuschalten. Drücken Sie die "☐"-Taste erneut, um den Bildschirm wieder einzuschalten.

Hinweis: Wenn nach 180 Sekunden keine Bedienung erfolgt, wird der Bildschirm automatisch ausgeschaltet.

REINIGUNG UND WARTUNG

Reinigen Sie das Gerät mit einem neutralen Reinigungsmittel und einem weichen Tuch.

Achtung: Ziehen Sie vor der Reinigung des Geräts den Netzstecker, da im Inneren des Geräts eine hohe Spannung vorhanden ist. Lassen Sie keine Flüssigkeit auf dem Bedienfeld zurück.

Importeur:

Enstore GmbH, Rudolf-Diesel-Straße 7
71154 Nufringen/Germany

Korrekte Entsorgung dieses Produkts



- Diese Kennzeichnung weist darauf hin, dass dieses Produkt in der EU nicht mit anderem Hausmüll entsorgt werden darf.
- Um mögliche Schäden für die Umwelt oder die menschliche Gesundheit durch unkontrollierte Abfallentsorgung zu verhindern, recyceln Sie es verantwortungsvoll, um die nachhaltige Wiederverwendung von Materialressourcen zu fördern.
- Um Ihr gebrauchtes Gerät zurückzugeben, nutzen Sie bitte die Rückgabe- und Sammelsysteme oder kontaktieren Sie den Händler, bei dem das Produkt gekauft wurde. Er kann dieses Produkt umweltgerecht recyceln.

CİHAZ KILAVUZU BİR DEN FAZLA MODEL BİLGİSİ İÇİN OLUŞTURULMUŞ OLABİLECEĞİNİ LÜTFEN DİKKATE ALINIZ. CİHAZINIZ, KILAVUZ İÇERİSİNDE BAHSEDİLEN ÖZELLİKLERİ İÇERMİYOR OLABİLİR.

GENEL GÜVENLİK TALİMATLARI & UYARILAR

- Bu cihazı kullanmadan önce lütfen kullanım kılavuzunu dikkatlice okuyunuz.
- Lütfen anma voltajının kullandığınız voltaj ile aynı olduğundan emin olunuz.
- Talimatları, garanti belgesini, satış fişini ve mümkünse iç ambalajı ile birlikte kartonu saklayınız!
- Cihaz yalnızca kişisel kullanım içindir, ticari ve profesyonel kullanım için değildir!
- Cihaz kullanılmadığında, aksesuar parçalar takılırken, cihaz temizlenirken ya da bir sorun meydana geldiğinde her zaman fişi prizden çekiniz. Önceden cihazı kapatınız. Kabloyu değil, fişi çekiniz.
- Çocukları elektrikli cihazların tehlikelerinden korumak için cihazı onların gözetimsiz kullanımına bırakmayınız. Bu nedenle, cihazı yerleştirirken çocukların cihaza erişemeyeceği bir konum seçiniz. Kablonun sarkmadığından emin olunuz.
- Cihazı ve kablosunu düzenli olarak hasar için kontrol ediniz. Herhangi bir hasar varsa cihaz kullanılmamalıdır.
- Çocukların cihazla oynamasına izin vermeyiniz. Çocukların plastik poşet gibi ambalaj malzemeleriyle oynamalarına izin vermeyiniz.
- Bu cihaz 8 yaş ve üzeri çocuklar ile fiziksel, duyuşsal ya da zihinsel engelliler veya deneyim ve bilgi eksikliği olan kişiler tarafından, gözetim altında ya da güvenli kullanım talimatları verildiği ve olası tehlikeler anlaşıldığı takdirde kullanılabilir. Temizlik ve kullanıcı bakımı, 8 yaş altındaki çocuklar tarafından yapılmamalıdır.
- Cihazı kendiniz tamir etmeyiniz, bir sorun halinde yetkili bir uzmana danışınız.
- Güvenlik nedeniyle, kırık ya da hasar görmüş bir ana kablo yalnızca üretici, müşteri hizmetleri departmanımız ya da benzer nitelikli bir kişi tarafından eşdeğer bir kablo ile değiştirilebilir.
- Cihazı ve kablosunu ısı, doğrudan güneş ışığı, nem, keskin kenarlar gibi tehlikelerden uzak tutunuz.
- Cihazı kullanmadığınızda kapatınız ve fişini prizden çekiniz.
- Sadece tedarikçi tarafından sağlanan orijinal aksesuarları kullanınız.
- Cihazı dış mekânda kullanmayınız (cihaz dış mekân kullanımına uygun olmadığı sürece). Cihazı sıfır ya da sıfırın altındaki sıcaklıklara karşı her zaman koruyunuz.
- Cihazı suyun yakınında (kület, lavabo vb.) kullanmayınız. Cihaz yağmur ya da neme maruz bırakılmamalıdır. Cihazı yalnızca elleriniz kuru olduğunda kullanınız.

TR

- Cihaz suya düşerse, çıkarmadan önce fişi prizden çekiniz. Su kaynağına dokunmayınız. Cihaz bir uzman tarafından kontrol edilmeden tekrar kullanılmamalıdır. Elektrik çarpması riskini önlemek için cihazı su ile temizlemeyiniz ya da suya daldırmayınız.
- Cihazı yalnızca amacına uygun olarak kullanınız.
- Bu cihaz yalnızca düzenlemelere uygun olarak kurulmuş topraklı bir prizde kullanılmalıdır. Besleme voltajının cihazın üzerinde belirtilen voltajla aynı olduğundan emin olunuz.
- Kullanım talimatlarında belirtilen amaçların dışında kullanılan, yanlış kullanılan ya da uzmanlar tarafından tamir edilmeyen cihazlar için garanti geçerli değildir.
- Cihazı her zaman düz ve yatay bir yüzeyde kullanınız.
- Cihaz, yükseklikten sert bir yüzeye düştükten sonra artık kullanılmamalıdır. Görünmeyen hasar bile cihazın işlevsel güvenliği üzerinde olumsuz etkilere neden olabilir. Cihaz yalnızca bir uzman tarafından kontrol edildikten sonra kullanılmalıdır.
- Cihazı fişinden tutarak taşımayınız ya da çekmeyiniz, çünkü kablonun kırılması nedeniyle kısa devre riski vardır. Güç kablosunu keskin kenarlardan çekmeyiniz, bükmeyiniz ya da kıstırmayınız.
- Eğer bir havalandırma deliği varsa, üzerini kapatmayınız. Havalandırma deliklerine herhangi bir sıvı ya da toz dökmeyiniz.
- Açık bölümlere parmak ya da başka nesnelere sokmayınız.
- Bu talimatlara uyulmaması ya da cihazın yanlış kullanılması sonucu oluşan hasarlardan sorumluluk kabul edilmemektedir.
- Hava giriş ya da çıkış ızgaralarını herhangi bir şekilde kapatmayınız ya da hava akışını kısıtlamayınız.
- Aşırı ısınmayı önlemek için hava akışı ızgaralarını toz ve saç birikintilerinden arındırılmış halde tutunuz, özellikle evcil hayvanlarınız varsa.
- Cihazı herhangi bir yüzeye dayayarak ızgaraları kapatmayınız ya da hava akışını engellemeyiniz.
- Tüm nesnelere cihazın ön ve arka tarafından en az 1 metre uzaklıkta tutunuz.
- Piller çocukların erişemeyeceği yerlerde saklanmalıdır. Yedek pilleri güvenli bir şekilde muhafaza ediniz. Kullanılmış pilleri derhal ve güvenli bir şekilde imha ediniz. Pillerin yutulduğunu ya da vücudun herhangi bir yerine yerleştirildiğini düşünüyorsanız, derhal tıbbi yardım alınız.
- Pil bölmesi güvenli bir şekilde kapanmıyorsa, ürünü kullanmayı bırakınız ve çocuklardan uzak tutunuz.

PERVANESİZ VANTİLATÖRÜNÜZÜ TANIYIN

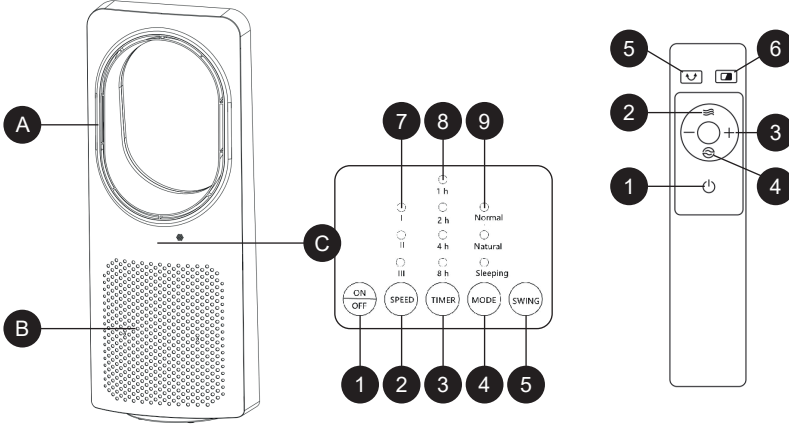

- A. Hava çıkışı
B. Hava girişi
C. Kontrol Paneli
1. Açma/Kapama düğmesi
2. Hız düğmesi
3. Zamanlayıcı düğmesi

4. Mod düğmesi
5. Salınım düğmesi
6. Göstere Kapatma düğmesi
7. Hız göstergesi
8. Zamanlayıcı göstergesi
9. Fan modu göstergesi

Kontrol paneli ile aynı

Uzaktan kumanda 2 adet AAA pil kullanır.

Not: Pili paketindeki talimatlara uyararak pili güvenli bir şekilde imha edin ya da yerel yetkililere danışarak pillerin güvenli şekilde atılmasını sağlayın.

FONKSİYONLAR VE ÇALIŞMA

Ürünü ambalajından çıkardıktan sonra gövdenin sağlam olup olmadığını ve herhangi bir kusur olup olmadığını kontrol edin.

Öncelikle fişi takın

Fişi prize takın. Ürün bekleme modunda olacaktır.

AÇMA/KAPAMA düğmesi

"ON/OFF" düğmesine basarak fanı düşük hızda çalıştırın, düşük hız göstergesi yanacaktır. Fanı bekleme moduna almak için düğmeye tekrar basın.

HIZ düğmesi

"HIZ" düğmesine basarak YÜKSEK-ORTA-DÜŞÜK fan hızları arasında geçiş yapın. İlgili gösterge ışığı yanıp sönecektir.

SALINIM düğmesi

"SWING" düğmesine basarak fanın salınım yapmasını sağlayın. İşlevi durdurmak için düğmeye tekrar basın. İlgili gösterge ışığı yanıp sönecektir.

Not: Fanı elle döndürmeyin veya hava yönünü zorla değiştirmeyin, aksi takdirde salınım fonksiyonu zarar görebilir.



ZAMANLAYICI düğmesi

"TIMER" düğmesine basarak 00-15 saat aralığında bir zaman ayarlayın. Zaman, kontrol panelinde görüntülenecektir.

MOD düğmesi

“MOD” düğmesine basarak Normal Rüzgar-Doğal Rüzgar-Uyku Rüzgarı modları arasında geçiş yapın. İlgili gösterge ışığı yanıp sönecektir.

EKRAN KAPATMA düğmesi

Uzaktan kumanda üzerindeki “” düğmesine basarak ekranı kapatın. Ekranı tekrar açmak için “” düğmesine tekrar basın.

Not: 180 saniye boyunca herhangi bir işlem yapılmazsa, fan otomatik olarak ekranı kapatacaktır.

TEMİZLİK VE BAKIM

Nötr deterjan ve yumuşak bir bezle temizleyin.

Dikkat: Cihazı temizlemeden önce güç kablosunu prizden çekin, çünkü gövde içerisinde yüksek voltaj bulunmaktadır. Kontrol paneline su değmemesine dikkat edin.

Türkiye Distribütörü: ZİLAN HOME
Mahmutbey Mahallesi, 2660 Sokak No:23/31
34218 Bağcılar/İstanbul, Türkiye zilanturkiye@zilan.com.tr

Uygun ürün imhası



- İşbu işaret, mevcut ürünün AB içerisinde diğer evsel atıklarla birlikte imha edilmemesi gerektiğini belirtmektedir.
- Kontrol edilmemiş atık bertarafının çevreye ve insan sağlığına verebileceği muhtemel zararları önlemek adına, ürünü sorumluluk içinde maddi kaynakların sürdürülebilir yeniden kullanımına teşvik adına geri dönüştürün.
- Kullandığınız cihazın iadesi için, lütfen iade ve toplama sistemlerini kullanın veya ürünü satın alındığı bayi ile iletişime geçin. Çevresel güvenli geri dönüşüm için mevcut ürünü sizden alacaklardır.

VEUILLEZ PRENDRE EN CONSIDERATION QUE LE MANUEL UTILISATEUR DE L'APPAREIL PEUT ETRE PREPARE POUR PLUS QU'UN MODELE IL SE PEUT QUE VOTRE APPAREIL NE POSSEDE PAS LES CARACTERISTIQUES QUI SONT CITEES DANS LE MANUEL UTILISATEUR. CETTE LANGUE A ÉTÉ TRADUITE AVEC L'AIDE DE L'INTELLIGENCE ARTIFICIELLE.

INSTRUCTIONS DE SÉCURITÉ GÉNÉRALES & AVERTISSEMENTS

- Avant d'utiliser cet appareil, veuillez lire attentivement le manuel d'instructions.
- Veuillez vous assurer que la tension nominale est la même que la tension que vous utilisez.
- Veuillez conserver les instructions, le certificat de garantie, le reçu de vente et, si possible, le carton avec l'emballage intérieur !
- L'appareil est destiné exclusivement à un usage privé et non à un usage commercial ou professionnel !
- Débranchez toujours la prise de la prise de courant lorsque l'appareil n'est pas utilisé, lors de la fixation des accessoires, du nettoyage de l'appareil ou en cas de perturbation. Éteignez l'appareil au préalable. Tirez sur la prise, pas sur le câble.
- Pour protéger les enfants des dangers des appareils électriques, ne les laissez jamais sans surveillance avec l'appareil. Par conséquent, lors du choix de l'emplacement de votre appareil, assurez-vous que les enfants n'ont pas accès à l'appareil. Veillez à ce que le câble ne pende pas.
- Testez régulièrement l'appareil et le câble pour détecter tout dommage. Si un dommage quelconque est détecté, l'appareil ne doit pas être utilisé.
- Ne laissez pas les enfants jouer avec l'appareil. Ne laissez pas les enfants jouer avec des matériaux d'emballage tels que des sacs en plastique.
- Cet appareil peut être utilisé par des enfants âgés de 8 ans et plus, ainsi que par des personnes souffrant de handicaps physiques, sensoriels ou mentaux, ou manquant d'expérience et de connaissances, à condition qu'ils soient surveillés ou aient reçu des instructions sur la manière d'utiliser l'appareil en toute sécurité et comprennent les dangers possibles. Le nettoyage et l'entretien ne doivent pas être effectués par des enfants sauf s'ils ont moins de 8 ans et sont supervisés.
- Ne réparez pas l'appareil vous-même, mais consultez plutôt un expert agréé en cas de problème.
- Pour des raisons de sécurité, un cordon d'alimentation endommagé ou cassé ne peut être remplacé que par un cordon équivalent du fabricant, de notre service clientèle ou d'une personne qualifiée similaire.
- Gardez l'appareil et le câble à l'écart de la chaleur, de la lumière directe

du soleil, de l'humidité, des bords tranchants, et similaires.

- Éteignez l'appareil et débranchez-le lorsque vous ne l'utilisez pas.
- N'utilisez que les accessoires d'origine fournis par le fournisseur.
- Ne pas utiliser l'appareil à l'extérieur. (Sauf si l'appareil est conçu pour être utilisé à l'extérieur.) Protégez-le toujours contre les températures nulles ou inférieures à zéro.
- Ne jamais utiliser près de l'eau (baignoire, évier, etc.). L'appareil ne doit pas être exposé à la pluie ou à l'humidité. N'utilisez l'appareil que lorsque vos mains sont sèches.
- Si l'appareil tombe dans l'eau, débranchez-le avant de le retirer de l'eau. Ne touchez pas la source d'eau. L'appareil doit être vérifié par un spécialiste avant d'être utilisé à nouveau. Pour éviter tout risque de choc électrique, ne nettoyez pas l'appareil avec de l'eau et ne l'immergez pas dans l'eau.
- N'utilisez l'appareil que pour l'usage prévu.
- Cet appareil ne doit être utilisé que lorsqu'il est connecté à une prise de terre installée conformément aux réglementations. Assurez-vous que la tension d'alimentation correspond à la tension indiquée sur la plaque signalétique.
- Les dommages survenus lors de l'utilisation de l'appareil à des fins autres que celles spécifiées dans les instructions ou en cas d'utilisation incorrecte ou de réparation non effectuée par des experts ne sont pas couverts par la garantie.
- Utilisez toujours l'appareil sur une surface plane et horizontale.
- L'appareil ne doit plus être utilisé en cas de chute sur une surface dure depuis une hauteur. Même un dommage invisible peut avoir des effets négatifs sur la sécurité fonctionnelle de l'appareil. L'appareil ne peut être utilisé qu'après avoir été vérifié par un professionnel.
- Ne transportez ou ne tirez jamais l'appareil en tenant la prise d'alimentation car il existe un risque de court-circuit en raison de la rupture du câble. Ne pliez pas, ne pincez pas et ne tirez pas le cordon d'alimentation sur des bords tranchants.
- Si un orifice de ventilation est présent, ne le couvrez pas. Ne versez aucun liquide ou poudre dans les orifices de ventilation.
- Ne mettez pas vos doigts ou d'autres objets dans les parties ouvertes de l'appareil.
- Aucune responsabilité n'est acceptée en cas de dommage causé par une utilisation incorrecte ou le non-respect de ces instructions.
- Ne couvrez pas ou n'obstruez pas les grilles d'entrée ou de sortie d'air de quelque manière que ce soit.

- Pour éviter la surchauffe, gardez les grilles d'aération exemptes de poussière et d'accumulation de poils, surtout si vous avez des animaux domestiques à l'intérieur.
- Ne couvrez pas les grilles et n'obstruez pas l'entrée ou la sortie de l'air en plaçant l'appareil contre une surface quelconque.
- Tenez tous les objets à au moins 1 mètre de l'avant et de l'arrière de l'appareil.
- Les piles doivent être tenues hors de portée des enfants. Rangez les piles de rechange en toute sécurité. Jetez immédiatement et en toute sécurité les piles usagées. Si vous pensez que des piles ont été avalées ou placées dans une partie quelconque du corps, consultez immédiatement un médecin.
- Si le compartiment à piles ne se ferme pas correctement, cessez d'utiliser le produit et gardez-le hors de portée des enfants.

APPRENEZ À CONNAÎTRE LE VENTILATEUR SANS PALE

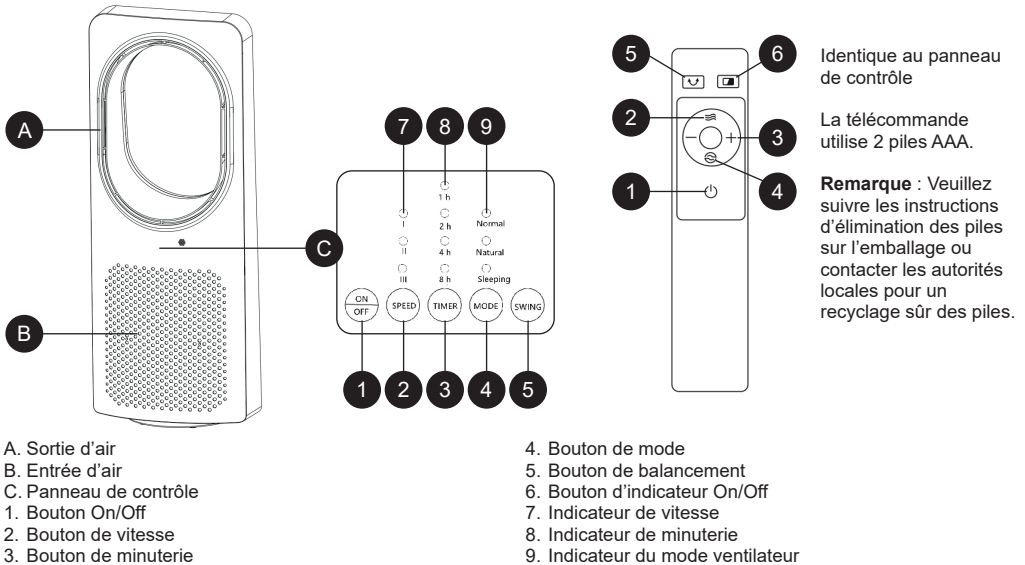

FONCTIONS & OPÉRATION

Après déballage, vérifiez si le corps est en bon état et s'il n'y a pas de défauts.

Branchez d'abord

Insérez la prise dans la prise électrique. Le produit sera en mode veille.

Bouton ON/OFF

Appuyez sur le bouton "ON/OFF" pour activer le ventilateur à basse vitesse, et le témoin lumineux de basse vitesse s'allumera. Appuyez à nouveau pour mettre le ventilateur en veille.

Bouton de VITESSE

Appuyez sur le bouton "SPEED" pour parcourir les vitesses de ventilateur HAUT-MOYEN-BAS, et le témoin lumineux correspondant s'allumera ou s'éteindra.

Bouton de BALANCEMENT

Appuyez sur le bouton "SWING" pour faire osciller le ventilateur. Appuyez à nouveau pour arrêter la fonction. Le témoin lumineux correspondant s'allumera ou s'éteindra.

Remarque : Ne tournez pas manuellement le ventilateur et ne changez pas de force la direction de l'air, car cela pourrait endommager la fonction d'oscillation.

Bouton de MINUTERIE

Appuyez sur le bouton "TIMER" pour régler une durée entre 00 et 15 heures, qui sera affichée sur le panneau de contrôle.

Bouton de MODE

Appuyez sur le bouton "MODE" pour parcourir Vent Normal-Vent Naturel-Vent de Sommeil. Le témoin lumineux correspondant s'allumera ou s'éteindra.

Bouton d'EXTINCTION DE L'ÉCRAN

Appuyez sur le bouton "

Remarque : Si aucune opération n'est effectuée après 180 secondes, l'écran du ventilateur s'éteindra automatiquement.

NETTOYAGE ET ENTRETIEN

Nettoyez avec un détergent neutre et un chiffon doux.

Attention : Débranchez le cordon d'alimentation avant de nettoyer l'appareil, car il y a une haute tension à l'intérieur du corps. Ne laissez pas d'eau sur le panneau de contrôle.

IMPORTATEUR: ZILAN FRANCE 9, Rue des Colonnes, 75002 Paris, France
N° TVA : FR72953802378 N° SIRET : 95380237800018 zilanfrance2023@gmail.com

Élimination correcte de ce produit



- Ce marquage indique que ce produit ne doit pas être éliminé avec d'autres déchets ménagers dans l'UE.
- Pour éviter tout dommage possible à l'environnement ou à la santé humaine dû à une élimination incontrôlée des déchets, recyclez-le de manière responsable pour favoriser la réutilisation durable des ressources matérielles.
- Pour retourner votre appareil usagé, veuillez utiliser les systèmes de retour et de collecte ou contacter le détaillant où le produit a été acheté. Ils peuvent prendre ce produit pour un recyclage écologique sûr.

POR FAVOR CONSIDERE QUE EL MANUAL DEL PISPOSITIVO PUEDE SER ELABORADO CON INFORMACIÓN DE MÁS DE UN MODELO ES POSIBLE QUE SU DISPOSITIVO NO CONTenga LAS CARACTERÍSTICAS MENCIONADAS EN EL MANUAL. ESTE IDIOMA HA SIDO TRADUCIDO CON LA AYUDA DE INTELIGENCIA ARTIFICIAL.

INSTRUCCIONES GENERALES DE SEGURIDAD Y ADVERTENCIAS

- Antes de usar este dispositivo, lea detenidamente el manual de instrucciones.
- Asegúrese de que el voltaje nominal sea el mismo que el voltaje que está utilizando.
- Conserve las instrucciones, el certificado de garantía, el recibo de compra y, si es posible, el cartón con el embalaje interior.
- El dispositivo está destinado exclusivamente para uso privado, no para uso comercial ni profesional.
- Desenchufe siempre el dispositivo cuando no lo esté utilizando, al colocar partes accesorias, al limpiar el dispositivo o en caso de que ocurra una falla. Apague el dispositivo previamente. Tire del enchufe, no del cable.
- Para proteger a los niños de los peligros de los electrodomésticos, nunca los deje sin supervisión con el dispositivo. Por lo tanto, al seleccionar la ubicación de su dispositivo, hágalo de manera que los niños no tengan acceso al mismo. Asegúrese de que el cable no cuelgue.
- Revise regularmente el dispositivo y el cable para detectar posibles daños. Si hay algún tipo de daño, el dispositivo no debe usarse.
- No permita que los niños jueguen con el dispositivo. No permita que los niños jueguen con materiales de embalaje como bolsas de plástico.
- Este aparato puede ser utilizado por niños de 8 años o más y por personas con discapacidades físicas, sensoriales o mentales, o con falta de experiencia y conocimiento, siempre que estén supervisados o hayan recibido instrucciones sobre cómo usar el aparato de manera segura y comprendan los peligros posibles. La limpieza y el mantenimiento del usuario no deben ser realizados por niños a menos que tengan menos de 8 años y estén bajo supervisión.
- No repare el dispositivo usted mismo; consulte a un experto autorizado en caso de problemas.
- Por razones de seguridad, un cable de red roto o dañado solo puede ser reemplazado por un cable equivalente del fabricante, de nuestro departamento de servicio al cliente o de una persona cualificada similar.
- Mantenga el dispositivo y el cable alejados del calor, la luz solar directa, la humedad, bordes afilados y similares.

ES

- Apague el dispositivo y desenchúfelo cuando no lo esté utilizando.
- Use solo accesorios originales proporcionados por el proveedor.
- No use el dispositivo al aire libre. (A menos que el dispositivo esté diseñado para uso exterior.) Protégelo siempre contra temperaturas de cero o bajo cero.
- Nunca lo use cerca del agua (bañera, fregadero, etc.). El aparato no debe estar expuesto a la lluvia o la humedad. Úselo solo cuando sus manos estén secas.
- Si el dispositivo cae al agua, desenchúfelo antes de sacarlo. No toque la fuente de agua. El dispositivo debe ser revisado por un especialista antes de ser utilizado nuevamente. Para evitar el riesgo de descarga eléctrica, no limpie el dispositivo con agua ni lo sumerja en agua.
- Use el dispositivo solo para el propósito previsto.
- Este dispositivo solo debe ser operado cuando esté conectado a un enchufe con conexión a tierra instalado de acuerdo con las normativas. Asegúrese de que el voltaje de alimentación corresponda al voltaje indicado en la placa de identificación.
- Los daños que ocurran cuando el dispositivo se use para fines distintos a los especificados en las instrucciones, se use incorrectamente o no sea reparado por expertos no están cubiertos por la garantía.
- Utilice siempre el dispositivo sobre una superficie plana y horizontal.
- El dispositivo no debe utilizarse más después de una caída sobre una superficie dura desde una altura. Incluso los daños invisibles pueden tener efectos negativos en la seguridad funcional del dispositivo. El dispositivo solo puede usarse después de ser revisado por un profesional.
- Nunca transporte o tire del dispositivo sujetándolo por el enchufe de alimentación, ya que existe el riesgo de un cortocircuito debido a la rotura del cable. No doble, pellizque ni tire del cable de alimentación sobre bordes afilados.
- Si hay una abertura de ventilación, no la cubra. No vierta ningún líquido ni polvo en las aberturas de ventilación.
- No introduzca los dedos u otros objetos en las partes abiertas del dispositivo.
- No se acepta responsabilidad por daños causados por el uso inadecuado o el incumplimiento de estas instrucciones.
- No cubra ni restrinja el flujo de aire hacia las rejillas de entrada o salida de ninguna manera.
- Para evitar el sobrecalentamiento, mantenga las rejillas de ventilación libres de acumulaciones de polvo y pelo, especialmente si tiene

mascotas en interiores.

- No cubra las rejillas ni bloquee las entradas o salidas de aire colocando el aparato contra alguna superficie.
- Mantenga todos los objetos a al menos 1 metro de la parte frontal y trasera del aparato.
- Las baterías deben mantenerse fuera del alcance de los niños. Guarde las baterías de repuesto de manera segura. Deseche las baterías usadas de inmediato y de manera segura. Si cree que las baterías podrían haber sido ingeridas o introducidas en alguna parte del cuerpo, busque atención médica inmediata.
- Si el compartimento de las baterías no se cierra de manera segura, deje de usar el producto y manténgalo alejado de los niños.

CONOZCA EL VENTILADOR SIN ASPAS

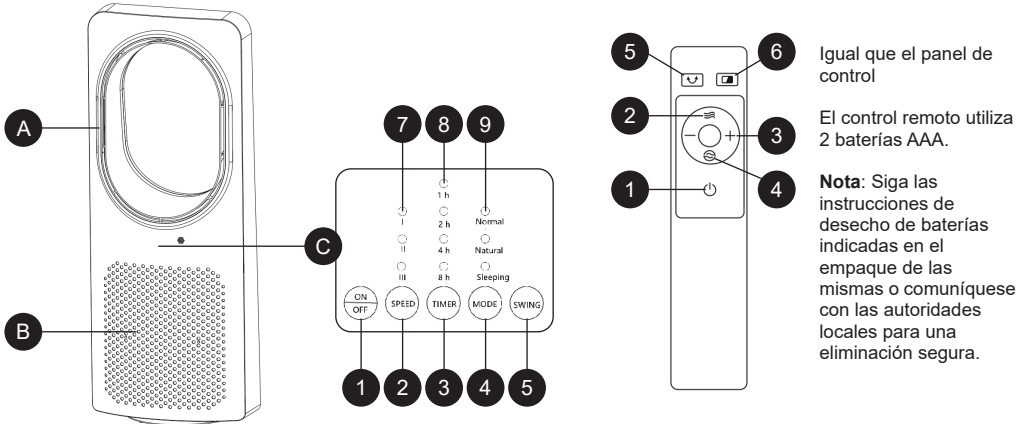

- A. Salida de aire
- B. Entrada de aire
- C. Panel de control
- 1. Botón de encendido/apagado
- 2. Botón de velocidad
- 3. Botón de temporizador

- 4. Botón de modo
- 5. Botón de oscilación
- 6. Botón de indicador de encendido/apagado
- 7. Indicador de velocidad
- 8. Indicador de temporizador
- 9. Indicador del modo ventilador

Igual que el panel de control

El control remoto utiliza 2 baterías AAA.

Nota: Siga las instrucciones de desecho de baterías indicadas en el empaque de las mismas o comuníquese con las autoridades locales para una eliminación segura.

FUNCIONES Y OPERACIÓN

Después de desempacar, verifique si el cuerpo está en buen estado y si tiene algún defecto.

Primero enchufe

Inserte el enchufe en la toma de corriente. El producto entrará en modo de espera.

Botón de ENCENDIDO/APAGADO

Presione el botón "ON/OFF" para activar el ventilador a baja velocidad, y se encenderá la luz indicadora de baja velocidad. Presione nuevamente para poner el ventilador en modo de espera.

Botón de VELOCIDAD

Presione el botón "SPEED" para alternar entre velocidades de ventilador ALTA-MEDIA-BAJA, y la luz indicadora correspondiente se encenderá o apagará.

Botón de OSCILACIÓN

Presione el botón "SWING" para hacer oscilar el ventilador. Presione nuevamente para detener la función. La luz indicadora correspondiente se encenderá o apagará.

Nota: No gire manualmente el ventilador ni fuerce el cambio de dirección del flujo de aire, ya que esto podría dañar la función de oscilación.

Botón de TEMPORIZADOR

Presione el botón "TIMER" para ajustar un tiempo entre 00-15 horas, el cual se mostrará en el panel de control.

Botón de MODO

Presione el botón "MODE" para alternar entre Viento Normal-Viento Natural-Viento de Sueño. La luz indicadora correspondiente se encenderá o apagará.

Botón de APAGADO DE PANTALLA

Presione el botón "☐" en el control remoto para apagar la pantalla. Presione nuevamente el botón "☐" para encender la pantalla.

Nota: Si no se realiza ninguna operación después de 180 segundos, la pantalla del ventilador se apagará automáticamente.

LIMPIEZA Y MANTENIMIENTO

Limpie con un detergente neutro y un paño suave.

Atención: Desenchufe el cable de alimentación antes de limpiar el aparato, ya que hay un alto voltaje dentro del cuerpo. No deje agua en el panel de control.

Disposición correcta de este producto



- Esta marca indica que este producto no debe desecharse con otros residuos domésticos en toda la UE.
- Para evitar posibles daños al medio ambiente o a la salud humana debido a una disposición de residuos no controlada, recíclalo de manera responsable para promover el reuso sostenible de los recursos materiales.
- Para devolver tu dispositivo usado, utiliza los sistemas de devolución y recolección o contacta al minorista donde se compró el producto. Pueden llevar este producto para su reciclaje ambiental seguro.

SI PREGA DI NOTARE CHE IL MANUALE DI ISTRUZIONI POTREBBE ESSERE STATO CREATO PER LE INFORMAZIONI DI PIU' DI UN MODELLO. IL VOSTRO APPARECCHIO POTREBBE NON INCLUDERE LE CARATTERISTICHE DESCRITTE NEL MANUALE. QUESTA LINGUA È STATA TRADOTTA CON L'AIUTO DELL'INTELLIGENZA ARTIFICIALE.

ISTRUZIONI GENERALI PER LA SICUREZZA E AVVERTENZE

- Prima di utilizzare questo dispositivo, leggere attentamente il manuale di istruzioni.
- Assicurarsi che la tensione nominale sia la stessa della tensione utilizzata.
- Conservare le istruzioni, il certificato di garanzia, lo scontrino di vendita e, se possibile, la confezione interna con il cartone.
- Il dispositivo è destinato esclusivamente all'uso privato, non per uso commerciale o professionale.
- Rimuovere sempre la spina dalla presa di corrente quando il dispositivo non è in uso, quando si fissano parti accessorie, quando si pulisce il dispositivo o quando si verifica un guasto. Spegnere prima il dispositivo. Tirare la spina, non il cavo.
- Per proteggere i bambini dai pericoli degli apparecchi elettrici, non lasciarli mai incustoditi con il dispositivo. Di conseguenza, quando si sceglie il luogo in cui posizionare il dispositivo, farlo in modo che i bambini non abbiano accesso al dispositivo. Assicurarsi che il cavo non penda.
- Controllare regolarmente il dispositivo e il cavo per eventuali danni. Se c'è qualche tipo di danno, il dispositivo non deve essere utilizzato.
- Non consentire ai bambini di giocare con il dispositivo. Non lasciare che i bambini giochino con materiali da imballaggio come sacchetti di plastica.
- Questo apparecchio può essere utilizzato da bambini di età pari o superiore a 8 anni e da persone con disabilità fisiche, sensoriali o mentali, o con mancanza di esperienza e conoscenza, a condizione che siano supervisionati o abbiano ricevuto istruzioni su come utilizzare l'apparecchio in sicurezza e comprendano i pericoli possibili. La pulizia e la manutenzione dell'utente non devono essere effettuate dai bambini, a meno che non abbiano meno di 8 anni e siano sotto supervisione.
- Non riparare il dispositivo da solo; in caso di problemi, consultare un esperto autorizzato.
- Per motivi di sicurezza, un cavo di alimentazione rotto o danneggiato può essere sostituito solo con un cavo equivalente del produttore, del nostro servizio clienti o di una persona qualificata simile.
- Mantenere il dispositivo e il cavo lontani da fonti di calore, luce solare

IT

diretta, umidità, bordi affilati e simili.

- Spegnere il dispositivo e scollegarlo quando non è in uso.
- Utilizzare solo accessori originali forniti dal fornitore.
- Non utilizzare il dispositivo all'aperto. (A meno che il dispositivo non sia progettato per l'uso all'esterno.) Proteggerlo sempre da temperature pari o inferiori a zero.
- Non utilizzare mai vicino all'acqua (vasca da bagno, lavandino, ecc.). L'apparecchio non deve essere esposto alla pioggia o all'umidità. Usare il dispositivo solo quando le mani sono asciutte.
- Se il dispositivo cade in acqua, scollegarlo prima di rimuoverlo. Non toccare la fonte d'acqua. Il dispositivo deve essere controllato da uno specialista prima di essere utilizzato nuovamente. Per evitare il rischio di scosse elettriche, non pulire il dispositivo con acqua né immergerlo in acqua.
- Utilizzare il dispositivo solo per lo scopo previsto.
- Questo dispositivo deve essere utilizzato solo quando collegato a una presa con messa a terra installata secondo le normative. Assicurarsi che la tensione di alimentazione corrisponda alla tensione indicata sulla targhetta.
- I danni che si verificano quando il dispositivo viene utilizzato per scopi diversi da quelli specificati nelle istruzioni, viene utilizzato in modo errato o non viene riparato da esperti non sono coperti dalla garanzia.
- Utilizzare sempre il dispositivo su una superficie piana e orizzontale.
- Il dispositivo non deve più essere utilizzato dopo una caduta su una superficie dura da una certa altezza. Anche i danni invisibili possono avere effetti negativi sulla sicurezza funzionale del dispositivo. Il dispositivo può essere utilizzato solo dopo essere stato controllato da un professionista.
- Non trasportare o tirare mai il dispositivo tenendolo per la spina di alimentazione, poiché esiste il rischio di un cortocircuito a causa della rottura del cavo. Non piegare, pizzicare o tirare il cavo di alimentazione su bordi affilati.
- Se è presente una presa d'aria, non coprirla. Non versare liquidi o polveri nelle prese d'aria.
- Non inserire dita o altri oggetti nelle parti aperte del dispositivo.
- Non si accettano responsabilità in caso di danni causati da un uso improprio o dal mancato rispetto di queste istruzioni.
- Non coprire o limitare in alcun modo il flusso d'aria alle griglie di ingresso o di uscita.
- Per evitare il surriscaldamento, mantenere le griglie di ventilazione

libere da accumuli di polvere e capelli, specialmente se si hanno animali domestici in casa.

- Non coprire le griglie né bloccare l'ingresso o l'uscita del flusso d'aria posizionando l'apparecchio contro una superficie.
- Mantenere tutti gli oggetti ad almeno 1 metro dalla parte anteriore e posteriore dell'apparecchio.
- Le batterie devono essere tenute fuori dalla portata dei bambini. Conservare le batterie di ricambio in modo sicuro. Smaltire immediatamente e in modo sicuro le batterie usate. Se si pensa che le batterie siano state ingerite o inserite in qualche parte del corpo, rivolgersi immediatamente a un medico.
- Se il vano batterie non si chiude in modo sicuro, interrompere l'uso del prodotto e tenerlo lontano dai bambini.

CONOSCERE IL VENTILATORE SENZA PALE

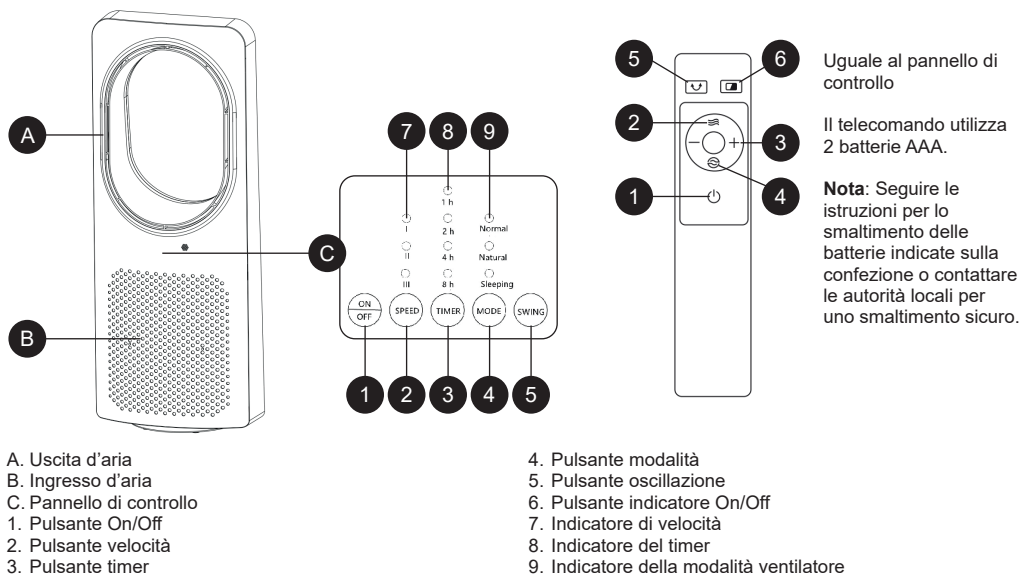

FUNZIONI E OPERAZIONE

Dopo il disimballaggio, verificare che il corpo sia in buone condizioni e che non vi siano difetti.

Prima collegare

Inserire la spina nella presa. Il prodotto sarà in modalità standby.

Pulsante ON/OFF

Premere il pulsante "ON/OFF" per attivare il ventilatore a bassa velocità e la spia luminosa della bassa velocità si accenderà. Premere di nuovo per mettere il ventilatore in standby.

Pulsante VELOCITÀ

Premere il pulsante "SPEED" per scorrere le velocità del ventilatore ALTA-MEDIA-BASSA e la spia luminosa corrispondente si accenderà o spegnerà.

Pulsante OSCILLAZIONE

Premere il pulsante "SWING" per far oscillare il ventilatore. Premere di nuovo per interrompere la funzione. La spia luminosa corrispondente si accenderà o spegnerà.

Nota: Non ruotare manualmente il ventilatore né forzare il cambiamento della direzione del flusso d'aria, poiché ciò potrebbe danneggiare la funzione di oscillazione.

Pulsante TIMER

Premere il pulsante "TIMER" per impostare un tempo tra 00 e 15 ore, che sarà visualizzato sul pannello di controllo.

Pulsante MODALITÀ

Premere il pulsante "MODE" per scorrere Vento Normale-Vento Naturale-Vento Notturno. La spia luminosa corrispondente si accenderà o spegnerà.

Pulsante SPEGNIMENTO SCHERMO

Premere il pulsante "☐" sul telecomando per spegnere lo schermo. Premere nuovamente il pulsante "☐" per riaccendere lo schermo.

Nota: Se non viene eseguita alcuna operazione dopo 180 secondi, lo schermo del ventilatore si spegnerà automaticamente.

PULIZIA E MANUTENZIONE

Pulire con detergente neutro e un panno morbido.

Attenzione: Scollegare il cavo di alimentazione prima di pulire l'apparecchio, poiché all'interno del corpo c'è un'alta tensione. Non lasciare acqua sul pannello di controllo.

Smaltimento corretto di questo prodotto



- Questa marcatura indica che questo prodotto non deve essere smaltito con altri rifiuti domestici in tutta l'UE.
- Per evitare possibili danni all'ambiente o alla salute umana derivanti da uno smaltimento non controllato dei rifiuti, riciclarlo responsabilmente per promuovere il riutilizzo sostenibile delle risorse materiali.
- Per restituire il dispositivo usato, utilizzare i sistemi di ritorno e raccolta o contattare il rivenditore presso il quale è stato acquistato il prodotto. Possono prendere questo prodotto per un riciclo sicuro per l'ambiente.

RENĂINĂI CĂ MANUALUL INFORMATIV A FOST CREAT PENTRU MAI MULTE MODELE ALE ACESTUI DISPOZITIV ESTE POSIBIL CA UNELE CARACTERISTICI MENȚIONATE ÎN MANUAL SĂ NU FIE DISPONIBILE PE DISPOZITIVULUI DVS. ACEASTĂ LIMBĂ A FOST TRADUSĂ CU AJUTORUL INTELIGENȚEI ARTIFICIALE.

INSTRUCȚIUNI ȘI AVERTISMENTE GENERALE DE SIGURANȚĂ

- Înainte de a utiliza acest aparat, citiți cu atenție manualul de instrucțiuni.
- Asigurați-vă că tensiunea nominală este aceeași cu tensiunea pe care o folosiți.
- Păstrați instrucțiunile, certificatul de garanție, bonul de vânzare și, dacă este posibil, cartonul cu ambalajul interior!
- Aparatul este destinat exclusiv pentru uz privat și nu pentru uz comercial sau profesional!
- Deconectați întotdeauna aparatul de la priză atunci când nu este utilizat, când montați piese accesorii, curățați aparatul sau în cazul apariției unei defecțiuni. Oprțiți aparatul în prealabil. Trageți de priză, nu de cablu.
- Pentru a proteja copiii de pericolele reprezentate de aparatele electrice, nu îi lăsați niciodată nesupravegheați cu aparatul. Așadar, alegeți locația aparatului astfel încât copiii să nu aibă acces la el. Aveți grijă ca cablul să nu atârne.
- Testați aparatul și cablul în mod regulat pentru eventuale deteriorări. Dacă există vreo deteriorare, aparatul nu trebuie utilizat.
- Nu permiteți copiilor să se joace cu aparatul. Nu lăsați copiii să se joace cu materiale de ambalare, cum ar fi pungile de plastic.
- Această unitate poate fi utilizată de copii cu vârsta de 8 ani și peste, precum și de persoane cu dizabilități fizice, senzoriale sau mentale, sau lipsă de experiență și cunoștințe, cu condiția să fie supravegheați sau să li se ofere instrucțiuni privind utilizarea sigură a aparatului și să înțeleagă posibilele pericole. Curățarea și întreținerea nu trebuie efectuate de copii decât dacă au vârsta sub 8 ani și sunt supravegheați.
- Nu reparați aparatul singur, ci consultați un expert autorizat în caz de probleme.
- Din motive de siguranță, un cablu de alimentare defect sau deteriorat poate fi înlocuit doar cu un cablu echivalent de către producător, departamentul nostru de service pentru clienți sau o persoană calificată similar.
- Păstrați aparatul și cablul departe de căldură, lumina directă a soarelui, umiditate, margini ascuțite și altele asemenea.
- Oprțiți aparatul și deconectați-l de la priză atunci când nu îl utilizați.
- Folosiți doar accesorii originale furnizate de furnizor.
- Nu utilizați aparatul în exterior. (Cu excepția cazului în care aparatul

este conceput pentru a fi utilizat în exterior.) Protejați întotdeauna împotriva temperaturilor zero sau sub zero.

- Nu folosiți niciodată aparatul în apropierea apei (cadă, chiuvetă etc.). Aparatul nu trebuie expus la ploaie sau umiditate. Folosiți aparatul numai atunci când mâinile dvs. sunt uscate.
- Dacă aparatul cade în apă, deconectați-l înainte de a-l scoate din apă. Nu atingeți sursa de apă. Aparatul trebuie verificat de un specialist înainte de a fi utilizat din nou. Pentru a evita riscul de electrocutare, nu curățați aparatul cu apă și nu-l scufundați în apă.
- Folosiți aparatul numai pentru scopul prevăzut.
- Această unitate trebuie să fie operată numai când este conectată la o priză împământată instalată conform reglementărilor. Asigurați-vă că tensiunea de alimentare corespunde cu tensiunea specificată pe plăcuța de identificare.
- Daunele care apar atunci când aparatul este utilizat în scopuri diferite de cele specificate în instrucțiuni, este utilizat incorect sau nu este reparat de experți nu sunt acoperite de garanție.
- Folosiți întotdeauna aparatul pe o suprafață plană și orizontală.
- Aparatul nu trebuie să mai fie utilizat după ce a căzut pe o suprafață dură de la o înălțime considerabilă. Chiar și daunele invizibile pot afecta negativ siguranța funcțională a aparatului. Aparatul poate fi utilizat doar după ce a fost verificat de un profesionist.
- Nu transportați și nu trageți aparatul ținându-l de priza de alimentare, deoarece există riscul unui scurtcircuit din cauza ruperii cablului. Nu îndoiiți, nu prindeți și nu trageți cablul de alimentare peste margini ascuțite.
- Dacă există o gaură de ventilație, nu o acoperiți. Nu turnați niciun lichid sau praf în găurile de ventilație.
- Nu introduceți degetele sau alte obiecte în părțile deschise ale aparatului.
- Nu se acceptă răspunderea în caz de daune cauzate de utilizarea necorespunzătoare sau nerespectarea acestor instrucțiuni.
- Nu acoperiți sau restricționați circulația aerului către grilele de admisie sau evacuare în niciun fel.
- Pentru a evita supraîncălzirea, mențineți grilele de aerisire libere de praf și acumulări de păr, mai ales dacă aveți animale de companie în interior.
- Nu acoperiți grilele și nu blocați intrările sau ieșirile de aer plasând aparatul împotriva unei suprafețe.
- Mențineți toate obiectele la cel puțin 1 metru de partea din față și de

spatele aparatului.

- Bateriile trebuie să fie păstrate departe de copii. Depozitați bateriile de rezervă în siguranță. Aruncați imediat și în siguranță bateriile folosite. Dacă credeți că o baterie ar fi fost înghițită sau plasată în orice parte a corpului, căutați imediat asistență medicală.
- Dacă compartimentul bateriilor nu se închide corespunzător, opriți utilizarea produsului și păstrați-l departe de copii.

CUNOAȘTE VENTILATORUL FĂRĂ PALĂ

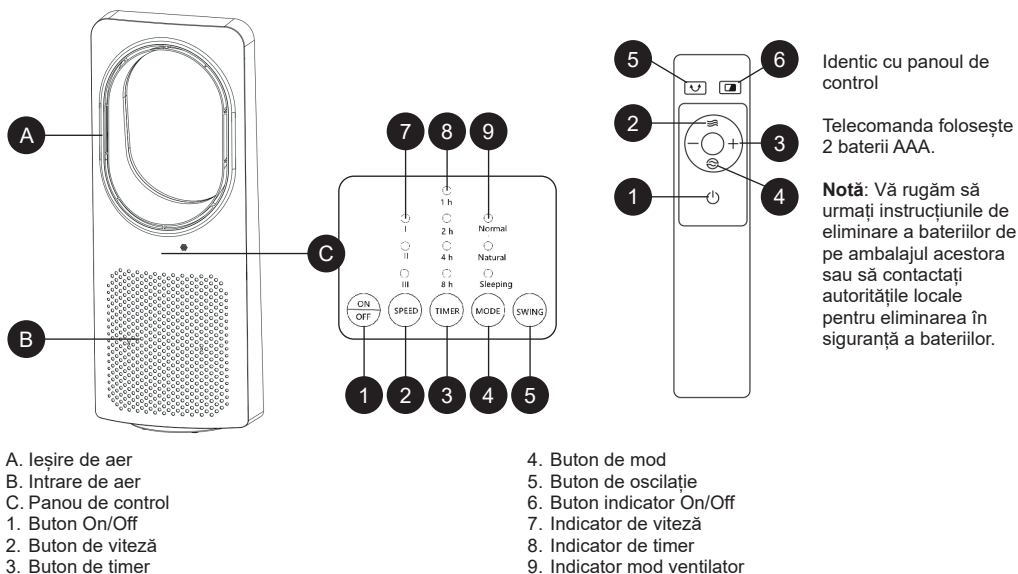

- A. Ieșire de aer
 B. Intrare de aer
 C. Panou de control
 1. Buton On/Off
 2. Buton de viteză
 3. Buton de timer

4. Buton de mod
 5. Buton de oscilație
 6. Buton indicator On/Off
 7. Indicator de viteză
 8. Indicator de timer
 9. Indicator mod ventilator

FUNCȚII ȘI OPERAȚII

După desfăcerea ambalajului, verificați dacă corpul este în stare bună și dacă există defecte.

Conectați mai întâi

Introduceți mufa în priză. Produsul va fi în modul standby.

Buton ON/OFF

Apăsați butonul "ON/OFF" pentru a activa ventilatorul la viteză mică, iar indicatorul de viteză mică se va aprinde. Apăsați din nou pentru a pune ventilatorul în standby.

Buton VELOCITATE

Apăsați butonul "SPEED" pentru a trece prin vitezele ventilatorului ÎNALTĂ-MIJLOCIE-LOW, iar indicatorul corespunzător se va aprinde sau se va stinge.

Buton OSCILAȚIE

Apăsați butonul "SWING" pentru a oscila ventilatorul. Apăsați din nou pentru a opri funcția. Indicatorul corespunzător se va aprinde sau se va stinge.

Notă: Nu întoarceți manual ventilatorul sau nu forțați schimbarea direcției fluxului de aer, deoarece acest lucru poate deteriora funcția de oscilație.

Buton TIMER

Apăsați butonul "TIMER" pentru a seta un timp între 00-15 ore, care va fi afișat pe panoul de control.

Buton MOD

Apăsați butonul "MODE" pentru a trece prin Vânt Normal-Vânt Natural-Vânt de Somn. Indicatorul corespunzător se va aprinde sau se va stinge.

Buton STINGERE ECRAN

Apăsați butonul "☐" de pe telecomandă pentru a stinge ecranul. Apăsați din nou butonul "☐" pentru a reaprinde ecranul.

Notă: Dacă nu se efectuează nicio operațiune după 180 de secunde, ecranul ventilatorului se va stinge automat.

CURĂȚARE ȘI ÎNTREȚINERE

Curățați cu detergent neutru și o cârpă moale.

Atenție: Deconectați cablul de alimentare înainte de a curăța aparatul, deoarece există tensiune mare în interiorul corpului. Nu lăsați apă pe panoul de control.

Importator:

•S.C. Zilanrom Trading S.r.l.

Sos. Bucuresti-Urziceni nr 64B, Afumati, Jud ilfov (office@zilan.ro)

•S.C. Scule si Unelte Design S.r.l.

Strada 3, nr 11A, Afumati, jud ilfov (office@zilanoofficial.ro)

Eliminarea corectă a acestui produs



- Această marcă indică faptul că acest produs nu trebuie eliminat împreună cu alte deșeuri menajere în întreaga UE.
- Pentru a preveni posibilele daune aduse mediului înconjurător sau sănătății umane prin eliminarea necontrolată a deșeurilor, reciclați-l responsabil pentru a promova reutilizarea durabilă a resurselor materiale.
- Pentru a returna dispozitivul utilizat, vă rugăm să utilizați sistemele de returnare și colectare sau să contactați comerciantul de la care ați achiziționat produsul. Aceștia pot prelua acest produs pentru reciclarea sigură a mediului înconjurător.

INSTRUKCJA OBSŁUGI URZĄDZENIA MOŻE BYĆ STWORZONA DLA WIĘCEJ NIŻ JEDNEGO MODELU.
URZĄDZENIE NIE MOŻE POSIADAĆ FUNKCJI WYMIENIONYCH W INSTRUKCJI.

INSTRUKCJE OGÓLNE DOTYCZĄCE BEZPIECZEŃSTWA I OSTRZEŻENIA

- Przed użyciem urządzenia przeczytaj uważnie instrukcję obsługi.
- Upewnij się, że napięcie znamionowe w Twojej sieci jest takie samo, jak napięcie, wskazane na urządzeniu.
- Zachowaj instrukcję, certyfikat gwarancyjny, paragon sprzedaży i, jeśli to możliwe, karton z opakowaniem!
- Urządzenie jest przeznaczone wyłącznie do użytku domowego, a nie do użytku komercyjnego ani profesjonalnego!
- Zawsze wyjmuj wtyczkę z gniazdka, gdy urządzenie nie jest używane oraz podczas podłączania akcesoriów, czyszczenia urządzenia lub gdy wystąpią zakłócenia. Wyłącz urządzenie wcześniej. Ciągnij za wtyczkę, a nie za kabel.
- Aby chronić dzieci przed niebezpieczeństwami związanymi z urządzeniami elektrycznymi, nigdy nie pozostawiaj ich bez nadzoru przy urządzeniu. Dlatego wybierając miejsce dla urządzenia, rób to w taki sposób, aby dzieci nie miały do niego dostępu.
- Regularnie sprawdzaj urządzenie i kabel zasilający pod kątem uszkodzeń. W przypadku jakichkolwiek uszkodzeń nie należy używać urządzenia.
- Nie pozwalaj dzieciom bawić się urządzeniem. Nie pozwalaj dzieciom bawić się materiałami opakowaniowymi, takim jak plastikowe torby.
- To urządzenie może być używane przez dzieci w wieku do 8 lat i starsze oraz osoby z niepełnosprawnością fizyczną, sensoryczną lub umysłową lub nieposiadające doświadczenia i wiedzy, pod warunkiem, że znajdują się pod nadzorem lub otrzymały instrukcje dotyczące bezpiecznego korzystania z urządzenia i rozumieją możliwe zagrożenia. Czyszczenie i konserwacja nie powinny być wykonywane przez dzieci w wieku do 8 lat i starsze oraz osoby z niepełnosprawnością fizyczną, sensoryczną lub umysłową lub nieposiadające doświadczenia i wiedzy, pozostające bez nadzoru.
- Nie naprawiaj urządzenia samodzielnie, ale w przypadku wystąpienia problemu skonsultuj się z autoryzowanym serwisem.
- Ze względów bezpieczeństwa uszkodzony lub zepsuty przewód sieciowy można wymienić wyłącznie na równoważny przewód producenta. Wymiana powinna być przeprowadzona przez naszego przedstawiciela serwisowego lub podobnie wykwalifikowaną osobę.
- Trzymaj urządzenie i kabel z dala od źródeł ciepła, bezpośredniego

światła słonecznego, wilgoci, ostrych krawędzi itp.

- Wyłącz urządzenie i odłącz je od zasilania, gdy nie używasz urządzenia.
- Używaj wyłącznie oryginalnych akcesoriów dostarczonych przez dostawcę.
- Nie używaj urządzenia na zewnątrz. (Chyba że urządzenie jest przeznaczone do użytku na zewnątrz) Zawsze chroń je przed temperaturami poniżej zera stopni C.
- Nigdy nie używaj w pobliżu wody (wanna, umywalka itp.). Urządzenie nie powinno być narażone na deszcz lub wilgoć. Używaj urządzenia tylko wtedy, gdy masz suche ręce.
- Jeśli urządzenie wpadnie do wody, odłącz je od zasilania przed wyjęciem z wody. Urządzenie musi zostać sprawdzone przez specjalistę przed ponownym użyciem. Aby uniknąć ryzyka porażenia prądem, nie czyść urządzenia wodą ani nie zanurzaj go w wodzie.
- Używaj urządzenia tylko zgodnie z przeznaczeniem.
- To urządzenie może być używane tylko wtedy, gdy jest podłączone do uziemionego gniazdka zainstalowanego zgodnie z lokalnymi przepisami. Upewnij się, że napięcie zasilania odpowiada napięciu podanemu na tabliczce znamionowej.
- Uszkodzenia powstałe w wyniku użytkowania urządzenia w celach innych niż określone w instrukcji lub nieprawidłowego użytkowania lub nienaprawiania przez autoryzowane punkty serwisowe nie są objęte gwarancją.
- Zawsze używaj urządzenia na płaskiej i poziomej powierzchni.
- Urządzenia nie należy używać ponownie, jeśli spadnie z wysokości na twardą powierzchnię. Nawet niewidoczne uszkodzenia mogą mieć negatywny wpływ na bezpieczeństwo funkcjonalne urządzenia. Urządzenie można używać wyłącznie po sprawdzeniu przez autoryzowany punkt serwisowy.
- Nigdy nie przenoś ani nie ciągnij urządzenia, trzymając za przewód zasilający, ponieważ istnieje ryzyko zwarcia z powodu pęknięcia kabla. Nie zginaj, nie ściskaj ani nie przeciągaj przewodu zasilającego po ostrych krawędziach.
- Jeśli jest otwór wentylacyjny, nie zakrywaj go. Nie wlewaj żadnych płynów ani proszków do otworów wentylacyjnych.
- Nie wkładaj palców ani innych przedmiotów do otwartych części urządzenia.
- Nie ponosimy żadnej odpowiedzialności w przypadku uszkodzeń spowodowanych niewłaściwym użytkowaniem lub nieprzestrzeganiem niniejszej instrukcji.

- Nie zakrywaj ani nie ograniczaj przepływu powietrza przez kratki wlotowe i wylotowe w żaden sposób.
- Aby uniknąć przegrzania, utrzymuj kratki wentylacyjne w czystości, bez kurzu i sierści, zwłaszcza jeśli w domu przebywają zwierzęta.
- Nie zakrywaj kratki ani nie blokuj wlotu ani wylotu powietrza, opierając urządzenie o jakąkolwiek powierzchnię.
- Wszystkie przedmioty powinny znajdować się w odległości co najmniej 1 metra od przodu i tyłu urządzenia.
- Baterie należy przechowywać poza zasięgiem dzieci. Zapasowe baterie należy przechowywać w bezpiecznym miejscu. Zużyte baterie należy natychmiast i bezpiecznie zutylizować. W przypadku podejrzenia połamania baterii lub umieszczenia ich w jakiegokolwiek części ciała, należy natychmiast zwrócić się o pomoc lekarską.
- Jeśli komora baterii nie zamyka się prawidłowo, należy przerwać korzystanie z produktu i przechowywać go w miejscu niedostępnym dla dzieci.

POZNAJ WENTYLATOR BEZŁOPATKOWY

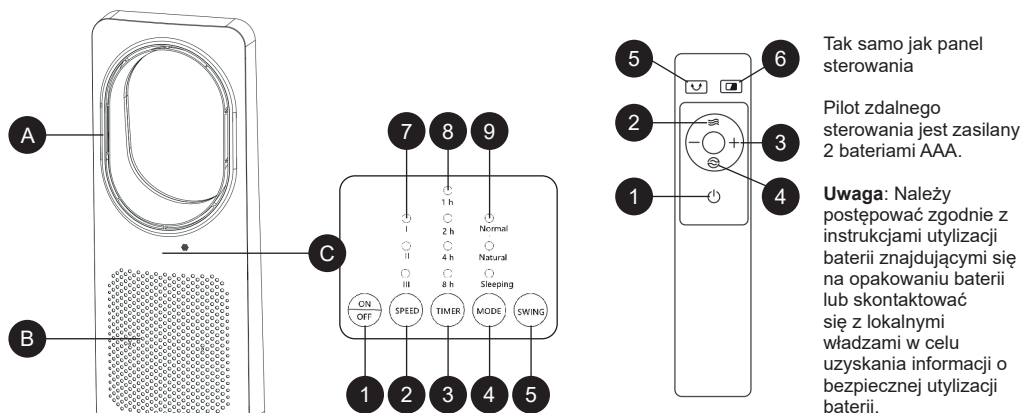

- A. Wylot powietrza
 B. Wlot powietrza
 C. Panel sterowania
1. Przycisk włączania/wyłączania
 2. Przycisk prędkości
 3. Przycisk timera

4. Przycisk trybu
5. Przycisk oscylacji
6. Wskaźnik przycisku włączania/wyłączania
7. Wskaźnik prędkości
8. Wskaźnik timera
9. Wskaźnik trybu wentylatora

Tak samo jak panel sterowania

Pilot zdalnego sterowania jest zasilany 2 bateriami AAA.

Uwaga: Należy postępować zgodnie z instrukcjami użycia baterii znajdującymi się na opakowaniu baterii lub skontaktować się z lokalnymi władzami w celu uzyskania informacji o bezpiecznej użyciu baterii.

FUNKCJE I OBSŁUGA

Po rozpakowaniu należy sprawdzić, czy obudowa jest w dobrym stanie i czy nie ma żadnych uszkodzeń.

Najpierw podłącz

Włóż wtyczkę do gniazdka. Produkt przejdzie w tryb czuwania.

Przycisk włączania/wyłączania

Naciśnij przycisk "ON/OFF.", aby włączyć wentylator na niską prędkość. Zaświeci się kontrolka niskiej prędkości. Naciśnij go ponownie, aby przełączyć wentylator w tryb czuwania.

Przycisk PRĘDKOŚCI

Naciśnij przycisk "SPEED", aby przełączać między prędkościami wentylatora: WYSOKA, ŚREDNIA i NISKA. Odpowiednia kontrolka zaświeci się lub zgaśnie.

Przycisk SWING

Naciśnij przycisk "SWING", aby włączyć oscylację wentylatora. Naciśnij go ponownie, aby zatrzymać funkcję. Odpowiednia kontrolka włączy się lub wyłączy.

Uwaga: Nie należy ręcznie obracać wentylatora ani zmieniać kierunku nawiewu na siłę, ponieważ może to spowodować uszkodzenie funkcji oscylacji.

Przycisk TIMER

Naciśnij przycisk "TIMER", aby ustawić czas w zakresie od 00 do 15 godzin, który zostanie wyświetlony na panelu sterowania.

Przycisk MODE

Naciśnij przycisk "MODE", aby przełączać się między trybami: Normalny wiatr, Naturalny wiatr i Senny wiatr. Odpowiednia kontrolka włączy się lub wyłączy.

Przycisk SCREEN OFF

Naciśnij przycisk "☐" na pilocie, aby wyłączyć ekran. Naciśnij ponownie przycisk "☐", aby ponownie włączyć ekran.

Uwaga: Jeśli po 180 sekundach nie zostanie wykonana żadna czynność, wentylator automatycznie wyłączy ekran.

CZYSZCZENIE I KONSERWACJA

Czyścić neutralnym detergentem i miękką ściereczką.

Uwaga: Przed czyszczeniem urządzenia należy odłączyć przewód zasilający, ponieważ wewnątrz obudowy występuje wysokie napięcie. Nie pozostawiać wody na panelu sterowania.

Importer: Zilan Polska Sp. z o.o., ul. gen. R. Kuklińskiego zilanpolska@zilan.com.tr

SERWIS: IBE Technologies Sp. z o.o., ul. gen. R. Kuklińskiego 14, 08-110 Siedlce

Prawidłowa utylizacja tego produktu



- To oznaczenie oznacza, że tego produktu nie należy utylizować razem z innymi odpadami domowymi w całej UE.
- Aby zapobiec potencjalnym szkodom dla środowiska lub zdrowia ludzkiego wynikającym z niekontrolowanej utylizacji odpadów, należy go poddawać recyklingowi w sposób odpowiedzialny, promując zrównoważone ponowne wykorzystanie zasobów materialnych.
- Aby zwrócić zużyte urządzenie, należy skorzystać z systemu zwrotu i zbiórki lub skontaktować się ze sprzedawcą, u którego produkt został zakupiony. Produkt powinien zostać poddany recyklingowi w sposób bezpieczny dla środowiska.

ОБРАТИТЕ ВНИМАНИЕ, ЧТО ДАННОЕ РУКОВОДСТВО ПО ЭКСПЛУАТАЦИИ УСТРОЙСТВА ПОДГОТОВЛЕНО ДЛЯ РАЗЛИЧНЫХ МОДЕЛЕЙ. В ВАШЕМ УСТРОЙСТВЕ МОГУТ ОТСУТСТВОВАТЬ НЕКОТОРЫЕ ФУНКЦИИ, ОПИСАННЫЕ В ДАННОМ РУКОВОДСТВЕ. ЭТОТ ЯЗЫК БЫЛ ПЕРЕВЕДЕН С ПОМОЩЬЮ ИСКУССТВЕННОГО ИНТЕЛЛЕКТА.

ОБЩИЕ ИНСТРУКЦИИ ПО БЕЗОПАСНОСТИ И ПРЕДУПРЕЖДЕНИЯ

- Перед использованием этого устройства внимательно прочитайте инструкцию.
- Убедитесь, что номинальное напряжение совпадает с напряжением, которое вы используете.
- Храните инструкции, сертификат гарантии, чек о покупке и, если возможно, картонную упаковку с внутренним содержимым!
- Устройство предназначено исключительно для личного использования и не для коммерческого, профессионального использования!
- Всегда вытаскивайте вилку из розетки, когда устройство не используется, при подключении аксессуаров, очистке устройства или при возникновении неисправностей. Перед этим выключите устройство. Тяните за вилку, а не за кабель.
- Чтобы защитить детей от опасностей электрических приборов, никогда не оставляйте их без присмотра с устройством. Поэтому при выборе места для устройства убедитесь, что дети не имеют к нему доступа. Убедитесь, что кабель не свисает.
- Регулярно проверяйте устройство и кабель на наличие повреждений. В случае повреждений устройство не следует использовать.
- Не позволяйте детям играть с устройством. Не позволяйте детям играть с упаковочными материалами, такими как пластиковые пакеты.
- Это устройство могут использовать дети старше 8 лет и лица с физическими, сенсорными или умственными нарушениями, или не имеющие опыта и знаний, при условии, что они находятся под присмотром или получили инструкции по безопасному использованию устройства и понимают возможные опасности. Очистку и техническое обслуживание устройства не должны выполнять дети, если они младше 8 лет и находятся под присмотром.
- Не пытайтесь отремонтировать устройство самостоятельно, а лучше проконсультируйтесь с авторизованным специалистом в случае проблем.

Посоображениям безопасности поврежденный или сломанный шнур питания может быть заменен только эквивалентным шнуром от производителя, нашего сервисного центра или другого

квалифицированного лица.

- Держите устройство и кабель подальше от источников тепла, прямого солнечного света, влаги, острых краев и т.п.
- Выключайте устройство и вынимайте вилку из розетки, когда не используете устройство.
- Используйте только оригинальные аксессуары, предоставленные поставщиком.
- Не используйте устройство на улице (если только устройство не предназначено для использования на улице). Всегда защищайте от отрицательных температур.
- Никогда не используйте вблизи воды (ванна, раковина и т.д.). Не подвергайте устройство дождю или влаге. Используйте устройство только когда ваши руки сухие.
- Если устройство упало в воду, вытяните вилку, прежде чем извлечь его из воды. Не трогайте источник воды. Устройство должно быть проверено специалистом перед повторным использованием. Чтобы избежать риска электрического удара, не очищайте устройство водой и не погружайте его в воду.
- Используйте устройство только по назначению.
- Это устройство должно работать только при подключении к заземленной розетке, установленной в соответствии с правилами. Убедитесь, что напряжение питания соответствует напряжению, указанному на типовой табличке.
- Повреждения, возникающие при использовании устройства не по назначению, неправильном использовании или при отсутствии ремонта специалистами, не покрываются гарантией.
- Всегда используйте устройство на ровной и горизонтальной поверхности.
- Не используйте устройство после падения на твердую поверхность с высоты. Даже невидимые повреждения могут негативно повлиять на функциональную безопасность устройства. Устройство можно использовать только после проверки профессионалом.
- Никогда не переносите и не тяните устройство за шнур питания, так как это может привести к короткому замыканию из-за повреждения кабеля. Не сгибайте, не заземляйте и не тяните шнур питания по острым краям.
- Если есть вентиляционные отверстия, не закрывайте их. Не заливайте жидкость или порошок в вентиляционные отверстия.
- Не вставляйте пальцы или другие предметы в открытые части устройства.
- Мы не несём ответственности за ущерб, причинённый неправильным

RU

использованием или несоблюдением этих инструкций.

- Не закрывайте и не ограничивайте поток воздуха к воздухозаборникам или воздуховыпускным решёткам никаким образом.
- Чтобы избежать перегрева, держите воздухозаборники свободными от пыли и скоплений шерсти, особенно если у вас есть домашние животные.
- Не закрывайте решётки и не блокируйте входы или выходы воздуха, ставя устройство к любой поверхности.
- Держите все предметы на расстоянии не менее 1 метра от передней и задней частей устройства.
- Батареи должны храниться вне досягаемости детей. Храните запасные батареи в безопасном месте. Утилизируйте использованные батареи сразу и безопасно. Если вы подозреваете, что батарея могла быть проглочена или помещена в какую-либо часть тела, немедленно обратитесь за медицинской помощью.
- Если отсек для батарей не закрывается надёжно, прекратите использовать продукт и держите его подальше от детей.

ПОЗНАКОМЬТЕСЬ С ВЕНТИЛЯТОРОМ БЕЗ ЛОПАСТЕЙ

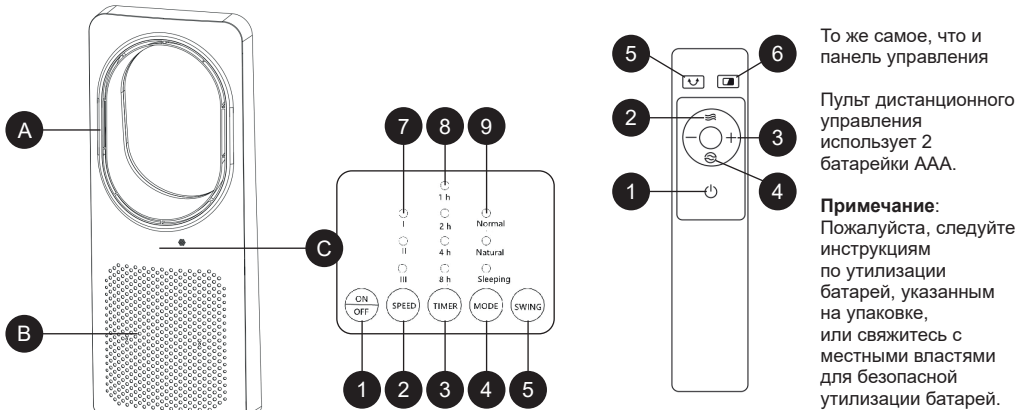

- A. Выход воздуха
- B. Вход воздуха
- C. Панель управления
- 1. Кнопка Включения/Выключения
- 2. Кнопка скорости
- 3. Кнопка таймера

- 4. Кнопка режима
- 5. Кнопка колебаний
- 6. Кнопка индикатора Включено/Выключено
- 7. Индикатор скорости
- 8. Индикатор таймера
- 9. Индикатор режима вентилятора

ФУНКЦИИ И УПРАВЛЕНИЕ

После распаковки проверьте, находится ли корпус в хорошем состоянии и нет ли дефектов.

Сначала подключите

Вставьте вилку в розетку. Продукт перейдёт в режим ожидания.

Кнопка ВКЛ/ВЫКЛ

Нажмите кнопку “ON/OFF”, чтобы активировать вентилятор на низкой скорости, и индикатор низкой скорости загорится. Нажмите её снова, чтобы перевести вентилятор в режим ожидания.

Кнопка СКОРОСТИ

Нажмите кнопку “SPEED”, чтобы переключаться между высокими, средними и низкими скоростями вентилятора, индикатор соответствующей скорости загорится или погаснет.

Кнопка КОЛЕБАНИЙ

Нажмите кнопку “SWING”, чтобы заставить вентилятор колебаться. Нажмите снова, чтобы остановить функцию. Индикатор соответствующей функции загорится или погаснет.

Примечание: Не вращайте вентилятор вручную и не меняйте направление потока воздуха, так как это может повредить функцию колебаний.



Кнопка ТАЙМЕРА

Нажмите кнопку “TIMER”, чтобы установить время от 00 до 15 часов, которое будет отображаться на панели управления.

Кнопка РЕЖИМА

Нажмите кнопку “MODE”, чтобы переключаться между нормальным ветром, естественным ветром и ветром для сна. Индикатор соответствующего режима загорится или погаснет.

Кнопка ВЫКЛЮЧЕНИЯ ЭКРАНА

Нажмите кнопку “” на пульте дистанционного управления, чтобы выключить экран. Нажмите кнопку “” снова, чтобы включить экран.

Примечание: Если после 180 секунд не будет никаких операций, вентилятор автоматически выключит экран.

ЧИСТКА И УХОД

Чистите нейтральным моющим средством и мягкой тканью.

Внимание: Перед очисткой устройства отключите шнур питания, так как внутри находится высокое напряжение. Не оставляйте воду на панели управления.

Правильная утилизация этого продукта



- Эта маркировка указывает, что этот продукт не должен утилизироваться вместе с другими бытовыми отходами во всей Европейской Союзе.
- Чтобы предотвратить возможный вред для окружающей среды или здоровья человека от неуправляемой утилизации отходов, утилизируйте его ответственно для продвижения устойчивого повторного использования материальных ресурсов.
- Чтобы вернуть свое использованное устройство, воспользуйтесь системами возврата и сбора или свяжитесь с розничным продавцом, где был приобретен продукт. Они могут принять этот продукт для безопасной утилизации среды.

MOLIMO DA IMATE U VIDU DA PRIRUČNIK UREDAJA MOŽE BITI IZRADEN ZA NA INFORMACIJE O VIŠE OD JEDNOG MODELA.
VAŠ UREDAJ, MOŽDA NE SADRŽI ZNAČAJKE OPISANE U PRIRUČNIKU.
OVAJ JEZIK JE PREVEDEN UZ POMOĆ UMJETNE INTELIGENCIJE.

OPĆE SIGURNOSNE UPUTE I UPOZORENJA

- Prije upotrebe ovog uređaja pažljivo pročitajte upute.
- Provjerite je li nazivna napetost ista kao napetost koju koristite.
- Čuvajte upute, certifikat o garanciji, račun o kupnji i, ako je moguće, kartonsku ambalažu s unutarnjim sadržajem!
- Uređaj je namijenjen isključivo za privatnu upotrebu i nije za komercijalnu ili profesionalnu upotrebu!
- Uvijek izvadite utikač iz utičnice kada uređaj nije u upotrebi, prilikom spajanja dodataka, čišćenja uređaja ili u slučaju smetnji. Prvo isključite uređaj. Povucite za utikač, ne za kabel.
- Kako biste zaštitili djecu od opasnosti električnih aparata, nikada ih ne ostavljajte bez nadzora s uređajem. Stoga, prilikom odabira mjesta za uređaj, postavite ga tako da djeca nemaju pristup uređaju. Pazite da kabel ne visi.
- Redovito provjeravajte uređaj i kabel na oštećenja. U slučaju bilo kakvih oštećenja, uređaj se ne smije koristiti.
- Ne dopuštajte djeci da se igraju s uređajem. Ne dopustite djeci da se igraju s ambalažom poput plastičnih vrećica.
- Ovaj uređaj mogu koristiti djeca starija od 8 godina i osobe s fizičkim, senzornim ili mentalnim invaliditetom, ili s nedostatkom iskustva i znanja, pod uvjetom da su pod nadzorom ili su dobili upute o sigurnom korištenju uređaja i razumiju moguće opasnosti. Čišćenje i održavanje uređaja ne smiju obavljati djeca osim ako su mlađa od 8 godina i pod nadzorom.
- Nemojte sami popravljati uređaj, nego se obratite ovlaštenom stručnjaku u slučaju problema.
- Iz sigurnosnih razloga, oštećeni ili slomljeni kabel za napajanje smije biti zamijenjen samo ekvivalentnim kabelom od proizvođača, našeg službenog servisa ili slične kvalificirane osobe.
- Držite uređaj i kabel dalje od izvora topline, izravne sunčeve svjetlosti, vlage, oštih rubova i slično.
- Isključite uređaj i izvadite utikač iz utičnice kada ne koristite uređaj.
- Koristite samo originalne dodatke koje pruža dobavljač.
- Ne koristite uređaj na otvorenom (osim ako je uređaj dizajniran za vanjsku upotrebu). Uvijek štitite od niskih ili nula temperatura.
- Nikada ne koristite blizu vode (kade, umivaonika itd.). Uređaj ne smije biti izložen kiši ili vlazi. Koristite uređaj samo kada su vam ruke suhe.

CRO-BIH

- Ako uređaj padne u vodu, izvadite utikač prije nego što ga izvadite iz vode. Nemojte dodirivati izvor vode. Uređaj mora biti provjeren od strane stručnjaka prije ponovne upotrebe. Kako biste izbjegli rizik od električnog udara, nemojte čistiti uređaj vodom niti ga uranjati u vodu.
- Koristite uređaj samo u svrhe za koje je namijenjen.
- Ovaj uređaj smije raditi samo kada je priključen na uzemljenu utičnicu instaliranu u skladu s propisima. Provjerite odgovara li napajanje napetosti navedene na pločici.
- Štete nastale korištenjem uređaja u svrhe koje nisu navedene u uputama ili nepravilnom upotrebom ili ako uređaj nije popravljen od strane stručnjaka ne pokrivaju se garancijom.
- Uvijek koristite uređaj na ravnoj i horizontalnoj površini.
- Uređaj ne smije se više koristiti nakon što padne na tvrdu površinu s visine. Čak i nevidljiva oštećenja mogu negativno utjecati na sigurnost rada uređaja. Uređaj se može koristiti tek nakon što ga provjeri stručnjak.
- Nikada ne nosite niti vučite uređaj držeći za utikač jer postoji rizik od kratkog spoja zbog oštećenja kabela. Ne savijajte, ne stegnite i ne vučite kabel preko oštih rubova.
- Ako postoje ventilacijska otvora, ne prekrijte ih. Ne ulijevajte tekućine ili prašinu u ventilacijska otvor.
- Ne stavljajte prste ili druge predmete u otvorene dijelove uređaja.
- Ne preuzimamo odgovornost za štetu uzrokovanu nepravilnom upotrebom ili nepoštovanjem ovih uputa.
- Ne pokrivajte ili ograničavajte protok zraka prema ulaznim ili izlaznim rešetkama na bilo koji način.
- Kako biste izbjegli pregrijavanje, održavajte rešetke protoka zraka čistima od prašine i dlaka, posebno ako imate kućne ljubimce.
- Ne pokrivajte rešetke ili blokirajte ulaze ili izlaze protoka zraka stavljanjem uređaja uz bilo koju površinu.
- Držite sve predmete najmanje 1 metar od prednje i stražnje strane uređaja.
- Baterije čuvajte izvan dohvata djece. Sigurno pohranite rezervne baterije. Odmah i sigurno odložite korištene baterije. Ako mislite da su baterije možda progutane ili stavljene unutar tijela, odmah potražite liječničku pomoć.
- Ako se odjeljak za baterije ne zatvara sigurno, prestanite koristiti proizvod i čuvajte ga izvan dohvata djece.

UPNITE SE S VENTILATOROM BEZ KRILA

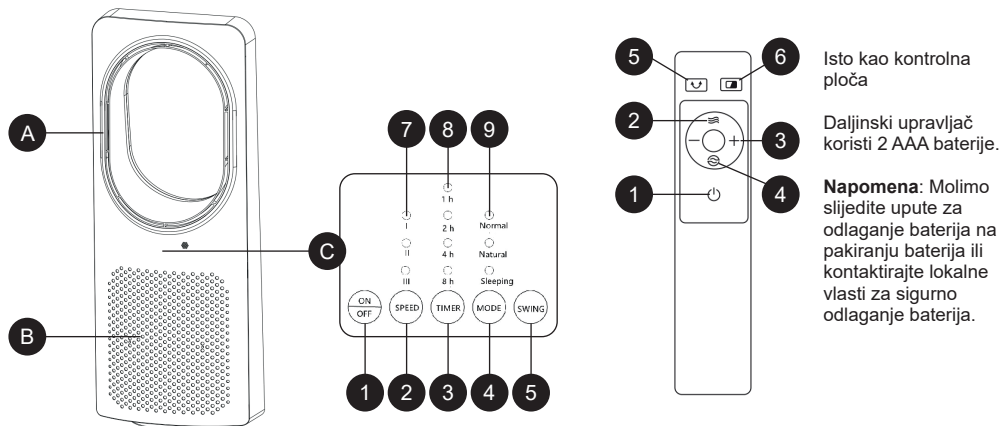

- A. Izlaz zraka
 B. Ulaz zraka
 C. Ploča za kontrolu
 1. Gumb za uključivanje/isključivanje
 2. Gumb za brzinu
 3. Gumb za tajmer

4. Gumb za način rada
 5. Gumb za oscilaciju
 6. Gumb indikatora uključenog/isključenog
 7. Indikator brzine
 8. Indikator tajmera
 9. Indikator načina rada ventilatora

Isto kao kontrolna ploča

Daljinski upravljač koristi 2 AAA baterije.

Napomena: Molimo slijedite upute za odlaganje baterija na pakiranju baterija ili kontaktirajte lokalne vlasti za sigurno odlaganje baterija.

FUNKCIJE I RAD

Nakon raspakiranja provjerite je li tijelo u dobrom stanju i ima li ikakvih nedostataka.

Prvo priključite

Umetnite utikač u utičnicu. Proizvod će biti u stanju pripravnosti.

GUMB UKLJUČIVANJA/ISKLJUČIVANJA

Pritisnite gumb "ON/OFF" da aktivirate ventilator na niskoj brzini, a indikator niske brzine će se upaliti. Pritisnite ga ponovno da stavite ventilator u stanje pripravnosti.

GUMB ZA BRZINU

Pritisnite gumb "SPEED" da biste ciklički prolazili kroz visoke-srednje-niske brzine ventilatora, a odgovarajući indikator će se uključiti ili isključiti.

GUMB ZA OSKILACIJU

Pritisnite gumb "SWING" da oscilirate ventilator. Pritisnite ga ponovno da zaustavite funkciju. Odgovarajući indikator će se uključiti ili isključiti.

Napomena: Ne okrećite ventilator ručno ili prisilno mijenjajte smjer protoka zraka, jer to može oštetiti funkciju oscilacije.

GUMB ZA TAJMER



Pritisnite gumb "TIMER" da postavite vrijeme između 00-15 sati, što će biti prikazano na kontrolnoj ploči.

GUMB ZA NAČIN RADA

Pritisnite gumb "MODE" da ciklički prolazite kroz normalni vjetar-prirodni vjetar-spavaći vjetar. Odgovarajući indikator će se uključiti ili isključiti.

CRO-BIH

GUMB ZA ISKLJUČIVANJE EKRANA

Pritisnite gumb “” na daljinskom upravljaču da isključite ekran. Pritisnite gumb “” ponovno da uključite ekran.

Napomena: Ako nakon 180 sekundi ne bude operacija, ventilator će automatski isključiti ekran.

ČIŠĆENJE I ODRŽAVANJE

Čistite neutralnim deterdžentom i mekom krpom.

Pažnja: Prije čišćenja uređaja isključite naponski kabel, jer unutra postoji visoki napon. Ne ostavljajte vodu na kontrolnoj ploči.

Uvoznik za HR:

• ZED d.o.o. Industrijska cesta 5, 10360 Sesevete-HR

Tel: +385 01 2006 148

Uvoznik za BIH:

• Digitalis d.o.o. M.Spahe 2A/30, 72290 Novi Travnik-BiH

Tel: +387 61 095 095

Pravilno odlaganje ovog proizvoda



- Ovaj znak označava da se ovaj proizvod ne smije odlagati s drugim kućanskim otpadom u cijeloj EU.
- Kako biste spriječili moguću štetu okolišu ili ljudskom zdravlju od nekontroliranog odlaganja otpada, odložite ga odgovorno kako biste promicali održivo ponovno korištenje materijalnih resursa.
- Za povrat vašeg korištenog uređaja koristite sustave za povrat i prikupljanje ili se obratite trgovcu kod kojeg je proizvod kupljen. Oni mogu preuzeti ovaj proizvod za ekološki sigurno recikliranje.

JU LUTEM KUJDES SE MANUALI I PAJISJES MUND TË KRIJOHET PËR MË SHUMË SE NJË MODEL.
INFORMACION PAJISJA JUAJ NUK MUND TË PËRMBANË FUNKSIONIN E LENDUAR NË MANUAL.
KJO GJUHË ËSHTË PËRKTHYER ME NDIHMËN E INTELIGJENCËS ARTIFICIALE.

UDHËZIME TË PËRGGJITHSHME PËR SIGURINË DHE PARALAJMËRIME

- Para se të përdorni këtë pajisje, lexoni me kujdes manualin e udhëzimeve.
- Sigurohuni që tensioni i specifikuar të jetë i njëjtë me tensionin që përdorni.
- Ruani udhëzimet, certifikatën e garancisë, faturën e blerjes dhe, nëse është e mundur, kutinë me paketimin e brendshëm!
- Pajisja është e destinuar vetëm për përdorim privat dhe jo për përdorim komercial, as për përdorim profesional!
- Përherë hiqni plug-in nga prizë sa herë që pajisja nuk është në përdorim, kur montoni pjesë aksesorë, pastroni pajisjen, ose kur ndodh ndonjë ndërprerje. Fikni pajisjen përpara. Tërhiqni për plug-in, jo për kablo.
- Për të mbrojtur fëmijët nga rreziqet e pajisjeve elektrike, kurrë mos i lini ata pa mbikëqyrje me pajisjen. Prandaj, kur të zgjidhni vendndodhjen për pajisjen tuaj, bëjeni në mënyrë që fëmijët të mos kenë qasje në pajisje. Sigurohuni që kablli të mos varës.
- Kontrolloni rregullisht pajisjen dhe kabllon për dëmtime. Nëse ka dëmtime të ndonjë lloji, pajisja nuk duhet të përdoret.
- Mos i lini fëmijët të luajnë me pajisjen. Mos i lini fëmijët të luajnë me materialet e paketimit, siç janë çantat plastike.
- Ky aparat mund të përdoret nga fëmijët e moshës 8 vjeçare dhe më të mëdhenj dhe persona me aftësi fizike, sensory, ose mendore, ose të paekspertizuar dhe të pakënaqur me njohuritë, me kusht që ata të mbikëqyren ose të kenë marrë udhëzime mbi mënyrën e përdorimit të sigurt të aparatit dhe të kuptojnë rreziqet e mundshme. Pastrimi dhe mirëmbajtja e përdoruesit nuk duhet të bëhen nga fëmijët, përveç nëse ata janë nën 8 vjeç dhe pa mbikëqyrje.
- Mos e riparoni pajisjen vetë, por konsultohuni me një ekspert të autorizuar në rast problemesh.
- Për arsye sigurie, një kablo e energjisë e dëmtuar ose e thyer mund të zëvendësohet vetëm me një kablo ekuivalente nga prodhuesi, departamenti ynë i shërbimit për klientët ose një person i kualifikuar i ngjashëm.
- Mbani pajisjen dhe kabllon larg nxehtësisë, dritës së drejtpërdrejtë të diellit, lagështisë, qosheve të mprehta dhe të ngjashme.
- Fikni pajisjen dhe hiqni plug-in, kur nuk e përdorni pajisjen.
- Përdorni vetëm aksesorë origjinalë të siguruar nga furnizuesi.

AL

- Mos përdorni pajisjen jashtë (përveç nëse pajisja është e dizajnuar për përdorim jashtë). Mbroni gjithmonë nga temperaturat nën zero.
- Kurrë mos e përdorni pranë ujit (banjë, lavaman, etj.). Pajisja nuk duhet të ekspozohet në shi ose lagështi. Përdorni pajisjen vetëm kur duar tuaja janë të thata.
- Nëse pajisja bie në ujë, hiqni plug-in para se ta nxirrni atë nga uji. Mos e prekni burimin e ujit. Pajisja duhet të kontrollohet nga një specialist përpara se të përdoret përsëri. Për të shmangur rrezikun e goditjes elektrike, mos e pastroni pajisjen me ujë dhe mos e zhytni në ujë.
- Përdorni pajisjen vetëm për qëllimin e synuar.
- Ky aparat duhet të funksionojë vetëm kur është i lidhur me një prizë të lidhur me tokë të instaluar në përputhje me rregullat. Sigurohuni që tensioni i furnizimit të përkojë me tensionin e shënuar në tabelën e tipit.
- Dëmtimet që ndodhin kur pajisja përdoret për qëllime të tjera përveç atyre të specifikuara në udhëzime ose përdoret gabimisht ose nuk riparohet nga ekspertët nuk mbulohen nga garancia.
- Përdorni gjithmonë pajisjen mbi një sipërfaqe të sheshtë dhe horizontale.
- Pajisja nuk duhet të përdoret më pas, në rast të rënies në një sipërfaqe të fortë nga lartësia. Edhe dëmtimet e padukshme mund të kenë efekte negative në sigurinë funksionale të pajisjes. Pajisja mund të përdoret vetëm pas një kontrolli nga një profesionist.
- Kurrë mos e mbani ose tërhiqni pajisjen duke mbajtur për plug-in, pasi ka rrezik për një shkurtim të qarkut për shkak të thyerjes së kabllos. Mos e përkulni, mos e ngjeshni dhe mos e tërhiqni kablлон e energjisë mbi qoshe të mprehta.
- Nëse ka një vrimë ventilimi, mos e mbuloni atë. Mos derdoni asnjë lëng ose pluhur në vrimat e ventilimit.
- Mos e fusni gishta ose objekte të tjera në pjesët e hapura të pajisjes.
- Nuk merret asnjë përgjegjësi për dëmet që shkaktohen nga përdorimi i gabuar ose mosrespektimi i këtyre udhëzimeve.
- Mos e mbuloni ose kufizoni rrjedhën e ajrit në griljet e hyrjes ose daljes në asnjë mënyrë.
- Për të shmangur mbinxehjen, mbani griljet e rrjedhjes së ajrit të pastra nga pluhuri dhe grumbujt e flokëve, veçanërisht nëse keni kafshë shtëpiake.
- Mos i mbuloni griljet ose bllokoni hyrjet ose daljet e rrjedhjes së ajrit duke e vendosur pajisjen kundër ndonjë sipërfaqeje.
- Mbani të gjithë objektet të paktën 1 metër nga ana e përparme dhe e pasme e pajisjes.
- Bateritë duhet të ruhen jashtë arrijës së fëmijëve. Ruani bateritë rezervë

AL

në një vend të sigurt. Hidhni bateritë e përdorura menjëherë dhe në mënyrë të sigurt. Nëse mendoni se bateritë mund të jenë gëlltitur ose vendosur brenda ndonjë pjesë të trupit, kërkoni menjëherë ndihmën mjekësore.

- Nëse compartimenti i baterive nuk mbyllet sigurt, ndaloni së përdoruri produktin dhe mbajeni larg fëmijëve.

NJOHUNI ME VENTILATORIN PA LOPATA

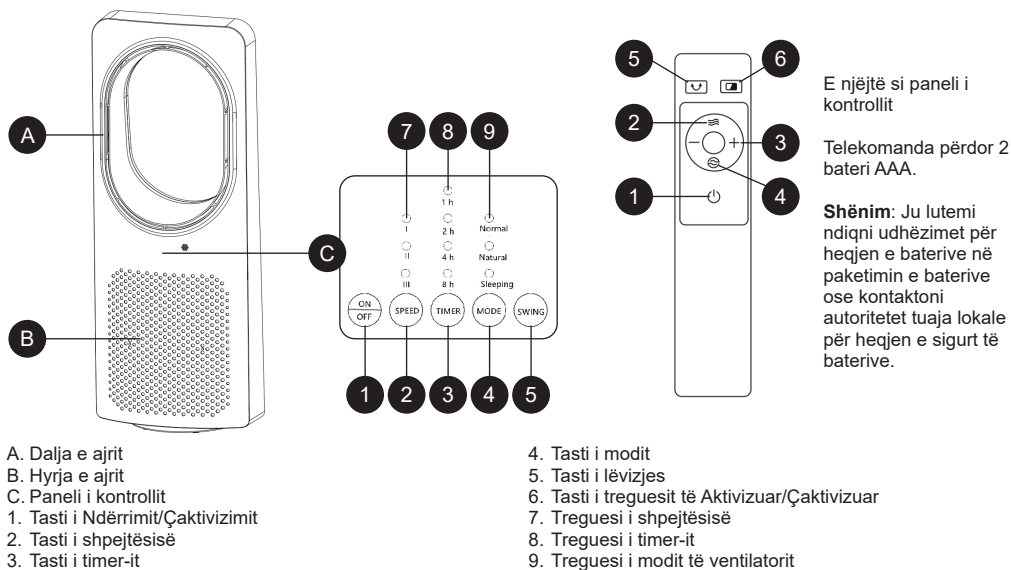

FUNKSIONET DHE OPERIMI

Pas shkarkimit, kontrolloni nëse trupi është në gjendje të mirë dhe nëse ka ndonjë defekt.

Së pari lidhni

Futni prizën në prizë. Produkti do të jetë në gjendje gatishmërie.

TASTI I NDËRRIMIT/ÇAKTIVIZIMIT

Shtypni butonin "ON/OFF" për të aktivizuar ventilatorin në shpejtësi të ulët, dhe drita treguese e shpejtësisë së ulët do të ndizet. Shtypni përsëri për ta kaluar ventilatorin në gjendje gatishmërie.

TASTI I SHPEJTËSISË

Shtypni butonin "SPEED" për të cikluar përmes shpejtësive të ventilatorit TË LARTA-TË MESME-TË ULTA, dhe drita treguese përkatëse do të ndizet ose të fiket.

TASTI I LËVIZJES

Shtypni butonin "SWING" për të osciluar ventilatorin. Shtypni përsëri për të ndaluar funksionin. Drita treguese përkatëse do të ndizet ose të fiket.

Shënim: Mos e ktheni manualisht ventilatorin ose forconi ndryshimin e drejtimit të furnizimit me ajër, pasi kjo mund të dëmtojë funksionin e oscilimit.

TASTI I TIMER-IT

Shtypni butonin "TIMER" për të vendosur një kohë midis 00-15 orësh, e cila do të shfaqet në panelin e kontrollit.

TASTI I MODIT

Shtypni butonin "MODE" për të cikluar midis Ajrit Normal-Ajrit Natyror-Ajrit për Gjumë. Drita treguese përkatëse do të ndizet ose të fiket.

TASTI I FIKJES SË EKRANIT

Shtypni butonin "☐" në telekomandë për të fikur ekranin. Shtypni butonin "☐" përsëri për të aktivizuar ekranin.

Shënim: Nëse nuk ka operacione pas 180 sekondash, ventilatori do të fikë automatikisht ekranin.

PASHTRIMI DHE MIRËMBAJTJA

Pastroni me detergent neutral dhe një pecetë të butë.

Kujdes: Shkëputni kabllon e energjisë para se të pastroni pajisjen, pasi brenda ka tension të lartë. Mos lini asnjë ujë në panelin e kontrollit.

Ndalimi i saktë i këtij produkti



- Kjo shenjë tregon se ky produkt nuk duhet të hedhet me mbeturinat e tjera shtëpiake në të gjithë BE-në.
- Për të parandaluar dëmtimin e mundshëm të mjedisit ose shëndetit njerëzor nga hedhja e pa kontrolluar e mbeturinave, ricikloni atë me përgjegjësi për të promovuar rihvendosjen e qëndrueshme të burimeve materiale.
- Për të kthyer pajisjen tuaj të përdorur, ju lutemi përdorni sistemeshin e kthimit dhe mbledhjes ose kontaktoni shitësin ku është blerë produkti. Ata mund të marrin këtë produkt për riciklim të sigurt të mjedisit.

МОЛЯ ВНИМАТЕЛНО ПРОЧЕТЕ РЪКОВОДСТВОТО ЗА УПОТРЕБА НА УРЕДА ТЪЙ КАТО МОЖЕ ДА СЪДЪРЖА ИНФОРМАЦИЯ ЗА РАЗЛИЧНИ МОДЕЛИ ВАШИЯТ УРЕД Е ВЪЗМОЖНО ДА НЕ СЪДЪРЖА ИНФОРМАЦИЯ ЗА ФУНКЦИИТЕ, СОПОМЕНЕНИ В ТОВА РЪКОВОДСТВО. ТОЗИ ЕЗИК Е ПРЕВЕДЕН С ПОМОЩТА НА ИЗКУСТВЕН ИНТЕЛЕКТ.

ОБЩИ ИНСТРУКЦИИ ЗА БЕЗОПАСНОСТ И ПРЕДУПРЕЖДЕНИЯ

- Преди да използвате това устройство, внимателно прочетете ръководството за употреба.
- Уверете се, че номиналното напрежение е същото като напрежението, което използвате.
- Съхранявайте инструкциите, гаранционния сертификат, разписката за покупка и, ако е възможно, картонената кутия с вътрешната опаковка!
- Устройството е предназначено изключително за лична употреба и не за търговска или професионална употреба!
- Винаги изваждайте щепсела от контакта, когато устройството не се използва, когато прикрепяте аксесоари, почиствате устройството или когато се появят смущения. Първо изключете устройството. Дърпайте за щепсела, а не за кабела.
- За да защитите децата от опасностите на електрическите уреди, никога не ги оставяйте без надзор с устройството. Следователно, когато избирате място за устройството, направете го така, че децата да нямат достъп до него. Внимавайте кабелът да не виси.
- Редовно проверявайте устройството и кабела за повреди. Ако има повреди от какъвто и да е вид, устройството не трябва да се използва.
- Не позволявайте на децата да играят с устройството. Не позволявайте на децата да играят с опаковъчните материали, като пластмасови торбички.
- Това устройство може да се използва от деца на възраст над 8 години и лица с физически, сетивни или умствени увреждания, или с недостатъчен опит и знания, при условие че те са под наблюдение или са получили инструкции за безопасно използване на устройството и разбират възможните опасности. Почистването и поддръжката на устройството не трябва да се извършват от деца, освен ако те са под 8 години и под надзор.
- Не ремонтирайте устройството сами, а се консултирайте с упълномощен специалист в случай на проблеми.
- По съображения за безопасност, повреден или счупен захранващ кабел може да бъде заменен само с еквивалентен кабел от производителя, нашия отдел за обслужване на клиенти или подобно квалифицирано лице.
- Дръжте устройството и кабела далеч от топлина, пряка слънчева

светлина, влага, остри ръбове и подобни.

- Изключвайте устройството и изваждайте щепсела от контакта, когато не използвате устройството.
- Използвайте само оригинални аксесоари, предоставени от доставчика.
- Не използвайте устройството на открито (освен ако устройството не е проектирано за външна употреба). Винаги предпазвайте от отрицателни температури.
- Никога не използвайте близо до вода (вана, мивка и т.н.). Устройството не трябва да бъде изложено на дъжд или влага. Използвайте устройството само когато ръцете ви са сухи.
- Ако устройството падне във вода, изключете го, преди да го извадите от водата. Не докосвайте водния източник. Устройството трябва да бъде проверено от специалист, преди да се използва отново. За да избегнете риска от електрически удар, не почиствайте устройството с вода и не го потапяйте във вода.
- Използвайте устройството само за предназначенията цел.
- Това устройство трябва да работи само когато е свързано с заземен контакт, инсталиран в съответствие с правилата. Уверете се, че напрежението на захранването съответства на напрежението, посочено на табелката.
- Щетите, които настъпват, когато устройството се използва за цели, различни от тези, посочени в инструкциите, или когато се използва неправилно или не се ремонтира от специалисти, не се покриват от гаранцията.
- Винаги използвайте устройството на равна и хоризонтална повърхност.
- Устройството не трябва да се използва след падане на твърда повърхност от височина. Дори невидимите повреди могат да повлияят отрицателно на функционалната безопасност на устройството. Устройството може да се използва само след проверка от професионалист.
- Никога не носете или дърпайте устройството, като държите за захранващия кабел, тъй като съществува риск от късо съединение поради повреда на кабела. Не огъвайте, не прищипвайте и не дърпайте захранващия кабел по остри ръбове.
- Ако има вентилационни отвори, не ги покривайте. Не наливайте течности или прах в вентилационните отвори.
- Не вкарвайте пръсти или други предмети в отворените части на устройството.
- Не носим отговорност за щети, причинени от неправилна употреба

или неспазване на тези инструкции.

- Не покривайте или ограничавайте въздушния поток към входните или изходните решетки по какъвто и да е начин.
- За да избегнете прегряване, поддържайте решетките на въздушния поток чисти от прах и натрупване на косми, особено ако имате домашни любимци.
- Не покривайте решетките или не блокирайте входовете или изходите на въздушния поток, като поставите уреда до всяка повърхност.
- Дръжте всички обекти на поне 1 метър от предната и задната страна на уреда.
- Батериите трябва да се съхраняват извън обсега на деца. Съхранявайте резервните батерии на сигурно място. Изхвърляйте използваните батерии незабавно и безопасно. Ако мислите, че батериите може да са били погълнати или поставени в която и да е част на тялото, потърсете незабавно медицинска помощ.
- Ако отделението за батерии не се затваря здраво, спрете да използвате продукта и го дръжте далеч от деца.

ПРИЗНАЙТЕ БЕЗЛОПАТНИЯ ВЕНТИЛАТОР

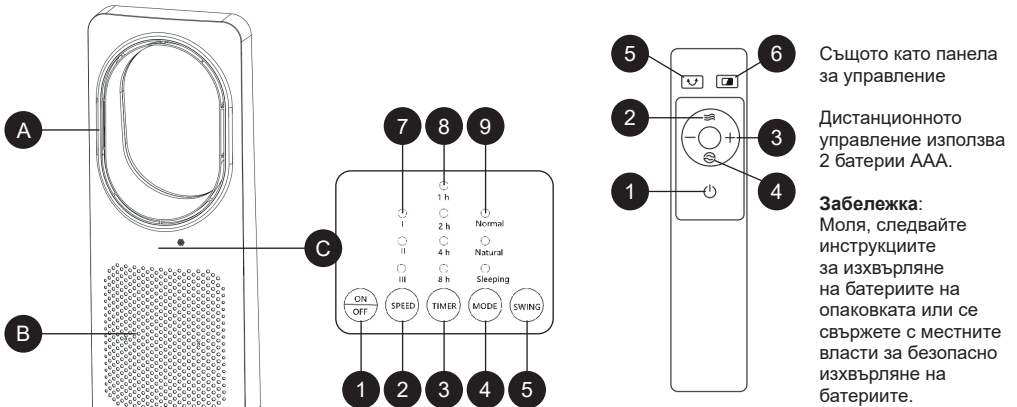

- A. Изход на въздуха
 B. Вход на въздуха
 C. Панел за управление
 1. Бутон за Включване/Изключване
 2. Бутон за Скорост
 3. Бутон за Таймер

4. Бутон за Режим
 5. Бутон за Завъртане
 6. Бутон за Индикация Включено/Изключено
 7. Индикатор за Скорост
 8. Индикатор за Таймер
 9. Индикатор за Режим на Вентилатора

Същото като панела за управление

Дистанционното управление използва 2 батерии AAA.

Забележка:
 Моля, следвайте инструкциите за изхвърляне на батериите на опаковката или се свържете с местните власти за безопасно изхвърляне на батериите.

ФУНКЦИИ И РАБОТА

След разопаковане, проверете дали корпусът е в добро състояние и дали има дефекти.

Първо включете

Включете щепсела в контакта. Продуктът ще бъде в режим на готовност.

БУТОН ЗА ВКЛЮЧВАНЕ/ИЗКЛЮЧВАНЕ

Натиснете бутона "ON/OFF", за да активирате вентилатора на ниска скорост, и индикаторната лампа за ниска скорост ще светне. Натиснете го отново, за да поставите вентилатора в режим на готовност.

БУТОН ЗА СКОРОСТ

Натиснете бутона "SPEED", за да превключите между ВИСОКА-МЕДИУМ-НИСКА скорости на вентилатора, и съответната индикаторна лампа ще светне или изгасне.

БУТОН ЗА ЗАВЪРТАНЕ

Натиснете бутона "SWING", за да осцилирате вентилатора. Натиснете го отново, за да спрете функцията. Съответната индикаторна лампа ще светне или изгасне.

Забележка: Не завъртайте ръчно вентилатора или насилствено променяйте посоката на въздушния поток, тъй като това може да повреди функцията на осцилация.

БУТОН ЗА ТАЙМЕР

Натиснете бутона "TIMER", за да зададете време между 00-15 часа, което ще се показва на панела за управление.

БУТОН ЗА РЕЖИМ

Натиснете бутона "MODE", за да превключите между Нормален Вятър-Естествен Вятър-Вятър за Спание. Съответната индикаторна лампа ще светне или изгасне.

БУТОН ЗА ИЗКЛЮЧВАНЕ НА ЕКРАНА

Натиснете бутона "☒" на дистанционното управление, за да изключите екрана. Натиснете бутона "☒" отново, за да включите екрана.

Забележка: Ако няма операция след 180 секунди, вентилаторът автоматично ще изключи екрана.

ПРЕЧИСТВАНЕ И ПОДДРЪЖКА

Почиствайте с неутрален препарат и мека кърпа.

Внимание: Изключете захранващия кабел преди почистване на уреда, тъй като вътре има високо напрежение. Не оставяйте вода на панела за управление.

Правилно изхвърляне на този продукт



- Тази маркировка показва, че този продукт не трябва да се изхвърля с другите битови отпадъци в цяла Европейския съюз.
- За да се предотврати възможно вреди за околната среда или човешкото здраве от неконтролирано изхвърляне на отпадъци, рециклирайте го отговорно, за да се насърчи устойчивото повторно използване на материалните ресурси.
- За връщане на използвания от вас уред, моля, използвайте системите за връщане и събиране или се свържете с търговеца, от който сте закупили продукта. Те могат да вземат този продукт за екологично безопасно рециклиране.

ΠΑΡΑΚΑΛΟΥΜΕ ΣΗΜΕΙΩΣΤΕ: ΤΟ ΕΓΧΕΙΡΙΔΙΟ ΤΗΣ ΣΥΣΚΕΥΗΣ ΜΠΟΡΕΙ ΝΑ ΔΗΜΙΟΥΡΓΗΘΕΙ ΓΙΑ ΠΕΡΙΣΣΟΤΕΡΑ ΑΠΟ ΕΝΑ ΜΟΝΤΕΛΛΟ. ΟΙ ΛΕΙΤΟΥΡΓΙΕΣ ΠΟΥ ΔΕΝ ΠΕΡΙΕΧΕΙ Ο ΔΙΚΟΣ ΣΑΣ ΕΞΟΠΛΙΣΜΟΣ ΜΠΟΡΕΙ ΝΑ ΚΑΤΑΓΡΑΦΟΥΝ ΣΤΟ ΕΓΧΕΙΡΙΔΙΟ. ΑΥΤΗ Η ΓΛΩΣΣΑ ΕΧΕΙ ΜΕΤΑΦΡΑΣΤΕΙ ΜΕ ΤΗ ΒΟΗΘΕΙΑ ΤΕΧΝΗΤΗΣ ΝΟΗΜΟΣΥΝΗΣ.

ΓΕΝΙΚΕΣ ΟΔΗΓΙΕΣ ΑΣΦΑΛΕΙΑΣ ΚΑΙ ΠΡΟΕΙΔΟΠΟΙΗΣΕΙΣ

- Πριν από τη χρήση της συσκευής, παρακαλώ διαβάστε προσεκτικά τις οδηγίες χρήσης.
- Βεβαιωθείτε ότι η ονομαστική τάση είναι η ίδια με την τάση που χρησιμοποιείτε.
- Παρακαλούμε φυλάξτε τις οδηγίες, το πιστοποιητικό εγγύησης, την απόδειξη και, εάν είναι δυνατόν, την εξωτερική συσκευασία με την εσωτερική!
- Η συσκευή προορίζεται αποκλειστικά για οικιακή χρήση και όχι για εμπορική ή επαγγελματική χρήση!
- Αφαιρείτε πάντα την πρίζα από την πηγή τροφοδοσίας όταν η συσκευή δεν χρησιμοποιείται, όταν συνδέετε επιπλέον μέρη, καθαρίζετε τη συσκευή ή όταν υπάρχει οποιαδήποτε διακοπή. Αρχικά, σβήστε τη συσκευή. Πιάστε την πρίζα, όχι το καλώδιο.
- Για να προστατέψετε τα παιδιά από τους κινδύνους των ηλεκτρικών συσκευών, μην τα αφήνετε ποτέ χωρίς επιτήρηση με τη συσκευή. Επομένως, επιλέγοντας τοποθεσία για τη συσκευή σας, κάντε το με τέτοιο τρόπο ώστε τα παιδιά να μην έχουν πρόσβαση στη συσκευή. Βεβαιωθείτε ότι το καλώδιο δεν κρέμεται.
- Ελέγξτε τακτικά τη συσκευή και το καλώδιο για τυχόν ζημιές. Εάν υπάρχει οποιαδήποτε ζημιά, η συσκευή δεν πρέπει να χρησιμοποιείται.
- Μην επιτρέπετε στα παιδιά να παίζουν με τη συσκευή. Μην επιτρέπετε στα παιδιά να παίζουν με υλικά συσκευασίας, όπως πλαστικές σακούλες.
- Αυτή η συσκευή μπορεί να χρησιμοποιηθεί από παιδιά ηλικίας 8 ετών και άνω και από άτομα με σωματικές, αισθητηριακές ή ψυχικές αναπηρίες, ή χωρίς εμπειρία και γνώσεις, υπό την προϋπόθεση ότι παρακολουθούνται ή έχουν λάβει οδηγίες σχετικά με την ασφαλή χρήση της συσκευής και κατανοούν τους πιθανούς κινδύνους. Καθαρισμός και συντήρηση δεν πρέπει να γίνονται από παιδιά, εκτός αν είναι κάτω των 8 ετών και υπό επιτήρηση.
- Μη προσπαθήσετε να επισκευάσετε τη συσκευή μόνοι σας, αλλά επικοινωνήστε με εξουσιοδοτημένο ειδικό σε περίπτωση προβλήματος.
- Για λόγους ασφαλείας, κατεστραμμένο ή φθαρμένο καλώδιο τροφοδοσίας μπορεί να αντικατασταθεί μόνο με ισοδύναμο καλώδιο από τον κατασκευαστή, την εξυπηρέτηση πελατών μας ή παρόμοιο εξειδικευμένο άτομο.

GR

- Κρατήστε τη συσκευή και το καλώδιο μακριά από θερμότητα, άμεσο ηλιακό φως, υγρασία, αιχμηρές άκρες κ.λπ.
- Απενεργοποιείτε τη συσκευή και αποσυνδέετε όταν δεν τη χρησιμοποιείτε.
- Χρησιμοποιείτε μόνο γνήσια αξεσουάρ που παρέχονται από τον προμηθευτή.
- Μην χρησιμοποιείτε τη συσκευή εξωτερικά. (Εκτός αν η συσκευή έχει σχεδιαστεί για εξωτερική χρήση.) Πάντα να την προστατεύετε από μηδενικές ή αρνητικές θερμοκρασίες.
- Ποτέ μην χρησιμοποιείτε κοντά στο νερό (μπανιέρα, νιπτήρας κ.λπ.). Η συσκευή δεν πρέπει να εκτίθεται σε βροχή ή υγρασία. Χρησιμοποιείτε τη συσκευή μόνο όταν τα χέρια σας είναι στεγνά.
- Εάν η συσκευή πέσει στο νερό, αποσυνδέστε την πριν την βγάλετε από το νερό. Μην αγγίζετε την πηγή νερού. Η συσκευή πρέπει να ελεγχθεί από ειδικό πριν την ξαναχρησιμοποιήσετε. Για να αποφύγετε τον κίνδυνο ηλεκτροπληξίας, μην καθαρίζετε τη συσκευή με νερό ή μην την βυθίζετε στο νερό.
- Χρησιμοποιείτε τη συσκευή μόνο για τον προορισμό της.
- Αυτή η συσκευή μπορεί να λειτουργεί μόνο όταν είναι συνδεδεμένη σε γειωμένη πρίζα που έχει εγκατασταθεί σύμφωνα με τους κανονισμούς. Βεβαιωθείτε ότι η τάση τροφοδοσίας αντιστοιχεί στην τάση που αναφέρεται στην πινακίδα χαρακτηριστικών.
- Η ζημιά που προκύπτει όταν η συσκευή χρησιμοποιείται για άλλους σκοπούς από αυτούς που καθορίζονται στις οδηγίες ή χρησιμοποιείται неправильно ή δεν επισκευάζεται από ειδικούς δεν καλύπτεται από την εγγύηση.
- Χρησιμοποιείτε πάντα τη συσκευή σε επίπεδη και οριζόντια επιφάνεια.
- Η συσκευή δεν πρέπει να χρησιμοποιείται πια αφού πέσει σε σκληρή επιφάνεια από ύψος. Ακόμη και αόρατες ζημιές μπορεί να έχουν αρνητική επίδραση στην ασφάλεια και τη λειτουργικότητα της συσκευής. Η συσκευή μπορεί να χρησιμοποιηθεί μόνο μετά από έλεγχο από ειδικό.
- Ποτέ μην μεταφέρετε ή μην τραβάτε τη συσκευή κρατώντας το καλώδιο τροφοδοσίας, καθώς υπάρχει κίνδυνος βραχυκυκλώματος λόγω θραύσης του καλωδίου. Μην λυγίζετε, μην πιέζετε και μην τραβάτε το καλώδιο τροφοδοσίας μέσω αιχμηρών ακρών.
- Εάν υπάρχει αεραγωγός, μην τον κλείνετε. Μην ρίχνετε υγρά ή σκόνες στους αεραγωγούς.
- Μην βάζετε τα δάχτυλά σας ή άλλα αντικείμενα σε ανοιχτά μέρη της συσκευής.
- Δεν αναλαμβάνουμε καμία ευθύνη για ζημιές που προκύπτουν από

GR

κακή χρήση ή μη συμμόρφωση με αυτές τις οδηγίες.

- Μην καλύπτετε και μην περιορίζετε τη ροή αέρα προς τις εισόδους ή τις εξόδους με οποιονδήποτε τρόπο.
- Για να αποφύγετε την υπερθέρμανση, κρατήστε τις αεραγωγούς ελεύθερες από σκόνη και συσσωρευμένα μαλλιά, ιδιαίτερα αν έχετε κατοικίδια.
- Μην καλύπτετε τις σχάρες ή μην μπλοκάρτε τις εισόδους ή τις εξόδους του αέρα, τοποθετώντας τη συσκευή κοντά σε οποιαδήποτε επιφάνεια.
- Κρατήστε όλα τα αντικείμενα τουλάχιστον 1 μέτρο μακριά από την μπροσινή και την πίσω πλευρά της συσκευής.
- Οι μπαταρίες πρέπει να φυλάσσονται μακριά από τα παιδιά. Αποθηκεύστε τις εφεδρικές μπαταρίες σε ασφαλές μέρος. Αμέσως και με ασφάλεια απαλλαγείτε από τις χρησιμοποιημένες μπαταρίες. Εάν νομίζετε ότι οι μπαταρίες μπορεί να έχουν καταποθεί ή τοποθετηθεί σε οποιοδήποτε μέρος του σώματος, αναζητήστε αμέσως ιατρική βοήθεια.
- Εάν ο θάλαμος μπαταρίας δεν κλείνει σωστά, σταματήστε να χρησιμοποιείτε το προϊόν και κρατήστε το μακριά από τα παιδιά.

ΓΝΩΡΙΣΤΕ ΤΟΝ ΑΝΕΜΙΣΤΗΡΑ ΧΩΡΙΣ ΛΕΠΤΕΣ ΛΕΙΤΟΥΡΓΙΕΣ

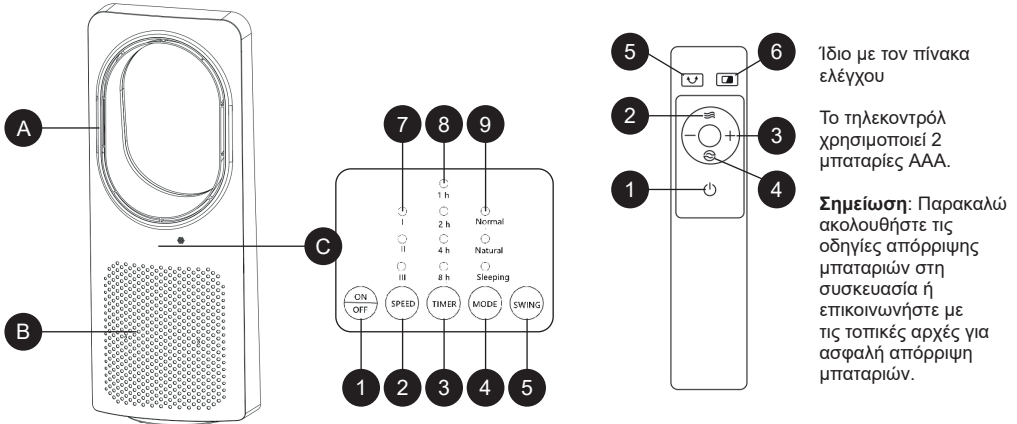

ΛΕΙΤΟΥΡΓΙΕΣ & ΛΕΙΤΟΥΡΓΙΑ

Μετά την απασυσκευασία, ελέγξτε αν το σώμα είναι σε καλή κατάσταση και αν υπάρχουν ελαττώματα.

Πρώτα συνδέστε

Συνδέστε το βύσμα στην πρίζα. Το προϊόν θα είναι σε κατάσταση αναμονής.

ΚΟΥΜΠΙ ON/OFF

Πατήστε το κουμπί "ON/OFF" για να ενεργοποιήσετε τον ανεμιστήρα σε χαμηλή ταχύτητα και το φως ένδειξης χαμηλής ταχύτητας θα ανάψει. Πατήστε το ξανά για να βάλτε τον ανεμιστήρα σε κατάσταση αναμονής.

ΚΟΥΜΠΙ ΤΑΧΥΤΗΤΑΣ

Πατήστε το κουμπί "SPEED" για να εναλλάξετε τις ταχύτητες του ανεμιστήρα ΥΨΗΛΗ-ΜΕΣΑΙΑ-ΧΑΜΗΛΗ και η αντίστοιχη ένδειξη θα ανάψει ή θα σβήσει.

ΚΟΥΜΠΙ ΠΕΡΙΣΤΡΟΦΗΣ

Πατήστε το κουμπί "SWING" για να περιστρέψετε τον ανεμιστήρα. Πατήστε το ξανά για να σταματήσετε τη λειτουργία. Η αντίστοιχη ένδειξη θα ανάψει ή θα σβήσει.

Σημείωση: Μην περιστρέφετε χειροκίνητα τον ανεμιστήρα ή μην αλλάζετε βίαια την κατεύθυνση ροής του αέρα, καθώς αυτό μπορεί να προκαλέσει βλάβη στη λειτουργία περιστροφής.

ΚΟΥΜΠΙ ΧΡΟΝΟΔΙΑΚΟΠΤΗ

Πατήστε το κουμπί "TIMER" για να ρυθμίσετε χρόνο μεταξύ 00-15 ωρών, ο οποίος θα εμφανίζεται στον πίνακα ελέγχου.

ΚΟΥΜΠΙ ΛΕΙΤΟΥΡΓΙΑΣ

Πατήστε το κουμπί "MODE" για να εναλλάξετε μεταξύ Κανονικού Αέρα-Φυσικού Αέρα-Αέρα Ύπνου. Η αντίστοιχη ένδειξη θα ανάψει ή θα σβήσει.

ΚΟΥΜΠΙ ΣΒΗΣΙΜΑΤΟΣ ΟΘΟΝΗΣ

Πατήστε το κουμπί "☒" στο τηλεκοντρόλ για να σβήσετε την οθόνη. Πατήστε το κουμπί "☒" ξανά για να ανάψετε ξανά την οθόνη.

Σημείωση: Αν δεν υπάρχει καμία ενέργεια μετά από 180 δευτερόλεπτα, ο ανεμιστήρας θα σβήσει αυτόματα την οθόνη.

ΚΑΘΑΡΙΣΜΟΣ ΚΑΙ ΣΥΝΤΗΡΗΣΗ

Καθαρίστε με ουδέτερο απορρυπαντικό και μαλακό πανί.

Προσοχή: Αποσυνδέστε το καλώδιο τροφοδοσίας πριν καθαρίσετε τη συσκευή, καθώς υπάρχει υψηλή τάση στο εσωτερικό. Μην αφήνετε νερό στον πίνακα ελέγχου.

ΣΩΣΤΗ ΔΙΑΘΕΣΗ ΑΥΤΟΥ ΤΟΥ ΠΡΟΪΟΝΤΟΣ



- Αυτή η σήμανση υποδεικνύει ότι αυτό το προϊόν δεν πρέπει να απορρίπτεται μαζί με άλλα οικιακά απορρίμματα σε ολόκληρη την ΕΕ.
- Για να αποτραπούν δυνητικές βλάβες στο περιβάλλον ή στην ανθρώπινη υγεία από την ανεξέλεγκτη απόρριψη απορριμμάτων, ανακυκλώστε το υπεύθυνα για να προωθήσετε την αειφόρο επαναχρησιμοποίηση των υλικών πόρων.
- Για να επιστρέψετε τη χρησιμοποιημένη σας συσκευή, χρησιμοποιήστε τα συστήματα επιστροφής και συλλογής ή επικοινωνήστε με τον πωλητή από τον οποίο αγοράσατε το προϊόν. Μπορούν να πάρουν αυτό το προϊόν για ασφαλή ανακύκλωση προς όφελος του περιβάλλοντος.

KÉRJÜK VEGYE FIGYELEMBE, HOGY A HÁZI KÉSZÜLÉK KÉZIKÖNYVE TÖBB KÜLÖBÖZŐ KÉSZÜLÉKÉRT IS HASZNALHATÓ ILLETHET. AZ ÖN HÁZI KÉSZÜLÉKE NEM TARTALMAZHATJA A KÉZIKÖNYVBEN EMLÍTETT TULAJDONSÁGOKAT. EZT A NYELVET MESTERSÉGES INTELLIGENCIA SEGÍTSÉGÉVEL FORDÍTOTTÁK.

ÁLTALÁNOS BIZTONSÁGI UTASÍTÁSOK ÉS FIGYELMEZTETÉSEK

- A készülék használata előtt kérjük, figyelmesen olvassa el a használati útmutatót.
- Győződjön meg arról, hogy a névleges feszültség megegyezik a használni kívánt feszültséggel.
- Kérjük, őrizze meg az útmutatót, a garancialevelet, a nyugtát, és ha lehetséges, a külső csomagolást a belsővel együtt!
- A készülék kizárólag háztartási használatra készült, nem kereskedelmi vagy professzionális használatra!
- Mindig húzza ki a csatlakozót a tápegységből, amikor a készüléket nem használja, kiegészítő részeket csatlakoztat, tisztítja a készüléket, vagy bármilyen megszakítás történik. Először kapcsolja ki a készüléket. Húzza meg a csatlakozót, ne a vezetéket.
- A gyermekek védelme érdekében soha ne hagyja felügyelet nélkül a készüléket. Ezért, amikor kiválasztja a készülék helyét, úgy tegye, hogy a gyermekek ne férhessenek hozzá. Ügyeljen arra, hogy a vezeték ne lógjon.
- Rendszeresen ellenőrizze a készüléket és a vezetéket a sérülések miatt. Ha bármilyen sérülés van, a készüléket nem szabad használni.
- Ne engedje, hogy a gyermekek játsszanak a készülékkel. Ne engedje, hogy a gyermekek játsszanak a csomagolóanyagokkal, például műanyag zacskókkal.
- Ezt a készüléket 8 éves vagy annál idősebb gyermekek és a testi, érzékszervi vagy mentális fogyatékkal élők, valamint tapasztalattal és ismeretekkel nem rendelkező személyek használhatják, feltéve, hogy felügyelet alatt állnak, vagy kaptak utasítást a készülék biztonságos használatáról, és értik a lehetséges veszélyeket. A takarítást és karbantartást gyermekek nem végezhetik, kivéve, ha 8 évesnél fiatalabbak és felügyelet alatt állnak.
- Soha ne próbálja meg saját maga megjavítani a készüléket, hanem forduljon szakemberhez, ha probléma merül fel.
- Biztonsági okokból a sérült vagy elhasználódott tápkábelt csak a gyártó, az ügyfélszolgálatunk vagy hasonló szakképzett személy cserélheti ki.
- Tartsa a készüléket és a vezetéket távol a hőtől, közvetlen napsütéstől, nedvességtől, éles szélektől stb.
- Kapcsolja ki a készüléket, és húzza ki a csatlakozót, amikor nem használja.

- Használjon csak eredeti tartozékokat, amelyeket a szállító biztosít.
- Ne használja a készüléket kültéren. (Ha a készülék kültéri használatra készült, védje mindig a fagyos vagy negatív hőmérsékletektől.)
- Soha ne használja víz közelében (fürdőszoba, mosdó stb.). A készüléket ne tegye ki esőnek vagy nedvességnek. Használja a készüléket, csak ha a kezei szárazak.
- Ha a készülék a vízbe esik, húzza ki, mielőtt kiemeli a vízből. Ne érjen a vízforráshoz. A készüléket szakembernek kell ellenőriznie, mielőtt újra használni kezdi. Az elektromos áramütés veszélyének elkerülése érdekében ne tisztítsa a készüléket vízzel, és ne merítse vízbe.
- Használja a készüléket csak annak rendeltetésének megfelelően.
- Ez a készülék csak akkor működhet, ha földelt konnektorba csatlakozik, amelyet a szabályoknak megfelelően telepítettek. Győződjön meg arról, hogy a tápláló feszültség megfelel a jellemző táblázatban feltüntetett feszültségnek.
- A készülékben keletkező kár, amely abból adódik, hogy azt nem a használati utasításoknak megfelelően használják, vagy hibásan használják, illetve nem szakemberek javítják, nem tartozik a garancia hatálya alá.
- Mindig sík és vízszintes felületen használja a készüléket.
- A készüléket nem szabad többé használni, ha kemény felületre esett. Még a láthatatlan károk is negatívan befolyásolhatják a készülék biztonságát és működését. A készülék csak szakember általi ellenőrzés után használható.
- Soha ne hordja vagy húzza a készüléket a tápkábelénél fogva, mivel a kábel megsérülésének veszélye áll fenn. Ne hajlítsa, ne nyomja, és ne húzza a tápkábelt éles széleken.
- Ha van szellőzőnyílás, ne zárja el. Ne öntsön folyadékot vagy port a szellőzőnyílásokba.
- Ne tegye az ujjait vagy más tárgyakat a készülék nyitott részeibe.
- Nem vállalunk felelősséget a rossz használatból vagy az utasítások be nem tartásából eredő károkért.
- Ne takarja le, és ne korlátozza a légáramlást a be- és kimenetekhez bármilyen módon.
- A túlmelegedés elkerülése érdekében tartsa a légbeömlőket tisztán, por és hajfelhalmozódás nélkül, különösen, ha háziállata van.
- Ne takarja le a rácsokat, és ne akadályozza a levegő be- és kiáramlását, úgy, hogy a készüléket bármilyen felülethez közel helyezi el.
- Tartsa az összes tárgyat legalább 1 méter távolságra a készülék elülső és hátsó oldalától.

- A gombelemeket távol kell tartani a gyermekektől. Az akkumulátorokat biztonságos helyen tárolja. Azonnal és biztonságosan szabaduljon meg a használt elemeket. Ha úgy gondolja, hogy az elemeket lenyelték vagy a test bármely részébe helyezték, azonnal orvosi segítséget kérjen.
- Ha az akkumulátortartó nem záródik megfelelően, hagyja abba a termék használatát, és tartsa távol a gyermekektől.

ISMERKEDJEN A LAPÁT NÉLKÜLI FANNAK

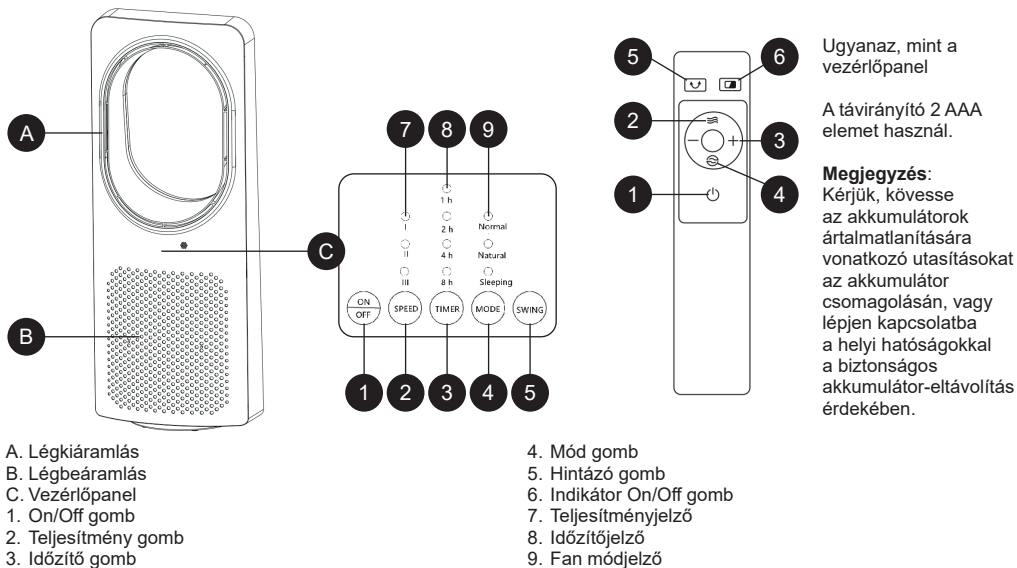

FUNKCIÓK ÉS MŰKÖDÉS

A csomagolás után ellenőrizze, hogy a készülék jó állapotban van-e, és van-e rajta bármilyen hiba.

Először csatlakoztassa

Csatlakoztassa a csatlakozót a konnektorba. A termék készenléti állapotba kerül.

ON/OFF gomb

Nyomja meg az "ON/OFF" gombot az alacsony sebességű ventilátor aktiválásához, és az alacsony sebesség jelzőfény fel fog világítani. Nyomja meg újra, hogy a ventilátor készenléti állapotba kerüljön.

TELJESÍTMÉNY gomb

Nyomja meg az "SPEED" gombot a nagy-közepes-alacsony ventilátorsebességek között történő váltáshoz, és a megfelelő jelzőfény fel fog világítani vagy ki fog kapcsolni.

HINTÁZÓ gomb

Nyomja meg a "SWING" gombot a ventilátor hintáztatásához. Nyomja meg újra a funkció leállításához. A megfelelő jelzőfény fel fog világítani vagy ki fog kapcsolni.

Megjegyzés: Ne forgassa manuálisan a ventilátort, és ne változtassa meg erőszakkal a légáramlás irányát, mivel ez károsíthatja a hintázási funkciót.



IDŐZÍTŐ gomb

Nyomja meg a "TIMER" gombot az idő 00-15 óra közötti beállításához, amely a vezérlőpanelen fog megjelenni.

MÓD gomb

Nyomja meg a "MODE" gombot a Normál Szél-Natural Wind-Alvó Szél között való váltáshoz. A megfelelő jelzőfény fel fog világítani vagy ki fog kapcsolni.

KÉPERNYŐ KIKAPCSOLÁS gomb

Nyomja meg az  gombot a távirányítón a képernyő kikapcsolásához. Nyomja meg az  gombot újra a képernyő visszakapcsolásához.

Megjegyzés: Ha 180 másodperc elteltével nincs művelet, a ventilátor automatikusan kikapcsolja a képernyőt.

TISZTÍTÁS ÉS KARBAANTARTÁS

Tisztítsa semleges tisztítószerrel és puha ronggyal.

Figyelem: A készülék tisztítása előtt húzza ki a tápkábelt, mivel a készülék belsejében magas feszültség van. Ne hagyjon vizet a vezérlőpanelen.

Ezen termék helyes ártalmatlanítása



- Ez a jelölés azt jelzi, hogy ezt a terméket nem szabad más háztartási hulladékkal együtt eldobni az EU-ban.
- Annak érdekében, hogy megelőzzük a környezet vagy az emberi egészség lehetséges károsodását az irányítatlan hulladékkezeléstől, felelősen újra kell hasznosítani, hogy a anyagi erőforrások fenntartható újrafelhasználását elősegítsük.
- A használt eszköz visszajuttatásához használja a visszatérési és gyűjtési rendszereket, vagy lépjen kapcsolatba az eszköz vásárló helyével. Ők elvehetik ezt a terméket környezetbarát újrahasznosítás céljából.

ВЕ МОЛИМЕ ЗАБЕЛЕЖЕТЕ: УПАТСТВОТО ЗА УРЕДОТ МОЖЕ ДА СЕ КРЕИРА ЗА ПОВЕЌЕ ОД ЕДЕН МОДЕЛ. ФУНКЦИИТЕ КОИ ВАШИОТ УРЕД НЕ ГИ СОДРЖИ, МОЖЕ ДА СЕ НАВЕДАТ ВО УПАТСТВОТО.
ОВАА ЈАЗИК БЕШЕ ПРЕВЕДЕН СО ПОМОШ НА ИЗМИСЛЕНА ИНТЕЛИГЕНЦИЈА.

ГЕНЕРАЛНИ УПАТСТВА ЗА БЕЗБЕДНОСТ И ПРЕДУПРЕЖУВАЊА

- Пред да го користите ова уред, внимателно прочитајте го упатството за користење.
- Осигурајте се дека номиналното напон е исто како напонот што го користите.
- Чувајте ги упатствата, гарантен сертификат, фискалната сметка и, ако е можно, картонската кутија со внатрешното пакување!
- Уредот е наменет исклучиво за приватна употреба и не за комерцијална или професионална употреба!
- Секогаш вадете го штекерот од контактот кога уредот не се користи, при прикачување на додатоци, чистење на уредот или кога ќе се појави некоја пречка. Прво исклучете го уредот. Влечете за штекерот, не за кабелот.
- За да ги заштитите децата од опасностите од електричните уреди, никогаш не ги оставајте без надзор со уредот. Затоа, при изборот на локацијата за вашиот уред, направете го така што децата да немаат пристап до уредот. Внимавајте кабелот да не виси.
- Редовно проверувајте го уредот и кабелот за оштетувања. Ако има какви било оштетувања, уредот не смее да се користи.
- Не дозволувајте на децата да се играат со уредот. Не дозволувајте на децата да се играат со пакувачките материјали, како што се пластичните кеси.
- Овој уред може да го користат деца на возраст од 8 години и постари и лица со физички, сетилни или ментални оштетувања, или со недостаток на искуство и знаење, под услов да се под надзор или да добиле инструкции за безбедна употреба на уредот и разбираат можните опасности. Чистењето и одржувањето на уредот не треба да го прават деца, освен ако се под 8 години и под надзор.
- Не поправајте го уредот сами, туку консултирајте се со овластен стручњак во случај на проблеми.
- За безбедносни причини, оштетени или скршени кабли за напојување можат да бидат заменети само со еквивалентен кабел од производителот, нашиот оддел за услуга на клиенти или слично квалификувано лице.
- Држете го уредот и кабелот далеку од топлина, директна сончева светлина, влажност, остри рабови и слично.

МК

- Исклучувајте го уредот и вадете го штекерот од контактот, кога не го користите уредот.
- Користете само оригинални додатоци обезбедени од добавувачот.
- Не користете го уредот надвор (освен ако уредот е дизајниран за надворешна употреба). Секогаш штитете од ниски температури или нула температури.
- Никогаш не користете блиску до вода (бања, мијалник, итн.). Уредот не смее да биде изложен на дожд или влажност. Користете го уредот само кога вашите раце се суви.
- Ако уредот падне во вода, исклучете го пред да го извадите од водата. Не допирајте го изворот на вода. Уредот треба да биде проверен од страна на стручњак пред повторна употреба. За да избегнете ризик од електричен удар, не чистете го уредот со вода и не го нурнувајте во вода.
- Користете го уредот само за намената која е предвидена.
- Овој уред треба да работи само кога е поврзан со заземен контакт инсталиран во согласност со прописите. Осигурајте се дека напојувањето на напонот одговара на напонот наведен на табелата.
- Штети што се случуваат кога уредот се користи за цели различни од оние наведени во упатствата или кога се користи неправилно или не се поправи од страна на стручњаци не се покриени со гаранцијата.
- Секогаш користете го уредот на рамна и хоризонтална површина.
- Уредот не треба да се користи после пад на тврдата површина од висина. Дури и невидливите оштетувања можат да имаат негативно влијание на функционалната безбедност на уредот. Уредот може да се користи само по проверка од страна на професионалец.
- Никогаш не носете или влечете го уредот држејќи го за кабелот, бидејќи постои ризик од краток спој поради оштетување на кабелот. Не свивајте, не стегајте и не влечете го кабелот преку остри рабови.
- Ако има отвори за вентилација, не ги покривајте. Не преливајте течности или прашок во отворите за вентилација.
- Не вметнувајте прсти или други предмети во отворените делови на уредот.
- Не превземаме одговорност за штети предизвикани од неправилна употреба или непочитување на овие упатства.
- Не покривајте или ограничувајте протокот на воздух на влезните или излезните решетки на никаков начин.
- За да се избегне прегревање, одржувајте ги решетките за проток

МК

на воздух чисти од прашина и влакна, особено ако имате домашни миленици.

- Не покривајте ги решетките или блокирајте го влегувањето или излегувањето на воздухот така што уредот е притиснат против некоја површина.
- Држете сите предмети на најмалку 1 метар од предната и задната страна на уредот.
- Акумулаторите треба да се чуваат надвор од дофат на деца. Секогаш безбедно складирајте ги резервните акумулатори. Веднаш и безбедно отфрлајте ги искористените акумулатори. Ако мислите дека акумулаторите можеби се проголтани или ставени во дел од телото, побарајте итна медицинска помош.
- Ако одделот за акумулатори не се затвора безбедно, престанете да го користите производот и чувајте го подалеку од деца.

ПОДОБРО СЕ ЗНАЈТЕ СО ВЕНТИЛАТОРОТ БЕЗ ЛАБА

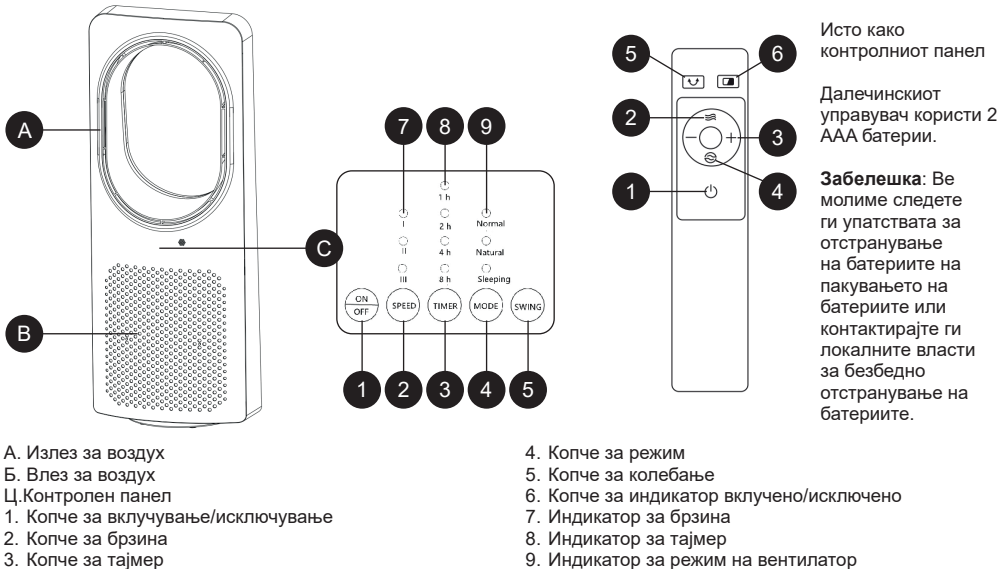

ФУНКЦИИ И РАБОТА

По распакувањето, проверете дали телото е во добар состојба и дали има некои дефекти.

Прво приклучете

Вметнете го приклучокот во розетката. Производот ќе биде во режим на готовност.

Копче за вклучување/исклучување

Притиснете го копчето “ON/OFF” за активирање на вентилаторот на ниска брзина, а индикаторот за ниска брзина ќе свети. Притиснете го повторно за да го ставите вентилаторот во режим на готовност.

Копче за брзина

Притиснете го копчето “SPEED” за да се префрлате меѓу ВИСОКА-ПОПРЕДНА-НИСКА брзина на вентилаторот, а соодветниот индикатор ќе се вклучи или исклучи.

Копче за колебање

Притиснете го копчето “SWING” за да колебате со вентилаторот. Притиснете го повторно за да ја запрате функцијата. Соодветниот индикатор ќе се вклучи или исклучи.

Забелешка: Не манипулирајте рачно со вентилаторот или не менувајте ја насоката на воздушниот проток, бидејќи тоа може да го оштети механизмот за колебање.



Копче за тајмер

Притиснете го копчето “TIMER” за да поставите време помеѓу 00-15 часа, кое ќе се прикаже на контролниот панел.

Копче за режим

Притиснете го копчето “MODE” за да се префрлате помеѓу Нормален ветер-Еднороден ветер-Спиене ветер. Соодветниот индикатор ќе се вклучи или исклучи.

Копче за исклучување на екранот

Притиснете го копчето “” на далечинскиот управувач за исклучување на екранот. Притиснете го копчето “” повторно за повторно вклучување на екранот.

Забелешка: Ако нема дејствија по 180 секунди, вентилаторот автоматски ќе го исклучи екранот.

ЧИСТЕЊЕ И ОДРЖУВАЊЕ

Чистете со неутрален детергент и мека крпа.

Внимание: Исклучете го напојувањето пред да го исчистите уредот, бидејќи во внатрешноста има високо напојување. Не оставајте вода на контролниот панел.

Правилно отстранување на овој производ



- Оваа ознака покажува дека овој производ не треба да се отстранува со други домашни отпадоци низ ЕУ.
- За да се спречи можната штета на животната средина или човечкото здравје од неконтролирано отстранување на отпадоци, одговорно рециклирајте го за да се промовира одржливото повторно користење на материјалните ресурси.
- За враќање на вашата користена опрема, ве молиме користете ги системите за враќање и собирање или контактирајте го продавачот каде што производот бил купен. Тие можат да го преземат овој производ за безбедно рециклирање на животната средина.

MOLIMO VAS UZMITE U OBZIR DA OVO UPUTSTVO ZA UPOTREBU UREDAJA MOŽE BITI SASTAVLJENO NA NAČIN DA POSEDUJE INFORMACIJE ZA KORIŠĆENJE VIŠE MODELA. VAŠ UREDAJ MOŽDA NE SADRŽI KARAKTERISTIKE KOJE SU NAVEDENE U OVOM UPUTSTVU ZA UPOTREBU.

OPŠTA UPUTSTVA ZA BEZBEDNOST I UPOZORENJA

- Pre nego što koristite ovaj uređaj, pažljivo pročitajte uputstvo za upotrebu.
- Uverite se da je naznačeni napon isti kao napon koji koristite.
- Čuvajte uputstva, sertifikat o garanciji, račun o kupovini i, ako je moguće, kutiju sa unutrašnjim pakovanjem!
- Uređaj je namenjen isključivo za privatnu upotrebu i ne za komercijalnu ili profesionalnu upotrebu!
- Uvek izvlačite utikač iz utičnice kada uređaj nije u upotrebi, kada pričvršćujete dodatke, čistite uređaj ili kada dođe do smetnji. Prvo isključite uređaj. Vucite za utikač, ne za kabl.
- Da biste zaštitili decu od opasnosti električnih uređaja, nikada ih ne ostavljajte bez nadzora sa uređajem. Stoga, prilikom biranja mesta za vaš uređaj, postavite ga tako da deca nemaju pristup uređaju. Obratite pažnju da kabl ne visi.
- Redovno proveravajte uređaj i kabl na oštećenja. Ako ima bilo kakvih oštećenja, uređaj ne sme da se koristi.
- Ne dozvolite deci da se igraju sa uređajem. Ne dozvolite deci da se igraju sa materijalom za pakovanje, kao što su plastične kese.
- Ovaj aparat mogu koristiti deca starija od 8 godina i osobe sa fizičkim, senzornim ili mentalnim invaliditetom, ili nedostatkom iskustva i znanja, pod uslovom da su pod nadzorom ili su dobile uputstva za bezbednu upotrebu aparata i razumeju moguće opasnosti. Čišćenje i održavanje uređaja ne treba da obavljaju deca, osim ako su mlađa od 8 godina i pod nadzorom.
- Ne popravljajte uređaj sami, već se obratite ovlašćenom stručnjaku u slučaju problema.
- Iz bezbednosnih razloga, oštećeni ili polomljeni kabl za napajanje može biti zamenjen samo ekvivalentnim kablom od proizvođača, našeg odeljenja za korisničku podršku ili slične kvalifikovane osobe.
- Držite uređaj i kabl dalje od toplote, direktne sunčeve svetlosti, vlage, oštih ivica i sličnog.
- Isključujte uređaj i izvlačite utikač iz utičnice kada ne koristite uređaj.
- Koristite samo originalne dodatke koje pruža dobavljač.
- Ne koristite uređaj na otvorenom (osim ako je uređaj dizajniran za spoljašnju upotrebu). Uvek ga štitite od niskih temperatura.
- Nikada ne koristite blizu vode (kupaonica, lavabo, itd.). Uređaj ne sme

SR

- biti izložen kiši ili vlazi. Koristite uređaj samo kada su vaše ruke suve.
- Ako uređaj padne u vodu, isključite ga pre nego što ga izvadite iz vode. Ne dodirujte izvor vode. Uređaj mora biti pregledan od strane stručnjaka pre ponovne upotrebe. Da biste izbegli rizik od električnog udara, ne čistite uređaj vodom i ne potapajte ga u vodu.
 - Koristite uređaj samo za predviđenu svrhu.
 - Ovaj uređaj treba da radi samo kada je povezan sa uzemljenom utičnicom instaliranom u skladu sa pravilima. Uverite se da napajanje odgovara naponu navedenom na oznaci.
 - Štete koje nastaju kada se uređaj koristi za svrhe koje nisu navedene u uputstvima ili kada se koristi nepravilno ili se ne popravi od strane stručnjaka nisu pokrivena garancijom.
 - Uvek koristite uređaj na ravnoj i horizontalnoj površini.
 - Uređaj ne treba koristiti nakon pada na čvrstu površinu sa visine. Čak i nevidljive štete mogu imati negativan uticaj na funkcionalnu sigurnost uređaja. Uređaj može da se koristi samo nakon pregleda od strane profesionalca.
 - Nikada ne nosite ili vucite uređaj držeći za kabl za napajanje, jer postoji rizik od kratkog spoja zbog oštećenja kabla. Ne savijajte, ne pritiskajte i ne vučite kabl za napajanje preko oštih ivica.
 - Ako postoje ventilacioni otvori, ne prekrivajte ih. Ne sipajte tečnost ili prašak u ventilacione otvore.
 - Ne stavljajte prste ili druge predmete u otvorene delove uređaja.
 - Ne preuzimamo odgovornost za štete koje nastanu usled nepravilne upotrebe ili nepoštovanja ovih uputstava.
 - Ne pokrivajte ili ograničavajte protok vazduha na ulaznim ili izlaznim rešetkama na bilo koji način.
 - Da biste izbegli pregrevanje, održavajte rešetke za protok vazduha čistim od prašine i dlaka, posebno ako imate kućne ljubimce.
 - Ne pokrivajte rešetke ili blokirajte ulaz ili izlaz vazduha postavljanjem uređaja uz neku površinu.
 - Držite sve predmete najmanje 1 metar od prednje i zadnje strane uređaja.
 - Baterije treba čuvati van dosega dece. Čuvajte rezervne baterije na sigurnom mestu. Odmah i bezbedno odložite korišćene baterije. Ako mislite da su baterije možda progutane ili stavljene unutar bilo kog dela tela, odmah potražite medicinsku pomoć.
 - Ako se odeljak za baterije ne zatvara čvrsto, prestanite da koristite proizvod i držite ga podalje od dece.

UPNITE SE U VENTILATOR BEZ LOPATE

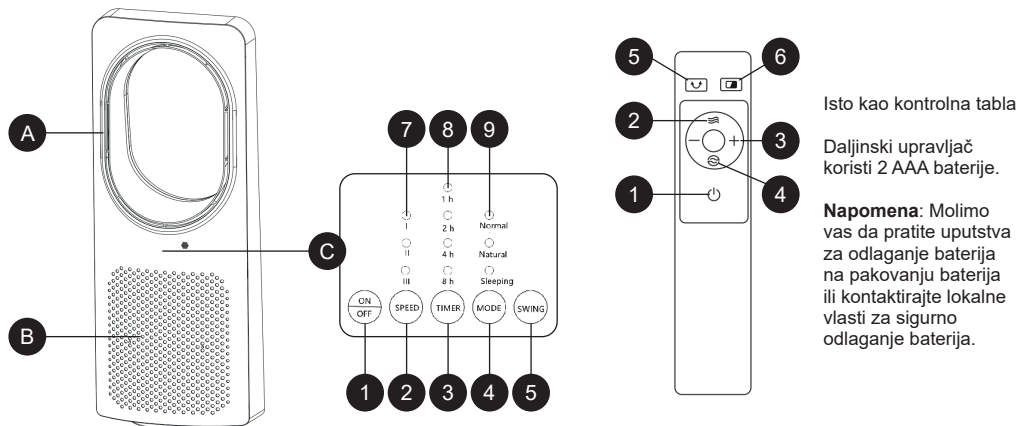

A. Izlaz za vazduh
B. Ulaz za vazduh
C. Kontrolna tabla

1. Dugme za uključivanje/isključivanje
2. Dugme za brzinu
3. Dugme za tajmer

4. Dugme za režim
5. Dugme za oscilaciju
6. Dugme za indikator uključeno/isključeno
7. Indikator brzine
8. Indikator tajmera
9. Indikator režima ventilatora

FUNKCIJE I RADA

Nakon vađenja iz pakovanja, proverite da li je telo u dobrom stanju i da li ima nekih oštećenja.

Prvo priključite

Umetnite priključak u utičnicu. Proizvod će biti u režimu čekaња.

 **DUGME ZA UKLJUČIVANJE/ISKLUČIVANJE**

Pritisnite dugme "ON/OFF" da aktivirate ventilator na niskoj brzini, a indikator niske brzine će se upaliti. Pritisnite ponovo da stavite ventilator u režim čekaња.

 **DUGME ZA BRZINU**

Pritisnite dugme "SPEED" da se prebacujete između VISOKE-SREDNJE-NISKE brzine ventilatora, a odgovarajući indikator će se uključiti ili isključiti.

 **DUGME ZA OSCILACIJU**

Pritisnite dugme "SWING" da oscilujete ventilator. Pritisnite ponovo da zaustavite funkciju. Odgovarajući indikator će se uključiti ili isključiti.

Napomena: Ne pomerajte ventilator ručno ili prisilno menjajte pravac protoka vazduha, jer to može oštetiti funkciju oscilacije.



DUGME ZA TAJMER

Pritisnite dugme "TIMER" da postavite vreme između 00-15 sati, koje će biti prikazano na kontrolnoj tabli.

 **DUGME ZA REŽIM**

Pritisnite dugme "MODE" da se prebacujete između Normalnog vetra-Naturalnog vetra-Spavačkog vetra. Odgovarajući indikator će se uključiti ili isključiti.

DUGME ZA ISKLJUČIVANJE EKRANA

Pritisnite dugme “” na daljinskom upravljaču da isključite ekran. Pritisnite dugme “” ponovo da ponovo uključite ekran.

Napomena: Ako ne bude aktivnosti nakon 180 sekundi, ventilator će automatski isključiti ekran.

ČIŠĆENJE I ODRŽAVANJE

Čistite sa neutralnim deterdžentom i mekom krpom.

Pažnja: Isključite napajanje pre čišćenja uređaja, jer unutar ima visoki napon. Ne ostavljajte vodu na kontrolnoj tabli.

Pravilno odlaganje ovog proizvoda



- Označavanje ukazuje da se ovaj proizvod ne sme odbacivati sa drugim kućnim otpadom u celoj EU.
- Da biste sprečili moguću štetu po životnu sredinu ili ljudsko zdravlje usled nekontrolisanog odlaganja otpada, odložite ga odgovorno kako biste promovisali održivo ponovno korišćenje materijalnih resursa.
- Za vraćanje vašeg korišćenog uređaja, koristite sisteme povrata i prikupljanja ili kontaktirajte trgovca kod koga je proizvod kupljen. Oni mogu preuzeti ovaj proizvod za sigurno recikliranje u okviru zaštite životne sredine.

NOTE QUE AS INFORMAÇÕES DO MANUAL DO DISPOSITIVO PODE SER CRIADO PARA MAIS DO QUE UM MODELO. SEU DISPOSITIVO NÃO PODE INCLUIR OS INFORMAÇÕES MENCIONADAS NO MANUAL. ESTA LÍNGUA FOI TRADUZIDA COM A AJUDA DA INTELIGÊNCIA ARTIFICIAL.

INSTRUÇÕES GERAIS DE SEGURANÇA E AVISOS

- Antes de usar este aparelho, leia atentamente o manual de instruções.
- Certifique-se de que a tensão nominal é a mesma que a tensão que você está usando.
- Guarde as instruções, o certificado de garantia, o recibo de compra e, se possível, a caixa com a embalagem interna!
- O aparelho é destinado exclusivamente para uso privado e não para uso comercial ou profissional!
- Sempre retire o plugue da tomada quando o aparelho não estiver em uso, ao conectar acessórios, limpar o aparelho ou quando ocorrer uma interrupção. Desligue o aparelho antes. Puxe pelo plugue, não pelo cabo.
- Para proteger as crianças dos perigos dos aparelhos elétricos, nunca as deixe sem supervisão com o aparelho. Portanto, ao escolher o local para o seu aparelho, certifique-se de que as crianças não tenham acesso ao aparelho. Tome cuidado para que o cabo não fique pendurado.
- Verifique regularmente o aparelho e o cabo para detectar danos. Se houver qualquer dano, o aparelho não deve ser usado.
- Não permita que as crianças brinquem com o aparelho. Não permita que as crianças brinquem com materiais de embalagem, como sacos plásticos.
- Este aparelho pode ser usado por crianças a partir de 8 anos e por pessoas com deficiência física, sensorial ou mental, ou com falta de experiência e conhecimento, desde que estejam sob supervisão ou tenham recebido instruções sobre como usar o aparelho com segurança e compreendam os possíveis perigos. A limpeza e a manutenção do aparelho não devem ser realizadas por crianças, a menos que tenham menos de 8 anos e estejam sob supervisão.
- Não repare o aparelho você mesmo, mas consulte um especialista autorizado em caso de problema.
- Por motivos de segurança, um cabo de alimentação danificado ou quebrado só pode ser substituído por um cabo equivalente do fabricante, do nosso departamento de atendimento ao cliente ou de uma pessoa qualificada semelhante.
- Mantenha o aparelho e o cabo longe de calor, luz solar direta, umidade, bordas afiadas e semelhantes.

- Desligue o aparelho e retire o plugue da tomada quando não estiver utilizando o aparelho.
- Use apenas acessórios originais fornecidos pelo fornecedor.
- Não use o aparelho ao ar livre (a menos que o aparelho seja projetado para uso externo). Sempre proteja contra temperaturas abaixo de zero.
- Nunca use perto da água (banheira, pia, etc.). O aparelho não deve ser exposto à chuva ou umidade. Use o aparelho somente quando suas mãos estiverem secas.
- Se o aparelho cair na água, desconecte-o antes de retirá-lo da água. Não toque na fonte de água. O aparelho deve ser verificado por um especialista antes de ser utilizado novamente. Para evitar o risco de choque elétrico, não limpe o aparelho com água e não o submerja na água.
- Use o aparelho apenas para o propósito pretendido.
- Este aparelho deve ser operado somente quando conectado a uma tomada aterrada instalada de acordo com as regulamentações. Certifique-se de que a tensão de fornecimento corresponda à tensão indicada na placa de tipo.
- Danos que ocorrem quando o aparelho é usado para finalidades diferentes das especificadas nas instruções ou é usado incorretamente ou não é reparado por especialistas não estão cobertos pela garantia.
- Sempre use o aparelho em uma superfície plana e horizontal.
- O aparelho não deve ser mais utilizado após cair em uma superfície dura de uma altura. Mesmo danos invisíveis podem afetar negativamente a segurança funcional do aparelho. O aparelho só pode ser usado após ser verificado por um profissional.
- Nunca transporte ou puxe o aparelho segurando o cabo de alimentação, pois há risco de curto-circuito devido a quebra do cabo. Não dobre, prenda ou puxe o cabo de alimentação sobre bordas afiadas.
- Se houver um orifício de ventilação, não o cubra. Não despeje líquidos ou pó nos orifícios de ventilação.
- Não insira dedos ou outros objetos nas partes abertas do aparelho.
- Não nos responsabilizamos por danos causados por uso inadequado ou não conformidade com estas instruções.
- Não cubra ou restrinja o fluxo de ar nas grelhas de entrada ou saída de qualquer maneira.
- Para evitar superaquecimento, mantenha as grelhas de fluxo de ar limpas de poeira e acúmulo de pelos, especialmente se você tiver animais de estimação dentro de casa.
- Não cubra as grelhas ou bloqueie a entrada ou saída de ar colocando

o aparelho contra qualquer superfície.

- Mantenha todos os objetos a pelo menos 1 metro da parte frontal e traseira do aparelho.
- As baterias devem ser mantidas fora do alcance das crianças. Armazene as baterias sobressalentes com segurança. Descarte as baterias usadas imediatamente e de forma segura. Se você achar que as baterias podem ter sido engolidas ou colocadas dentro de qualquer parte do corpo, procure atendimento médico imediatamente.
- Se o compartimento da bateria não fechar corretamente, pare de usar o produto e mantenha-o longe das crianças.

CONHEÇA O VENTILADOR SEM LÂMINAS

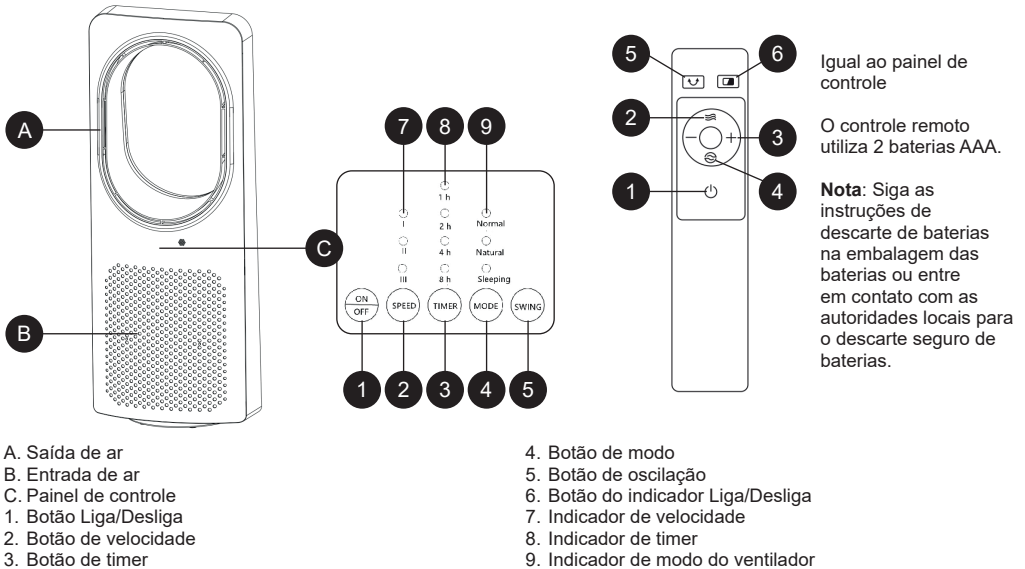

FUNÇÕES E OPERAÇÃO

Após desempacotar, verifique se o corpo está em boas condições e se há algum defeito.

Primeiro conecte

Insira o plugue na tomada. O produto ficará em modo de espera.

BOTÃO LIGA/DESLIGA

Pressione o botão “ON/OFF” para ativar o ventilador na velocidade baixa, e a luz indicadora de baixa velocidade acenderá. Pressione novamente para colocar o ventilador em modo de espera.

BOTÃO DE VELOCIDADE

Pressione o botão “SPEED” para alternar entre as velocidades ALTA-MÉDIA-BAIXA do ventilador, e a luz indicadora correspondente acenderá ou apagará.

BOTÃO DE OSCILAÇÃO

Pressione o botão “SWING” para oscilar o ventilador. Pressione novamente para parar a função. A luz indicadora correspondente acenderá ou apagará.

Nota: Não gire o ventilador manualmente ou mude forçosamente a direção do fluxo de ar, pois isso pode danificar a função de oscilação.

BOTÃO DE TIMER

Pressione o botão “TIMER” para definir um tempo entre 00-15 horas, que será exibido no painel de controle.

BOTÃO DE MODO

Pressione o botão “MODE” para alternar entre Ventos Normais-Vento Natural-Vento para Dormir. A luz indicadora correspondente acenderá ou apagará.

BOTÃO DE DESLIGAR A TELA

Pressione o botão “” no controle remoto para desligar a tela. Pressione o botão “” novamente para ligar a tela novamente.

Nota: Se não houver operação após 180 segundos, o ventilador desligará automaticamente a tela.

LIMPEZA E MANUTENÇÃO

Limpe com detergente neutro e pano macio.

Atenção: Desconecte o cabo de alimentação antes de limpar o aparelho, pois há alta voltagem dentro do corpo. Não deixe água no painel de controle.

Descarte correto deste produto



- Esta marcação indica que este produto não deve ser eliminado juntamente com outros resíduos domésticos na UE.
- Para evitar possíveis danos ao ambiente ou à saúde humana decorrentes da eliminação descontrolada de resíduos, elimine-os de forma responsável para promover a reutilização sustentável dos recursos materiais.
- Para devolver o seu dispositivo usado, utilize os sistemas de devolução e recolha ou contacte o revendedor onde o produto foi adquirido. Eles podem levar este produto para reciclagem ambientalmente segura.

გთხოვთ, გაითვალისწინოთ, რომ მოწყობილობის სახელმძღვანელო შეიქმნას ერთზე მეტი მოდელის ინფორმაციისთვის. თქვენი მოწყობილობა შეიძლება არ მოიცავდეს სახელმძღვანელოში მითითებულ ფუნქციებს.

ზოგადი უსაფრთხოების წინააღმდეგობები და გაფრთხილებები

- ამ მოწყობილობის გამოყენებამდე, გთხოვთ, ყურადღებით წაიკითხოთ მომხმარებლის სახელმძღვანელო.
- დარწმუნდით, რომ მოწყობილობის ნომინალური ძაბვა იგივეა, რაც თქვენ იყენებთ.
- შეინახეთ ინსტრუქცია, საგარანტიო ბარათი, გაყიდვის ქვითარი და თუ შესაძლებელია, მუყაო შიდა შეფუთვით!
- მოწყობილობა განკუთვნილია მხოლოდ პირადი გამოყენებისთვის და არ არის კომერციული ან პროფესიული გამოყენებისთვის!
- ყოველთვის გამორთეთ მოწყობილობა, როდესაც ის არ არის გამოყენებული, აქსესუარების დაყენებისას, მოწყობილობის გაწმენდისას ან თუ რაიმე პრობლემაა. გამორთეთ მოწყობილობა წინასწარ. არ გაიყვანოთ კაბელი, გამოიღეთ შტეფსელი.
- ბავშვების დასაცავად ელექტრო მოწყობილობების საფრთხისგან, არასოდეს დატოვოთ მოწყობილობა უყურადღებოდ. ამიტომ, თქვენი მოწყობილობის მდებარეობის არჩევისას, აირჩიეთ ის ისე, რომ ბავშვებს არ შეეძლოთ მასზე წვდომა. დარწმუნდით, რომ კაბელი არ არის ჩამოკიდებული.
- რეგულარულად შეამოწმეთ მოწყობილობა და მისი კაბელი დაზიანებისთვის. თუ რაიმე სახის დაზიანებაა, მოწყობილობა არ უნდა იქნას გამოყენებული.
- არ დაუშვათ ბავშვებს მოწყობილობასთან თამაში. არ დაუშვათ ბავშვებს თამაში შესაფუთი მასალებით, როგორცაა პლასტიკური ჩანთები.
- ამ ხელსაწყოს გამოყენება შეუძლიათ ფიზიკური, სენსორული ან გონებრივი შეზღუდული შესაძლებლობის მქონე პირებს ან გამოცდილების და ცოდნის ნაკლებობას, იმ პირობით, რომ მათ მიეცათ ზედამხედველობა ან ინსტრუქცია, როგორ გამოიყენონ მოწყობილობა უსაფრთხოდ და გააცნობიერონ შესაძლო საფრთხეები. გაწმენდა და მომხმარებლის მოვლა არ უნდა მოხდეს 8 წლამდე ასაკის ბავშვებმა მეთვალყურეობის გარეშე.

- თავად არ შეაკეთოთ მოწყობილობა რაიმე პრობლემის შემთხვევაში, მიმართეთ უფლებამოსილ სპეციალისტს.
- უსაფრთხოების მიზნების გამო, გატეხილი ან დაზიანებული ქსელის კაბელი შეიძლება შეიცვალოს მხოლოდ ექვივალენტური კაბელით, რომელიც მოწოდებულია მწარმოებლის, ჩვენი მომხმარებელთა მომსახურების განყოფილების ან ანალოგიურად კვალიფიციური პირის მიერ.
- შეინახეთ მოწყობილობა და მისი კაბელი სითბოსგან, მზის პირდაპირი სხივებისგან, ტენიანობისგან, ბასრი კიდეებისგან და მსგავსებისგან.
- გამორთეთ მოწყობილობა და გამორთეთ ის, როცა არ იყენებთ.
- გამოიყენეთ მხოლოდ მომწოდებლის მიერ მოწოდებული ორიგინალური აქსესუარები.
- არ გამოიყენოთ მოწყობილობა გარეთ. (თუ მოწყობილობა არ არის განკუთვნილი გარე გამოყენებისთვის.)
- ყოველთვის დაიცავით ნულოვანი ან ნულამდე ტემპერატურისგან.
- არასოდეს გამოიყენოთ წყალთან ახლოს (აბაზანა, ნიჟარა და ა.შ.). მოწყობილობა არ უნდა ექვემდებარებოდეს წვიმას ან ტენიანობას. გამოიყენეთ მოწყობილობა მხოლოდ მაშინ, როცა ხელები მშრალია.
- თუ მოწყობილობა წყალში ჩავარდა, გამორთეთ იგი წყალში შესვლამდე. არ შეეხოთ წყლის წყაროს. მოწყობილობა ხელახლა გამოყენებამდე უნდა შემოწმდეს სპეციალისტის მიერ. ელექტროშოკის რისკის თავიდან ასაცილებლად, არ გაწმინდოთ მოწყობილობა წყლით და არ ჩაძიროთ წყალში.
- გამოიყენეთ მოწყობილობა მხოლოდ დანიშნულებისამებრ.
- ამ მოწყობილობის მუშაობა უნდა მოხდეს მხოლოდ სათანადოდ დამაგრებულ დამიწებულ სოკეტთან მიერთებისას. დარწმუნდით, რომ მიწოდების ძაბვა შეესაბამება ტიპის ფირფიტაზე მითითებულ ძაბვას.
- დაზიანებები, რომლებიც წარმოიქმნება, თუ მოწყობილობა გამოიყენება სხვა მიზნებისთვის, გარდა ინსტრუქციებში მითითებულისა, არასწორად გამოყენებული ან არ შეკეთდება ექსპერტების მიერ, არ ვრცელდება გარანტიით.
- ყოველთვის გამოიყენეთ მოწყობილობა ბრტყელ და ჰორიზონტალურ ზედაპირზე.

- თუ მოწყობილობა სიმალლიდან მყარ ზედაპირზე ეცემა, ის აღარ უნდა გამოიყენოთ. უხილავმა დაზიანებამაც კი შეიძლება უარყოფითი გავლენა მოახდინოს მოწყობილობის ფუნქციონალურ უსაფრთხოებაზე. მოწყობილობის გამოყენება შესაძლებელია მხოლოდ პროფესიონალის მიერ შემოწმების შემდეგ.
- მოწყობილობის ტარებისას ან გაყვანისას ყოველთვის დაიჭირეთ ან გამოწიეთ დენის შტეფსელი, რადგან არსებობს კაბელის გატეხვის გამო მოკლე ჩართვის რისკი. არ მოხაროთ, არ დააჭიროთ ან არ გაჭიმოთ კვების კაბელი მკვეთრ კიდეებზე.
- თუ არის სავენტილაციო ხვრელი, არ დაფაროთ იგი. არ ჩაასხით სითხე ან ფხვნილი სავენტილაციო ღობეებში.
- არ ჩადოთ თითები ან სხვა საგნები ღია ნაწილებში.
- ჩვენ ვერ ვიგებთ პასუხისმგებლობას რაიმე ზიანს, რომელიც შეიძლება მოხდეს ამ ინსტრუქციების შეუსრულებლობის ან არასწორად გამოყენების შემთხვევაში.
- არ დაბლოკოთ ჰაერის შესასვლელი ან გამოსასვლელი გისოსები და არანაირად არ შეზღუდოთ ჰაერის ნაკადი.
- გადახურების თავიდან ასაცილებლად, ჰაერის ნაკადის გისოსები მტვრისა და თმისგან თავისუფალი შეინახეთ, განსაკუთრებით თუ შინაური ცხოველები გყავთ.
- არ დაბლოკოთ გისოსები და არ დაბლოკოთ ჰაერის ნაკადი მოწყობილობის რაიმე ზედაპირზე მიდებით.
- ყველა ობიექტი მოწყობილობის წინა და უკანა მხრიდან მინიმუმ 1 მეტრის დაშორებით შეინახეთ.
- ელემენტები ბავშვებისთვის მიუწვდომელ ადგილას უნდა შეინახოთ. სათადარიგო ელემენტები უსაფრთხოდ შეინახეთ. გამოყენებული ელემენტები დაუყოვნებლივ და უსაფრთხოდ გადააგდეთ. თუ ფიქრობთ, რომ ელემენტები გადაყლაპეს ან სხეულის რომელიმე ნაწილში მოათავსეს, დაუყოვნებლივ მიმართეთ ექიმს.
- თუ ელემენტის განყოფილება საიმედოდ არ იხურება, შეწყვიტეთ პროდუქტის გამოყენება და შეინახეთ ბავშვებისთვის მიუწვდომელ ადგილას.

გაიცანით უპირო ვენტილატორი

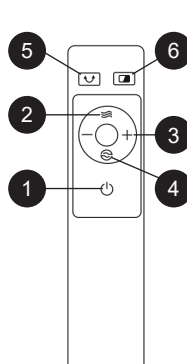
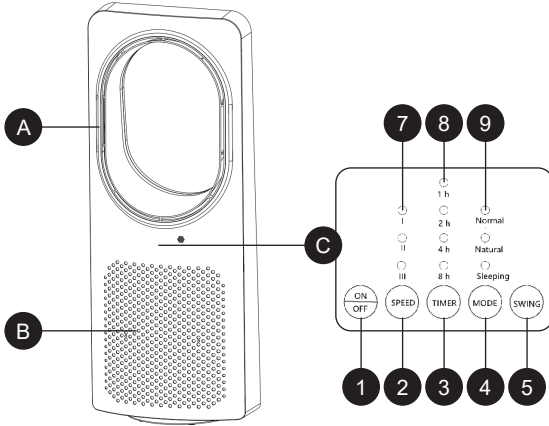

იგივეა, რაც მართვის პანელი
 დისტანციური მართვა იყენებს 2 AAA ელემენტს.
შენიშვნა: ბატარეის უსაფრთხოდ გადაგდების მიზნით, დამცავით ბატარეის კომპლექტზე მითითებული ინსტრუქციები ან დაუკავშირდით ადგილობრივ ხელისუფლებას ბატარეის უსაფრთხოდ გადაგდების შესახებ ინფორმაციის მისაღებად.

- ა. ჰაერის გამოსასვლელი
- ბ. ჰაერის შესასვლელი
- გ. მართვის პანელი
- 1. ჩართვა/გამორთვის დილაკი
- 2. სიჩქარის დილაკი
- 3. ტაიმერის დილაკი

- 4. რეჟიმის დილაკი
- 5. რხევის დილაკი
- 6. ეკრანის გამორთვის დილაკი
- 7. სიჩქარის ინდიკატორი
- 8. ტაიმერის ინდიკატორი
- 9. ვენტილატორის რეჟიმის ინდიკატორი

ფუნქციები და მუშაობა

პროდუქტის შეფუთვიდან ამოღების შემდეგ, შეამოწმეთ, არის თუ არა კორპუსი ხელუხლებელი და არის თუ არა რაიმე დეფექტი.

პირველ რიგში, შეაერთეთ შტეფსელი

შეაერთეთ პროდუქტი დენის წყაროში. პროდუქტი ლოდინის რეჟიმში გადავა.

ჩართვა/გამორთვის დილაკი

ვენტილატორის დაბალი სიჩქარით ჩასართავად დააჭირეთ დილაკს “ON/OFF“. დაბალი სიჩქარის ინდიკატორი აინთება. ვენტილატორის ლოდინის რეჟიმში გადასასვლელად კვლავ დააჭირეთ დილაკს.

სიჩქარის დილაკი

ვენტილატორის სიჩქარეებს შორის მაღალი, საშუალო და დაბალი გადართვისთვის დააჭირეთ დილაკს “სიჩქარე“. შესაბამისი ინდიკატორი ნათურა აინთება.

რხევის დილაკი

ვენტილატორის რხევის გასააქტიურებლად დააჭირეთ დილაკს “SWING“. ფუნქციის შესაჩერებლად კვლავ დააჭირეთ დილაკს. შესაბამისი ინდიკატორი აინთება.
შენიშვნა: ვენტილატორი ხელით არ მოათრიალოთ და ჰაერის მიმართულება ძალით არ შეცვალოთ, წინააღმდეგ შემთხვევაში, შესაძლოა, საქანელა ფუნქცია დაზიანდეს.

ტაიმერის დილაკი

დააჭირეთ დილაკს “TIMER“, რათა დააყენოთ დრო 00-დან 15 საათამდე. დრო გამოჩნდება მართვის პანელზე.



რეჟიმის დილაკი

ნორმალური ქარის, ბუნებრივი ქარის და ძილის ქარის რეჟიმებს შორის გადასართავად დააჭირეთ დილაკს “MODE“. შესაბამისი ინდიკატორი ნათურა აინთება.



ეკრანის გამორთვის დილაკი

ეკრანის გამოსართავად დააჭირეთ დისტანციური მართვის პულტზე დილაკს ““. ეკრანის ხელახლა ჩასართავად კვლავ დააჭირეთ დილაკს ““.

შენიშვნა: თუ 180 წამის განმავლობაში არანაირი ოპერაცია არ განხორციელდება, ვენტილატორი ავტომატურად გამორთავს ეკრანს.

გაწმენდა და მოვლა

წაწმენდეთ ნეიტრალური სარეცხი საშუალებით და რბილი ქსოვილით.

გაფრთხილება: მოწყობილობის გაწმენდამდე გამორთეთ კვების კაბელი დენის წყაროდან, რადგან კორპუსის შიგნით მაღალი ძაბვაა. ფრთხილად იყავით, რომ წყალი არ მოხვდეს მართვის პანელთან კონტაქტში.

წარმოშობის ქვეყანა: ჩინეთი
 იმპორტიორი : შპს ტექნოჰუს ,
 205277608, ფარსადანის 5, 0131,
 თბილისი, საქართველო
 ზილან ევ გერეჩლერი სან.თიჯ. ა.შ. ,
 სტამბოლი, თურქეთი-ის დაკვეთით

პროდუქტის სათანადო განკარგვა



- ეს მარკირება მიუთითებს, რომ წინამდებარე პროდუქტი არ უნდა განადგურდეს სხვა საყოფაცხოვრებო ნარჩენებთან ერთად ევროკავშირის ფარგლებში.
- გარემოს და ადამიანის ჯანმრთელობისთვის შესაძლო ზიანის თავიდან ასაცილებლად ნარჩენების უკონტროლო განადგურებისგან, პროდუქტის პასუხისმგებლობით გადამუშავება და მატერიალური რესურსების მდგრადი ხელახალი გამოყენების ხელშეწყობა.
- თქვენ მიერ გამოყენებული მოწყობილობის დასაბრუნებლად გთხოვთ, გამოიყენოთ დაბრუნებისა და შეგროვების სისტემები ან დაუკავშირდით დილერს, ვისგანაც შეიძინეთ პროდუქტი. ისინი შეაგროვებენ თქვენგან არსებულ პროდუქტს ეკოლოგიურად უსაფრთხო გადამუშავებისთვის.

БУДЬ ЛАСКА, ЗВЕРНІТЬ УВАГУ, ЩО КЕРІВНИЦТВО МОЖЕ БУТИ СТВОРЕНЕ ДЛЯ КІЛЬКОХ МОДЕЛЕЙ ПРИСТРОЮ.
 ВАШ ПРИСТРІЙ МОЖЕ НЕ МІСТИТИ ФУНКЦІЙ, ЗГАДАНИХ У КЕРІВНИЦТВІ.
 ЦЕ ПЕРЕКЛАДЕНО ЗА ДОПОМОГОЮ ШТУЧНОГО ІНТЕЛЕКТУ.

ІНСТРУКЦІЇ ТА ПОПЕРЕДЖЕННЯ ЩОДО ЗАГАЛЬНОЇ БЕЗПЕКИ

- Перед використанням цього пристрою уважно прочитайте інструкцію.
- Переконайтеся, що номінальна напруга відповідає напрузі, яку ви використовуєте.
- Зберігайте інструкції, сертифікат гарантії, чек про покупку і, якщо можливо, коробку з внутрішньою упаковкою!
- Пристрій призначений виключно для особистого використання і не для комерційного чи професійного використання!
- Завжди вимикайте вилку з розетки, коли пристрій не використовується, при підключенні додаткових частин, очищенні пристрою або при будь-яких збої. Спочатку вимкніть пристрій. Тягніть за вилку, а не за кабель.
- Для захисту дітей від небезпек електричних приладів не залишайте їх без нагляду з пристроєм. Тому при виборі місця для вашого пристрою розміщуйте його так, щоб діти не могли дістатися до пристрою. Переконайтеся, що кабель не звисає.
- Регулярно перевіряйте пристрій і кабель на наявність пошкоджень. Якщо є будь-які пошкодження, пристрій не слід використовувати.
- Не дозволяйте дітям грати з пристроєм. Не дозволяйте дітям грати з упаковкою, такою як пластикові пакети.
- Цей пристрій можуть використовувати діти віком від 8 років і старші, а також особи з фізичними, сенсорними або розумовими обмеженнями, або ті, хто не має досвіду та знань, за умови, що вони знаходяться під наглядом або отримали інструкції щодо безпечного використання пристрою та розуміють можливі небезпеки. Чистка і технічне обслуговування не повинні здійснюватися дітьми, якщо вони молодші за 8 років і без нагляду.
- Не ремонтуйте пристрій самостійно, а звертайтеся до авторизованого спеціаліста у разі виникнення проблеми.
- З міркувань безпеки пошкоджений або зламаний мережевий кабель може бути замінено лише еквівалентним кабелем від виробника, нашого відділу обслуговування клієнтів або подібною кваліфікованою особою.
- Тримайте пристрій і кабель подалі від тепла, прямого сонячного світла, вологи, гострих країв та подібних предметів.
- Вимикайте пристрій і витягайте вилку, коли не використовуєте

пристрій.

- Використовуйте тільки оригінальні аксесуари, надані постачальником.
- Не використовуйте пристрій на вулиці (якщо тільки пристрій не призначений для зовнішнього використання). Завжди захищайте від температур нижче нуля.
- Ніколи не використовуйте поблизу води (ванна, раковина тощо). Пристрій не повинен бути підданий дощові чи волозі. Використовуйте пристрій лише тоді, коли ваші руки сухі.
- Якщо пристрій упаде у воду, відключіть його перед тим, як витягти з води. Не торкайтеся до джерела води. Пристрій має бути перевірений спеціалістом перед повторним використанням. Щоб уникнути ризику електричного шоку, не чистіть пристрій водою і не занурюйте його у воду.
- Використовуйте пристрій лише за призначенням.
- Цей пристрій повинен працювати тільки при підключенні до заземленої розетки, встановленої відповідно до нормативних вимог. Переконайтеся, що напруга живлення відповідає напрузі, зазначеній на типо пластині.
- Пошкодження, що виникають при використанні пристрою не за призначенням, неправильній експлуатації або якщо пристрій не ремонтується спеціалістами, не покриваються гарантією.
- Завжди використовуйте пристрій на рівній і горизонтальній поверхні.
- Пристрій не слід використовувати після падіння на тверду поверхню з висоти. Навіть непомітні пошкодження можуть негативно вплинути на функціональну безпеку пристрою. Пристрій може бути використаний тільки після перевірки професіоналом.
- Ніколи не носіть і не тягніть пристрій за кабель живлення, оскільки є ризик короткого замикання через поломку кабелю. Не згинайте, не стискайте і не тягніть кабель електропроводки по гострих краях.
- Якщо є вентиляційні отвори, не закривайте їх. Не лийте рідини або порошки в вентиляційні отвори.
- Не вставляйте пальці або інші предмети в відкриті частини пристрою.
- Ми не несемо відповідальність за збитки, викликані неналежним використанням або невиконанням цих інструкцій.
- Не закривайте і не обмежуйте повітряний потік до входів або виходів будь-яким чином.
- Щоб уникнути перегріву, тримайте повітряні решітки в чистоті від

- пилу та волосся, особливо якщо у вас є домашні тварини.
- Не закривайте решітки і не перешкоджайте входу або виходу повітря, ставлячи прилад впритул до будь-якої поверхні.
 - Тримайте всі предмети на відстані не менше 1 метра від передньої та задньої сторін приладу.
 - Батареї повинні бути в недоступному для дітей місці. Зберігайте запасні батареї в безпечному місці. Утилізуйте використані батареї негайно і безпечно. Якщо ви думаєте, що батареї могли бути проковтнуті або поміщені в будь-яку частину тіла, терміново зверніться за медичною допомогою.
 - Якщо відсік для батарей не закривається надійно, перестаньте використовувати продукт і тримайте його подалі від дітей.

ОЗНАЙОМТЕСЯ З ВЕНТИЛЯТОРОМ БЕЗ ЛОПАТОК

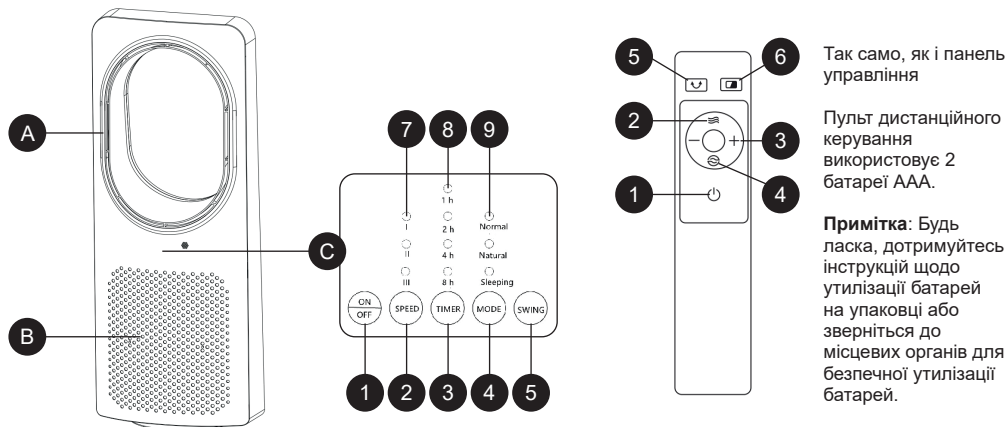

- A. Вихід повітря
- B. Вхід повітря
- C. Панель управління
- 1. Кнопка вмикання/вимикання
- 2. Кнопка швидкості
- 3. Кнопка таймера

- 4. Кнопка режиму
- 5. Кнопка коливання
- 6. Кнопка індикатора вмикання/вимикання
- 7. Індикатор швидкості
- 8. Індикатор таймера
- 9. Індикатор режиму вентилятора

Так само, як і панель управління

Пульт дистанційного керування використовує 2 батареї AAA.

Примітка: Будь ласка, дотримуйтесь інструкцій щодо утилізації батарей на упаковці або зверніться до місцевих органів для безпечної утилізації батарей.

ФУНКЦІЇ І ЕКСПЛУАТАЦІЯ

Після розпакування перевірте, чи знаходиться корпус у хорошому стані і чи є якісь дефекти.

Спочатку підключіть

Вставте штепсель у розетку. Продукт перейде в режим очікування.

КНОПКА ВМИКАННЯ/ВИМКАННЯ

Натисніть кнопку "ON/OFF", щоб активувати вентилятор на низькій швидкості, індикатор низької швидкості буде вмикатися. Натисніть її знову, щоб перевести вентилятор в режим очікування.

КНОПКА ШВИДКОСТІ

Натисніть кнопку "SPEED", щоб перемикатися між ВИСОКОЮ-СЕРЕДНЬОЮ-НИЗЬКОЮ швидкостями вентилятора, відповідний індикатор буде вмикатися або вимикатися.

КНОПКА КОЛИВАННЯ

Натисніть кнопку "SWING", щоб вентилятор коливався. Натисніть її знову, щоб зупинити функцію. Відповідний індикатор буде вмикатися або вимикатися.

Примітка: Не повертайте вентилятор вручну і не намагайтеся примусово змінити напрямок подачі повітря, оскільки це може пошкодити функцію коливання.



КНОПКА ТАЙМЕРА

Натисніть кнопку "TIMER", щоб встановити час від 00 до 15 годин, що буде відображено на панелі управління.

КНОПКА РЕЖИМУ

Натисніть кнопку "MODE", щоб перемикатися між Нормальним Вітром-Природним Вітром-Сонним Вітром. Відповідний індикатор буде вмикатися або вимикатися.

КНОПКА ВИМКНЕННЯ ЕКРАНУ

Натисніть кнопку "" на пульті дистанційного керування, щоб вимкнути екран. Натисніть кнопку "" знову, щоб знову ввімкнути екран.

Примітка: Якщо не буде жодних операцій протягом 180 секунд, вентилятор автоматично вимкне екран.

ЧИСТКА ТА ОБСЛУГОВУВАННЯ

Очищайте нейтральним мийним засобом та м'якою тканиною.

Увага: Вимкніть живлення, перш ніж чистити прилад, оскільки в корпусі є висока напруга. Не залишайте воду на панелі управління.

Правильне утилізування цього продукту



- Ця позначка вказує на те, що цей продукт не повинен утилізуватися разом із іншими побутовими відходами в усій Європейському союзі.
- Щоб запобігти можливій шкоді довкіллю або здоров'ю людини від неконтрольованого видалення відходів, відповідально переробляйте його, щоб сприяти сталому використанню матеріальних ресурсів.
- Щоб повернути використаний пристрій, скористайтеся системами повернення та збору або зв'яжіться з роздрібним торговцем, де був придбаний продукт. Вони можуть прийняти цей продукт для екологічно безпечної переробки.

التعليمات العامة للسلامة والتحذيرات

- قبل استخدام هذا الجهاز، يرجى قراءة دليل التعليمات بعناية
- تأكد من أن الجهد المحدد يتطابق مع الجهد الذي تستخدمه
- احتفظ بالتعليمات، وشهادة الضمان، وإيصال البيع، وإذا أمكن، الصندوق مع التعبئة الداخلية
- !الجهاز مخصص للاستخدام الشخصي فقط وليس للاستخدام التجاري أو المهني
- دائمًا فصل القابس من المقبس عندما لا يكون الجهاز قيد الاستخدام، عند توصيل الملحقات، عند تنظيف الجهاز، أو عند حدوث أي خلل. قم بإيقاف تشغيل الجهاز أولاً. اسحب القابس، وليس الكابل
- لحماية الأطفال من مخاطر الأجهزة الكهربائية، لا تتركهم بدون إشراف مع الجهاز. وبالتالي، عند اختيار موقع لجهازك، تأكد من أن الأطفال لا يمكنهم الوصول إلى الجهاز. احرص على أن لا يتدلى الكابل
- افحص الجهاز والكابل بانتظام للتأكد من عدم وجود أضرار. إذا كان هناك أي نوع من الضرر، يجب عدم استخدام الجهاز
- لا تسمح للأطفال باللعب بالجهاز. لا تدع الأطفال يلعبون بمواد التعبئة مثل الأكياس البلاستيكية
- يمكن للأطفال الذين تتراوح أعمارهم من 8 سنوات فما فوق والأشخاص ذوي الإعاقات الجسدية أو الحسية أو العقلية، أو الذين يفتقرون إلى الخبرة والمعرفة، استخدام هذا الجهاز، شريطة أن يكونوا تحت إشراف أو قد تلقوا تعليمات حول كيفية استخدام الجهاز بأمان وفهم المخاطر المحتملة. يجب ألا تقوم الأطفال بتنظيف وصيانة الجهاز، إلا إذا كانوا تحت إشراف ولديهم أقل من 8 سنوات
- لا تتم بإصلاح الجهاز بنفسك، بل استشر خبيرًا معتمدًا في حالة وجود مشكلة
- لأسباب تتعلق بالسلامة، يمكن استبدال سلك التيار الكهربائي المكسور أو التالف فقط بسلك مكافئ من قبل الشركة المصنعة، أو قسم خدمة العملاء لدينا، أو شخص مؤهل مشابه
- حافظ على الجهاز والكابل بعيدًا عن الحرارة، وأشعة الشمس المباشرة، والرطوبة، والحواف الحادة، وما إلى ذلك
- قم بإيقاف تشغيل الجهاز وفصل القابس عندما لا تستخدم الجهاز
- استخدم فقط الملحقات الأصلية المقدمة من المورد
- لا تستخدم الجهاز في الهواء الطلق (ما لم يكن الجهاز مصممًا للاستخدام الخارجي). احم الجهاز دائمًا من درجات الحرارة تحت الصفر
- لا تستخدم الجهاز بالقرب من الماء (مثل الحوض، أو البانيو، وما إلى ذلك). يجب عدم تعرض الجهاز للمطر أو الرطوبة. استخدم الجهاز فقط عندما تكون يديك جافة
- إذا سقط الجهاز في الماء، افصل القابس قبل إخراجه من الماء. لا تلمس مصدر الماء. يجب فحص الجهاز بواسطة متخصص قبل استخدامه مرة أخرى. لتجنب خطر الصدمات الكهربائية، لا تنظف الجهاز بالماء ولا تغمره في الماء
- استخدم الجهاز فقط للعرض الذي تم تصميمه من أجله
- لا تغطي أو تقيد تدفق الهواء إلى فتحات الإدخال أو الإخراج بأي شكل من الأشكال
- لتجنب السخونة الزائدة، حافظ على فتحات الهواء خالية من الغبار وتراكم الشعر، خاصة إذا كان لديك حيوانات أليفة في المنزل
- لا تغطي الفتحات أو تمنع دخول أو خروج الهواء عن طريق وضع الجهاز ضد أي سطح
- احتفظ بجميع الأشياء على بعد متر واحد على الأقل من الجانبين الأمامي والخلفي للجهاز
- يجب أن تبقى البطاريات بعيدة عن متناول الأطفال قم بتخزين البطاريات الاحتياطية بشكل آمن تخلص من البطاريات المستخدمة على الفور وبشكل آمن إذا كنت تعتقد أن البطاريات قد تم ابتلاعها أو وضعت داخل أي جزء من الجسم، اطب المساعدة الطبية على الفور
- إذا لم يخلق حجرة البطارية بإحكام، فتوقف عن استخدام المنتج واحتفظ به بعيدًا عن الأطفال

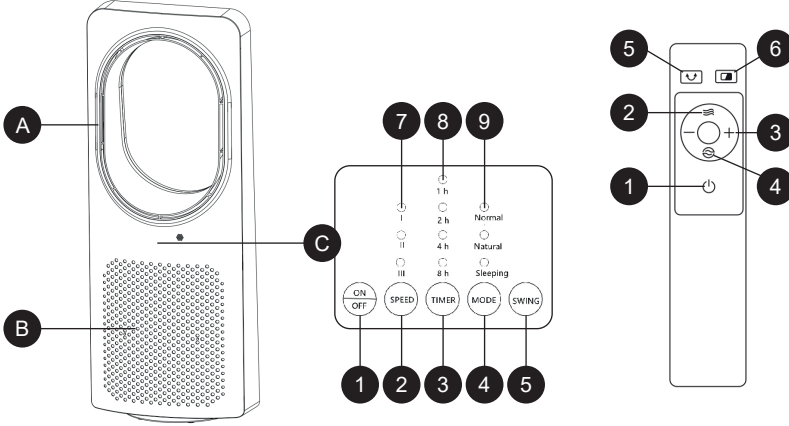

يستخدم جهاز التحكم عن بعد 2
بطارية AAA

ملاحظة: يرجى اتباع تعليمات التخلص
من البطاريات الموجودة على عبوة
البطارية أو الاتصال بالسلطات المحلية
للحصول على معلومات حول التخلص
الآمن من البطاريات

- .A. فتحة الهواء
.B. مدخل الهواء
.C. لوحة التحكم
1. زر التشغيل/الإيقاف
2. زر السرعة
3. زر المؤقت

4. زر الوضع
5. زر التذبذب
6. زر مؤشر التشغيل/الإيقاف
7. مؤشر السرعة
8. مؤشر المؤقت
9. مؤشر وضع المروحة

الوظائف والتشغيل

بعد فك التغليف، تحقق مما إذا كان الجسم في حالة جيدة وما إذا كانت هناك أي عيوب
قم بتوصيله أولاً
أدخل القابس في المأخذ سيكون المنتج في وضع الاستعداد

زر التشغيل/الإيقاف

لتفعيل المروحة على السرعة المنخفضة، وسيضيء مؤشر السرعة المنخفضة اضغط عليه مرة أخرى لوضع المروحة في وضع الاستعداد "ON/OFF" اضغط على زر

زر السرعة

للتبديل بين السرعات العالية والمتوسطة والمنخفضة، وسينير المؤشر المقابل أو ينطفئ "SPEED" اضغط على زر

زر التذبذب

لتدوير المروحة اضغط عليه مرة أخرى لإيقاف الوظيفة سيضيء المؤشر المقابل أو ينطفئ "SWING" اضغط على زر



زر المؤقت

ملاحظة: لا تقم بتدوير مروحة يدويًا أو تغيير اتجاه تدفق الهواء بالقوة، حيث إن ذلك قد يتسبب في تلف وظيفة التذبذب

زر الوضع

لتعيين الوقت بين 00-15 ساعة، والذي سيتم عرضه على لوحة التحكم "TIMER" اضغط على زر

زر الوضع

للتبديل بين الرياح العادية-الرياح الطبيعية-رياح النوم سيضيء المؤشر المقابل أو ينطفئ "MODE" اضغط على زر

زر إيقاف تشغيل الشاشة

اضغط على زر "☐" على جهاز التحكم عن بعد لإيقاف تشغيل الشاشة اضغط على زر "☐" مرة أخرى لتشغيل الشاشة مرة أخرى ملاحظة: إذا لم يكن هناك أي عملية بعد 180 ثانية، ستقوم المروحة بإيقاف تشغيل الشاشة تلقائيًا

التنظيف والصيانة

نظف باستخدام منظف محايد وقماش ناعم

انتباه: أفضل سلك الطاقة قبل تنظيف الجهاز، حيث يوجد جهد عالي داخل الجسم لا تترك أي ماء على لوحة التحكم

تصريف صحيح لهذا المنتج

- تشير هذه العلامة إلى أنه يجب عدم التخلص من هذا المنتج مع النفايات المنزلية الأخرى في جميع أنحاء الاتحاد الأوروبي
- لمنع الضرر المحتمل للبيئة أو الصحة البشرية نتيجة التخلص غير المضبوط من النفايات، يُرجى إعادة تدويره بشكل مسؤول لتعزيز إعادة
- استخدام الموارد المادية بشكل مستدام لإرجاع جهازك المستخدم، يرجى استخدام أنظمة الإرجاع والتجميع أو الاتصال بالبائع حيث تم شراء المنتج. يمكنهم أخذ هذا المنتج لإعادة تدويره بطريقة صديقة للبيئة



HOUD ER A.U.B. REKENING MEE DAT DEZE HANDLEIDING GELDT VOOR MEERDERE MODELLEN. DEZE HANDLEIDING KAN BESCHRIJVINGEN VAN FUNCTIES BEVATTEN DIE MOGELIJK NIET OP UW APPARAAT BESCHIKBAAR ZIJN. DEZE TAAL IS VERTAALD MET BEHULP VAN KUNSTMATIGE INTELLIGENTIE.

ALGEMENE VEILIGHEIDSLINSTRUCTIES EN WAARSCHUWINGEN

- Lees de gebruiksaanwijzing aandachtig door voordat u het apparaat gebruikt.
- Zorg ervoor dat de nominale spanning overeenkomt met de spanning die u wilt gebruiken.
- Bewaar de handleiding, het garantiebewijs, de bon en, indien mogelijk, de verpakking samen met het binnenste!
- Het apparaat is uitsluitend bedoeld voor huishoudelijk gebruik, niet voor commercieel of professioneel gebruik!
- Trek altijd de stekker uit het stopcontact wanneer u het apparaat niet gebruikt, accessoires aansluit, het apparaat schoonmaakt of wanneer er een onderbreking optreedt. Zet eerst het apparaat uit. Trek de stekker, niet aan het snoer.
- Om kinderen te beschermen, laat het apparaat nooit zonder toezicht achter. Kies daarom een plaats voor het apparaat waar kinderen er niet bij kunnen. Zorg ervoor dat het snoer niet hangt.
- Controleer regelmatig het apparaat en het snoer op beschadigingen. Als er enige schade is, mag het apparaat niet worden gebruikt.
- Laat kinderen niet met het apparaat spelen. Laat kinderen niet met verpakkingsmaterialen spelen, zoals plastic zakken.
- Dit apparaat kan worden gebruikt door kinderen van 8 jaar en ouder en door personen met een lichamelijke, zintuiglijke of mentale beperking, of door personen die geen ervaring of kennis hebben, mits zij onder toezicht staan of instructies hebben gekregen over het veilige gebruik van het apparaat en de mogelijke gevaren begrijpen. Het schoonmaken en onderhoud kan niet door kinderen onder de 8 jaar worden gedaan, tenzij zij onder toezicht staan.
- Probeer het apparaat nooit zelf te repareren, maar neem contact op met een professional als er een probleem optreedt.
- Om veiligheidsredenen mag een beschadigd of versleten netsnoer alleen worden vervangen door de fabrikant, onze klantenservice of vergelijkbaar gekwalificeerd personeel.
- Houd het apparaat en het snoer uit de buurt van hitte, direct zonlicht, vochtigheid, scherpe randen, enzovoort.
- Schakel het apparaat uit en trek de stekker eruit wanneer u het niet gebruikt.
- Gebruik alleen originele accessoires die door de leverancier zijn

verstrekt.

- Gebruik het apparaat niet buitenshuis. (Als het apparaat voor buitengebruik is, bescherm het dan altijd tegen vorst of negatieve temperaturen.)
- Gebruik het apparaat nooit in de buurt van water (badkamer, gootsteen, enzovoort). Stel het apparaat niet bloot aan regen of vocht. Gebruik het apparaat alleen als uw handen droog zijn.
- Als het apparaat in het water valt, trek dan de stekker eruit voordat u het uit het water haalt. Raak de waterbron niet aan. Het apparaat moet door een professional worden gecontroleerd voordat het opnieuw wordt gebruikt. Vermijd het risico van elektrische schokken door het apparaat niet met water te reinigen en het niet in water onder te dompelen.
- Gebruik het apparaat alleen voor het doel waarvoor het is bedoeld.
- Dit apparaat kan alleen werken als het is aangesloten op een geaard stopcontact dat volgens de regels is geïnstalleerd. Zorg ervoor dat de voedingsspanning overeenkomt met de spanning die in de specificatietabel is aangegeven.
- Schade aan het apparaat die voortvloeit uit het niet volgen van de gebruiksaanwijzingen of het verkeerd gebruiken ervan, en die niet door professionals is gerepareerd, valt niet onder de garantie.
- Gebruik het apparaat altijd op een vlak en horizontaal oppervlak.
- Gebruik het apparaat niet meer als het op een harde ondergrond is gevallen. Zelfs onzichtbare schade kan de veiligheid en werking van het apparaat negatief beïnvloeden. Het apparaat kan alleen worden gebruikt na controle door een professional.
- Trek het apparaat nooit aan het netsnoer, omdat dit de kans op beschadiging van het snoer vergroot. Buig, druk of trek het netsnoer niet langs scherpe randen.
- Als er ventilatieopeningen zijn, sluit ze dan niet af. Laat geen vloeistof of stof in de ventilatieopeningen komen.
- Steek geen vingers of andere voorwerpen in de openingen van het apparaat.
- Wij zijn niet verantwoordelijk voor schade die voortvloeit uit onjuist gebruik of het niet volgen van de instructies.
- Bedek de ventilatieroosters niet en beperk de luchtstroom naar de in- en uitgangen op welke manier dan ook.
- Om oververhitting te voorkomen, houdt u de luchtinlaten schoon en vrij van stof en haarophoping, vooral als u huisdieren heeft.
- Bedek de roosters niet en hinder de luchtin- en uitstroming niet door het apparaat dichtbij een oppervlak te plaatsen.

- Houd alle voorwerpen minstens 1 meter van de voorkant en achterkant van het apparaat.
- Houd batterijen uit de buurt van kinderen. Bewaar batterijen op een veilige plaats. Verwijder gebruikte batterijen onmiddellijk en veilig. Als u denkt dat batterijen zijn ingeslikt of in het lichaam zijn geplaatst, vraag dan onmiddellijk medische hulp.
- Als de batterijhouder niet goed sluit, stop dan met het gebruik van het product en houd het uit de buurt van kinderen.

KENNISMAKEN MET DE BLADELESS VENTILATOR

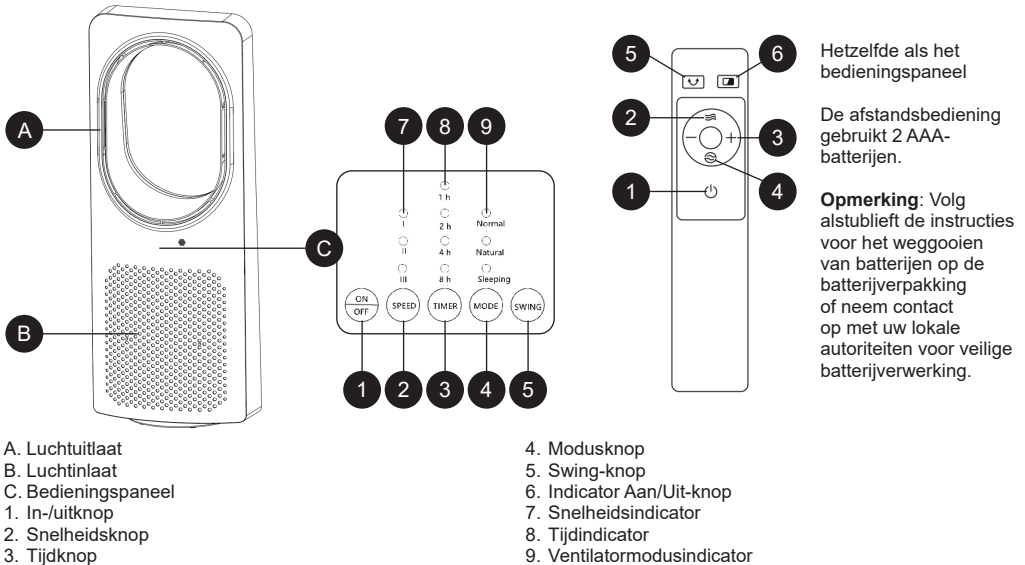

FUNCTIES EN BEDIENING

Controleer na het uitpakken of het apparaat in goede staat is en of er defecten zijn.

Sluit eerst aan

Steek de stekker in het stopcontact. Het product gaat in de standby-modus.

IN-/UITKNOP

Druk op de knop "ON/OFF" om de ventilator in de lage snelheid te activeren, het indicatorlicht voor lage snelheid zal aan zijn. Druk nogmaals om de ventilator in de standby-modus te zetten.

SNELHEIDSKNOP

Druk op de knop "SPEED" om te schakelen tussen HOGE-MIDDELEN-LAGE ventilatorsnelheden, en het bijbehorende indicatielampje gaat aan of uit.

SWING-KNOP

Druk op de knop "SWING" om de ventilator te laten oscilleren. Druk opnieuw om de functie te stoppen. Het bijbehorende indicatielampje gaat aan of uit.

Opmerking: Draai de ventilator niet handmatig of wijzig de luchttoevoer met geweld, dit kan de oscillatiefunctie beschadigen.

TIJDKNOP

Druk op de knop "TIMER" om een tijd in te stellen tussen 00-15 uur, wat op het bedieningspaneel zal worden weergegeven.

MODUS-KNOP

Druk op de knop "MODE" om te schakelen tussen Normale Wind-Natuurlijke Wind-Slaapwind. Het bijbehorende indicatielampje gaat aan of uit.

SCHERM UIT-KNOP

Druk op de knop "☐" op de afstandsbediening om het scherm uit te schakelen. Druk opnieuw op de knop "☐" om het scherm weer in te schakelen.

Opmerking: Als er 180 seconden geen handeling is, schakelt de ventilator het scherm automatisch uit.

SCHOONMAKEN EN ONDERHOUD

Reinig met een neutraal reinigingsmiddel en een zachte doek.

Let op: Koppel de stroomkabel los voordat u het apparaat schoonmaakt, omdat er hoge spanning in het apparaat zit. Laat geen water op het bedieningspaneel staan.

Correcte verwijdering van dit product



- Deze markering geeft aan dat dit product niet met ander huishoudelijk afval in de hele EU mag worden weggegooid.
- Om mogelijke schade aan het milieu of de menselijke gezondheid door ongecontroleerde afvalverwijdering te voorkomen, moet u het verantwoord recyclen om het duurzame hergebruik van materiële hulpbronnen te bevorderen.
- Om uw gebruikte apparaat terug te sturen, gebruikt u de retour- en inzamelsystemen of neemt u contact op met de winkelier waar het product is gekocht. Zij kunnen dit product voor milieuvriendelijke recycling aannemen.



www.zilan.com.tr



@zilanhome