

EN

DE

TR

FR

ES

IT

RO

PL

RU

CRO

BIH

AL

BG

GR

HU

MK

SR

PT

GE

UA

AR

NL

Zilan®

Tower Air Cooler
ZLN1030



INSTRUCTION MANUAL

60 Watt

220-240V

50/60 Hz

www.zilan.com.tr

PLEASE NOTE THAT THE DEVICE MANUAL CAN BE CREATED FOR MORE THAN ONE MODEL.
INFORMATION YOUR DEVICE CAN NOT BE CONTAINING THE FUNCTION LISTED IN THE MANUAL.

GENERAL SAFETY INSTRUCTIONS & WARNINGS

- Before using this device please read the instruction manual carefully.
- Please make sure the rated voltage is the same as the voltage that you used.
- Please keep the instructions, the guaranty certificate, the sales receipt, and if possible, the carton with the inner packaging!
- The device is intended exclusively for private use and not for commercial use, not for professional use!
- Always remove the plug from the socket whenever the device is not in use when attaching accessory parts, cleaning the device, or whenever a disturbance occurs. Switch off the device beforehand. Pull on the plug, not on the cable.
- To protect children from the dangers of electrical appliances, never leave them unsupervised with the device. Consequently, when selecting the location for your device, do so in such a way that children do not have access to the device. Take care to ensure that the cable does not hang down.
- Test the device and the cable regularly for damage. If there is damage of any kind, the device should not be used.
- Do not allow children to play with the device. Do not let children play with packaging material such as plastic bags.
- This appliance can be used by children aged 8 years and above and persons with physical, sensory, or mental disabilities, or lack of experience and knowledge, provided that they are supervised or have been given instructions on how to use the appliance safely and understand the possible hazards. Cleaning and user maintenance should not be done by children unless they are under 8 years old and unsupervised.
- Do not repair the device yourself, but rather consult an authorized expert in case of a problem.
- For safety reasons, a broken or damaged mains lead may only be replaced by an equivalent lead from the manufacturer, our customer service department, or a similar qualified person.
- Keep the device and the cable away from heat, direct sunlight, moisture, sharp edges, and the like.
- Switch off the device and unplug it when you are not using the device.
- Use only original accessories provided by the supplier.
- Do not use the device outdoors. (Unless the device is designed to be used outside.) Always protect against zero or sub-zero temperatures.
- Never use near water (bathtub, sink, etc.). The appliance should not be

EN

exposed to rain or moisture. Only use the device when your hands are dry.

- If the device falls into water, unplug it before taking it out of the water. Do not touch the water source. The device must be checked by a specialist before it is used again. To avoid the risk of electric shock, do not clean the device with water or immerse it in water.
- Use the device only for the intended purpose.
- This device must only be operated when connected to a grounded socket installed in accordance with regulations. Make sure that the supply voltage corresponds to the voltage stated on the type plate.
- Damages that occur when the device is used for purposes other than those specified in the instructions or is used incorrectly or is not repaired by experts are not covered by the warranty.
- Always use the device on a flat and horizontal surface.
- The device should not be used anymore after, in case of falling on a hard surface from height. Even invisible damage may cause negative effects on the functional safety of the device. The device can only be used after being checked by a professional.
- Never carry or pull the device by holding the power plug as there is a risk of a short circuit due to cable breakage. Do not bend, pinch, or pull the power cord over sharp edges.
- If there is a ventilation hole, do not cover it. Do not pour any liquid or powder into the ventilation holes.
- Do not insert fingers or other objects into the open parts of the device.
- No liability is accepted in case of damage caused by improper use or failure to comply with these instructions.
- Do not cover or restrict airflow to the inlet or outlet grilles in any manner.
- To avoid overheating, keep airflow grilles clear of dust and hair buildup, especially if you have indoor pets.
- Do not cover grilles or block entry or exits of airflow by placing the appliance against any surface.
- Keep all objects at least 1 meter from the front side and rear of the appliance.
- Batteries should be kept out of reach for children. Store the spare batteries securely. Dispose of used batteries immediately and safely. If you think batteries might have been swallowed or placed inside any part of the body, seek immediate medical attention.
- If the battery compartment does not close securely, stop using the product and keep it away from children.

GET TO KNOW TOWER AIR COOLER

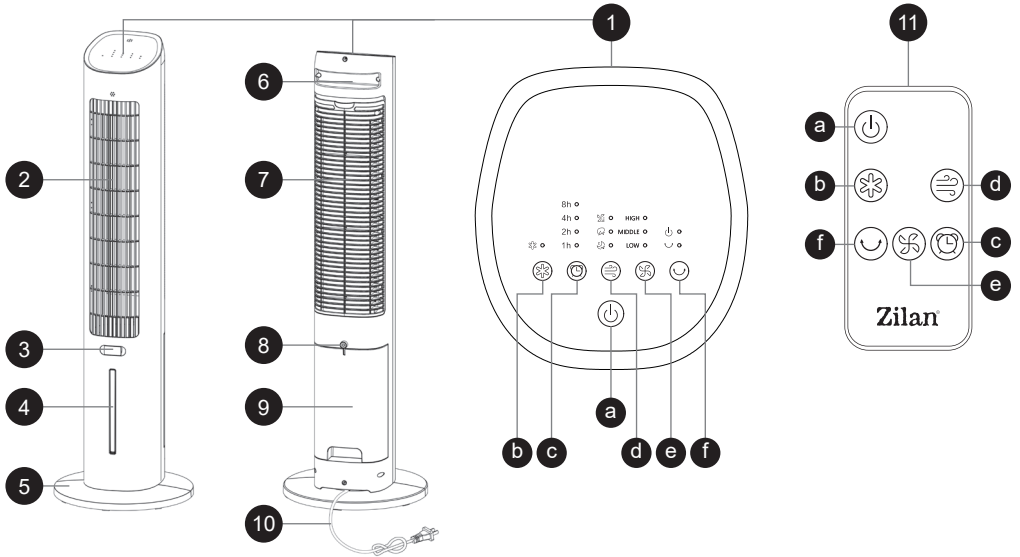

- | | | |
|---|---|--|
| <p>1. Control panel
 a. On/Off button
 b. Cooling button
 c. Timer button
 d. Mode button
 e. Speed button
 f. Swing button</p> | <p>2. Air outlet
 3. Fragrance drawer
 4. Water level indicator
 5. Base
 6. Handle
 7. Back shell
 8. Rotary</p> | <p>9. Water tank
 10. Power cord
 11. Remote control</p> |
|---|---|--|

ASSEMBLING

Base Installation Instructions

- Turn the product upside down and remove the base.
- Angle the chassis to align it with the buckle and fasten it (see F1).
- Align the product with the buckle, then rotate the product and the base in the direction indicated in the base installation diagram (see F2).
- Lock the base securely into place (see F3).
- To disassemble the base, press as shown in (F4).

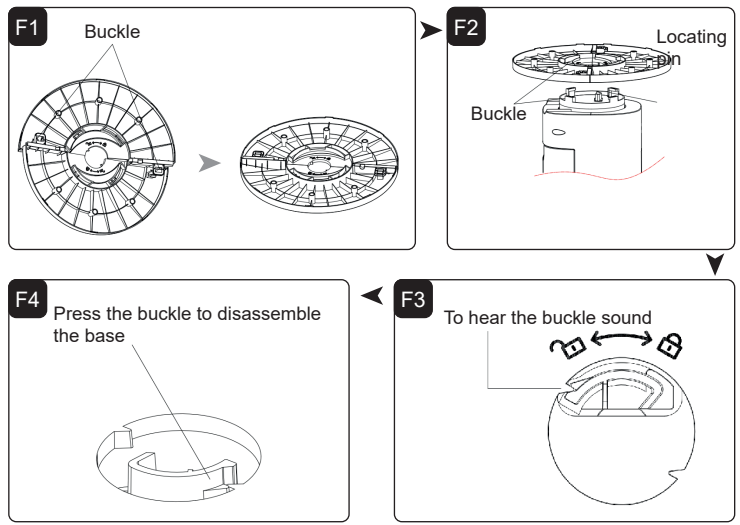

OPERATION

Place the unit on a firm, level surface and plug it into a socket. The power indicator light will show that the product is in standby mode.

Press the “⏻” button to turn the unit on; the default setting is medium speed. Press it again to return the unit to standby mode.

⊞ **Speed Key:** Press this key to cycle through the speed settings: medium → high → low.

⊞ **Mode:** The default setting is normal wind. Press this key to cycle through the modes: normal wind → natural wind → sleep wind.

⊞ **Swing:** Press this key to enable the swing function. The unit will swing from right to left. Press again to cancel the function.

⊞ **Timer:** Press this key to set the timer, which can be adjusted in 1-hour increments, up to a maximum of 12 hours.

⊞ **Cooling:** Press this key to activate the cooling function. If you place the freezing ice crystal box in the water tank, the air will blow out cooler. Press the key again to deactivate this function. (Make sure the water level is above the “Min” line.)

Note 1: If the water level is insufficient, add an appropriate amount of water. This function should not be operated without water.

Note 2: If you want to activate the cooling function again after turning it off, wait 30 seconds before restarting the function to allow the water pump to fill properly.

Light Off Function: After 10 minutes of operation, the product will automatically turn off all lights. Press any button to turn the screen back on.

FILL THE WATER TANK

- Before filling or refilling the water tank, make sure the product is unplugged from the power source.
- Pull the water tank out by approximately one-third.
- Fill the water tank with cold, clean water. (Boiled water can be used if needed.) Ensure the water level is between the “Min” and “Max” marks.
- To enhance the cooling effect, place the ice box into the water tank. Close the water tank securely.

Attention: Only use water in the water tank; do not add any chemicals, oils, or other additives. Do not operate the pump if there is no water in the tank.

ICE BOX

- Fill the ice box with water up to the maximum level and close the cap tightly.
 - Place it in the refrigerator until fully frozen. Insert the frozen ice box into the water tank.
- Attention:** Keep the ice box out of reach of children to prevent accidental ingestion of the ice crystals.

CLEANING AND MAINTENANCE

Attention: Unplug the power cord when cleaning the product, as there is high pressure inside the unit. Ensure no water enters the control panel.

- Clean the unit with a neutral cleaner and a soft cloth.
- Unscrew the water pump knob, pull out the water tank, clean it, place it back, and screw the water pump knob back on.
- The wet pad and filter can be rinsed directly with water and left to dry.

Correct Disposal of this product



- This marking indicates that this product should not be disposed with other household wastes throughout the EU.
- To prevent possible harm to the environment or human health from uncontrolled waste disposal, recycle it responsibly to promote the sustainable reuse of material resources.
- To return your used device, please use the return and collection systems or contact the retailer where the product was purchased. They can take this product for environmental safe recycling.

BITTE BEACHTEN SIE, DASS DAS GERÄTEHANDBUCH, INFORMATIONEN FÜR MEHR ALS EIN MODELL BEINHALTEN KANN. IHR GERÄT KÖNNTE MÖGLICHERWEISE NICHT DIE IN DER BEDIENUNGSANLEITUNG ERWÄHNTEN FUNKTIONEN BESITZEN. DIESE SPRACHE WURDE MIT HILFE VON KÜNSTLICHER INTELLIGENZ ÜBERSETZT.

ALLGEMEINE SICHERHEITSANWEISUNGEN & WARNHINWEISE

- Bitte lesen Sie vor der Verwendung dieses Geräts die Bedienungsanleitung sorgfältig durch.
- Bitte stellen Sie sicher, dass die Nennspannung mit der von Ihnen verwendeten Spannung übereinstimmt.
- Bitte bewahren Sie die Anweisungen, den Garantieschein, den Verkaufsbeleg und, wenn möglich, den Karton mit der Innenverpackung auf!
- Dieses Gerät ist ausschließlich für den privaten Gebrauch bestimmt und nicht für den gewerblichen oder professionellen Gebrauch!
- Ziehen Sie immer den Stecker aus der Steckdose, wenn das Gerät nicht in Gebrauch ist, wenn Zubehörteile angebracht werden, das Gerät gereinigt wird oder eine Störung auftritt. Schalten Sie das Gerät vorher aus. Ziehen Sie am Stecker, nicht am Kabel.
- Um Kinder vor den Gefahren elektrischer Geräte zu schützen, lassen Sie sie niemals unbeaufsichtigt mit dem Gerät. Wählen Sie daher den Standort Ihres Geräts so, dass Kinder keinen Zugang dazu haben. Achten Sie darauf, dass das Kabel nicht herunterhängt.
- Überprüfen Sie regelmäßig das Gerät und das Kabel auf Schäden. Wenn irgendeine Art von Schaden vorliegt, sollte das Gerät nicht verwendet werden.
- Lassen Sie Kinder nicht mit dem Gerät spielen. Lassen Sie Kinder nicht mit Verpackungsmaterial wie Plastiktüten spielen.
- Dieses Gerät kann von Kindern ab 8 Jahren und Personen mit körperlichen, sensorischen oder geistigen Behinderungen oder mangelnder Erfahrung und Kenntnis verwendet werden, sofern sie beaufsichtigt werden oder Anweisungen zur sicheren Verwendung des Geräts erhalten haben und die möglichen Gefahren verstehen. Die Reinigung und Wartung darf von Kindern nur unter 8 Jahren und unter Aufsicht durchgeführt werden.
- Reparieren Sie das Gerät nicht selbst, sondern wenden Sie sich im Problemfall an einen autorisierten Fachmann.
- Aus Sicherheitsgründen darf ein defektes oder beschädigtes Netzkabel nur durch ein gleichwertiges Kabel des Herstellers, unseres Kundendienstes oder einer ähnlich qualifizierten Person ersetzt werden.
- Halten Sie das Gerät und das Kabel von Hitze, direkter Sonneneinstrahlung, Feuchtigkeit, scharfen Kanten und Ähnlichem fern.
- Schalten Sie das Gerät aus und ziehen Sie den Stecker, wenn Sie es nicht benutzen.
- Verwenden Sie nur originales Zubehör des Lieferanten.
- Verwenden Sie das Gerät nicht im Freien. (Sofern das Gerät nicht für den Außenbereich ausgelegt ist.) Schützen Sie es immer vor Temperaturen unter null oder extrem kalten Bedingungen.
- Verwenden Sie das Gerät niemals in der Nähe von Wasser (Badewanne,

Waschbecken usw.). Das Gerät sollte nicht Regen oder Feuchtigkeit ausgesetzt werden. Verwenden Sie das Gerät nur, wenn Ihre Hände trocken sind.

- Fällt das Gerät ins Wasser, ziehen Sie den Stecker, bevor Sie es aus dem Wasser nehmen. Berühren Sie nicht die Wasserquelle. Das Gerät muss vor der erneuten Verwendung von einem Fachmann überprüft werden. Um das Risiko eines Stromschlags zu vermeiden, reinigen Sie das Gerät nicht mit Wasser und tauchen Sie es nicht in Wasser ein.
- Verwenden Sie das Gerät nur für den vorgesehenen Zweck.
- Dieses Gerät darf nur an eine vorschriftsmäßig installierte geerdete Steckdose angeschlossen werden. Achten Sie darauf, dass die Versorgungsspannung mit der auf dem Typenschild angegebenen Spannung übereinstimmt.
- Schäden, die durch unsachgemäße Verwendung des Geräts, Nichtbeachtung der Anweisungen oder unsachgemäße Reparatur entstehen, sind nicht durch die Garantie abgedeckt.
- Verwenden Sie das Gerät immer auf einer ebenen und horizontalen Fläche.
- Das Gerät sollte nach einem Sturz aus großer Höhe auf einen harten Untergrund nicht mehr verwendet werden. Selbst unsichtbare Schäden können sich negativ auf die funktionale Sicherheit des Geräts auswirken. Das Gerät darf nur nach einer Überprüfung durch einen Fachmann verwendet werden.
- Tragen oder ziehen Sie das Gerät niemals am Netzstecker, da aufgrund eines Kabelbruchs die Gefahr eines Kurzschlusses besteht. Biegen, quetschen oder ziehen Sie das Netzkabel nicht über scharfe Kanten.
- Wenn ein Belüftungsschlitz vorhanden ist, decken Sie ihn nicht ab. Gießen Sie keine Flüssigkeiten oder Pulver in die Belüftungsslitze.
- Stecken Sie keine Finger oder andere Gegenstände in die offenen Teile des Geräts.
- Es wird keine Haftung für Schäden übernommen, die durch unsachgemäße Verwendung oder Nichtbeachtung dieser Anweisungen verursacht werden.
- Decken Sie die Einlass- oder Auslassgitter nicht ab oder behindern Sie den Luftstrom auf irgendeine Weise.
- Um eine Überhitzung zu vermeiden, halten Sie die Luftgitter frei von Staub und Haaransammlungen, insbesondere wenn Sie Haustiere im Haus haben.
- Decken Sie die Gitter nicht ab und blockieren Sie die Zu- oder Abluftöffnungen nicht, indem Sie das Gerät gegen eine Oberfläche stellen.
- Halten Sie alle Gegenstände mindestens 1 Meter von der Vorder- und Rückseite des Geräts entfernt.
- Batterien sollten außerhalb der Reichweite von Kindern aufbewahrt werden. Bewahren Sie die Ersatzbatterien sicher auf. Entsorgen Sie gebrauchte Batterien sofort und sicher. Wenn Sie glauben, dass Batterien verschluckt oder in einen Körperteil eingeführt wurden, suchen Sie sofort medizinische Hilfe auf.
- Wenn das Batteriefach nicht sicher schließt, hören Sie auf, das Produkt zu verwenden, und halten Sie es von Kindern fern.

TOWER AIR COOLER KENNENLERNEN

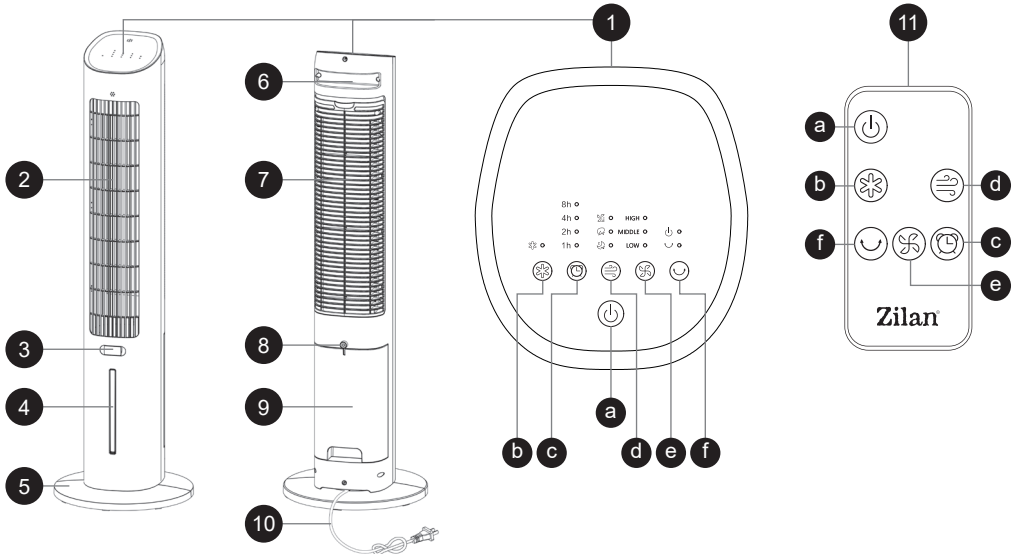

- | | | |
|---|---|--|
| <p>1. Bedienfeld
 a. Ein-/Aus-Taste
 b. Kühl-Taste
 c. Timer-Taste
 d. Modus-Taste
 e. Geschwindigkeits-Taste
 f. Schwenk-Taste</p> | <p>2. Luftauslass
 3. Duftfach
 4. Wasserstandsanzeige
 5. Basis
 6. Griff
 7. Rückseite
 8. Drehgelenk</p> | <p>9. Wassertank
 10. Netzkabel
 11. Fernbedienung</p> |
|---|---|--|



ZUSAMMENBAU

Anweisungen zur Installation der Basis

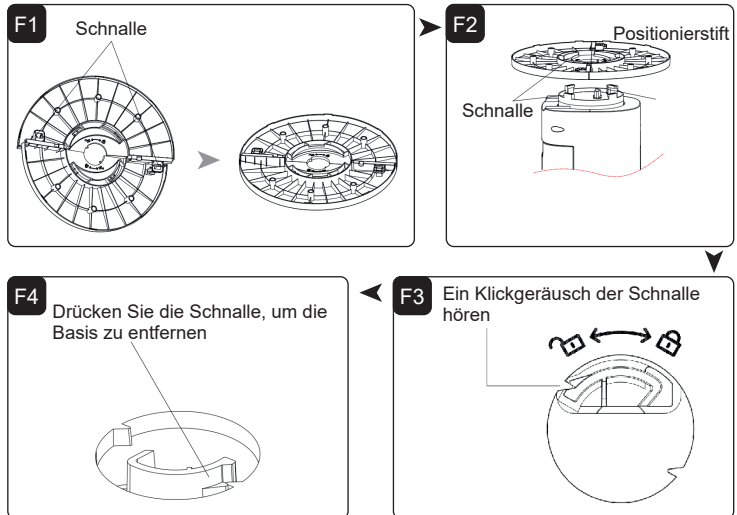

- Drehen Sie das Produkt auf den Kopf und entfernen Sie die Basis.
- Neigen Sie das Gehäuse, um es mit der Schnalle auszurichten, und befestigen Sie es (siehe F1).
- Richten Sie das Produkt an der Schnalle aus und drehen Sie das Produkt und die Basis in die im Installationsdiagramm angegebene Richtung (siehe F2).
- Verriegeln Sie die Basis sicher (siehe F3).
- Zum Entfernen der Basis drücken Sie wie in (F4) gezeigt.



BETRIEB

- Stellen Sie das Gerät auf eine feste, ebene Oberfläche und schließen Sie es an eine Steckdose an. Die Betriebsanzeige zeigt an, dass das Produkt im Standby-Modus ist.
- Drücken Sie die Taste „“, um das Gerät einzuschalten. Die Standardeinstellung ist mittlere Geschwindigkeit. Drücken Sie erneut, um das Gerät wieder in den Standby-Modus zu versetzen.
-  **Geschwindigkeits-Taste:** Drücken Sie diese Taste, um die Geschwindigkeitseinstellungen zu durchlaufen: mittel → hoch → niedrig.
-  **Modus:** Die Standardeinstellung ist der Normalwind. Drücken Sie diese Taste, um die Modi zu durchlaufen:

Normalwind → Naturwind → Schlafwind.

-  **Schwenkfunktion:** Drücken Sie diese Taste, um die Schwenkfunktion zu aktivieren. Das Gerät schwenkt von rechts nach links. Drücken Sie erneut, um die Funktion zu deaktivieren.
-  **Timer:** Drücken Sie diese Taste, um den Timer einzustellen. Die Zeit kann in 1-Stunden-Schritten bis maximal 12 Stunden angepasst werden.
-  **Kühlung:** Drücken Sie diese Taste, um die Kühlfunktion zu aktivieren. Wenn Sie die gefrorene Eisbox in den Wassertank legen, wird kühlere Luft ausgeblasen. Drücken Sie die Taste erneut, um diese Funktion zu deaktivieren. (Stellen Sie sicher, dass der Wasserstand über der „Min“-Linie liegt.)

Hinweis 1: Wenn der Wasserstand unzureichend ist, fügen Sie eine geeignete Menge Wasser hinzu. Diese Funktion sollte nicht ohne Wasser betrieben werden.

Hinweis 2: Wenn Sie die Kühlfunktion nach dem Ausschalten erneut aktivieren möchten, warten Sie 30 Sekunden, bevor Sie die Funktion neu starten, damit die Wasserpumpe sich vollständig füllen kann.

- **Lichtabschaltfunktion:** Nach 10 Minuten Betrieb schaltet das Produkt automatisch alle Lichter aus. Drücken Sie eine beliebige Taste, um den Bildschirm wieder einzuschalten.

WASSERTANK FÜLLEN

- Stellen Sie sicher, dass das Produkt vor dem Befüllen oder Nachfüllen des Wassertanks vom Stromnetz getrennt ist.
- Ziehen Sie den Wassertank etwa zu einem Drittel heraus.
- Füllen Sie den Wassertank mit kaltem, sauberem Wasser. (Bei Bedarf kann abgekochtes Wasser verwendet werden.) Stellen Sie sicher, dass der Wasserstand zwischen den „Min“- und „Max“-Markierungen liegt.
- Um die Kühlwirkung zu verbessern, legen Sie die Eisbox in den Wassertank. Schließen Sie den Wassertank sicher.

Achtung: Verwenden Sie nur Wasser im Wassertank. Fügen Sie keine Chemikalien, Öle oder andere Zusätze hinzu. Betreiben Sie die Pumpe nicht ohne Wasser im Tank.

EISBOX

- Füllen Sie die Eisbox bis zur maximalen Füllhöhe mit Wasser und schließen Sie den Deckel fest.
- Stellen Sie sie in den Gefrierschrank, bis sie vollständig gefroren ist. Setzen Sie die gefrorene Eisbox in den Wassertank ein.

Achtung: Bewahren Sie die Eisbox außerhalb der Reichweite von Kindern auf, um ein versehentliches Verschlucken der Eiskristalle zu vermeiden.

REINIGUNG UND WARTUNG

Achtung: Ziehen Sie den Netzstecker, wenn Sie das Produkt reinigen, da im Inneren des Geräts hoher Druck herrscht. Achten Sie darauf, dass kein Wasser in das Bedienfeld gelangt.

- Reinigen Sie das Gerät mit einem neutralen Reiniger und einem weichen Tuch.
- Schrauben Sie den Wasserpumpenknopf ab, ziehen Sie den Wassertank heraus, reinigen Sie ihn, setzen Sie ihn wieder ein und schrauben Sie den Wasserpumpenknopf wieder fest.
- Das Nasspad und der Filter können direkt mit Wasser abgespült und zum Trocknen stehen gelassen werden.

Korrekte Entsorgung dieses Produkts

Importeur: Enstore GmbH, Rudolf-Diesel-Straße 7
71154 Nufringen-Germany



- Diese Kennzeichnung weist darauf hin, dass dieses Produkt in der EU nicht mit anderem Hausmüll entsorgt werden darf.
- Um mögliche Schäden für die Umwelt oder die menschliche Gesundheit durch unkontrollierte Abfallentsorgung zu verhindern, recyceln Sie es verantwortungsvoll, um die nachhaltige Wiederverwendung von Materialressourcen zu fördern.
- Um Ihr gebrauchtes Gerät zurückzugeben, nutzen Sie bitte die Rückgabe- und Sammelsysteme oder kontaktieren Sie den Händler, bei dem das Produkt gekauft wurde. Er kann dieses Produkt umweltgerecht recyceln.

CİHAZ KILAVUZU BİR DEN FAZLA MODEL BİLGİSİ İÇİN OLUŞTURULMUŞ OLABİLECEĞİNİ LÜTFEN DİKKATE ALINIZ.
CİHAZINIZ, KILAVUZ İÇERİSİNDE BAŞEDİLEN ÖZELLİKLERİ İÇERMİYOR OLABİLİR.
BU DİL YAPAY ZEKA YARDIMI İLE ÇEVİRİLMİŞTİR.

GENEL GÜVENLİK TALİMATLARI & UYARILAR

- Bu cihazı kullanmadan önce lütfen kullanım kılavuzunu dikkatlice okuyunuz.
- Lütfen anma voltajının kullandığınız voltaj ile aynı olduğundan emin olunuz.
- Talimatları, garanti belgesini, satış fişini ve mümkünse iç ambalajı ile birlikte kartonu saklayınız!
- Cihaz yalnızca kişisel kullanım içindir, ticari ve profesyonel kullanım için değildir!
- Cihaz kullanılmadığında, aksesuar parçalar takılırken, cihaz temizlenirken ya da bir sorun meydana geldiğinde her zaman fişi prizden çekiniz. Önceden cihazı kapatınız. Kabloyu değil, fişi çekiniz.
- Çocukları elektrikli cihazların tehlikelerinden korumak için cihazı onların gözetimsiz kullanımına bırakmayınız. Bu nedenle, cihazı yerleştirirken çocukların cihaza erişemeyeceği bir konum seçiniz. Kablonun sarkmadığından emin olunuz.
- Cihazı ve kablosunu düzenli olarak hasar için kontrol ediniz. Herhangi bir hasar varsa cihaz kullanılmamalıdır.
- Çocukların cihazla oynamasına izin vermeyiniz. Çocukların plastik poşet gibi ambalaj malzemeleriyle oynamalarına izin vermeyiniz.
- Bu cihaz 8 yaş ve üzeri çocuklar ile fiziksel, duyuşsal ya da zihinsel engelliler veya deneyim ve bilgi eksikliği olan kişiler tarafından, gözetim altında ya da güvenli kullanım talimatları verildiği ve olası tehlikeler anlaşıldığı takdirde kullanılabilir. Temizlik ve kullanıcı bakımı, 8 yaş altındaki çocuklar tarafından yapılmamalıdır.
- Cihazı kendiniz tamir etmeyiniz, bir sorun halinde yetkili bir uzmana danışınız.
- Güvenlik nedeniyle, kırık ya da hasar görmüş bir ana kablo yalnızca üretici, müşteri hizmetleri departmanımız ya da benzer nitelikli bir kişi tarafından eşdeğer bir kablo ile değiştirilebilir.
- Cihazı ve kablosunu ısı, doğrudan güneş ışığı, nem, keskin kenarlar gibi tehlikelerden uzak tutunuz.
- Cihazı kullanmadığınızda kapatınız ve fişini prizden çekiniz.
- Sadece tedarikçi tarafından sağlanan orijinal aksesuarları kullanınız.
- Cihazı dış mekânda kullanmayınız (cihaz dış mekân kullanımına uygun olmadığı sürece). Cihazı sıfır ya da sıfırın altındaki sıcaklıklara karşı her zaman koruyunuz.
- Cihazı suyun yakınında (kület, lavabo vb.) kullanmayınız. Cihaz yağmur ya da neme maruz bırakılmamalıdır. Cihazı yalnızca elleriniz kuru olduğunda kullanınız.

TR

- Cihaz suya düşerse, çıkarmadan önce fişi prizden çekiniz. Su kaynağına dokunmayınız. Cihaz bir uzman tarafından kontrol edilmeden tekrar kullanılmamalıdır. Elektrik çarpması riskini önlemek için cihazı su ile temizlemeyiniz ya da suya daldırmayınız.
- Cihazı yalnızca amacına uygun olarak kullanınız.
- Bu cihaz yalnızca düzenlemelere uygun olarak kurulmuş topraklı bir prizde kullanılmalıdır. Besleme voltajının cihazın üzerinde belirtilen voltajla aynı olduğundan emin olunuz.
- Kullanım talimatlarında belirtilen amaçların dışında kullanılan, yanlış kullanılan ya da uzmanlar tarafından tamir edilmeyen cihazlar için garanti geçerli değildir.
- Cihazı her zaman düz ve yatay bir yüzeyde kullanınız.
- Cihaz, yükseklikten sert bir yüzeye düştükten sonra artık kullanılmamalıdır. Görünmeyen hasar bile cihazın işlevsel güvenliği üzerinde olumsuz etkilere neden olabilir. Cihaz yalnızca bir uzman tarafından kontrol edildikten sonra kullanılmalıdır.
- Cihazı fişinden tutarak taşımayınız ya da çekmeyiniz, çünkü kablonun kırılması nedeniyle kısa devre riski vardır. Güç kablosunu keskin kenarlardan çekmeyiniz, bükmeyiniz ya da kıstırmayınız.
- Eğer bir havalandırma deliği varsa, üzerini kapatmayınız. Havalandırma deliklerine herhangi bir sıvı ya da toz dökmeyiniz.
- Açık bölümlere parmak ya da başka nesnelere sokmayınız.
- Bu talimatlara uyulmaması ya da cihazın yanlış kullanılması sonucu oluşan hasarlardan sorumluluk kabul edilmemektedir.
- Hava giriş ya da çıkış ızgaralarını herhangi bir şekilde kapatmayınız ya da hava akışını kısıtlamayınız.
- Aşırı ısınmayı önlemek için hava akışı ızgaralarını toz ve saç birikintilerinden arındırılmış halde tutunuz, özellikle evcil hayvanlarınız varsa.
- Cihazı herhangi bir yüzeye dayayarak ızgaraları kapatmayınız ya da hava akışını engellemeyiniz.
- Tüm nesnelere cihazın ön ve arka tarafından en az 1 metre uzaklıkta tutunuz.
- Piller çocukların erişemeyeceği yerlerde saklanmalıdır. Yedek pilleri güvenli bir şekilde muhafaza ediniz. Kullanılmış pilleri derhal ve güvenli bir şekilde imha ediniz. Pillerin yutulduğunu ya da vücudun herhangi bir yerine yerleştirildiğini düşünüyorsanız, derhal tıbbi yardım alınız.
- Pil bölmesi güvenli bir şekilde kapanmıyorsa, ürünü kullanmayı bırakınız ve çocuklardan uzak tutunuz.

KULE HAVA SOĞUTUCUNUZU TANIYIN

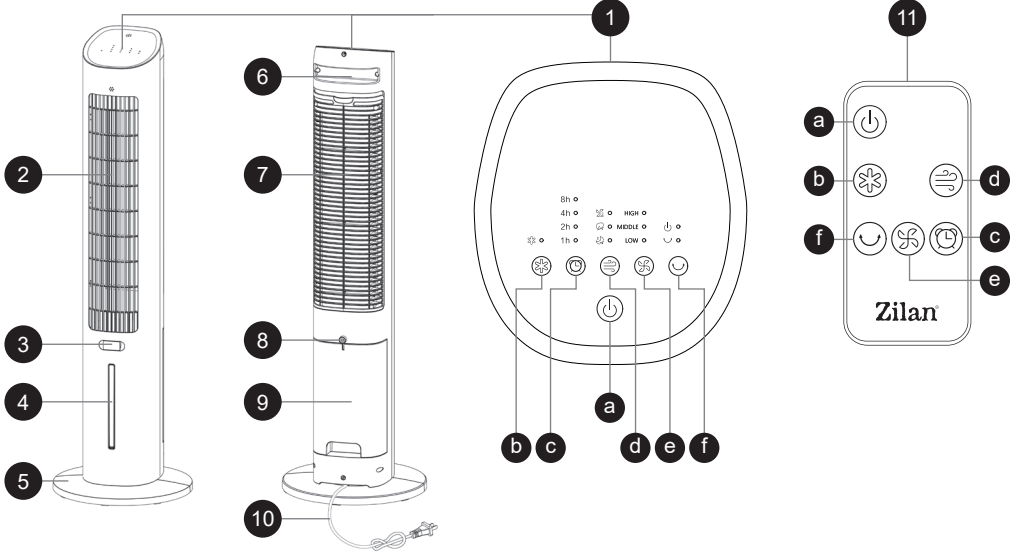

- | | | |
|--|---|---|
| <p>1. Kontrol Paneli</p> <p>a. Açma/Kapama düğmesi</p> <p>b. Soğutma düğmesi</p> <p>c. Zamanlayıcı düğmesi</p> <p>d. Mod düğmesi</p> <p>e. Hız düğmesi</p> <p>f. Salınım düğmesi</p> | <p>2. Hava Çıkışı</p> <p>3. Parfüm Çekmecesi</p> <p>4. Su Seviyesi Göstergesi</p> <p>5. Taban</p> <p>6. Taşıma Kolu</p> <p>7. Arka Kasa</p> <p>8. Kilitleme mandalı</p> | <p>9. Su Tankı</p> <p>10. Elektrik Kablosu</p> <p>11. Uzaktan Kumanda</p> |
|--|---|---|

MONTAJ

Taban Kurulum Talimatları

- Ürünü ters çevirin ve tabanı çıkarın.
- Şasisini, tokayı hizalayacak şekilde açın ve sabitleyin (F1'i gözden geçirin).
- Ürünü tokayla hizalayın, ardından ürünü ve tabanı, taban kurulum diyagramında gösterildiği yönde döndürün (F2'yi gözden geçirin).
- Tabanı güvenli bir şekilde yerine kilitleyin (F3'ü gözden geçirin).
- Tabanı sökmek için, (F4'te gösterildiği gibi) basın.

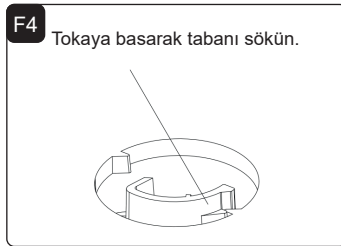
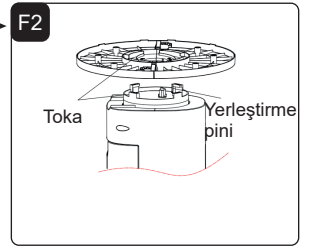
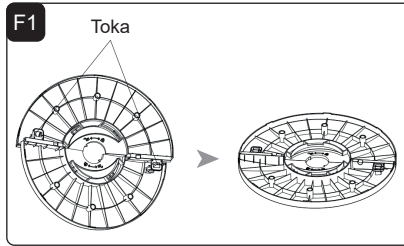

KULLANIM

Üniteyi sağlam, düz bir yüzeye yerleştirin ve prizi takın. Güç göstergesi ışığı, ürünün bekleme modunda olduğunu gösterecektir.

⏻ düğmesine basarak ünitenin çalışmasını başlatın; varsayılan ayar orta hızdır. Tekrar basarak ünitenin bekleme moduna geri dönmesini sağlayın.

⚙️ **Hız Düğmesi:** Bu düğmeye basarak hız ayarlarını sırasıyla değiştirin: orta → yüksek → düşük.

⏸️ **Mod:** Varsayılan ayar normal rüzgârdır. Bu düğmeye basarak modları sırasıyla değiştirin: normal rüzgâr → doğal rüzgâr → uyku rüzgârı.

⏪ **Salınım:** Bu düğmeye basarak salınım fonksiyonunu etkinleştirin. Ünite sağdan sola salınarak hareket eder. Tekrar basarak bu fonksiyonu iptal edin.

⌚ **Zamanlayıcı:** Bu düğmeye basarak zamanlayıcıyı ayarlayın, her basışta 1 saat artarak maksimum 12 saate kadar ayarlanabilir.

❄️ **Soğutma:** Bu düğmeye basarak soğutma fonksiyonunu aktif hale getirin. Eğer dondurulmuş buz kristali kutusunu su tankına eklerseniz, hava daha soğuk üflenecektir. Tekrar basarak bu fonksiyonu devre dışı bırakın. (Su seviyesinin "Min" çizgisinin üzerinde olduğundan emin olun.)

Not 1: Su seviyesi yetersizse, uygun miktarda su ekleyin. Su olmadan bu fonksiyon çalıştırılmamalıdır.

Not 2: Soğutma fonksiyonunu kapattıktan sonra tekrar aktif hale getirmek isterseniz, su pompasının düzgün çalışabilmesi için 30 saniye bekleyin.

Işık Kapatma Fonksiyonu: Ürün 10 dakika çalıştıktan sonra tüm ışıkları otomatik olarak kapatacaktır. Ekranı tekrar açmak için herhangi bir düğmeye basın.

SU TANKINI DOLDURMA

- Su tankını doldurmadan veya tekrar doldurmadan önce, ürünün prizden çekildiğinden emin olun.
- Su tankını yaklaşık olarak üçte bir kadar dışarı çekin.
- Su tankını soğuk ve temiz su ile doldurun. (Önceden kaynatılmış su kullanılabilir). Su seviyesinin "Min" ve "Max" seviyeleri arasında olduğundan emin olun.
- Soğutma etkisini artırmak için buz kutusunu su tankına yerleştirin. Su tankını kapatın.

Dikkat: Su tankında yalnızca su kullanın; kimyasal madde, yağ veya diğer katkı maddelerini eklemeyin. Su tankında su olmadığı takdirde pompayı çalıştırmayın.

BUZ KUTUSU

- Maksimum işaretini geçmeyecek şekilde buz kutusuna su doldurun ve kapağını sıkıca kapatın.
- Tamamen donana kadar buzdolabında bekletin. Dondurulmuş buz kutusunu su tankına yerleştirin.

Dikkat: Buz kristallerinin kazara yenmesi önlemek için çocukların erişemeyeceği bir yerde saklayın.

TEMİZLİK VE BAKIM

Dikkat: Ürünü temizlerken güç kablosunu prizden çıkarın, çünkü cihazın içinde yüksek basınç bulunmaktadır. Kontrol panelinde su girmemesine özen gösterin.

- Ürünü, nötr bir temizleyici ve yumuşak bir bezle temizleyin.
- Su pompası düğmesini sökün, su tankını dışarı çekin, su tankını temizleyin, yerine yerleştirin ve su pompası düğmesini tekrar yerine takın.
- Islak ped ve filtre, doğrudan suyla durulanabilir ve kuruması için bırakılabilir.

Uygun ürün imhası



- İşbu işaret, mevcut ürünün AB içerisinde diğer evsel atıklarla birlikte imha edilmemesi gerektiğini belirtmektedir.
- Kontrol edilmemiş atık bertarafının çevreye ve insan sağlığına verebileceği muhtemel zararları önlemek adına, ürünün sorumluluk içinde maddi kaynakların sürdürülebilir yeniden kullanımına teşvik adına geri dönüştürün.
- Kullandığımız cihazın iadesi için, lütfen iade ve toplama sistemlerini kullanın veya ürünün satın alındığı bayi ile iletişime geçin. Çevresel güvenli geri dönüşüm için mevcut ürünü sizden alacaklardır.

VEUILLEZ PRENDRE EN CONSIDERATION QUE LE MANUEL UTILISATEUR DE L'APPAREIL PEUT ÊTRE PRÉPARÉ POUR PLUS QU'UN MODÈLE IL SE PEUT QUE VOTRE APPAREIL NE POSSEDE PAS LES CARACTÉRISTIQUES QUI SONT CITÉES DANS LE MANUEL UTILISATEUR. CETTE LANGUE A ÉTÉ TRADUITE AVEC L'AIDE DE L'INTELLIGENCE ARTIFICIELLE.

INSTRUCTIONS DE SÉCURITÉ GÉNÉRALES & AVERTISSEMENTS

- Avant d'utiliser cet appareil, veuillez lire attentivement le manuel d'instructions.
- Assurez-vous que la tension nominale correspond à la tension que vous utilisez.
- Veuillez conserver les instructions, le certificat de garantie, le reçu de vente et, si possible, le carton avec l'emballage intérieur !
- L'appareil est destiné exclusivement à un usage privé et non commercial ou professionnel !
- Débranchez toujours l'appareil lorsque vous ne l'utilisez pas, lorsque vous fixez des accessoires, nettoyez l'appareil ou en cas de perturbation. Éteignez l'appareil au préalable. Tirez sur la fiche, pas sur le câble.
- Pour protéger les enfants des dangers des appareils électriques, ne les laissez jamais sans surveillance avec l'appareil. Par conséquent, lorsque vous choisissez l'emplacement de votre appareil, assurez-vous que les enfants n'y ont pas accès. Assurez-vous que le câble ne pend pas.
- Testez régulièrement l'appareil et le câble pour détecter des dommages. Si un dommage est constaté, l'appareil ne doit pas être utilisé.
- Ne laissez pas les enfants jouer avec l'appareil. Ne laissez pas les enfants jouer avec des matériaux d'emballage comme des sacs en plastique.
- Cet appareil peut être utilisé par des enfants à partir de 8 ans et par des personnes ayant des déficiences physiques, sensorielles ou mentales, ou manquant d'expérience et de connaissances, à condition qu'ils soient supervisés ou qu'ils aient reçu des instructions sur la manière d'utiliser l'appareil en toute sécurité et comprennent les risques possibles. Le nettoyage et l'entretien ne doivent pas être effectués par les enfants, sauf s'ils ont moins de 8 ans et sont sous surveillance.
- Ne réparez pas l'appareil vous-même, consultez un expert autorisé en cas de problème.
- Pour des raisons de sécurité, un câble d'alimentation cassé ou endommagé ne doit être remplacé que par un câble équivalent fourni par le fabricant, notre service client ou une personne qualifiée.
- Gardez l'appareil et le câble à l'écart de la chaleur, de la lumière directe du soleil, de l'humidité, des bords tranchants, etc.
- Éteignez l'appareil et débranchez-le lorsque vous ne l'utilisez pas.
- Utilisez uniquement les accessoires d'origine fournis par le fournisseur.
- N'utilisez pas l'appareil à l'extérieur. (Sauf si l'appareil est conçu pour être utilisé à l'extérieur.) Protégez-le toujours des températures inférieures à zéro.
- Ne l'utilisez jamais près de l'eau (baignoire, évier, etc.). L'appareil ne

doit pas être exposé à la pluie ou à l'humidité. N'utilisez l'appareil que lorsque vos mains sont sèches.

- Si l'appareil tombe dans l'eau, débranchez-le avant de le retirer de l'eau. Ne touchez pas la source d'eau. L'appareil doit être vérifié par un spécialiste avant d'être utilisé à nouveau. Pour éviter le risque de choc électrique, ne nettoyez pas l'appareil avec de l'eau ni ne l'immergez dans l'eau.
- Utilisez l'appareil uniquement à des fins prévues.
- Cet appareil ne doit être utilisé que lorsqu'il est connecté à une prise de terre installée conformément aux règlements. Assurez-vous que la tension d'alimentation correspond à la tension indiquée sur la plaque signalétique.
- Les dommages survenant lorsque l'appareil est utilisé à des fins autres que celles spécifiées dans les instructions, utilisé incorrectement ou non réparé par des experts ne sont pas couverts par la garantie.
- Utilisez toujours l'appareil sur une surface plane et horizontale.
- L'appareil ne doit plus être utilisé après une chute sur une surface dure d'une certaine hauteur. Même les dommages invisibles peuvent affecter la sécurité fonctionnelle de l'appareil. L'appareil ne peut être utilisé qu'après un contrôle professionnel.
- Ne transportez pas et ne tirez pas l'appareil en tenant la prise, car il y a un risque de court-circuit dû à la rupture du câble. Ne pliez pas, ne pincez pas et ne tirez pas sur le câble d'alimentation sur des bords tranchants.
- Si un trou de ventilation existe, ne le couvrez pas. Ne versez aucun liquide ou poudre dans les trous de ventilation.
- Ne mettez pas vos doigts ni d'autres objets dans les parties ouvertes de l'appareil.
- Aucune responsabilité n'est acceptée en cas de dommage causé par une utilisation incorrecte ou une non-conformité avec ces instructions.
- Ne couvrez pas et ne restreignez pas l'écoulement d'air des grilles d'entrée ou de sortie de quelque manière que ce soit.
- Pour éviter une surchauffe, gardez les grilles de ventilation dégagées de la poussière et des poils, surtout si vous avez des animaux domestiques à l'intérieur.
- Ne couvrez pas les grilles ni ne bloquez l'entrée ou la sortie de l'air en plaçant l'appareil contre une surface quelconque.
- Gardez tous les objets à au moins 1 mètre de l'avant et de l'arrière de l'appareil.
- Les piles doivent être tenues hors de portée des enfants. Conservez les piles de rechange en toute sécurité. Jetez immédiatement et en toute sécurité les piles usagées. Si vous pensez que des piles ont été avalées ou placées dans une partie du corps, consultez immédiatement un médecin.
- Si le compartiment des piles ne se ferme pas correctement, cessez d'utiliser le produit et gardez-le à l'écart des enfants.

CONNAÎTRE LE REFROIDISSEUR D'AIR TOUR

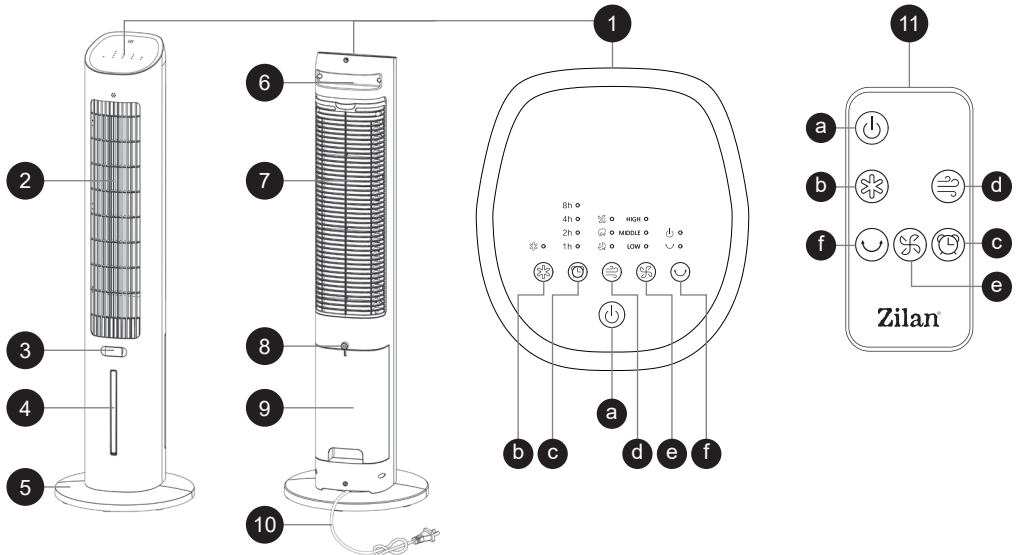

1. Panneau de contrôle

- a. Bouton Marche/Arrêt
- b. Bouton Refroidissement
- c. Bouton Minuteur
- d. Bouton Mode
- e. Bouton Vitesse
- f. Bouton Oscillation

2. Sortie d'air

- 3. Tiroir de parfum
- 4. Indicateur de niveau d'eau
- 5. Base
- 6. Poignée
- 7. Caisse arrière
- 8. Tournevis

9. Réservoir d'eau

- 10. Cordon d'alimentation
- 11. Télécommande

ASSEMBLAGE

Instructions d'installation de la base

- Virez le produit à l'envers et retirez la base.
- Inclinez le châssis pour l'aligner avec la boucle et fixez-le (voir F1).
- Alignez le produit avec la boucle, puis tournez le produit et la base dans la direction indiquée dans le diagramme d'installation de la base (voir F2).
- Verrouillez la base en place de manière sécurisée (voir F3).
- Pour démonter la base, appuyez comme indiqué dans (F4).

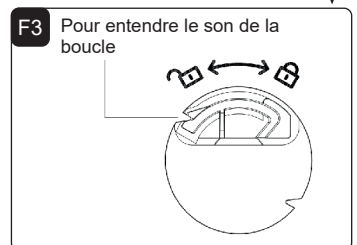
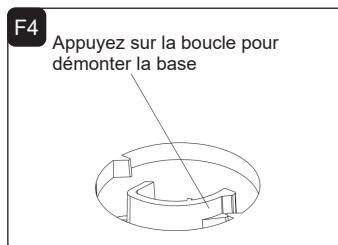
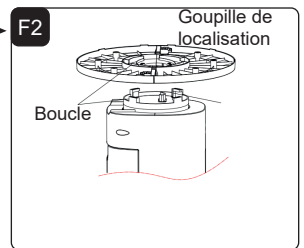
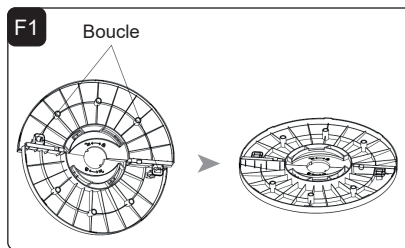

UTILISATION

Placez l'unité sur une surface ferme et de niveau, puis branchez-la dans une prise. Le voyant d'alimentation s'allumera pour indiquer que le produit est en mode veille.

Appuyez sur le bouton "Ⓜ" pour allumer l'unité ; le réglage par défaut est une vitesse moyenne. Appuyez à nouveau pour remettre l'unité en mode veille.

Ⓜ **Bouton Vitesse** : Appuyez sur ce bouton pour passer en revue les réglages de vitesse : moyen → élevé → faible.

Ⓜ **Mode** : Le réglage par défaut est le vent normal. Appuyez sur ce bouton pour passer en revue les modes :
vent normal → vent naturel → vent de sommeil.

Ⓜ **Oscillation** : Appuyez sur ce bouton pour activer la fonction d'oscillation. L'unité oscillera de droite à gauche. Appuyez à nouveau pour annuler la fonction.

Ⓜ **Minuteur** : Appuyez sur ce bouton pour régler le minuteur, qui peut être ajusté par incréments de 1 heure, jusqu'à un maximum de 12 heures.

Ⓜ **Refroidissement** : Appuyez sur ce bouton pour activer la fonction de refroidissement. Si vous placez le boîtier de glace dans le réservoir d'eau, l'air soufflera plus froid. Appuyez à nouveau pour désactiver cette fonction. (Assurez-vous que le niveau d'eau est au-dessus de la ligne "Min".)

Note 1 : Si le niveau d'eau est insuffisant, ajoutez une quantité appropriée d'eau. Cette fonction ne doit pas être utilisée sans eau.

Note 2 : Si vous souhaitez activer à nouveau la fonction de refroidissement après l'avoir désactivée, attendez 30 secondes avant de redémarrer la fonction pour permettre à la pompe à eau de se remplir correctement.

Fonction Extinction des lumières : Après 10 minutes de fonctionnement, le produit éteindra automatiquement toutes les lumières. Appuyez sur n'importe quel bouton pour rallumer l'écran.

REPLISSAGE DU RÉSERVOIR D'EAU

- Avant de remplir ou de remplir à nouveau le réservoir d'eau, assurez-vous que le produit est débranché de la source d'alimentation.
- Tirez le réservoir d'eau d'environ un tiers.
- Remplissez le réservoir d'eau froide et propre. (De l'eau bouillie peut être utilisée si nécessaire.) Assurez-vous que le niveau d'eau se situe entre les marques "Min" et "Max".
- Pour améliorer l'effet de refroidissement, placez le boîtier de glace dans le réservoir d'eau. Fermez soigneusement le réservoir d'eau.

Attention : N'utilisez pas de l'eau dans le réservoir d'eau ; ne rajoutez aucun produit chimique, huile ou autre additif. Ne faites pas fonctionner la pompe s'il n'y a pas d'eau dans le réservoir.

BOÎTE DE GLACE

- Remplissez la boîte de glace d'eau jusqu'au niveau maximal et fermez bien le capuchon.
- Placez-la dans le réfrigérateur jusqu'à ce qu'elle soit complètement congelée. Insérez la boîte de glace congelée dans le réservoir d'eau.

Attention : Gardez la boîte de glace hors de portée des enfants pour éviter l'ingestion accidentelle des cristaux de glace.

NETTOYAGE ET ENTRETIEN

Attention : Débranchez le cordon d'alimentation lors du nettoyage du produit, car il y a une haute pression à l'intérieur de l'unité. Assurez-vous qu'aucune eau n'entre dans le panneau de contrôle.

- Nettoyez l'unité avec un nettoyeur neutre et un chiffon doux.
- Dévissez le bouton de la pompe à eau, tirez le réservoir d'eau, nettoyez-le, remettez-le en place et revissez le bouton de la pompe à eau.
- Le coussin humide et le filtre peuvent être rincés directement à l'eau et laissés à sécher.

Élimination correcte de ce produit



- Ce marquage indique que ce produit ne doit pas être éliminé avec d'autres déchets ménagers dans l'UE.
- Pour éviter tout dommage possible à l'environnement ou à la santé humaine dû à une élimination incontrôlée des déchets, recyclez-le de manière responsable pour favoriser la réutilisation durable des ressources matérielles.
- Pour retourner votre appareil usagé, veuillez utiliser les systèmes de retour et de collecte ou contacter le détaillant où le produit a été acheté. Ils peuvent prendre ce produit pour un recyclage écologique sûr.

POR FAVOR CONSIDERE QUE EL MANUAL DEL PISPOSITIVO PUEDE SER ELABORADO CON INFORMACIÓN DE MÁS DE UN MODELO ES POSIBLE QUE SU DISPOSITIVO NO CONTenga LAS CARACTERÍSTICAS MENCIONADAS EN EL MANUAL. ESTE IDIOMA HA SIDO TRADUCIDO CON LA AYUDA DE INTELIGENCIA ARTIFICIAL.

INSTRUCCIONES GENERALES DE SEGURIDAD Y ADVERTENCIAS

- Antes de usar este dispositivo, lea cuidadosamente el manual de instrucciones.
- Asegúrese de que el voltaje nominal sea el mismo que el voltaje que está utilizando.
- Guarde las instrucciones, el certificado de garantía, el recibo de compra y, si es posible, la caja con el embalaje interior.
- El dispositivo está destinado exclusivamente para uso privado, no comercial ni profesional.
- Siempre retire el enchufe de la toma de corriente cuando no esté utilizando el dispositivo, al adjuntar piezas accesorias, limpiar el dispositivo o cuando ocurra alguna falla. Apague el dispositivo antes. Tire del enchufe, no del cable.
- Para proteger a los niños de los peligros de los aparatos eléctricos, nunca los deje sin supervisión con el dispositivo. Al seleccionar el lugar para su dispositivo, hágalo de manera que los niños no tengan acceso al mismo. Asegúrese de que el cable no cuelgue.
- Revise regularmente el dispositivo y el cable en busca de daños. Si hay algún daño, no use el dispositivo.
- No permita que los niños jueguen con el dispositivo. No deje que los niños jueguen con materiales de embalaje como bolsas plásticas.
- Este aparato puede ser utilizado por niños mayores de 8 años y personas con discapacidades físicas, sensoriales o mentales, o falta de experiencia y conocimientos, siempre que estén supervisados o se les haya dado instrucciones sobre cómo usar el aparato de forma segura y comprendan los posibles peligros. La limpieza y el mantenimiento no deben ser realizados por niños a menos que tengan menos de 8 años y estén supervisados.
- No repare el dispositivo por sí mismo, consulte a un experto autorizado en caso de problemas.
- Por razones de seguridad, un cable de alimentación roto o dañado solo puede ser reemplazado por uno equivalente del fabricante, nuestro servicio de atención al cliente o una persona igualmente calificada.
- Mantenga el dispositivo y el cable alejados del calor, la luz solar directa, la humedad, bordes afilados y similares.
- Apague el dispositivo y desenchúfelo cuando no lo esté utilizando.
- Use solo accesorios originales proporcionados por el proveedor.
- No use el dispositivo al aire libre (a menos que el dispositivo esté diseñado para uso exterior). Siempre protéjalo de temperaturas bajo cero.
- Nunca lo use cerca del agua (bañera, lavabo, etc.). El aparato no debe

ES

estar expuesto a la lluvia o la humedad. Úselo solo cuando sus manos estén secas.

- Si el dispositivo cae en el agua, desenchúfelo antes de sacarlo. No toque la fuente de agua. El dispositivo debe ser revisado por un especialista antes de volver a usarse. Para evitar el riesgo de descarga eléctrica, no limpie el dispositivo con agua ni lo sumerja en agua.
- Utilice el dispositivo solo para el propósito previsto.
- Este dispositivo solo debe ser operado cuando esté conectado a una toma de corriente con puesta a tierra, instalada conforme a las normativas. Asegúrese de que el voltaje de suministro corresponda al voltaje indicado en la placa de características.
- Los daños que ocurran cuando el dispositivo se use para fines no especificados en las instrucciones o se use incorrectamente o no se repare por expertos no están cubiertos por la garantía.
- Use siempre el dispositivo sobre una superficie plana y horizontal.
- El dispositivo no debe usarse más si cae sobre una superficie dura desde una altura. Incluso un daño invisible puede afectar la seguridad funcional del dispositivo. El dispositivo solo puede ser usado después de ser revisado por un profesional.
- Nunca cargue ni tire del dispositivo sujetando el enchufe de alimentación, ya que existe el riesgo de un cortocircuito debido a la rotura del cable. No doble, apriete ni tire del cable de alimentación sobre bordes afilados.
- Si hay un orificio de ventilación, no lo cubra. No vierta ningún líquido o polvo en los orificios de ventilación.
- No inserte dedos ni otros objetos en las partes abiertas del dispositivo.
- No se acepta responsabilidad en caso de daños causados por un uso indebido o por no seguir estas instrucciones.
- No cubra ni restrinja el flujo de aire hacia las rejillas de entrada o salida de ninguna manera.
- Para evitar el sobrecalentamiento, mantenga las rejillas de flujo de aire libres de polvo y acumulación de pelos, especialmente si tiene mascotas dentro de casa.
- No cubra las rejillas ni bloquee las entradas o salidas de aire colocando el aparato contra alguna superficie.
- Mantenga todos los objetos al menos a 1 metro de la parte delantera y trasera del aparato.
- Las baterías deben mantenerse fuera del alcance de los niños. Almacene las baterías de repuesto de manera segura. Deseche las baterías usadas de inmediato y de forma segura. Si cree que una batería ha sido ingerida o colocada dentro de alguna parte del cuerpo, busque atención médica inmediata.
- Si el compartimento de las baterías no se cierra de manera segura, deje de usar el producto y manténgalo alejado de los niños.

CONOCE EL ENFRIADOR DE AIRE TOWER

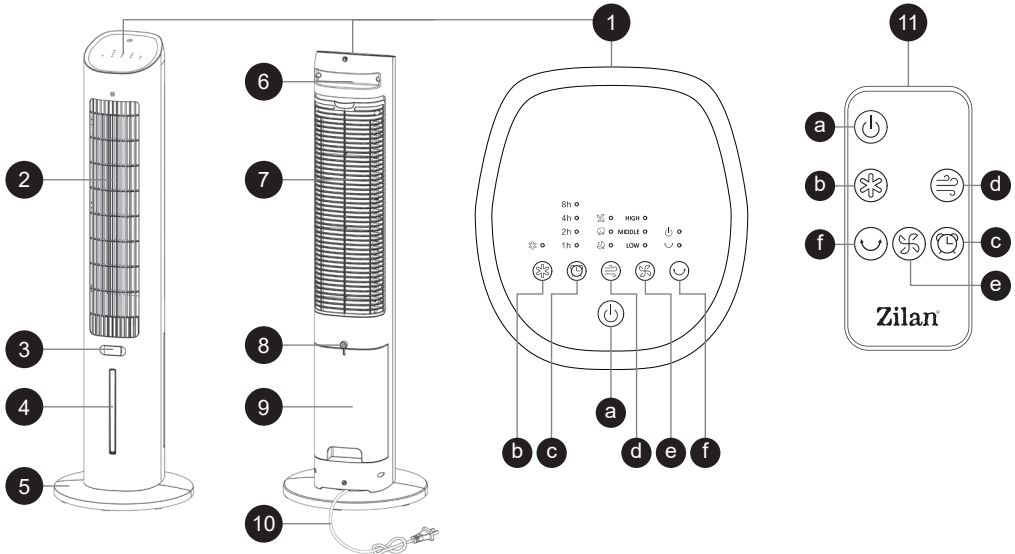

- | | | |
|--|--|---|
| <p>1. Panel de control</p> <p>a. Botón de encendido/apagado</p> <p>b. Botón de enfriamiento</p> <p>c. Botón de temporizador</p> <p>d. Botón de modo</p> <p>e. Botón de velocidad</p> <p>f. Botón de oscilación</p> | <p>2. Salida de aire</p> <p>3. Cajón de fragancia</p> <p>4. Indicador de nivel de agua</p> <p>5. Base</p> <p>6. Pomo</p> <p>7. Carcasa posterior</p> <p>8. Rotor</p> | <p>9. Depósito de agua</p> <p>10. Cable de alimentación</p> <p>11. Control remoto</p> |
|--|--|---|

ENSAMBLAJE

Instrucciones para la instalación de la base

- Vuelque el producto y retire la base.
- Incline el chasis para alinearlo con el pestillo y fíjelo (ver F1).
- Alinee el producto con el pestillo, luego gire el producto y la base en la dirección indicada en el diagrama de instalación de la base (ver F2).
- Cierre la base de manera segura en su lugar (ver F3).
- Para desmontar la base, presione como se muestra en (F4).

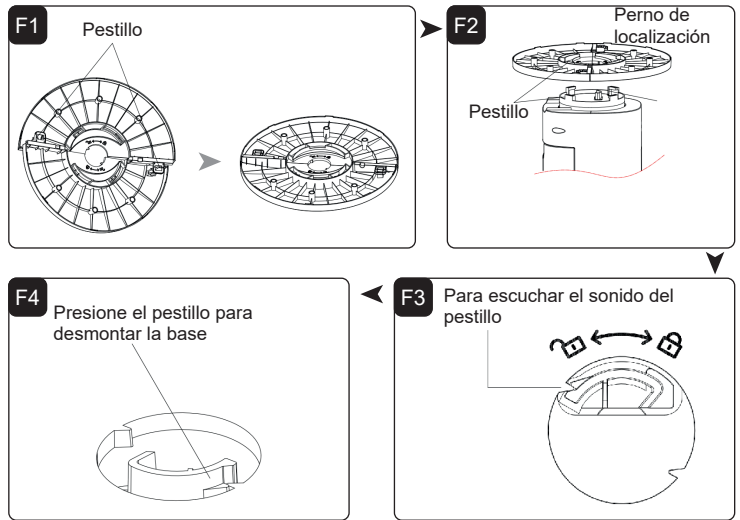



OPERACIÓN

Coloque la unidad sobre una superficie firme y nivelada y conéctela a una toma de corriente. La luz indicadora de encendido mostrará que el producto está en modo de espera.

Presione el botón “” para encender la unidad; la configuración predeterminada es velocidad media. Presione nuevamente para devolver la unidad al modo de espera.

 **Botón de velocidad:** Presione este botón para ciclar a través de los ajustes de velocidad: medio → alto → bajo.

 **Modo:** La configuración predeterminada es viento normal. Presione este botón para ciclar a través de los modos: viento normal → viento natural → viento de sueño.

 **Oscilación:** Presione este botón para habilitar la función de oscilación. La unidad oscilará de derecha a izquierda. Presione nuevamente para cancelar la función.

 **Temporizador:** Presione este botón para configurar el temporizador, que se puede ajustar en incrementos de 1 hora, hasta un máximo de 12 horas.

 **Enfriamiento:** Presione este botón para activar la función de enfriamiento. Si coloca el paquete de hielo congelado en el depósito de agua, el aire saldrá más frío. Presione el botón nuevamente para desactivar esta función. (Asegúrese de que el nivel de agua esté por encima de la línea “Min”).

Nota 1: Si el nivel de agua es insuficiente, añada una cantidad apropiada de agua. No debe operar esta función sin agua.

Nota 2: Si desea activar la función de enfriamiento nuevamente después de apagarla, espere 30 segundos antes de reiniciar la función para permitir que la bomba de agua se llene correctamente.

Función de apagado de luz: Después de 10 minutos de operación, el producto apagará automáticamente todas las luces. Presione cualquier botón para volver a encender la pantalla.

LLENADO DEL DEPÓSITO DE AGUA

- Antes de llenar o volver a llenar el depósito de agua, asegúrese de que el producto esté desconectado de la fuente de alimentación.
- Saque el depósito de agua aproximadamente un tercio de su capacidad.
- Llene el depósito de agua con agua fría y limpia. (Se puede usar agua hervida si es necesario). Asegúrese de que el nivel de agua esté entre las marcas “Min” y “Max”.
- Para mejorar el efecto de enfriamiento, coloque el paquete de hielo en el depósito de agua. Cierre el depósito de agua de manera segura.

Atención: Solo utilice agua en el depósito de agua; no agregue productos químicos, aceites ni otros aditivos. No haga funcionar la bomba si no hay agua en el depósito.

PAQUETE DE HIELO

- Llene el paquete de hielo con agua hasta el nivel máximo y cierre bien la tapa.
- Colóquelo en el refrigerador hasta que se congele completamente. Inserte el paquete de hielo congelado en el depósito de agua.

Atención: Mantenga el paquete de hielo fuera del alcance de los niños para evitar la ingestión accidental de los cristales de hielo.

LIMPIEZA Y MANTENIMIENTO

Atención: Desconecte el cable de alimentación al limpiar el producto, ya que hay alta presión dentro de la unidad. Asegúrese de que no entre agua en el panel de control.

- Limpie la unidad con un limpiador neutro y un paño suave.
- Desensrosque el botón de la bomba de agua, saque el depósito de agua, límpielo, colóquelo nuevamente y enrosque el botón de la bomba de agua.
- El cojín húmedo y el filtro se pueden enjuagar directamente con agua y dejar secar.

Disposición correcta de este producto



- Esta marca indica que este producto no debe desecharse con otros residuos domésticos en toda la UE.
- Para evitar posibles daños al medio ambiente o a la salud humana debido a una disposición de residuos no controlada, recíclalo de manera responsable para promover el reuso sostenible de los recursos materiales.
- Para devolver tu dispositivo usado, utiliza los sistemas de devolución y recolección o contacta al minorista donde se compró el producto. Pueden llevar este producto para su reciclaje ambiental seguro.

SI PREGA DI NOTARE CHE IL MANUALE DI ISTRUZIONI POTREBBE ESSERE STATO CREATO PER LE INFORMAZIONI DI PIU' DI UN MODELLO. IL VOSTRO APPARECCHIO POTREBBE NON INCLUDERE LE CARATTERISTICHE DESCRITTE NEL MANUALE. QUESTA LINGUA È STATA TRADOTTA CON L'AIUTO DELL'INTELLIGENZA ARTIFICIALE.

ISTRUZIONI GENERALI PER LA SICUREZZA E AVVERTENZE

- Prima di utilizzare questo dispositivo, leggi attentamente il manuale di istruzioni.
- Assicurati che la tensione nominale sia la stessa di quella che stai utilizzando.
- Conserva le istruzioni, il certificato di garanzia, la ricevuta di acquisto e, se possibile, la scatola con l'imballaggio interno.
- Il dispositivo è destinato esclusivamente ad uso privato e non commerciale o professionale.
- Rimuovi sempre la spina dalla presa quando non utilizzi il dispositivo, quando attacchi accessori, pulisci il dispositivo o quando si verifica un malfunzionamento. Spegni il dispositivo prima. Tira la spina, non il cavo.
- Per proteggere i bambini dai pericoli degli apparecchi elettrici, non lasciarli mai senza supervisione con il dispositivo. Quando scegli il luogo per il tuo dispositivo, fai in modo che i bambini non possano accedervi. Assicurati che il cavo non penda.
- Testa regolarmente il dispositivo e il cavo per eventuali danni. Se c'è un danno di qualsiasi tipo, non utilizzare il dispositivo.
- Non permettere ai bambini di giocare con il dispositivo. Non lasciare che i bambini giochino con materiali di imballaggio come sacchetti di plastica.
- Questo apparecchio può essere utilizzato da bambini di età superiore agli 8 anni e da persone con disabilità fisiche, sensoriali o mentali, o prive di esperienza e conoscenza, a condizione che siano supervisionati o abbiano ricevuto istruzioni su come utilizzare l'apparecchio in sicurezza e comprendano i potenziali pericoli. La pulizia e la manutenzione non devono essere effettuate dai bambini, a meno che non abbiano meno di 8 anni e siano supervisionati.
- Non riparare il dispositivo da soli, ma consulta un esperto autorizzato in caso di problemi.
- Per motivi di sicurezza, un cavo di alimentazione rotto o danneggiato può essere sostituito solo con un cavo equivalente del produttore, dal nostro servizio clienti o da una persona altrettanto qualificata.
- Tieni il dispositivo e il cavo lontano dal calore, dalla luce solare diretta, dall'umidità, dai bordi taglienti e simili.
- Spegni il dispositivo e scollegalo quando non lo usi.
- Usa solo accessori originali forniti dal fornitore.
- Non utilizzare il dispositivo all'aperto (a meno che non sia progettato per l'uso esterno). Proteggilo sempre da temperature sotto lo zero.
- Non utilizzarlo mai vicino all'acqua (vasca da bagno, lavandino, ecc.).

IT

L'apparecchio non deve essere esposto alla pioggia o all'umidità. Usalo solo quando le mani sono asciutte.

- Se il dispositivo cade nell'acqua, scollegalo prima di tirarlo fuori. Non toccare la fonte d'acqua. Il dispositivo deve essere controllato da un tecnico prima di essere riutilizzato. Per evitare il rischio di scosse elettriche, non pulire il dispositivo con acqua e non immergerlo nell'acqua.
- Usa il dispositivo solo per lo scopo previsto.
- Il dispositivo deve essere utilizzato solo quando collegato a una presa di corrente a terra, installata in conformità alle normative. Assicurati che la tensione di alimentazione corrisponda alla tensione indicata sulla targa.
- I danni che si verificano quando il dispositivo viene utilizzato per scopi diversi da quelli indicati nelle istruzioni o viene utilizzato in modo scorretto o non riparato da esperti non sono coperti dalla garanzia.
- Usa sempre il dispositivo su una superficie piana e orizzontale.
- Il dispositivo non deve essere utilizzato più dopo essere caduto su una superficie dura da un'altezza. Anche i danni invisibili possono influire sulla sicurezza funzionale del dispositivo. Il dispositivo può essere usato solo dopo essere stato controllato da un professionista.
- Non trasportare né tirare il dispositivo tenendo la spina di alimentazione, poiché c'è il rischio di cortocircuito a causa della rottura del cavo. Non piegare, comprimere né tirare il cavo di alimentazione su bordi taglienti.
- Se c'è un foro di ventilazione, non coprirlo. Non versare liquidi o polveri nei fori di ventilazione.
- Non inserire dita o altri oggetti nelle parti aperte del dispositivo.
- Non si accetta alcuna responsabilità per danni causati da un uso improprio o dal mancato rispetto di queste istruzioni.
- Non coprire né limitare il flusso d'aria verso le griglie di ingresso o uscita in alcun modo.
- Per evitare il surriscaldamento, mantieni le griglie di flusso d'aria libere da polvere e accumulo di peli, soprattutto se hai animali domestici in casa.
- Non coprire le griglie o bloccare gli ingressi o le uscite dell'aria posizionando l'apparecchio contro qualsiasi superficie.
- Tieni tutti gli oggetti a almeno 1 metro dalla parte anteriore e posteriore dell'apparecchio.
- Le batterie devono essere tenute fuori dalla portata dei bambini. Conserva le batterie di ricambio in modo sicuro. Smaltisci immediatamente e in sicurezza le batterie usate. Se pensi che una batteria possa essere stata ingoiata o inserita in una parte del corpo, cerca immediatamente assistenza medica.
- Se il compartimento delle batterie non si chiude correttamente, smetti di usare il prodotto e tienilo lontano dai bambini.

CONOSCI IL RINFRESCATORE D'ARIA A TORRE

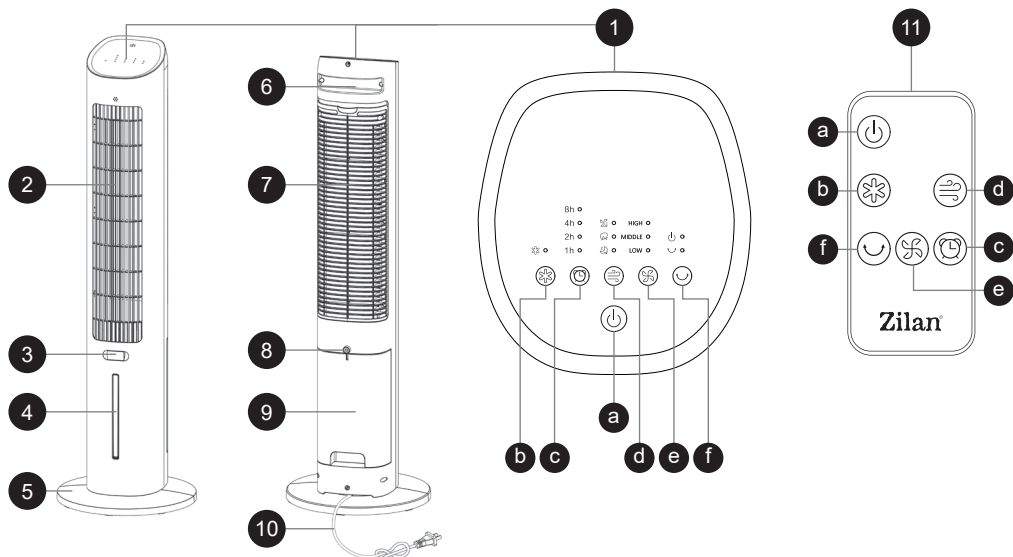

1. Pannello di controllo
 - a. Pulsante di accensione/ spegnimento
 - b. Pulsante di raffreddamento
 - c. Pulsante timer
 - d. Pulsante modalità
 - e. Pulsante velocità
 - f. Pulsante oscillazione
2. Uscita dell'aria
3. Cassetto per fragranza
4. Indicatore del livello dell'acqua
5. Base
6. Maniglia
7. Scocca posteriore
8. Ruota
9. Serbatoio dell'acqua
10. Cavo di alimentazione
11. Comando remoto

ASSEMBLAGGIO

Istruzioni per l'installazione della base

- Gira il prodotto e rimuovi la base.
- Inclinare il telaio per allinearla con la fibbia e fissarla (vedi F1).
- Allineare il prodotto con la fibbia, quindi ruotare il prodotto e la base nella direzione indicata nel diagramma di installazione della base (vedi F2).
- Fissare saldamente la base al suo posto (vedi F3).
- Per smontare la base, premere come mostrato in (F4).

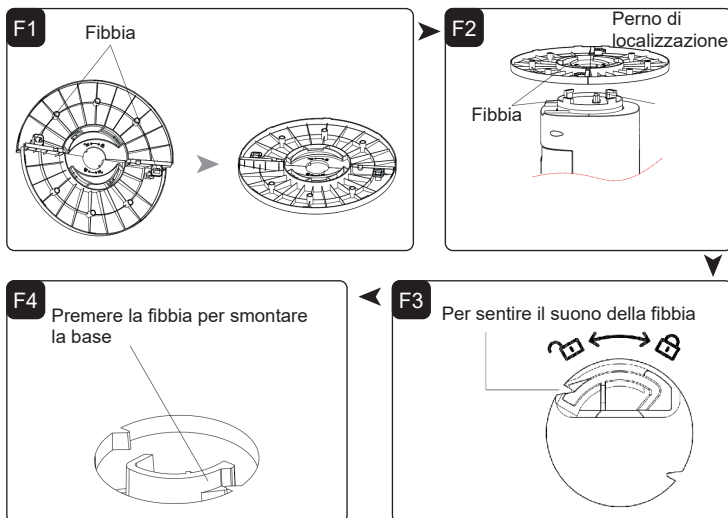

FUNZIONAMENTO

Posizionare l'unità su una superficie solida e livellata e collegarla a una presa. La luce indicatore di alimentazione mostrerà che il prodotto è in modalità standby.

Premere il pulsante "⏻" per accendere l'unità; la velocità predefinita è media. Premere di nuovo per riportare l'unità in modalità standby.

⊗ **Tasto Velocità:** Premere questo tasto per cicli tra le impostazioni di velocità: media → alta → bassa.

☺ **Modalità:** L'impostazione predefinita è vento normale. Premere questo tasto per cicli tra le modalità: vento normale → vento naturale → vento per dormire.

⌚ **Oscillazione:** Premere questo tasto per abilitare la funzione di oscillazione. L'unità oscillerà da destra a sinistra. Premere di nuovo per disabilitare la funzione.

⌚ **Timer:** Premere questo tasto per impostare il timer, che può essere regolato in incrementi di 1 ora, fino a un massimo di 12 ore.

⊗ **Raffreddamento:** Premere questo tasto per attivare la funzione di raffreddamento. Se si posiziona la scatola di cristalli di ghiaccio congelati nel serbatoio dell'acqua, l'aria soffiata sarà più fredda. Premere nuovamente il tasto per disattivare questa funzione. (Assicurarsi che il livello dell'acqua sia sopra la linea "Min").

Nota 1: Se il livello dell'acqua è insufficiente, aggiungere una quantità adeguata di acqua. Non attivare questa funzione senza acqua.

Nota 2: Se si desidera riattivare la funzione di raffreddamento dopo averla disattivata, attendere 30 secondi prima di riavviare la funzione per consentire alla pompa dell'acqua di riempirsi correttamente.

Funzione Spegnimento Luci: Dopo 10 minuti di funzionamento, il prodotto spegnerà automaticamente tutte le luci. Premere un qualsiasi pulsante per riaccendere lo schermo.

RIEMPIMENTO DEL SERBATOIO DELL'ACQUA

- Prima di riempire o riempire nuovamente il serbatoio dell'acqua, assicurarsi che il prodotto sia scollegato dalla fonte di alimentazione.
- Estrai il serbatoio dell'acqua di circa un terzo.
- Riempire il serbatoio con acqua fredda e pulita. (Se necessario, può essere utilizzata acqua bollita). Assicurarsi che il livello dell'acqua sia tra le marcature "Min" e "Max".
- Per migliorare l'effetto di raffreddamento, posizionare la scatola di ghiaccio nel serbatoio dell'acqua. Chiudere il serbatoio in modo sicuro.

Attenzione: Utilizzare solo acqua nel serbatoio dell'acqua; non aggiungere sostanze chimiche, oli o altri additivi. Non attivare la pompa se non c'è acqua nel serbatoio.

SCATOLA DI GHIACCIO

- Riempire la scatola di ghiaccio con acqua fino al livello massimo e chiudere bene il coperchio.
- Metterla nel frigorifero fino a quando non è completamente congelata. Inserire la scatola di ghiaccio congelata nel serbatoio dell'acqua.

Attenzione: Tenere la scatola di ghiaccio fuori dalla portata dei bambini per evitare l'ingestione accidentale dei cristalli di ghiaccio.

PULIZIA E MANUTENZIONE

Attenzione: Scollegare il cavo di alimentazione quando si pulisce il prodotto, poiché c'è alta pressione all'interno dell'unità. Assicurarsi che nessuna acqua entri nel pannello di controllo.

- Pulire l'unità con un detergente neutro e un panno morbido.
- Svitare la manopola della pompa dell'acqua, estrarre il serbatoio dell'acqua, pulirlo, rimetterlo a posto e riavvitare la manopola della pompa dell'acqua.
- Il cuscinetto bagnato e il filtro possono essere risciacquati direttamente con acqua e lasciati asciugare.

Smaltimento corretto di questo prodotto



- Questa marcatura indica che questo prodotto non deve essere smaltito con altri rifiuti domestici in tutta l'UE.
- Per evitare possibili danni all'ambiente o alla salute umana derivanti da uno smaltimento non controllato dei rifiuti, riciclarlo responsabilmente per promuovere il riutilizzo sostenibile delle risorse materiali.
- Per restituire il dispositivo usato, utilizzare i sistemi di ritorno e raccolta o contattare il rivenditore presso il quale è stato acquistato il prodotto. Possono prendere questo prodotto per un riciclo sicuro per l'ambiente.

RENĂINĂI CĂ MANUALUL INFORMATIV A FOST CREAT PENTRU MAI MULTE MODELE ALE ACESTUI DISPOZITIV ESTE POSIBIL CA UNELE CARACTERISTICI MENȚIONATE ÎN MANUAL SĂ NU FIE DISPONIBILE PE DISPOZITIVULUI DVS. ACEASTĂ LIMBĂ A FOST TRADUSĂ CU AJUTORUL INTELIGENȚEI ARTIFICIALE.

INSTRUCȚIUNI ȘI AVERTISMENTE GENERALE DE SIGURANȚĂ

- Înainte de a utiliza acest dispozitiv, citiți cu atenție manualul de instrucțiuni.
- Asigurați-vă că tensiunea nominală este aceeași cu tensiunea pe care o utilizați.
- Țineți instrucțiunile, certificatul de garanție, chitanța de vânzare și, dacă este posibil, cutia cu ambalajul intern!
- Dispozitivul este destinat exclusiv utilizării private, nu pentru uz comercial sau profesional!
- Întotdeauna scoateți din priză atunci când nu utilizați dispozitivul, când atașați piese de schimb, curățați dispozitivul sau când apare o problemă. Opriti dispozitivul mai întâi. Trageți de priză, nu de cablu.
- Pentru a proteja copiii de pericolele aparatelor electrice, nu îi lăsați niciodată nesupravegheați cu dispozitivul. Prin urmare, atunci când alegeți locul pentru dispozitiv, asigurați-vă că copiii nu au acces la acesta. Aveți grijă ca cablul să nu atârne.
- Testați dispozitivul și cablul regulat pentru a verifica dacă există daune. Dacă există daune de orice fel, dispozitivul nu trebuie utilizat.
- Nu permiteți copiilor să se joace cu dispozitivul. Nu lăsați copiii să se joace cu materiale de ambalaj, cum ar fi pungi de plastic.
- Această aparatură poate fi utilizată de copii cu vârsta de 8 ani și peste și de persoane cu dizabilități fizice, senzoriale sau mentale, sau fără experiență și cunoștințe, cu condiția să fie supravegheați sau să fi primit instrucțiuni despre cum să folosească dispozitivul în siguranță și să înțeleagă posibilele pericole. Curățarea și întreținerea nu trebuie făcute de copii, decât dacă au sub 8 ani și sunt supravegheați.
- Nu reparați dispozitivul singuri, ci consultați un specialist autorizat în caz de problemă.
- Din motive de siguranță, un cablu de alimentare spart sau deteriorat poate fi înlocuit doar cu un cablu echivalent furnizat de producător, de departamentul nostru de service clienți sau de o persoană calificată similară.
- Țineți dispozitivul și cablul departe de căldură, lumină directă a soarelui, umiditate, margini ascuțite și altele asemenea.
- Opresc dispozitivul și scoateți-l din priză când nu îl folosiți.
- Utilizați doar accesorii originale furnizate de furnizor.
- Nu utilizați dispozitivul în aer liber (decât dacă dispozitivul este proiectat pentru utilizare în aer liber). Protejați-l întotdeauna de temperaturile scăzute.
- Nu îl folosiți niciodată în apropierea apei (cadă, chiuvetă etc.). Aparatul

nu trebuie expus la ploaie sau umezeală. Folosiți-l numai când aveți mâinile uscate.

- Dacă dispozitivul cade în apă, scoateți-l din priză înainte de a-l scoate din apă. Nu atingeți sursa de apă. Dispozitivul trebuie verificat de un specialist înainte de a fi folosit din nou. Pentru a evita riscul de electrocutare, nu curățați dispozitivul cu apă și nu-l scufundați în apă.
- Utilizați dispozitivul doar pentru scopul pentru care a fost destinat.
- Acest dispozitiv trebuie utilizat doar atunci când este conectat la o priză de pământ instalată conform reglementărilor. Asigurați-vă că tensiunea de alimentare corespunde cu tensiunea indicată pe placa tipului.
- Deteriorările care apar atunci când dispozitivul este utilizat pentru alte scopuri decât cele prevăzute în instrucțiuni sau este utilizat incorect sau nu este reparat de experți nu sunt acoperite de garanție.
- Utilizați întotdeauna dispozitivul pe o suprafață plană și orizontală.
- Dispozitivul nu trebuie folosit după ce a căzut pe o suprafață dură de la o înălțime. Chiar și daunele invizibile pot afecta siguranța funcțională a dispozitivului. Dispozitivul poate fi utilizat doar după ce a fost verificat de un specialist.
- Nu transportați sau trageți dispozitivul ținând de priza de alimentare, deoarece există riscul unui scurtcircuit datorită ruperea cablului. Nu îndoiți, nu stoarceți și nu trageți cablul de alimentare pe margini ascuțite.
- Dacă există o fereastră de ventilație, nu o acoperiți. Nu turnați lichide sau praf în fantele de ventilație.
- Nu introduceți degetele sau alte obiecte în părțile deschise ale dispozitivului.
- Nu se acceptă nicio răspundere pentru daunele cauzate de utilizarea necorespunzătoare sau nerespectarea acestor instrucțiuni.
- Nu acoperiți sau restricționați fluxul de aer către grilele de intrare sau ieșire în niciun fel.
- Pentru a evita supraîncălzirea, mențineți grilele de aerisire clare de praf și acumulare de păr, mai ales dacă aveți animale de companie în casă.
- Nu acoperiți grilele sau blocați intrările sau ieșirile fluxului de aer plasând aparatul pe orice suprafață.
- Țineți toate obiectele la cel puțin 1 metru de partea din față și din spate a aparatului.
- Stocați bateriile în locuri sigure, departe de copii. Depozitați bateriile de schimb în siguranță. Aruncați imediat și în siguranță bateriile uzate. Dacă credeți că bateriile ar putea fi înghițite sau plasate într-o parte a corpului, solicitați imediat ajutor medical.
- Dacă compartimentul pentru baterii nu se închide corect, opriți utilizarea produsului și păstrați-l departe de copii.

CUNOAȘTEȚI RĂCITORUL DE AER TIP TURN

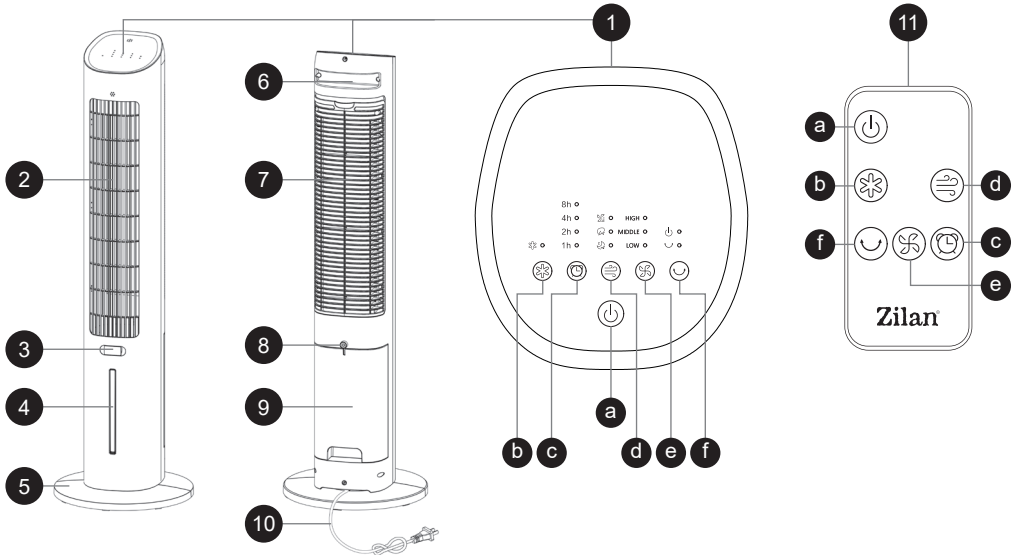

1. Panoul de control
 - a. Buton Pornit/Oprit
 - b. Buton de răcire
 - c. Buton de temporizare
 - d. Buton mod
 - e. Buton de viteză
 - f. Buton de oscilație
2. Orificiu de evacuare a aerului
3. Sertar pentru parfum
4. Indicator nivel apă
5. Bază
6. Mâner
7. Carcasă spate
8. Rotativ
9. Rezervor de apă
10. Cablu de alimentare
11. Telecomandă

ASAMBLARE

Instrucțiuni pentru instalarea bazei

- Răsturnați produsul și scoateți baza.
- Înclinați șasiul pentru a-l alinia cu clemă și fixați-l (vezi F1).
- Aliniați produsul cu clemă, apoi rotiți produsul și baza în direcția indicată în diagrama de instalare a bazei (vezi F2).
- Blocați baza ferm în poziție (vezi F3).
- Pentru a demonta baza, apăsați conform indicațiilor din (F4).

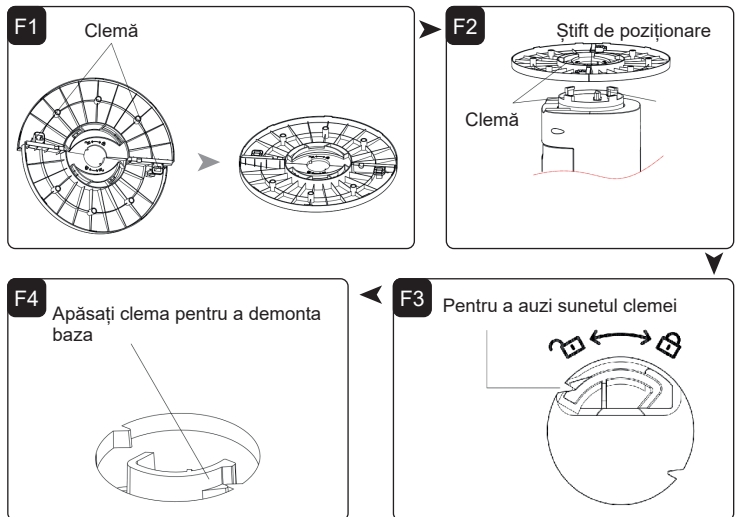

FUNCȚIONARE

Așezați unitatea pe o suprafață solidă și plană și conectați-o la o priză. Indicatorul de alimentare va arăta că produsul este în modul de așteptare.

Apăsăți butonul "Ⓜ" pentru a porni unitatea; setarea implicită este viteza medie. Apăsăți din nou pentru a reveni la modul de așteptare.

Ⓜ **Tasta Viteză:** Apăsăți această tastă pentru a comuta între setările de viteză: medie → mare → mică.

Ⓜ **Mod:** Setarea implicită este vântul normal. Apăsăți această tastă pentru a comuta între moduri: vânt normal → vânt natural → vânt pentru somn.

Ⓜ **Oscilație:** Apăsăți această tastă pentru a activa funcția de oscilație. Unitatea va oscila de la dreapta la stânga. Apăsăți din nou pentru a dezactiva funcția.

Ⓜ **Temporizator:** Apăsăți această tastă pentru a seta temporizatorul, care poate fi ajustat în trepte de câte 1 oră, până la un maxim de 12 ore.

Ⓜ **Răcire:** Apăsăți această tastă pentru a activa funcția de răcire. Dacă plasați cutia cu cristale de gheață congelate în rezervorul de apă, aerul va fi mai rece. Apăsăți din nou tasta pentru a dezactiva această funcție. (Asigurați-vă că nivelul apei este peste linia "Min").

Notă 1: Dacă nivelul apei este insuficient, adăugați o cantitate corespunzătoare de apă. Nu activați această funcție fără apă.

Notă 2: Dacă doriți să activați din nou funcția de răcire după ce ați dezactivat-o, așteptați 30 de secunde înainte de a reporni funcția pentru a permite pompei de apă să se umple corect.

Funcția de Oprire a Luminilor: După 10 minute de funcționare, produsul va opri automat toate luminile. Apăsăți orice buton pentru a reaprinde ecranul.

UMPLEREA REZERVORULUI DE APĂ

- Înainte de a umple sau reumple rezervorul de apă, asigurați-vă că produsul este deconectat de la sursa de alimentare.
- Trageți rezervorul de apă aproximativ o treime.
- Umpleți rezervorul cu apă rece și curată. (Dacă este necesar, poate fi utilizată apă fiartă.) Asigurați-vă că nivelul apei este între marcasele "Min" și "Max".
- Pentru a îmbunătăți efectul de răcire, plasați cutia de gheață în rezervorul de apă. Închideți rezervorul în siguranță.

Atenție: Folosiți doar apă în rezervorul de apă; nu adăugați substanțe chimice, uleiuri sau alți aditivi. Nu activați pompa dacă nu există apă în rezervor.

CUTIE DE GHEAȚĂ

- Umpleți cutia de gheață cu apă până la nivelul maxim și închideți bine capacul.
- Puneți-o în frigider până când este complet înghețată. Introduceți cutia de gheață înghețată în rezervorul de apă.

Atenție: Păstrați cutia de gheață la îndemâna copiilor pentru a preveni ingestia accidentală a cristalelor de gheață.

CURĂȚARE ȘI ÎNTREȚINERE

Atenție: Deconectați cablul de alimentare atunci când curățați produsul, deoarece există presiune ridicată în interiorul unității. Asigurați-vă că apa nu pătrunde în panoul de control.

- Curățați unitatea cu un detergent neutru și o cârpă moale.
- Desfaceți butonul pompei de apă, scoateți rezervorul de apă, curățați-l, puneți-l la loc și strângeți din nou butonul pompei de apă.
- Tamponul umed și filtrul pot fi clătite direct cu apă și lăsate să se usuce.

Importator: •S.C. Zilanrom Trading S.r.l.
Sos. Bucuresti-Urziceni nr 64B, Afumati, Jud ilfov (office@zilan.ro)
•S.C. Scule si Unelte Design S.r.l. Strada 3, nr 11A, Afumati,
jud ilfov (office@zilanoofficial.ro)

Eliminarea corectă a acestui produs



- Această marcă indică faptul că acest produs nu trebuie eliminat împreună cu alte deșeuri menajere în întreaga UE.
- Pentru a preveni posibilele daune aduse mediului înconjurător sau sănătății umane prin eliminarea necontrolată a deșeurilor, reciclați-l responsabil pentru a promova reutilizarea durabilă a resurselor materiale.
- Pentru a returna dispozitivul utilizat, vă rugăm să utilizați sistemele de returnare și colectare sau să contactați comerciantul de la care ați achiziționat produsul. Aceștia pot prelua acest produs pentru reciclarea sigură a mediului înconjurător.

NALEŻY PAMIĘTAĆ, ŻE INSTRUKCJA URZĄDZENIA MOŻE BYĆ UTWORZONA I ZAWIERAĆ WIĘCEJ INFORMACJI DOTYCZĄCYCH NIE TYLKO TEGO O MODELU. TWOJE URZĄDZENIE MOŻE NIE ZAWIERAĆ FUNKCJI WYMIENIONYCH W INSTRUKCJI URZĄDZENIA. TEN JĘZYK ZOSTAŁ PRZETŁUMACZONY ZA POMOCĄ SZTUCZNEJ INTELIGENCJI.

INSTRUKCJE OGÓLNE DOTYCZĄCE BEZPIECZEŃSTWA I OSTRZEŻENIA

- Zanim użyjesz tego urządzenia, dokładnie przeczytaj instrukcję obsługi.
- Upewnij się, że napięcie znamionowe jest takie samo jak napięcie, którego używasz.
- Przechowuj instrukcje, certyfikat gwarancji, paragon oraz, jeśli to możliwe, karton z wewnętrznym opakowaniem!
- Urządzenie jest przeznaczone wyłącznie do użytku prywatnego, a nie do użytku komercyjnego ani profesjonalnego!
- Zawsze wyjmuj wtyczkę z gniazdka, gdy urządzenie nie jest używane, podczas montowania akcesoriów, czyszczenia urządzenia lub w przypadku zakłóceń. Wyłącz urządzenie wcześniej. Ciągnij za wtyczkę, a nie za kabel.
- Aby chronić dzieci przed niebezpieczeństwami związanymi z urządzeniami elektrycznymi, nigdy nie zostawiaj ich samych z urządzeniem. W związku z tym, wybierając miejsce dla urządzenia, upewnij się, że dzieci nie mają do niego dostępu. Dbaj o to, aby kabel nie zwisał.
- Regularnie sprawdzaj urządzenie i kabel pod kątem uszkodzeń. Jeśli wystąpią jakiegokolwiek uszkodzenia, urządzenia nie należy używać.
- Nie pozwalaj dzieciom bawić się urządzeniem. Nie pozwalaj dzieciom bawić się materiałami opakowaniowymi, takimi jak torby plastikowe.
- To urządzenie może być używane przez dzieci w wieku 8 lat i starsze oraz osoby z niepełnosprawnościami fizycznymi, sensorycznymi lub umysłowymi, a także osoby bez doświadczenia i wiedzy, pod warunkiem, że będą one nadzorowane lub otrzymają instrukcje dotyczące bezpiecznego korzystania z urządzenia i rozumieją możliwe zagrożenia. Czyszczenie i konserwacja urządzenia nie powinny być wykonywane przez dzieci, chyba że mają mniej niż 8 lat i są nadzorowane.
- Nie naprawiaj urządzenia samodzielnie, lecz skonsultuj się z autoryzowanym specjalistą w przypadku problemów.
- Z powodów bezpieczeństwa, uszkodzony lub zniszczony przewód zasilający może być wymieniony tylko na równoważny przewód od producenta, działu obsługi klienta lub osoby wykwalifikowanej podobnie.
- Trzymaj urządzenie i kabel z dala od ciepła, bezpośredniego światła słonecznego, wilgoci, ostrych krawędzi itp.
- Wyłącz urządzenie i wyciągnij wtyczkę, gdy go nie używasz.
- Używaj tylko oryginalnych akcesoriów dostarczonych przez dostawcę.
- Nie używaj urządzenia na zewnątrz (chyba że urządzenie zostało zaprojektowane do użytku na zewnątrz). Zawsze chroń przed zerowymi lub poniżej zerowymi temperaturami.
- Nigdy nie używaj w pobliżu wody (wanna, zlew itp.). Urządzenie nie powinno być narażone na deszcz lub wilgoć. Używaj urządzenia tylko,

gdy ręce są suche.

- Jeśli urządzenie wpadnie do wody, odłącz je od zasilania przed wyjęciem z wody. Nie dotykaj źródła wody. Urządzenie musi zostać sprawdzone przez specjalistę przed ponownym użyciem. Aby uniknąć ryzyka porażenia prądem, nie czyść urządzenia wodą ani nie zanurzaj go w wodzie.
- Używaj urządzenia tylko do zamierzonego celu.
- To urządzenie może być używane tylko, gdy jest podłączone do uziemionego gniazdka zainstalowanego zgodnie z przepisami. Upewnij się, że napięcie zasilania odpowiada napięciu podanemu na tabliczce znamionowej.
- Szkody powstałe, gdy urządzenie jest używane do celów innych niż te określone w instrukcji, używane niepoprawnie lub nie jest naprawiane przez specjalistów, nie są objęte gwarancją.
- Zawsze używaj urządzenia na płaskiej i poziomej powierzchni.
- Urządzenia nie należy używać, jeśli upadło na twardą powierzchnię z wysokości. Nawet niewidoczne uszkodzenia mogą negatywnie wpłynąć na bezpieczeństwo funkcjonalne urządzenia. Urządzenie może być używane tylko po sprawdzeniu przez specjalistę.
- Nigdy nie przenoś ani nie ciągnij urządzenia, trzymając za wtyczkę zasilającą, ponieważ istnieje ryzyko zwarcia z powodu uszkodzenia kabla. Nie zginaj, nie ściskaj ani nie ciągnij kabla zasilającego po ostrych krawędziach.
- Jeśli urządzenie ma otwór wentylacyjny, nie zakrywaj go. Nie wlewaj płynów ani nie wsypuj proszków do otworów wentylacyjnych.
- Nie wkładaj palców ani innych przedmiotów do otwartych części urządzenia.
- Producent nie ponosi odpowiedzialności za szkody spowodowane niewłaściwym użytkowaniem urządzenia lub nieprzestrzeganiem tych instrukcji.
- Nie zakrywaj ani nie ograniczaj przepływu powietrza przez kratki wentylacyjne w żaden sposób.
- Aby uniknąć przegrzania, utrzymuj kratki wentylacyjne w czystości, pozbawione kurzu i sierści, szczególnie jeśli masz zwierzęta domowe.
- Nie zakrywaj kratki ani nie blokuj wejść/wyjść powietrza, stawiając urządzenie na jakiegokolwiek powierzchni.
- Trzymaj wszystkie przedmioty co najmniej 1 metr od przodu i tyłu urządzenia.
- Baterie należy trzymać poza zasięgiem dzieci. Przechowuj zapasowe baterie w bezpiecznym miejscu. Zużyte baterie należy natychmiast i bezpiecznie wyrzucić. Jeśli podejrzewasz, że bateria mogła zostać połączona lub umieszczona w jakiegokolwiek części ciała, natychmiast skontaktuj się z lekarzem.
- Jeśli komora baterii nie zamyka się prawidłowo, zaprzestań korzystania z produktu i trzymaj go z dala od dzieci.

POZNAJ WIEŻOWY KLIMATYZATOR POWIETRZA

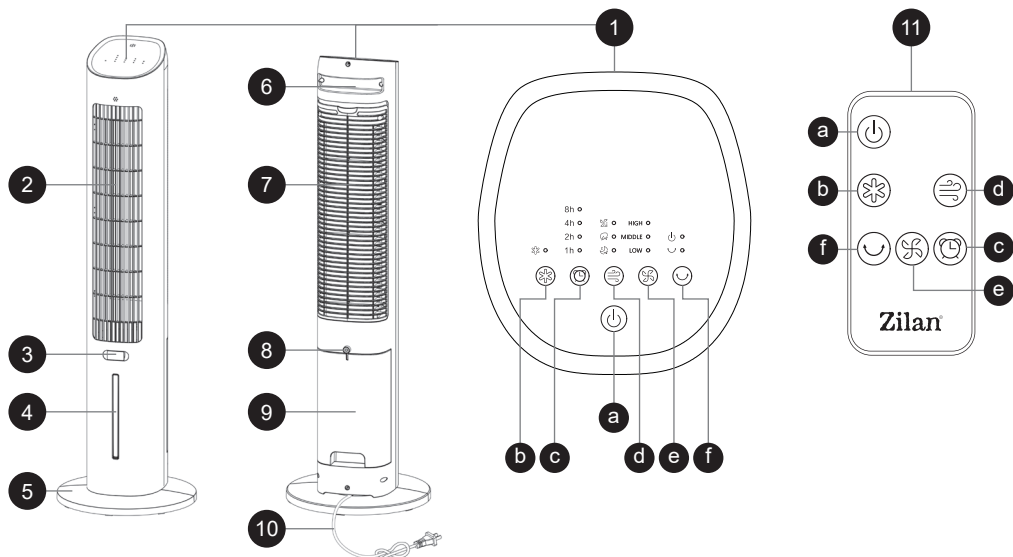

- | | | |
|--|--|---|
| <p>1. Panel sterowania</p> <ul style="list-style-type: none"> a. Przycisk Włącz/Wyłącz b. Przycisk Chłodzenia c. Przycisk Timera d. Przycisk Trybu e. Przycisk Prędkości f. Przycisk Oscylacji | <p>2. Wylot powietrza</p> <p>3. Szufłada na zapachy</p> <p>4. Wskaźnik poziomu wody</p> <p>5. Podstawa</p> <p>6. Uchwyt</p> <p>7. Tylna obudowa</p> <p>8. Obrotowy mechanizm</p> | <p>9. Zbiornik na wodę</p> <p>10. Przewód zasilający</p> <p>11. Pilot zdalnego sterowania</p> |
|--|--|---|

MONTAŻ

Instrukcje instalacji podstawy

- Obróć produkt do góry nogami i zdejmij podstawę.
- Pochyl podwozie, aby dopasować je do zaczepu, i zamocuj (zobacz F1).
- Dopasuj produkt do zaczepu, a następnie obróć produkt i podstawę w kierunku wskazanym na schemacie instalacji podstawy (zobacz F2).
- Zamocuj podstawę w odpowiednim miejscu (zobacz F3).
- Aby zdemonstrować podstawę, naciśnij zgodnie z opisem na (F4).

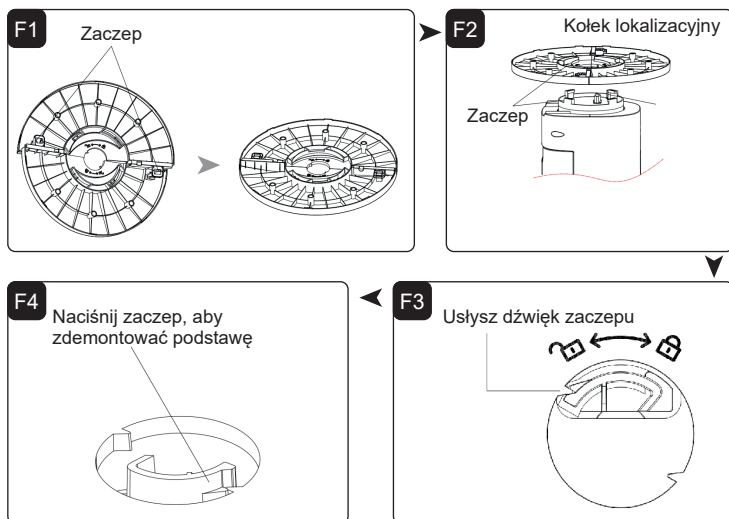

OBSŁUGA

Umieść urządzenie na stabilnej, równej powierzchni i podłącz je do gniazdka. Wskaźnik zasilania pokaże, że produkt znajduje się w trybie gotowości.

Naciśnij przycisk "⊕", aby włączyć urządzenie; domyślne ustawienie to średnia prędkość. Naciśnij ponownie, aby przejść w tryb gotowości.

⊕ **Klawisz Prędkości:** Naciśnij ten klawisz, aby przełączać ustawienia prędkości: średnia → wysoka → niska.

⊕ **Tryb:** Domyślne ustawienie to normalny wiatr. Naciśnij ten klawisz, aby przełączać tryby: normalny wiatr → naturalny wiatr → wiatr do snu.

⊕ **Oscylacja:** Naciśnij ten klawisz, aby włączyć funkcję oscylacji. Urządzenie będzie oscylować od prawej do lewej. Naciśnij ponownie, aby anulować funkcję.

⊕ **Timer:** Naciśnij ten klawisz, aby ustawić timer, który można regulować w 1-godzinnych odstępach, aż do maksymalnie 12 godzin.

⊕ **Chłodzenie:** Naciśnij ten klawisz, aby aktywować funkcję chłodzenia. Jeśli umieścisz zamrożoną skrzynkę z lodem w zbiorniku na wodę, powietrze będzie chłodniejsze. Naciśnij ponownie, aby dezaktywować tę funkcję. (Upewnij się, że poziom wody jest powyżej linii „Min”).

Uwaga 1: Jeśli poziom wody jest niewystarczający, dodaj odpowiednią ilość wody. Nie uruchamiaj tej funkcji bez wody.

Uwaga 2: Jeśli chcesz ponownie aktywować funkcję chłodzenia po jej wyłączeniu, odczekaj 30 sekund przed ponownym uruchomieniem, aby umożliwić odpowiednie napełnienie pompy wodnej.

Funkcja Wyłączania Światła: Po 10 minutach działania produkt automatycznie wyłączy wszystkie światła. Naciśnij dowolny przycisk, aby ponownie włączyć ekran.

NAPEŁNIANIE ZBIORNIKA NA WODĘ

- Przed napełnieniem lub ponownym napełnieniem zbiornika na wodę upewnij się, że produkt jest odłączony od źródła zasilania.
- Wusuń zbiornik na wodę na około jedną trzecią jego długości.
- Napełnij zbiornik zimną, czystą wodą. (W razie potrzeby można użyć przegotowanej wody.) Upewnij się, że poziom wody mieści się między znakami „Min” i „Max”.
- Aby zwiększyć efekt chłodzenia, umieść skrzynkę z lodem w zbiorniku na wodę. Zamknij zbiornik szczelnie.

Uwaga: Używaj tylko wody w zbiorniku na wodę; nie dodawaj chemikaliów, olejów ani innych dodatków. Nie uruchamiaj pompy, jeśli w zbiorniku nie ma wody.

SKRZYŃKA Z LODEM

- Napełnij skrzynkę z lodem wodą do maksymalnego poziomu i szczelnie zamknij pokrywę.
- Umieść ją w lodowce, aż będzie całkowicie zamrożona. Włóż zamrożoną skrzynkę z lodem do zbiornika na wodę.

Uwaga: Trzymaj skrzynkę z lodem poza zasięgiem dzieci, aby zapobiec przypadkowemu połknięciu kryształów lodu.

CZYSZCZENIE I KONSERWACJA

Uwaga: Odłącz przewód zasilający podczas czyszczenia produktu, ponieważ wewnątrz urządzenia panuje wysokie ciśnienie. Upewnij się, że woda nie dostanie się do panelu sterowania.

- Czyść urządzenie za pomocą neutralnego środka czyszczącego i miękkiej ściereczki.
- Odkręć pokrętko pompy wodnej, wyciągnij zbiornik na wodę, wyczyść go, włóż z powrotem i ponownie dokręć pokrętko pompy wodnej.
- Mokry pad i filtr można płukać bezpośrednio wodą i pozostawić do wyschnięcia.

Importer: Zilan Polska Sp. z o.o., ul. gen. R. Kuklińskiego zilanpolska@zilan.com.tr
SERWIS: IBE Technologies Sp. z o.o., ul. gen. R. Kuklińskiego 14, 08-110 Siedlce

Prawidłowe utylizowanie tego produktu



- To oznaczenie wskazuje, że ten produkt nie powinien być usuwany wraz z innymi odpadami domowymi w całej UE.
- Aby zapobiec możliwym szkodom dla środowiska lub zdrowia ludzkiego wynikającym z niekontrolowanego usuwania odpadów, należy odpowiedzialnie je przetwarzać, aby promować zrównoważone ponowne wykorzystanie zasobów materialnych.
- Aby zwrócić zużyte urządzenie, skorzystaj z systemów zwrotu i zbiórki lub skontaktuj się ze sprzedawcą, u którego zakupiono produkt. Mogą oni przyjąć ten produkt do recyklingu w sposób bezpieczny dla środowiska.

ОБРАТИТЕ ВНИМАНИЕ, ЧТО ДАННОЕ РУКОВОДСТВО ПО ЭКСПЛУАТАЦИИ УСТРОЙСТВА ПОДГОТОВЛЕНО ДЛЯ РАЗЛИЧНЫХ МОДЕЛЕЙ. В ВАШЕМ УСТРОЙСТВЕ МОГУТ ОТСУТСТВОВАТЬ НЕКОТОРЫЕ ФУНКЦИИ, ОПИСАННЫЕ В ДАННОМ РУКОВОДСТВЕ. ЭТОТ ЯЗЫК БЫЛ ПЕРЕВЕДЕН С ПОМОЩЬЮ ИСКУССТВЕННОГО ИНТЕЛЛЕКТА.

ОБЩИЕ ИНСТРУКЦИИ ПО БЕЗОПАСНОСТИ И ПРЕДУПРЕЖДЕНИЯ

- Перед использованием устройства внимательно прочитайте руководство пользователя.
- Убедитесь, что номинальное напряжение устройства совпадает с напряжением, которое вы используете.
- Сохраняйте инструкцию, сертификат гарантии, кассовый чек, а если возможно, упаковку с внутренней упаковкой!
- Устройство предназначено исключительно для личного использования и не для коммерческого или профессионального использования!
- Всегда извлекайте вилку из розетки, когда устройство не используется, при подключении аксессуаров, очистке устройства или при возникновении неполадок. Перед этим выключите устройство. Тяните за вилку, а не за кабель.
- Чтобы защитить детей от опасностей, связанных с электрическими приборами, никогда не оставляйте их без присмотра с устройством. При выборе места для установки устройства убедитесь, что дети не могут к нему добраться. Убедитесь, что кабель не свисает.
- Регулярно проверяйте устройство и кабель на наличие повреждений. Если повреждения имеются, устройство не следует использовать.
- Не позволяйте детям играть с устройством. Не разрешайте детям играть с упаковочным материалом, таким как пластиковые пакеты.
- Это устройство может использоваться детьми старше 8 лет и людьми с физическими, сенсорными или умственными недостатками, а также людьми, не имеющими опыта и знаний, при условии, что они находятся под присмотром или получили инструкции по безопасному использованию устройства и понимают возможные риски. Очистку и обслуживание устройства не должны выполнять дети, если им нет 8 лет и они не находятся под присмотром.
- Не пытайтесь отремонтировать устройство самостоятельно, обратитесь к авторизованному специалисту в случае возникновения проблем.
- По соображениям безопасности поврежденный или поврежденный сетевой шнур может быть заменен только на аналогичный от производителя, отдела обслуживания клиентов или квалифицированным специалистом.
- Держите устройство и кабель подальше от тепла, прямых солнечных лучей, влаги, острых предметов и тому подобного.
- Выключайте устройство и вытаскивайте вилку, когда не используете его.
- Используйте только оригинальные аксессуары, предоставленные поставщиком.
- Не используйте устройство на улице (если только оно не предназначено для использования на улице). Всегда защищайте устройство от нулевых или низких температур.
- Никогда не используйте устройство рядом с водой (ванна, раковина

- и т.д.). Устройство не должно подвергаться воздействию дождя или влаги. Используйте устройство только с сухими руками.
- Если устройство упало в воду, извлеките вилку из розетки до того, как достанете его из воды. Не прикасайтесь к источнику воды. Устройство должно быть проверено специалистом перед повторным использованием. Чтобы избежать риска поражения электрическим током, не очищайте устройство водой и не погружайте его в воду.
 - Используйте устройство только по назначению.
 - Это устройство должно работать только при подключении к заземленной розетке, установленной в соответствии с нормами. Убедитесь, что напряжение питания соответствует напряжению, указанному на табличке устройства.
 - Повреждения, которые произошли при использовании устройства для целей, не указанных в инструкции, при неправильном использовании или при отсутствии ремонта специалистами, не покрываются гарантией.
 - Всегда используйте устройство на ровной и горизонтальной поверхности.
 - Не используйте устройство, если оно упало на твердую поверхность с высоты. Даже невидимые повреждения могут негативно повлиять на функциональную безопасность устройства. Устройство можно использовать только после проверки специалистом.
 - Никогда не переносите и не тяните устройство за вилку, так как это может привести к короткому замыканию из-за повреждения кабеля. Не сгибайте, не зажимайте и не тяните кабель питания по острым краям.
 - Если у устройства есть вентиляционное отверстие, не закрывайте его. Не наливать жидкости или не засыпать порошков в вентиляционные отверстия.
 - Не вставляйте пальцы или другие предметы в открытые части устройства.
 - Производитель не несет ответственности за повреждения, вызванные неправильным использованием устройства или несоблюдением этих инструкций.
 - Не закрывайте и не ограничивайте воздушный поток в вентиляционных отверстиях любым способом.
 - Чтобы избежать перегрева, поддерживайте вентиляционные отверстия в чистоте, предотвращая накопление пыли и волос, особенно если у вас есть домашние животные.
 - Не закрывайте вентиляционные отверстия и не блокируйте входы/ выходы воздуха, ставя устройство на поверхность.
 - Держите все предметы на расстоянии не менее 1 метра от передней и задней стороны устройства.
 - Держите батареи в недоступном для детей месте. Храните запасные батареи в безопасном месте. Немедленно и безопасно утилизируйте использованные батареи. Если вы думаете, что батареи могли быть проглочены или помещены в какое-либо место тела, немедленно обратитесь за медицинской помощью.
 - Если отсек для батарей не закрывается должным образом, прекратите использование устройства и держите его подальше от детей.

ОЗНАКОМЬТЕСЬ С ВОЗДУШНЫМ ОХЛАДИТЕЛЕМ ТИПА “ВЫШКА

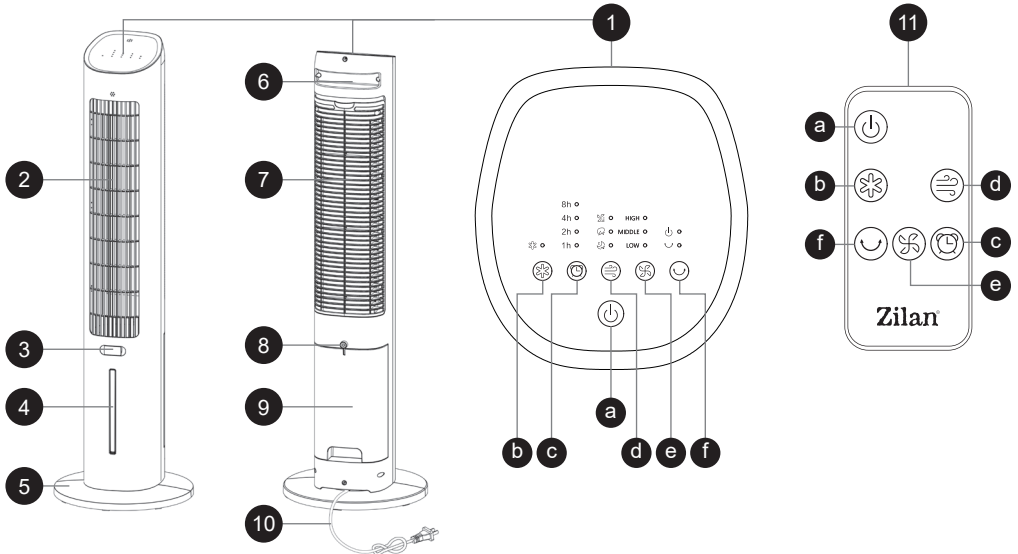

- | | | |
|--|---|---|
| <p>1. Панель управления
 а. Кнопка Вкл./Выкл.
 б. Кнопка охлаждения
 в. Кнопка таймера
 д. Кнопка режима
 е. Кнопка скорости
 ф. Кнопка вращения</p> | <p>2. Выход воздуха
 3. Отсек для ароматизатора
 4. Индикатор уровня воды
 5. Основание
 6. Ручка
 7. Задняя крышка
 8. Ротор</p> | <p>9. Резервуар для воды
 10. Шнур питания
 11. Пульт дистанционного управления</p> |
|--|---|---|

СБОРКА

Инструкция по установке основания

- Переверните изделие вверх дном и снимите основание.
- Наклоните шасси, чтобы совместить его с фиксатором, и закрепите (см. рисунок F1).
- Совместите продукт с фиксатором, затем поверните изделие и основание в направлении, указанном на схеме установки основания (см. рисунок F2).
- Надежно зафиксируйте основание (см. рисунок F3).
- Для демонтажа основания нажмите, как показано на рисунке F4.

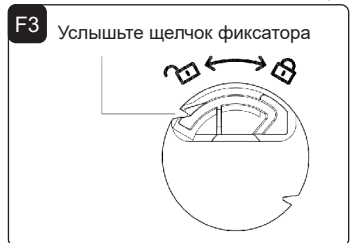
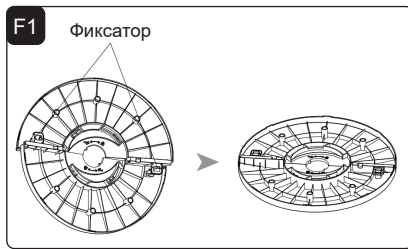

ЭКСПЛУАТАЦИЯ

Установите прибор на прочную, ровную поверхность и подключите его к розетке. Индикатор питания покажет, что продукт находится в режиме ожидания.

Нажмите кнопку “⏻”, чтобы включить прибор; по умолчанию установлена средняя скорость.

Нажмите снова, чтобы вернуть прибор в режим ожидания.

⚙️ **Кнопка скорости:** Нажмите эту кнопку, чтобы переключать настройки скорости: средняя → высокая → низкая.

🌬️ **Режим:** Режим по умолчанию — нормальный ветер. Нажмите эту кнопку, чтобы переключать режимы: нормальный ветер → естественный ветер → ветер для сна.

🔄 **Вращение:** Нажмите эту кнопку, чтобы включить функцию вращения. Устройство будет поворачиваться справа налево. Нажмите снова, чтобы отключить функцию.

⌚ **Таймер:** Нажмите эту кнопку, чтобы установить таймер, который можно регулировать с шагом в 1 час, до максимума в 12 часов.

❄️ **Охлаждение:** Нажмите эту кнопку, чтобы активировать функцию охлаждения. Если вы поместите замороженный контейнер с кристаллами льда в резервуар для воды, воздух станет холоднее. Нажмите кнопку еще раз, чтобы отключить эту функцию. (Убедитесь, что уровень воды выше отметки “Min”).

Примечание 1: Если уровень воды недостаточен, добавьте необходимое количество воды. Не включайте эту функцию без воды.

Примечание 2: Если вы хотите снова активировать функцию охлаждения после ее отключения, подождите 30 секунд перед повторным включением, чтобы насос для воды смог правильно заполниться.

Функция выключения света: Через 10 минут работы продукт автоматически выключит все индикаторы. Нажмите любую кнопку, чтобы снова включить экран.

ЗАПОЛНЕНИЕ РЕЗЕРВУАРА ДЛЯ ВОДЫ

- Перед заполнением или повторным заполнением резервуара для воды убедитесь, что изделие отключено от источника питания.
- Выдвиньте резервуар для воды примерно на одну треть.
- Заполните резервуар холодной чистой водой. (При необходимости можно использовать кипяченую воду.) Убедитесь, что уровень воды находится между отметками “Min” и “Max”.
- Для усиления эффекта охлаждения поместите контейнер с льдом в резервуар для воды. Плотно закройте резервуар.

Внимание: Используйте только воду в резервуаре для воды; не добавляйте химикаты, масла или другие добавки. Не включайте насос, если в резервуаре нет воды.

КОНТЕЙНЕР С ЛЬДОМ

- Заполните контейнер с льдом водой до максимального уровня и плотно закройте крышку.
- Поместите его в холодильник до полного замораживания. Вставьте замороженный контейнер с льдом в резервуар для воды.

Внимание: Храните контейнер с льдом в недоступном для детей месте, чтобы предотвратить случайное проглатывание кристаллов льда.

ЧИСТКА И ОБСЛУЖИВАНИЕ

Внимание: Отключите шнур питания во время очистки продукта, так как внутри устройства высокое давление. Убедитесь, что вода не попадает на панель управления.

- Очистите устройство нейтральным чистящим средством и мягкой тканью.
- Открутите ручку насоса для воды, вытащите резервуар для воды, очистите его, вставьте обратно и снова затяните ручку насоса для воды.
- Влажную подушечку и фильтр можно промывать непосредственно водой и оставлять для сушки.

Правильная утилизация этого продукта



- Эта маркировка указывает, что этот продукт не должен утилизироваться вместе с другими бытовыми отходами во всей Европейской Союзе.
- Чтобы предотвратить возможный вред для окружающей среды или здоровья человека от неуправляемой утилизации отходов, утилизируйте его ответственно для продвижения устойчивого повторного использования материальных ресурсов.
- Чтобы вернуть свое использованное устройство, воспользуйтесь системами возврата и сбора или свяжитесь с розничным продавцом, где был приобретен продукт. Они могут принять этот продукт для безопасной утилизации среды.

MOLIMO DA IMATE U VIDU DA PRIRUČNIK UREĐAJA MOŽE BITI IZRADEN ZA NA INFORMACIJE O VIŠE OD JEDNOG MODELA.
VAŠ UREĐAJ, MOŽDA NE SADRŽI ZNAČAJKE OPISANE U PRIRUČNIKU.
OVAJ JEZIK JE PREVEDEN UZ POMOĆ UMJETNE INTELIGENCIJE.

OPĆE SIGURNOSNE UPUTE I UPOZORENJA

- Prije upotrebe ovog uređaja pažljivo pročitajte upute za uporabu.
- Provjerite je li nazivno napajanje uređaja isto kao i napajanje koje koristite.
- Čuvajte upute, jamstveni certifikat, račun, a ako je moguće, i kutiju s unutarnjom ambalažom!
- Uređaj je namijenjen isključivo za privatnu uporabu, a ne za komercijalnu ili profesionalnu uporabu!
- Uvijek izvadite utikač iz utičnice kada uređaj nije u upotrebi, kada priključujete dodatke, čistite uređaj ili kad dođe do problema. Prvo isključite uređaj. Povucite za utikač, a ne za kabel.
- Kako biste zaštitili djecu od opasnosti povezanih s električnim uređajima, nikada ih ne ostavljajte bez nadzora s uređajem. Prilikom odabira mjesta za uređaj, pobrinite se da djeca nemaju pristup uređaju. Pazite da kabel ne visi.
- Redovito provjeravajte uređaj i kabel na oštećenja. Ako postoje bilo kakva oštećenja, uređaj se ne smije koristiti.
- Ne dopustite djeci da se igraju s uređajem. Nemojte dopustiti djeci da se igraju s ambalažnim materijalom poput plastičnih vrećica.
- Ovaj uređaj mogu koristiti djeca starija od 8 godina i osobe s tjelesnim, osjetilnim ili mentalnim smetnjama, ili osobe bez iskustva i znanja, pod uvjetom da su pod nadzorom ili su dobile upute o sigurnoj uporabi uređaja i razumiju moguće opasnosti. Čišćenje i održavanje uređaja ne smiju obavljati djeca osim ako nisu mlađa od 8 godina i bez nadzora.
- Ne pokušavajte sami popraviti uređaj, već se obratite ovlaštenom stručnjaku u slučaju problema.
- Zbog sigurnosti, oštećeni ili oštećeni kabel može biti zamijenjen samo odgovarajućim kabelom od proizvođača, našeg odjela za korisničku podršku ili kvalificirane osobe.
- Držite uređaj i kabel podalje od topline, izravne sunčeve svjetlosti, vlage, oštih rubova i sličnog.
- Isključite uređaj i izvadite utikač kada ga ne koristite.
- Upotrebljavajte samo originalne dodatke koje je osigurao dobavljač.
- Ne koristite uređaj na otvorenom (osim ako uređaj nije namijenjen za vanjsku uporabu). Uvijek ga zaštitite od niskih ili negativnih temperatura.
- Nikada nemojte koristiti uređaj u blizini vode (kade, umivaonika itd.). Uređaj ne smije biti izložen kiši ili vlazi. Koristite uređaj samo kad su

vam ruke suhe.

- Ako uređaj padne u vodu, izvadite utikač prije nego što ga izvadite iz vode. Nemojte dodirivati izvor vode. Uređaj mora biti pregledan od strane stručnjaka prije ponovne upotrebe. Da biste izbjegli rizik od strujnog udara, nemojte čistiti uređaj vodom niti ga uranjati u vodu.
- Upotrebljavajte uređaj samo za predviđenu svrhu.
- Ovaj uređaj mora se koristiti samo kada je priključen na uzemljenu utičnicu koja je instalirana u skladu s propisima. Provjerite je li napon napajanja u skladu s naponom na oznaci tipa.
- Štete koje nastanu ako se uređaj koristi za svrhe koje nisu navedene u uputama ili ako se koristi nepravilno ili ako nije popravljan od strane stručnjaka, nisu pokrivena jamstvom.
- Uvijek koristite uređaj na ravnoj i horizontalnoj površini.
- Uređaj više ne smije biti korišten nakon pada na tvrdu površinu s visine. Čak i nevidljiva oštećenja mogu negativno utjecati na funkcionalnu sigurnost uređaja. Uređaj se može koristiti samo nakon što ga pregleda stručnjak.
- Nikada ne nosite ili povlačite uređaj za držač utikača jer postoji rizik od kratkog spoja zbog kvara kabela. Nemojte savijati, stiskati ili povlačiti kabel napajanja preko oštih rubova.
- Ako uređaj ima ventilacijske otvore, nemojte ih blokirati. Nemojte ulijevati tekućine ili praškaste tvari u ventilacijske otvore.
- Ne stavljajte prste ili druge predmete u otvorene dijelove uređaja.
- Proizvođač ne prihvaća odgovornost za štetu uzrokovanu nepravilnom upotrebom ili nepoštivanjem ovih uputa.
- Ne pokrivajte ili ograničavajte protok zraka kroz usisne ili izduvne rešetke na bilo koji način.
- Za sprječavanje pregrijavanja, održavajte rešetke za protok zraka čistima od prašine i nakupljenih dlaka, osobito ako imate kućne ljubimce.
- Ne pokrivajte rešetke ili blokirajte ulaz ili izlaz protoka zraka stavljanjem uređaja uz neku površinu.
- Držite sve predmete na udaljenosti od najmanje 1 metra od prednje i stražnje strane uređaja.
- Baterije držite izvan dohvata djece. Spremite rezervne baterije na sigurno mjesto. Odmah i sigurno odložite korištene baterije. Ako mislite da su baterije progutane ili stavljene u neki dio tijela, odmah potražite medicinsku pomoć.
- Ako odjeljak za baterije ne zatvara sigurno, prestanite koristiti uređaj i držite ga izvan dohvata djece.

CRO-BIH

UPRAVOITE TORANJSKI RASHLADNI UREĐAJ

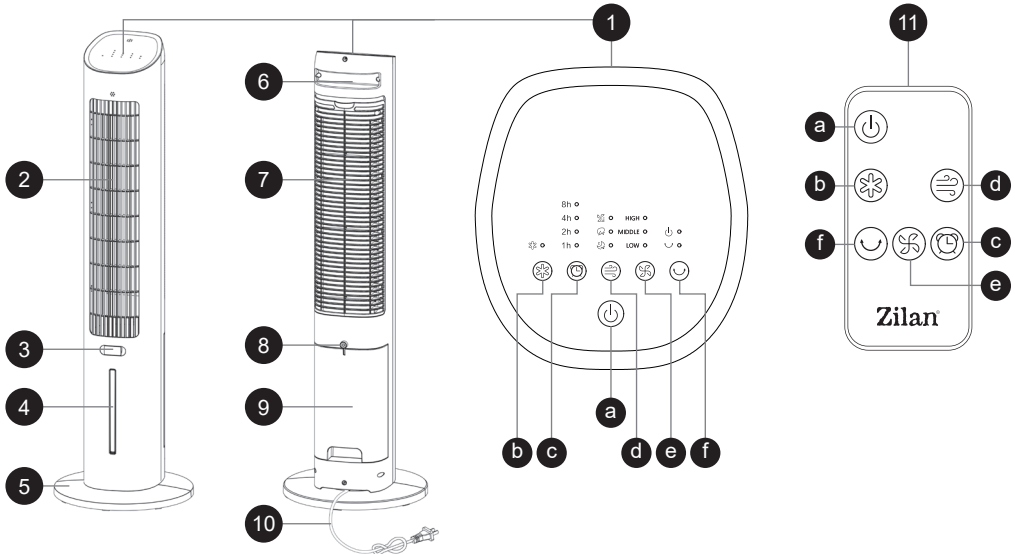

1. Upravljačka ploča
 - a. Tipka za uključivanje/isključivanje
 - b. Tipka za hlađenje
 - c. Tipka za mjerač vremena
 - d. Tipka za način rada
 - e. Tipka za brzinu
 - f. Tipka za zakretanje
2. Izlaz zraka
3. Ladica za miris
4. Indikator razine vode
5. Baza
6. Ručka
7. Stražnji poklopac
8. Rotirajući element
9. Spremnik za vodu
10. Kabel za napajanje
11. Daljinski upravljač

MONTAŽA

Upute za postavljanje baze

- Okrenite proizvod naopako i uklonite bazu.
- Nagnite šasiju kako biste je poravnali s kopčom i pričvrstili je (vidi sliku F1).
- Poravnajte proizvod s kopčom, zatim zakrenite proizvod i bazu u smjeru naznačenom na dijagramu instalacije baze (vidi sliku F2).
- Sigurno zaključajte bazu na svoje mjesto (vidi sliku F3).
- Za demontažu baze pritisnite kao što je prikazano na slici F4.

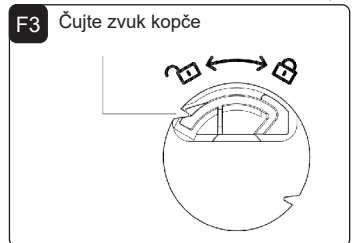
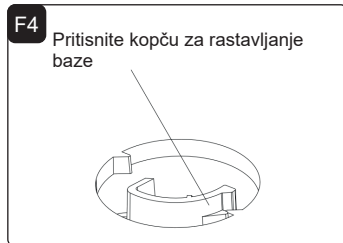
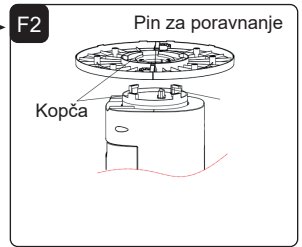
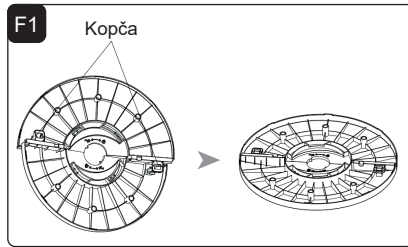

UPORABA

Postavite uređaj na čvrstu, ravnu površinu i uključite ga u utičnicu. Indikator napajanja pokazat će da je proizvod u stanju pripravnosti.

Pritisnite gumb "⏸" za uključivanje uređaja; zadana postavka je srednja brzina. Ponovno pritisnite za vraćanje uređaja u stanje pripravnosti.

⏸ **Tipka za brzinu:** Pritisnite ovu tipku za promjenu brzine: srednja → visoka → niska.

⏸ **Način rada:** Zadana postavka je normalan način rada. Pritisnite ovu tipku za promjenu načina rada: normalan način → prirodni način → način za spavanje.

⏸ **Zakretanje:** Pritisnite ovu tipku za omogućavanje funkcije zakretanja. Uređaj će se zakretati s desna na lijevo. Ponovno pritisnite za poništavanje funkcije.

⏸ **Mjerač vremena:** Pritisnite ovu tipku za postavljanje timera, koji se može podešavati u koracima od 1 sat, do maksimalno 12 sati.

⏸ **Hlađenje:** Pritisnite ovu tipku za aktivaciju funkcije hlađenja. Ako stavite smrznutu ledenu kutiju u spremnik za vodu, zrak će biti hladniji. Ponovno pritisnite tipku za deaktivaciju funkcije. (Provjerite je li razina vode iznad oznake "Min").

Napomena 1: Ako razina vode nije dovoljna, dodajte odgovarajuću količinu vode. Ne koristite ovu funkciju bez vode.

Napomena 2: Ako želite ponovno aktivirati funkciju hlađenja nakon isključivanja, pričekajte 30 sekundi prije ponovnog pokretanja kako bi se pumpa napunila vodom.

Funkcija isključivanja svjetla: Nakon 10 minuta rada, proizvod će automatski isključiti sva svjetla. Pritisnite bilo koju tipku za ponovno uključivanje zaslona.

PUNJENJE SPREMNIKA ZA VODU

- Prije punjenja ili ponovnog punjenja spremnika za vodu, provjerite je li uređaj isključen iz izvora napajanja.
 - Izvucite spremnik za vodu otprilike jednu trećinu.
 - Napunite spremnik hladnom, čistom vodom. (Po potrebi se može koristiti prokuhana voda.) Provjerite je li razina vode između oznaka "Min" i "Max".
 - Za pojačavanje učinka hlađenja stavite ledenu kutiju u spremnik za vodu. Čvrsto zatvorite spremnik.
- Pažnja:** Koristite samo vodu u spremniku za vodu; ne dodavajte kemikalije, ulja ili druge dodatke. Nemojte uključivati pumpu ako u spremniku nema vode.

LEDENA KUTIJA

- Napunite ledenu kutiju vodom do maksimalne razine i čvrsto zatvorite poklopac.
 - Stavite je u zamrzivač dok se potpuno ne zamrzne. Ubacite smrznutu ledenu kutiju u spremnik za vodu.
- Pažnja:** Držite ledenu kutiju izvan dohvata djece kako biste spriječili slučajno gutanje ledenih kristala.

ČIŠĆENJE I ODRŽAVANJE

Pažnja: Isključite kabel za napajanje tijekom čišćenja proizvoda jer unutar uređaja postoji visok tlak. Pazite da voda ne dođe na upravljačku ploču.

- Očistite uređaj neutralnim sredstvom za čišćenje i mekom krpom.
- Odvrnite gumb pumpe za vodu, izvucite spremnik za vodu, očistite ga, vratite i ponovno zategnite gumb pumpe za vodu.
- Vlažni jastučić i filter mogu se isprati izravno vodom i ostaviti da se osuše.

Uvoznik za HR: • ZED d.o.o. Industrijska cesta 5, 10360 Sesvete-HR Tel: +385 01 2006 148

Uvoznik za BIH: • Digitalis d.o.o. M.Špaha 2A/30, 72290 Novi Travnik-BiH Tel: +387 61 095 095

Pravilno odlaganje ovog proizvoda



- Ovaj znak označava da se ovaj proizvod ne smije odlagati s drugim kućanskim otpadom u cijeloj EU.
- Kako biste spriječili moguću štetu okolišu ili ljudskom zdravlju od nekontroliranog odlaganja otpada, odložite ga odgovorno kako biste promicali održivo ponovno korištenje materijalnih resursa.
- Za povrat vašeg korištenog uređaja koristite sustave za povrat i prikupljanje ili se obratite trgovcu kod kojeg je proizvod kupljen. Oni mogu preuzeti ovaj proizvod za ekološki sigurno recikliranje.

JU LUTEM KUJDES SE MANUALI I PAJISJES MUND TË KRIJOHET PËR MË SHUMË SE NJË MODEL.
INFORMACION PAJISJA JUAJ NUK MUND TË PËRMBANË FUNKSIONIN E LENDUAR NË MANUAL.
KJO GJUHË ËSHTË PËRKTHYER ME NDIHMËN E INTELIGJENCËS ARTIFICIALE.

UDHËZIME TË PËRGGJITHSHME PËR SIGURINË DHE PARALAJMËRIME

- Para se të përdorni këtë pajisje, lexoni me kujdes manualin e përdorimit.
- Ju lutem sigurohuni që tensioni i përcaktuar të jetë i njëjtë me tensionin që përdorni.
- Mbani udhëzimet, certifikatën e garancisë, faturën e shitjes dhe, nëse është e mundur, kutinë me paketimin e brendshëm!
- Pajisja është e destinuar ekskluzivisht për përdorim privat dhe jo për përdorim komercial ose profesional!
- Gjithmonë hiqni fletën nga prizat kur pajisja nuk është në përdorim, kur bashkoni pjesët shtesë, pastroni pajisjen ose kur ndodhin ndërprerje. Përdorni butonin për ta fikur pajisjen më parë. Tërhiqni fletën, jo kabllon.
- Për të mbrojtur fëmijët nga rreziqet e pajisjeve elektrike, kurrë mos i lini pa mbikëqyrje me pajisjen. Pra, kur të zgjidhni vendin për pajisjen tuaj, bëjeni në një mënyrë që fëmijët të mos kenë akses te pajisja. Sigurohuni që kabloja të mos varur.
- Testoni rregullisht pajisjen dhe kabllon për dëmtime. Nëse ka dëmtime të çdo lloji, pajisja nuk duhet të përdoret.
- Thuajini fëmijëve të mos luajnë me pajisjen. Mos lejoni që fëmijët të luajnë me materialet e ambalazhimit siç janë çantat plastike.
- Kjo pajisje mund të përdoret nga fëmijët 8 vjeç dhe më të mëdhenj dhe nga persona me aftësi fizike, sensore ose mendore të kufizuara, ose pa përvojë dhe njohuri, për sa kohë që ata janë nën mbikëqyrje ose janë udhëzuar se si ta përdorin pajisjen në mënyrë të sigurt dhe kuptojnë rreziqet e mundshme. Pastrimi dhe mirëmbajtja nga përdoruesi nuk duhet të bëhen nga fëmijët nëse ata janë nën 8 vjeç dhe pa mbikëqyrje.
- Shmangni riparimin e pajisjes vetë, por kontaktoni një ekspert të autorizuar në rast të problemeve.
- Për arsye sigurie, një kablo e dëmtuar ose e thyer mund të zëvendësohet vetëm me një kablo të barabartë nga prodhuesi, departamenti ynë i shërbimit të klientëve ose një person tjetër i kualifikuar.
- Ruani pajisjen dhe kabllon larg nxehtësisë, diellit të drejtpërdrejtë, lagështirës, skajet e mprehta dhe ngjashëm.
- Fikni pajisjen dhe hiqni fletën kur nuk po e përdorni.
- Përdorni vetëm aksesore origjinalë të siguruar nga furnizuesi.
- Askush nuk duhet të përdorë pajisjen jashtë (përveç nëse pajisja është dizajnuar për përdorim në natyrë). Gjithmonë mbrojeni nga temperatura nën zero.
- Asnjëherë mos përdorni afër ujit (duš, lavaman, etj.). Pajisja nuk duhet të ekspozohet ndaj shiut ose lagështirës. Përdorni pajisjen vetëm kur duarët tuaja janë të thata.

AL

- Nëse pajisja bie në ujë, hiqni kabllon para se ta nxirrni nga uji. Mos e prekni burimin e ujit. Pajisja duhet të kontrollohet nga një specialist para se të përdoret përsëri. Për të shmangur rrezikun nga goditja elektrike, mos e pastroni pajisjen me ujë ose ta zhytni në ujë.
- Përdorni pajisjen vetëm për qëllimin e caktuar.
- Kjo pajisje mund të funksionojë vetëm kur është e lidhur me një prizë të uzemuar që është instaluar në përputhje me rregullat. Sigurohuni që tensioni i furnizimit të përputhet me tensionin që është shënuar në pllakën e llojit.
- Dëmtimet që ndodhin kur pajisja përdoret për qëllime të tjera përveç atyre të përcaktuara në udhëzime ose përdoret gabim ose nuk riparohet nga ekspertë nuk mbulohen nga garancia.
- Gjithmonë përdorni pajisjen mbi një sipërfaqe të sheshtë dhe horizontale.
- Pajisja nuk duhet të përdoret më pas, në rast se bie në një sipërfaqe të fortë nga një lartësi. Edhe dëmtimet e padukshme mund të ndikojnë në sigurinë funksionale të pajisjes. Pajisja mund të përdoret vetëm pasi të kontrollohet nga një profesionist.
- Asnjëherë mos mbani ose tërhiqni pajisjen duke mbajtur në dorë kabllon e energjisë, pasi ekziston rreziku i shkurtimit të rrymës për shkak të thyerjes së kabllos. Mos e kthejeni, ngjeshni ose tërhiqni kabllon e energjisë mbi skajet e mprehta.
- Nëse ka një hapësirë ajrosjeje, mos e mbuloni atë. Mos derdhni lëngje ose pluhur në hapësirat ajrosëse.
- Mos futni gishta ose objekte të tjera në pjesët e hapura të pajisjes.
- Ne nuk pranojmë përgjegjësi për dëmtimet që ndodhin për shkak të përdorimit të gabuar ose mosrespektimit të këtyre udhëzimeve.
- Asnjëherë mos mbuloni ose kufizoni rrjedhën e ajrit të grilat e hyrjes ose daljes në asnjë mënyrë.
- Për të shmangur mbinxehjen, mbani grilat e rrjedhjes së ajrit të pastra nga grumbullimi i pluhurit dhe flokëve, veçanërisht nëse keni kafshë shtëpiake.
- Mos mbuloni grilat ose bllokoni hyrjen ose daljen e rrjedhës së ajrit duke vendosur pajisjen kundër ndonjë sipërfaqeje.
- Ruani të gjitha objektet të paktën 1 metër larg nga pjesa e përparme dhe pasme e pajisjes.
- Bateritë duhet të mbahen larg fëmijëve. Ruani bateritë rezervë në një vend të sigurt. Hidhni menjëherë dhe në mënyrë të sigurt bateritë e përdorura. Nëse mendoni se bateritë mund të jenë gëlltitur ose vendosur brenda ndonjë pjese të trupit, kërkonin ndihmë mjekësore të menjëhershme.
- Nëse pjesa e baterisë nuk mbyllet në mënyrë të sigurt, ndaloni përdorimin e produktit dhe mbajeni larg fëmijëve.

NJIHNI FRESKUESIN KULLË

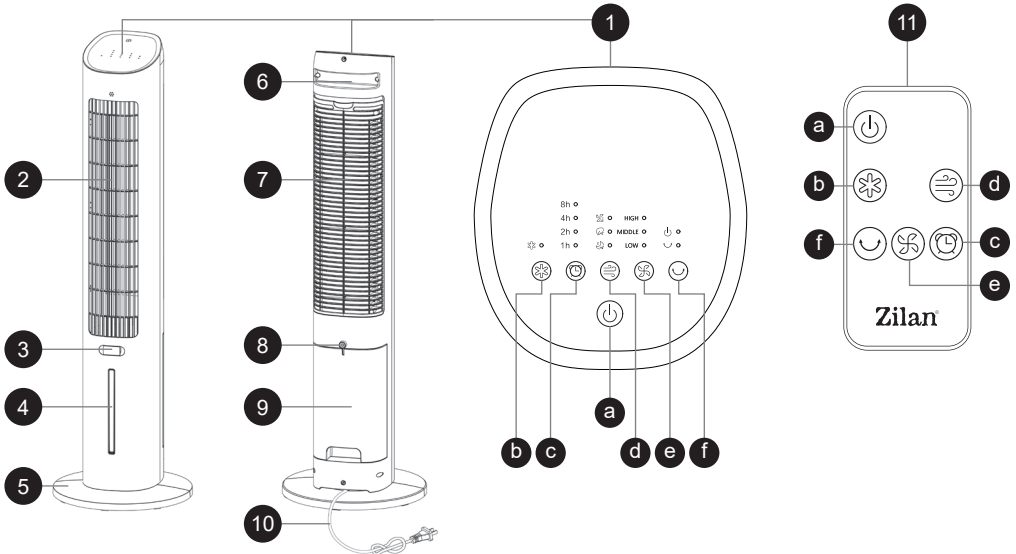

1. Paneli i kontrollit
 - a. Butoni On/Off
 - b. Butoni për ftohje
 - c. Butoni i kohëmatësisë
 - d. Butoni i mënyrës së punës
 - e. Butoni i shpejtësisë
 - f. Butoni i lëkundjes
2. Dalësja e ajrit
3. Sirtari i aromës
4. Treguesi i nivelit të ujit
5. Baza
6. Doreza
7. Mbulesa e pasme
8. Rotori
9. Depozita e ujit
10. Kabulli i rrymës
11. Telekomanda

MONTIMI

Udhëzimet për instalimin e bazës

- Ktheni pajisjen përbys dhe hiqni bazën.
- Përkulni shasinë për ta përshtatur me kapësen dhe ngjitni atë (shih F1).
- Përshtatni pajisjen me kapësen, pastaj rrotulloni pajisjen dhe bazën në drejtimin e treguar në diagramin e instalimit të bazës (shih F2).
- Mbyllni bazën në mënyrë të sigurt (shih F3).
- Për të çmontuar bazën, shtypni sipas tregimeve në (F4).

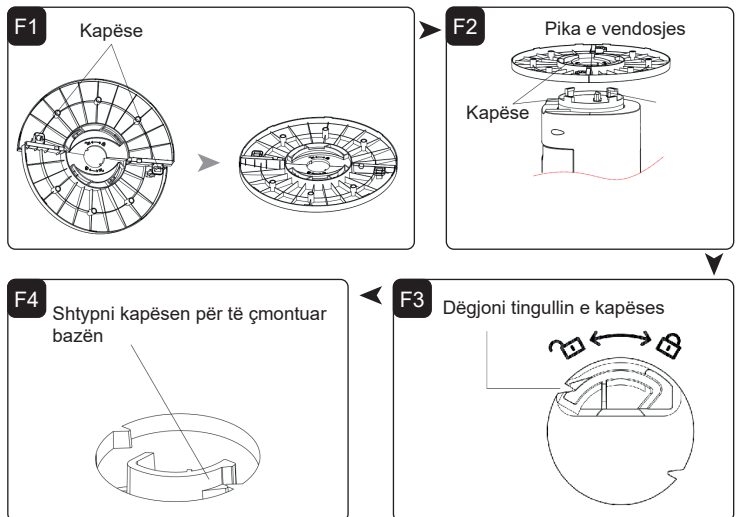

PËRDORIMI

Vendoseni njësinë në një sipërfaqe të qëndrueshme dhe të sheshtë dhe futeni në një prizë. Treguesi i energjisë do të tregojë se pajisja është në gjendje gatishmërie.

Shtypni butonin "⊕" për të ndezur pajisjen; cilësimi parazgjedhur është shpejtësia mesatare. Shtypeni përsëri për të kthyer pajisjen në gjendje gatishmërie.

⊕ **Butoni i shpejtësisë:** Shtypni këtë buton për të kaluar midis shpejtësive: mesatare → e lartë → e ulët.

⊖ **Mënyra e punës:** Cilësimi parazgjedhur është fryma normale. Shtypni këtë buton për të kaluar midis mënyrave:

fryma normale → fryma natyrale → fryma për gjumë.

⊙ **Lëkundje:** Shtypni këtë buton për të aktivizuar funksionin e lëkundjes. Njësia do të lëkundet nga e djathta në të majtë. Shtypeni përsëri për të anuluar funksionin.

⌚ **Kohëmatësi:** Shtypni këtë buton për të vendosur kohëmatësin, i cili mund të rregullohet në hapa prej 1 ore, deri në maksimum 12 orë.

☀ **Ftohja:** Shtypni këtë buton për të aktivizuar funksionin e ftohjes. Nëse vendosni kutinë e akullit të ngrirë në rezervuarin e ujit, ajri do të dalë më i freskët. Shtypni përsëri butonin për të çaktivizuar këtë funksion. (Sigurohuni që niveli i ujit të jetë mbi vijën "Min").

Shënim 1: Nëse niveli i ujit është i pamjaftueshëm, shtoni një sasi të përshtatshme uji. Ky funksion nuk duhet të përdoret pa ujë.

Shënim 2: Nëse dëshironi të aktivizoni përsëri funksionin e ftohjes pas fikjes, prisni 30 sekonda para se ta rinisni, për të lejuar pompën të mbushet siç duhet me ujë.

Funksioni i fikjes së dritave: Pas 10 minutash funksionim, pajisja do të fikë automatikisht të gjitha dritat. Shtypni çdo buton për të rikthyer ekranin.

MBUSHJA E DEPOZITËS SË UJIT

- Para se të mbushni ose rimbushni depozitën e ujit, sigurohuni që pajisja të jetë e shkëputur nga rrjeti elektrik.
- Tërhiqeni depozitën e ujit rreth një të tretën e saj jashtë.
- Mbusheni depozitën me ujë të pastër dhe të ftohtë. (Uji i zier mund të përdoret nëse është e nevojshme.) Sigurohuni që niveli i ujit të jetë midis shenjave "Min" dhe "Max".
- Për të përmirësuar efektin e ftohjes, vendoseni kutinë e akullit në depozitën e ujit. Mbyllni mirë depozitën.

Kujdes: Përdorni vetëm ujë në depozitën e ujit; mos shtoni kimikate, vajra ose aditivë të tjerë. Mos e ndizni pompën nëse në depozitë nuk ka ujë.

KUTIA E AKULLIT

- Mbusheni kutinë e akullit me ujë deri në nivelin maksimal dhe mbyllni fort kapakun.
- Vendoseni në frigorifer derisa të ngrijë plotësisht. Futeni kutinë e ngrirë të akullit në depozitën e ujit.

Kujdes: Mbajeni kutinë e akullit larg fëmijëve për të parandaluar gëlltjet aksidentale të kristaleve të akullit.

PASTRIMI DHE MIRËBAJTJA

Kujdes: Shkëputeni kabllon e rrymës gjatë pastrimit të pajisjes, pasi brenda saj ka presion të lartë.

Sigurohuni që uji të mos hyjë në panelin e kontrollit.

- Pastroni pajisjen me një pastrues neutral dhe një leckë të butë.
- Shkruajeni kapakun e pompës së ujit, nxirri depozitën e ujit, pastrojini atë, vendoseni përsëri dhe ngushtoni kapakun e pompës së ujit.
- Jastëku i lagësht dhe filtri mund të lahen drejtpërdrejt me ujë dhe të lihen të thahen.

Ndalimi i saktë i këtij produkti



- Kjo shenjë tregon se ky produkt nuk duhet të hedhet me mbeturinat e tjera shtëpiake në të gjithë BE-në.
- Për të parandaluar dëmtimin e mundshëm të mjedisit ose shëndetit njerëzor nga hedhja e pa kontrolluar e mbeturinave, ricikloni atë me përgjegjësi për të promovuar rrizhvendosjen e qëndrueshme të burimeve materiale.
- Për të kthyer pajisjen tuaj të përdorur, ju lutemi përdorni sistemeshin e kthimit dhe mbledhjes ose kontaktini shitësin ku është blerë produkti. Ata mund të marrin këtë produkt për riciklim të sigurt të mjedisit.

МОЛЯ ВНИМАТЕЛНО ПРОЧЕТЕ РЪКОВОДСТВОТО ЗА УПОТРЕБА НА УРЕДА ТЪЙ КАТО МОЖЕ ДА СЪДЪРЖА ИНФОРМАЦИЯ ЗА РАЗЛИЧНИ МОДЕЛИ ВАШИЯТ УРЕД Е ВЪЗМОЖНО ДА НЕ СЪДЪРЖА ИНФОРМАЦИЯ ЗА ФУНКЦИИТЕ, СОПОМЕНЕНИ В ТОВА РЪКОВОДСТВО. ТОЗИ ЕЗИК Е ПРЕВЕДЕН С ПОМОЩТА НА ИЗКУСТВЕН ИНТЕЛЕКТ.

ОБЩИ ИНСТРУКЦИИ ЗА БЕЗОПАСНОСТ И ПРЕДУПРЕЖДЕНИЯ

- Преди да използвате уреда, внимателно прочетете ръководството за употреба.
- Моля, уверете се, че номиналното напрежение съвпада с това на захранването.
- Съхранявайте инструкциите, гаранционния сертификат, продажната фактура и, ако е възможно, кутията с вътрешната опаковка!
- Уредът е предназначен само за лична употреба, а не за търговски или професионални цели!
- Винаги изключвайте щепсела от контакта, когато уредът не се използва, когато свързвате допълнителни части, почиствате уреда или когато има прекъсвания. Използвайте бутона за изключване на уреда предварително. Изваждайте щепсела, а не кабела.
- За да защитите децата от рисковете, свързани с електрическите уреди, никога не ги оставяйте без надзор в близост до уреда. Следователно, когато избирате място за уреда, правете го така, че децата да нямат достъп до него. Уверете се, че кабелът не виси свободно.
- Периодично проверявайте уреда и кабела за повреди. Ако има повреди от какъвто и да е вид, уредът не трябва да се използва.
- Кажете на децата да не играят с уреда. Не позволявайте на децата да играят с опаковъчните материали като пластмасовите торбички.
- Този уред може да се използва от деца над 8 години и от лица с физически, сензорни или умствени увреждания, или от хора, без опит и знания, при условие, че те са под наблюдение или са били инструктирани как безопасно да използват уреда и разбират възможните рискове. Почистването и обслужването на уреда не трябва да се извършват от деца под 8 години без наблюдение.
- Избягвайте да ремонтирате уреда сами, свържете се с оторизиран специалист в случай на проблеми.
- По съображения за безопасност, повреден или скъсан кабел може да бъде заменен само с еквивалентен кабел от производителя, нашия сервизен отдел или друг квалифициран човек.
- Дръжте уреда и кабела далеч от източници на топлина, пряка слънчева светлина, влага, остри ръбове и други подобни.
- Изключвайте уреда и изваждайте щепсела, когато не го използвате.
- Използвайте само оригинални аксесоари, предоставени от доставчика.
- Никога не използвайте уреда на открито (освен ако не е проектиран за външна употреба). Винаги го предпазвайте от температури под нулата.

- Никога не го използвайте близо до вода (душ, мивка и т.н.). Уредът не трябва да се излага на дъжд или влага. Използвайте уреда само когато ръцете ви са сухи.
- Ако уредът падне във вода, извадете щепсела, преди да го извадите от водата. Не докосвайте водоизточника. Уредът трябва да бъде проверен от специалист, преди да се използва отново. За да избегнете риска от електрически удар, не почиствайте уреда с вода или не го потапяйте във вода.
- Използвайте уреда само за предназначенията му цел.
- Този уред може да работи само когато е свързан с правилно инсталиран и заземен контакт. Уверете се, че напрежението на захранването съвпада с посоченото напрежение на табелката на уреда.
- Щети, причинени от неправилна употреба или от неспазване на тези указания, не се покриват от гаранцията.
- Винаги използвайте уреда на равна и хоризонтална повърхност.
- Не използвайте уреда, ако падне върху твърда повърхност от височина. Дори невидимите повреди могат да повлияят на безопасността на уреда. Уредът може да се използва само след като бъде проверен от специалист.
- Никога не дърпайте уреда за кабела, тъй като това може да доведе до повреда на кабела. Не прегъвайте, не притискайте и не дърпайте кабела върху остри ръбове.
- Ако има вентилационни отвори, не ги блокирайте. Не изливайте течности или прах в тези отвори.
- Не поставяйте пръсти или други обекти в отворените части на уреда.
- Ние не поемаме отговорност за щети, причинени от неправилна употреба или неспазване на тези инструкции.
- Никога не покривайте или не ограничавате въздушния поток през вентилационните отвори.
- За да избегнете прегряване, поддържайте вентилационните отвори чисти от натрупан прах и косми, особено ако имате домашни любимци.
- Не покривайте вентилационните отвори или не блокирайте въздушния поток, като поставяте уреда срещу повърхност.
- Дръжте всички обекти на разстояние поне 1 метър от предната и задната част на уреда.
- Батериите трябва да се съхраняват далеч от деца. Съхранявайте резервните батерии на безопасно място. Изхвърляйте използваните батерии незабавно и безопасно. Ако смятате, че батериите могат да бъдат погълнати или поставени вътре в тялото, потърсете незабавна медицинска помощ.
- Ако капакът на батерията не е затворен правилно, спрете да използвате продукта и го дръжте далеч от деца.

ОПОЗНАЙТЕ ТАВЪРНИЯ ВЪЗДУШЕН ОХЛАДИТЕЛ

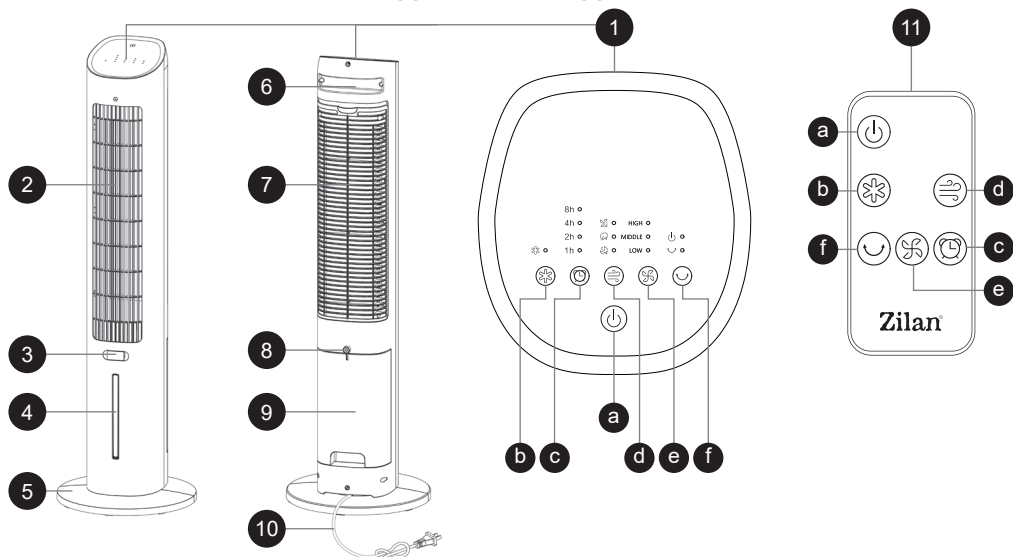

- | | | |
|-------------------------------|----------------------------------|-----------------------------|
| 1. Контролен панел | 2. Изход за въздух | 9. Резервоар за вода |
| a. Бутон Включване/Изключване | 3. Чекмедже за ароматизатор | 10. Захранващ кабел |
| b. Бутон за охлаждане | 4. Индикатор за нивото на водата | 11. Дистанционно управление |
| c. Бутон за таймер | 5. Основа | |
| d. Бутон за режим | 6. Дръжка | |
| e. Бутон за скорост | 7. Заден капак | |
| f. Бутон за завъртане | 8. Ротор | |

СГЛОБЯВАНЕ

Инструкции за монтаж на основата

- Обърнете продукта с главата надолу и извадете основата.
- Наклонете шасито, за да го съпоставите със закопчалката и го фиксирайте (виж F1).
- Подравнете продукта със закопчалката, след което завъртете продукта и основата в указаната посока на схемата за монтаж (виж F2).
- Заклучете основата сигурно (виж F3).
- За разглобяване на основата, натиснете както е показано на (F4).

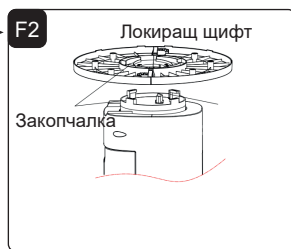
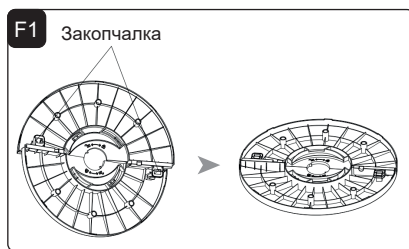

УПОТРЕБА

Поставете уреда върху стабилна и равна повърхност и го включете в контакт. Индикаторът за захранване ще покаже, че продуктът е в режим на готовност.

Натиснете бутона "☺", за да включите уреда; по подразбиране скоростта е средна. Натиснете го отново, за да върнете уреда в режим на готовност.

☺ **Бутон за скорост:** Натиснете този бутон, за да преминете през настройките на скоростта: средна → висока → ниска.

☺ **Режим:** По подразбиране режимът е нормален вятър. Натиснете този бутон, за да превключвате между режимите:

нормален вятър → естествен вятър → вятър за сън.

☺ **Завъртане:** Натиснете този бутон, за да активирате функцията за завъртане. Уредът ще се завърта отдясно наляво. Натиснете го отново, за да отмените функцията.

☺ **Таймер:** Натиснете този бутон, за да зададете таймера, който може да бъде регулиран на стъпки от 1 час, до максимум 12 часа.

☺ **Охлаждане:** Натиснете този бутон, за да активирате функцията за охлаждане. Ако поставите замразената кутия с ледени кристали в резервоара за вода, въздухът ще бъде по-хладен. Натиснете бутона отново, за да деактивирате тази функция. (Уверете се, че нивото на водата е над линията "Min").

Забележка 1: Ако нивото на водата е недостатъчно, добавете подходящо количество вода. Тази функция не трябва да се използва без вода.

Забележка 2: Ако искате да активирате отново функцията за охлаждане след изключването ѝ, изчакайте 30 секунди, преди да я рестартирате, за да позволите на помпата да се напълни правилно.

Функция за изключване на светлините: След 10 минути работа продуктът автоматично ще изключи всички светлини. Натиснете който и да е бутон, за да включите отново екрана.

ПЪЛНЕНЕ НА РЕЗЕРВОАРА ЗА ВОДА

- Преди да напълните или допълните резервоара за вода, уверете се, че продуктът е изключен от електрическата мрежа.
- Издърпайте резервоара за вода приблизително с една трета.
- Напълнете резервоара с чиста, студена вода. (Ако е необходимо, може да използвате преварена вода.) Уверете се, че нивото на водата е между маркировките "Min" и "Max".
- За подобряване на охлаждащия ефект, поставете кутията с лед в резервоара за вода. Затворете резервоара сигурно.

Внимание: Използвайте само вода в резервоара; не добавяйте химикали, масла или други добавки. Не пускайте помпата, ако в резервоара няма вода.

КУТИЯ ЗА ЛЕД

- Напълнете кутията за лед с вода до максималното ниво и затворете плътно капака.
- Поставете я във фризера, докато замръзне напълно. Поставете замръзналата кутия за лед в резервоара за вода.

Внимание: Дръжте кутията за лед далеч от деца, за да предотвратите случайно поглъщане на ледени кристали.

ПОЧИСТВАНЕ И ПОДДРЪЖКА

Внимание: Изключете захранващия кабел при почистване на продукта, тъй като вътре в уреда има високо налягане. Уверете се, че вода не попада в контролния панел.

- Почистете уреда с неутрален почистващ препарат и мека кърпа.
- Развийте копчето на водната помпа, извадете резервоара за вода, почистете го, поставете го обратно и затегнете копчето на помпата.
- Мокрият филтър и подложката могат да бъдат изплакнати директно с вода и оставени да изсъхнат.

Правилно изхвърляне на този продукт



- Тази маркировка показва, че този продукт не трябва да се изхвърля с другите битови отпадъци в цяла Европейския съюз.
- За да се предотврати възможно вреди за околната среда или човешкото здраве от неконтролирано изхвърляне на отпадъци, рециклирайте го отговорно, за да се насърчи устойчивото повторно използване на материалните ресурси.
- За връщане на използвания от вас уред, моля, използвайте системите за връщане и събиране или се свържете с търговеца, от който сте закупили продукта. Те могат да вземат този продукт за екологично безопасно рециклиране.

ΠΑΡΑΚΑΛΟΥΜΕ ΣΗΜΕΙΩΣΤΕ: ΤΟ ΕΓΧΕΙΡΙΔΙΟ ΤΗΣ ΣΥΣΚΕΥΗΣ ΜΠΟΡΕΙ ΝΑ ΔΗΜΙΟΥΡΓΗΘΕΙ ΓΙΑ ΠΕΡΙΣΣΟΤΕΡΑ ΑΠΟ ΕΝΑ ΜΟΝΤΕΛΛΟ. ΟΙ ΛΕΙΤΟΥΡΓΙΕΣ ΠΟΥ ΔΕΝ ΠΕΡΙΧΕΙ Ο ΔΙΚΟΣ ΣΑΣ ΕΞΟΠΛΙΣΜΟΣ ΜΠΟΡΕΙ ΝΑ ΚΑΤΑΓΡΑΦΟΥΝ ΣΤΟ ΕΓΧΕΙΡΙΔΙΟ. ΑΥΤΗ Η ΓΛΩΣΣΑ ΕΧΕΙ ΜΕΤΑΦΡΑΣΤΕΙ ΜΕ ΤΗ ΒΟΗΘΕΙΑ ΤΕΧΝΗΤΗΣ ΝΟΗΜΟΣΥΝΗΣ.

ΓΕΝΙΚΕΣ ΟΔΗΓΙΕΣ ΑΣΦΑΛΕΙΑΣ ΚΑΙ ΠΡΟΕΙΔΟΠΟΙΗΣΕΙΣ

- Πριν χρησιμοποιήσετε τη συσκευή, διαβάστε προσεκτικά το εγχειρίδιο χρήσης.
- Βεβαιωθείτε ότι η ονομαστική τάση είναι η ίδια με την τάση του ρεύματος που χρησιμοποιείτε.
- Φυλάξτε τις οδηγίες, το πιστοποιητικό εγγύησης, την απόδειξη αγοράς και, αν είναι δυνατόν, το κουτί με τη εσωτερική συσκευασία!
- Η συσκευή προορίζεται αποκλειστικά για ιδιωτική χρήση και όχι για εμπορική ή επαγγελματική χρήση!
- Αφαιρέστε πάντα το βύσμα από την πρίζα όταν η συσκευή δεν χρησιμοποιείται, όταν συνδέετε εξαρτήματα, καθαρίζετε τη συσκευή ή όταν παρουσιαστεί οποιοδήποτε πρόβλημα. Σβήστε τη συσκευή πριν. Τραβήξτε το βύσμα, όχι το καλώδιο.
- Για να προστατεύσετε τα παιδιά από τους κινδύνους των ηλεκτρικών συσκευών, μην τα αφήνετε ποτέ χωρίς επίβλεψη κοντά στη συσκευή. Επομένως, όταν επιλέγετε την τοποθεσία για τη συσκευή, βεβαιωθείτε ότι τα παιδιά δεν έχουν πρόσβαση στη συσκευή. Φροντίστε να βεβαιωθείτε ότι το καλώδιο δεν κρεμάται κάτω.
- Ελέγχετε τακτικά τη συσκευή και το καλώδιο για ζημιές. Εάν υπάρχει οποιαδήποτε ζημιά, η συσκευή δεν πρέπει να χρησιμοποιείται.
- Μην επιτρέπετε στα παιδιά να παίζουν με τη συσκευή. Μην αφήνετε τα παιδιά να παίζουν με υλικά συσκευασίας, όπως πλαστικές σακούλες.
- Η συσκευή μπορεί να χρησιμοποιηθεί από παιδιά ηλικίας 8 ετών και άνω, καθώς και από άτομα με σωματικές, αισθητηριακές ή πνευματικές αναπηρίες ή άτομα χωρίς εμπειρία και γνώση, εφόσον επιβλέπονται ή έχουν δοθεί οδηγίες για τη σωστή και ασφαλή χρήση της συσκευής και κατανοούν τους πιθανούς κινδύνους. Η καθαριότητα και η συντήρηση της συσκευής δεν πρέπει να γίνονται από παιδιά, εκτός αν είναι κάτω των 8 ετών και χωρίς επίβλεψη.
- Μην προσπαθήσετε να επισκευάσετε τη συσκευή μόνοι σας, αλλά επικοινωνήστε με έναν εξουσιοδοτημένο τεχνικό σε περίπτωση προβλήματος.
- Για λόγους ασφαλείας, ένα κατεστραμμένο ή φθαρμένο καλώδιο τροφοδοσίας πρέπει να αντικαθίσταται μόνο με αντίστοιχο καλώδιο από τον κατασκευαστή, το τμήμα εξυπηρέτησης πελατών μας ή άλλο καταρτισμένο άτομο.
- Μακριά από τη συσκευή και το καλώδιο από θερμότητα, άμεσο ηλιακό φως, υγρασία, αιχμηρές ακμές και παρόμοια.
- Απενεργοποιήστε τη συσκευή και βγάλτε το βύσμα όταν δεν τη χρησιμοποιείτε.
- Χρησιμοποιείτε μόνο αυθεντικά αξεσουάρ που παρέχονται από τον προμηθευτή.
- Μην χρησιμοποιείτε τη συσκευή εξωτερικά (εκτός αν είναι σχεδιασμένη

για χρήση έξω). Προστατεύστε τη συσκευή από θερμοκρασίες κάτω από το μηδέν.

- Μην τη χρησιμοποιείτε ποτέ κοντά σε νερό (μπανιέρα, νιπτήρας κ.λπ.). Η συσκευή δεν πρέπει να εκτίθεται σε βροχή ή υγρασία. Χρησιμοποιήστε τη συσκευή μόνο όταν τα χέρια σας είναι στεγνά.
- Εάν η συσκευή πέσει στο νερό, βγάλτε το βύσμα πριν τη βγάλετε από το νερό. Μην αγγίζετε την πηγή νερού. Η συσκευή πρέπει να ελεγχθεί από ειδικό πριν ξαναχρησιμοποιηθεί. Για να αποφύγετε τον κίνδυνο ηλεκτροπληξίας, μην καθαρίζετε τη συσκευή με νερό ή την βυθίζετε στο νερό.
- Χρησιμοποιείτε τη συσκευή μόνο για τον προορισμό της.
- Η συσκευή λειτουργεί μόνο όταν συνδεθεί σε μια σωστά εγκατεστημένη και γειωμένη πρίζα. Βεβαιωθείτε ότι η παροχή τάσης είναι σύμφωνη με την τάση που αναγράφεται στην ετικέτα τύπου.
- Ζημιές που προκύπτουν όταν η συσκευή χρησιμοποιείται για άλλους σκοπούς από αυτούς που αναφέρονται στις οδηγίες ή χρησιμοποιείται λανθασμένα ή δεν επισκευάζεται από ειδικούς δεν καλύπτονται από την εγγύηση.
- Χρησιμοποιείτε τη συσκευή πάντα σε επίπεδη και οριζόντια επιφάνεια.
- Η συσκευή δεν πρέπει να χρησιμοποιείται πλέον εάν πέσει σε σκληρή επιφάνεια από ύψος. Ακόμα και αν δεν φαίνονται ζημιές, αυτές μπορεί να επηρεάσουν την ασφάλεια της συσκευής. Η συσκευή μπορεί να χρησιμοποιηθεί μόνο αφού ελεγχθεί από ειδικό.
- Μην σηκώνετε ή τραβάτε τη συσκευή κρατώντας το καλώδιο, καθώς υπάρχει κίνδυνος βραχυκυκλώματος λόγω σπασίματος του καλωδίου. Μην λυγίζετε, τσακίζετε ή τραβάτε το καλώδιο πάνω από αιχμηρές άκρες.
- Εάν υπάρχει αεραγωγός, μην το καλύπτετε. Μην ρίχνετε υγρά ή σκόνες στους αεραγωγούς.
- Μην βάζετε τα δάχτυλά σας ή άλλα αντικείμενα στα ανοιχτά μέρη της συσκευής.
- Δεν αναλαμβάνουμε καμία ευθύνη για ζημιές που προκαλούνται από ακατάλληλη χρήση ή μη συμμόρφωση με αυτές τις οδηγίες.
- Μην καλύπτετε ή περιορίζετε τη ροή του αέρα από τις εισόδους ή εξόδους αέρα με οποιοδήποτε τρόπο.
- Για να αποφύγετε την υπερθέρμανση, διατηρήστε τις εισόδους αέρα καθαρές από σκόνη και τρίχες, ειδικά αν έχετε κατοικίδια μέσα στο σπίτι.
- Μην καλύπτετε τις εισόδους αέρα ή μην μπλοκάρετε τη ροή αέρα τοποθετώντας τη συσκευή πάνω σε οποιαδήποτε επιφάνεια.
- Κρατήστε όλα τα αντικείμενα τουλάχιστον 1 μέτρο μακριά από την εμπρόσθια και την οπίσθια πλευρά της συσκευής.
- Οι μπαταρίες πρέπει να φυλάσσονται μακριά από παιδιά. Φυλάξτε τις εφεδρικές μπαταρίες σε ασφαλές μέρος. Απορρίψτε τις χρησιμοποιημένες μπαταρίες αμέσως και με ασφάλεια. Εάν νομίζετε ότι οι μπαταρίες μπορεί να καταποθούν ή να τοποθετηθούν σε οποιοδήποτε μέρος του σώματος, ζητήστε άμεση ιατρική βοήθεια.
- Αν ο χώρος της μπαταρίας δεν κλείνει σωστά, σταματήστε να χρησιμοποιείτε το προϊόν και κρατήστε το μακριά από τα παιδιά.

ΓΝΩΡΙΣΤΕ ΤΟΝ ΠΥΡΓΟ ΨΥΚΤΡΑ ΑΕΡΑ

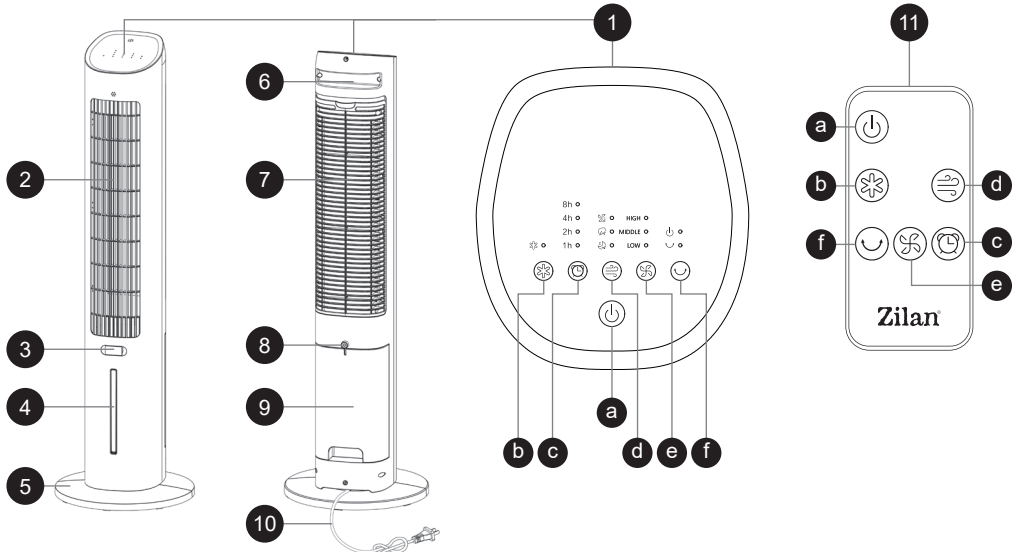

1. Πίνακας ελέγχου
 - a. Κουμπί ενεργοποίησης/ απενεργοποίησης
 - b. Κουμπί ψύξης
 - c. Κουμπί χρονοδιακόπτη
 - d. Κουμπί λειτουργίας
 - e. Κουμπί ταχύτητας
 - f. Κουμπί περιστροφής
2. Εξαγωγή αέρα
3. Συρτάρι αρωμάτων
4. Δείκτης στάθμης νερού
5. Βάση
6. Λαβή
7. Πίσω κάλυμμα
8. Περιστροφικό
9. Δοχείο νερού
10. Καλώδιο ρεύματος
11. Τηλεχειριστήριο

ΣΥΝΑΡΜΟΛΟΓΗΣΗ

Οδηγίες εγκατάστασης βάσης

- Αναποδογυρίστε το προϊόν και αφαιρέστε τη βάση.
- Γείρετε το πλαίσιο για να ευθυγραμμίσετε τη βάση με την πόρπη και ασφαλίστε την (βλέπε F1).
- Ευθυγραμμίστε το προϊόν με την πόρπη και περιστρέψτε το προϊόν και τη βάση προς την κατεύθυνση που υποδεικνύεται στο διάγραμμα εγκατάστασης βάσης (βλέπε F2).
- Κλειδώστε τη βάση με ασφάλεια (βλέπε F3).
- Για να αποσυναρμολογήσετε τη βάση, πατήστε όπως φαίνεται στο (F4).

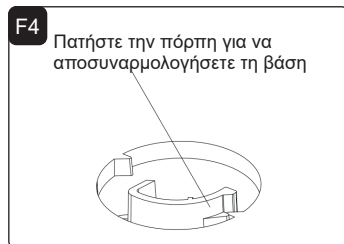
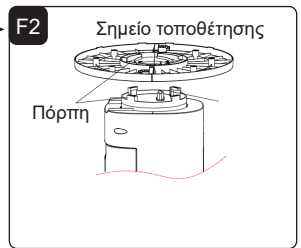
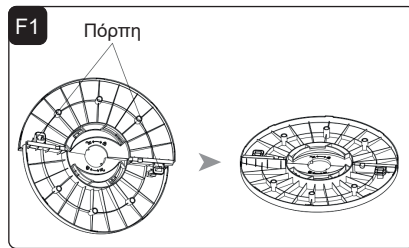

ΛΕΙΤΟΥΡΓΙΑ

Τοποθετήστε τη μονάδα σε μια σταθερή και επίπεδη επιφάνεια και συνδέστε την στην πρίζα. Το φωτάκι ένδειξης λειτουργίας θα δείξει ότι το προϊόν βρίσκεται σε κατάσταση αναμονής.

Πατήστε το κουμπί “⏸” για να ενεργοποιήσετε τη μονάδα. Η προεπιλεγμένη ρύθμιση είναι η μέτρια ταχύτητα. Πατήστε ξανά για να επιστρέψετε τη μονάδα σε κατάσταση αναμονής.

⊗ **Κουμπί Ταχύτητας:** Πατήστε αυτό το κουμπί για να αλλάξετε τις ρυθμίσεις ταχύτητας: μέτρια → υψηλή → χαμηλή.

⊗ **Λειτουργία:** Η προεπιλεγμένη ρύθμιση είναι ο κανονικός αέρας. Πατήστε αυτό το κουμπί για να εναλλάσσετε μεταξύ των λειτουργιών: κανονικός αέρας → φυσικός αέρας → αέρας ύπνου.

⊗ **Περιστροφή:** Πατήστε αυτό το κουμπί για να ενεργοποιήσετε τη λειτουργία περιστροφής. Η μονάδα θα περιστρέφεται από δεξιά προς τα αριστερά. Πατήστε ξανά για να ακυρώσετε τη λειτουργία.

⊗ **Χρονοδιακόπτης:** Πατήστε αυτό το κουμπί για να ρυθμίσετε τον χρονοδιακόπτη, ο οποίος μπορεί να ρυθμιστεί με αυξήσεις 1 ώρας, έως και 12 ώρες.

⊗ **Ψύξη:** Πατήστε αυτό το κουμπί για να ενεργοποιήσετε τη λειτουργία ψύξης. Εάν τοποθετήσετε το παγωμένο κουτί κρυστάλλων στο δοχείο νερού, ο αέρας θα είναι πιο δροσερός. Πατήστε ξανά το κουμπί για να απενεργοποιήσετε αυτή τη λειτουργία. (Βεβαιωθείτε ότι η στάθμη του νερού είναι πάνω από τη γραμμή “Min”).

Σημείωση 1: Εάν η στάθμη του νερού είναι ανεπαρκής, προσθέστε κατάλληλη ποσότητα νερού. Αυτή η λειτουργία δεν πρέπει να χρησιμοποιείται χωρίς νερό.

Σημείωση 2: Εάν θέλετε να ενεργοποιήσετε ξανά τη λειτουργία ψύξης μετά την απενεργοποίησή της, περιμένετε 30 δευτερόλεπτα πριν την επανεκκίνηση για να γεμίσει σωστά η αντλία νερού.

Λειτουργία Απενεργοποίησης Φωτός: Μετά από 10 λεπτά λειτουργίας, το προϊόν θα απενεργοποιήσει αυτόματα όλα τα φώτα. Πατήστε οποιοδήποτε κουμπί για να ενεργοποιήσετε ξανά την οθόνη.

ΓΕΜΙΣΜΑ ΤΟΥ ΔΟΧΕΙΟΥ ΝΕΡΟΥ

- Πριν γεμίσετε ή ξαναγεμίσετε το δοχείο νερού, βεβαιωθείτε ότι το προϊόν είναι αποσυνδεδεμένο από την πηγή ρεύματος.
- Τραβήξτε το δοχείο νερού προς τα έξω περίπου κατά το ένα τρίτο.
- Γεμίστε το δοχείο με καθαρό, κρύο νερό. (Εάν είναι απαραίτητο, μπορεί να χρησιμοποιηθεί βρασμένο νερό.) Βεβαιωθείτε ότι η στάθμη του νερού βρίσκεται μεταξύ των γραμμών “Min” και “Max”.
- Για καλύτερο αποτέλεσμα ψύξης, τοποθετήστε το παγοκύστη στο δοχείο νερού. Κλείστε το δοχείο με ασφάλεια.

Προσοχή: Χρησιμοποιείτε μόνο νερό στο δοχείο. Μην προσθέτετε χημικά, έλαια ή άλλες πρόσθετες ουσίες. Μην χρησιμοποιείτε την αντλία αν δεν υπάρχει νερό στο δοχείο.

ΠΑΓΟΚΥΣΤΗ

- Γεμίστε την παγοκύστη με νερό μέχρι το μέγιστο επίπεδο και κλείστε καλά το καπάκι.
- Τοποθετήστε την στο ψυγείο μέχρι να παγώσει πλήρως. Εισαγάγετε την παγωμένη παγοκύστη στο δοχείο νερού.

Προσοχή: Κρατήστε την παγοκύστη μακριά από παιδιά για να αποφύγετε τυχόν κατάποση των παγοκρυστάλλων.

ΚΑΘΑΡΙΣΜΟΣ ΚΑΙ ΣΥΝΤΗΡΗΣΗ

Προσοχή: Αποσυνδέστε το καλώδιο τροφοδοσίας όταν καθαρίζετε το προϊόν, καθώς υπάρχει υψηλή πίεση μέσα στη μονάδα. Βεβαιωθείτε ότι δεν εισέρχεται νερό στον πίνακα ελέγχου.

- Καθαρίστε τη μονάδα με ουδέτερο καθαριστικό και μαλακό πανί.
- Ξεβιδώστε το κουμπί της αντλίας νερού, αφαιρέστε το δοχείο, καθαρίστε το, τοποθετήστε το πίσω και βιδώστε ξανά το κουμπί της αντλίας.
- Το υγρό φίλτρο και το ταμπόν μπορούν να ξεπλυθούν απευθείας με νερό και να αφεθούν να στεγνώσουν.

ΣΩΣΤΗ ΔΙΑΘΕΣΗ ΑΥΤΟΥ ΤΟΥ ΠΡΟΪΟΝΤΟΣ



- Αυτή η σήμανση υποδεικνύει ότι αυτό το προϊόν δεν πρέπει να απορριπτεί μαζί με άλλα οικιακά απορρίμματα σε ολόκληρη την ΕΕ.
- Για να αποτραπούν δυνητικές βλάβες στο περιβάλλον ή στην ανθρώπινη υγεία από την ανεξέλεγκτη απόρριψη απορριμμάτων, ανακυκλώστε το υπεύθυνα για να προωθήσετε την αειφόρο επαναχρησιμοποίηση των υλικών πόρων.
- Για να επιστρέψετε τη χρησιμοποιημένη σας συσκευή, χρησιμοποιήστε τα συστήματα επιστροφής και συλλογής ή επικοινωνήστε με τον πωλητή από τον οποίο αγοράσατε το προϊόν. Μπορούν να πάρουν αυτό το προϊόν για ασφαλή ανακύκλωση προς όφελος του περιβάλλοντος.

KÉRJÜK VEGYE FIGYELEMBE, HOGY A HÁZI KÉSZÜLÉK KÉZIKÖNYVE TÖBB KÜLÖBÖZŐ KÉSZÜLÉKÉRT IS HASZNALHATÓ ILLETHET. AZ ÖN HÁZI KÉSZÜLÉKE NEM TARTALMAZHATJA A KÉZIKÖNYVBEN EMLÍTETT TULAJDONSÁGOKAT. EZT A NYELVET MESTERSÉGES INTELLIGENCIA SEGÍTSÉGÉVEL FORDÍTOTTÁK.

ÁLTALÁNOS BIZTONSÁGI UTASÍTÁSOK ÉS FIGYELMEZTETÉSEK

- Mielőtt használatba veszi a készüléket, alaposan olvassa el a használati utasítást.
- Győződjön meg róla, hogy a készülék névleges feszültsége megegyezik a használt hálózati feszültséggel.
- Tartsa meg az utasításokat, a garanciajegyet, a vásárlási bizonylatot és, ha lehetséges, a csomagolást!
- A készülék kizárólag magáncélú használatra készült, nem kereskedelmi vagy ipari célokra!
- Mindig húzza ki a dugót a konnektorból, ha nem használja a készüléket, ha kiegészítőket csatlakoztat, ha tisztítja, vagy ha bármilyen probléma merül fel. Mindig előbb kapcsolja ki a készüléket. Húzza ki a dugót, ne a vezetékét.
- A készülék használata során mindig felügyelje a gyermekeket, hogy elkerülje a sérüléseket. A készülék elhelyezésénél ügyeljen arra, hogy a gyermekek ne férhessenek hozzá. Ügyeljen arra, hogy a kábel ne lógjon.
- Rendszeresen ellenőrizze a készüléket és a kábelt, hogy nincsenek-e rajtuk sérülések. Ha bármilyen sérülést észlel, ne használja a készüléket.
- Ne hagyja, hogy a gyermekek a készülékkel játszanak. A csomagolóanyagokkal, például műanyag zacskókkal se hagyja, hogy a gyermekek játszanak.
- A készülék 8 éves vagy idősebb gyermekek, valamint olyan személyek használhatják, akik testi, érzékszervi vagy szellemi fogyatékossgal rendelkeznek, vagy akik nem rendelkeznek tapasztalattal és tudással, amennyiben felügyeletet kapnak, vagy útmutatást kapnak a készülék helyes és biztonságos használatáról, és megértették az esetleges veszélyeket. A készülék tisztítása és karbantartása nem végezhető el gyermekek által, kivéve, ha azok 8 évesek és felügyelet mellett vannak.
- Ne próbálja meg a készüléket saját maga javítani, hanem forduljon szakképzett szakemberhez, ha bármilyen probléma merül fel.
- Ha a tápkábel sérült, azt csak a gyártó, az ügyfélszolgálat vagy egy képzett szakember cserélheti ki.
- Védje a készüléket és a kábelt a hőtől, közvetlen napfénytől, nedvességtől, éles szélektől stb.
- Ha nem használja a készüléket, kapcsolja ki és húzza ki a dugót.
- Használjon csak eredeti kiegészítőket, amelyeket a beszállító biztosít.
- Ne használja a készüléket kültéren (ha nem erre tervezték). Védje a készüléket a fagyástól.

- Ne használja a készüléket víz közelében (fürdő, mosdó stb.). A készülék ne érje víz vagy nedvesség. Használja a készüléket csak akkor, ha a keze száraz.
- Ha a készülék vízbe esik, húzza ki a dugót, mielőtt kiveszi a vízből. Ne érjen a vízforráshoz. A készüléket szakembernek kell ellenőriznie, mielőtt újra használná. Ne tisztítja a készüléket vízzel, és ne merítse vízbe!
- Használja a készüléket csak annak rendeltetésszerű céljára.
- A készülék csak akkor működik, ha megfelelően telepített, földelt aljzathoz van csatlakoztatva. Győződjön meg róla, hogy a hálózati feszültség megfelel a típusra vonatkozó adatlapon szereplő feszültségnek.
- A készülékek által okozott károk nem fedezhetők a garanciában, ha a készüléket nem rendeltetésszerűen használják, vagy ha hibásan használják, vagy ha nem szakemberek javítják.
- Használja a készüléket mindig sík, vízszintes felületen.
- A készüléket ne használja, ha magasról, kemény felületre esett. Még ha nincs is látható sérülés, a készülék biztonságát befolyásolhatja. A készülék csak akkor használható, ha egy szakember átvizsgálta.
- Ne emelje vagy húzza a készüléket a vezetéknél fogva, mivel ez rövidzárlatot okozhat a vezeték megszakadása miatt. Ne hajlítsa, hajtva vagy húzza a kábelt éles élek mentén.
- Ha a készüléknek van légcsatornája, ne takarja le azt. Ne dobjon folyadékot vagy port a légcsatornába.
- Ne helyezzen ujjakat vagy más tárgyakat a készülék nyitott részeibe.
- A nem megfelelő használat vagy az utasítások figyelmen kívül hagyása miatt bekövetkező károkért nem vállalunk felelősséget.
- Ne takarja el, és ne korlátozza a levegő áramlását a belépési vagy kilépési nyílásoknál.
- A túlmelegedés elkerülése érdekében tartsa tisztán a légbeömlő nyílásokat a portól és hajszalaktól, különösen, ha házikedvenc van a házban.
- Ne takarja le a légbeömlő nyílásokat, és ne akadályozza meg a levegő áramlását, ha a készüléket bármilyen felületre helyezi.
- Tartsa az összes tárgyat legalább 1 méterre a készülék elejétől és hátuljától.
- A bateriákat távol tartva a gyermekek elől. Tartsa az utánpótló akkumulátorokat biztonságos helyen. Az elhasznált elemeket azonnal és biztonságosan dobja ki. Ha azt gyanítja, hogy az elemeket lenyelték vagy a test bármely részén elhelyezték, azonnal kérjen orvosi segítséget.
- Ha az akkumulátor rekesze nem záródik megfelelően, hagyja abba a készülék használatát és tartsa gyermekektől távol.

ISMERKEDJEN MEG A TORONY LÉGHŰTŐVEL

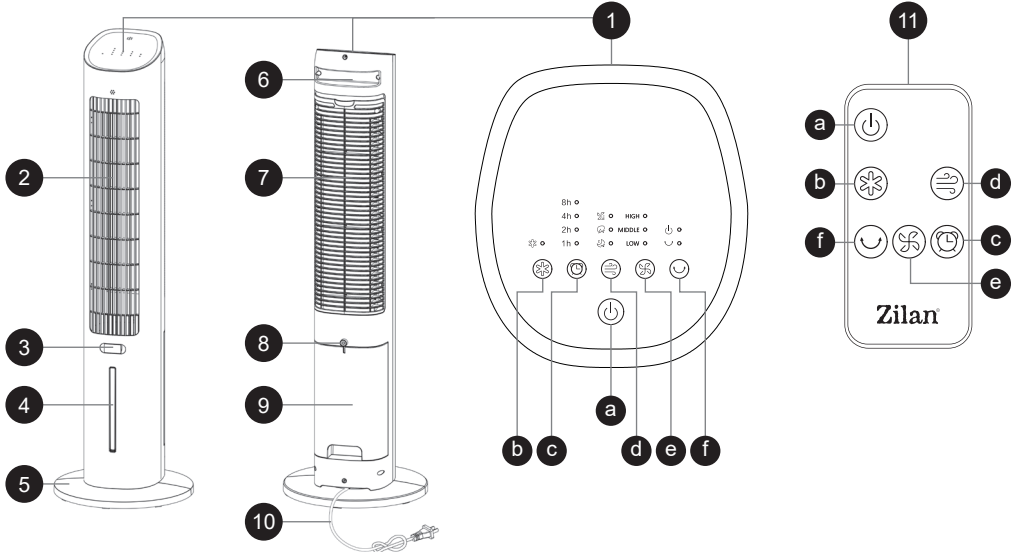

- | | | |
|--|--|---|
| <p>1. Vezérlőpanel</p> <p>a. Be-/kikapcsoló gomb</p> <p>b. Hűtés gomb</p> <p>c. Időzítő gomb</p> <p>d. Mód gomb</p> <p>e. Sebesség gomb</p> <p>f. Hintáztatás gomb</p> | <p>2. Levegőkimenet</p> <p>3. Illatosító fiók</p> <p>4. Vízszintjelző</p> <p>5. Talp</p> <p>6. Fogantyú</p> <p>7. Hátlap</p> <p>8. Rotációs rész</p> | <p>9. Víztartály</p> <p>10. Hálózati kábel</p> <p>11. Távirányító</p> |
|--|--|---|

ÖSSZESZERELÉS

Talp felszerelési utasítások

- Fordítsa meg a terméket, és vegye le a talpat.
- Döntse meg az alapot, hogy igazítsa a zárócsattal, és rögzítse (lásd F1).
- Illessze a terméket a zárócsattal, majd forgassa el a terméket és a talpat a talp felszerelési diagramján jelzett irányba (lásd F2).
- Rögzítse biztonságosan a talpat (lásd F3).
- A talp leszereléséhez nyomja meg a csatot, ahogy az (F4) mutatja.

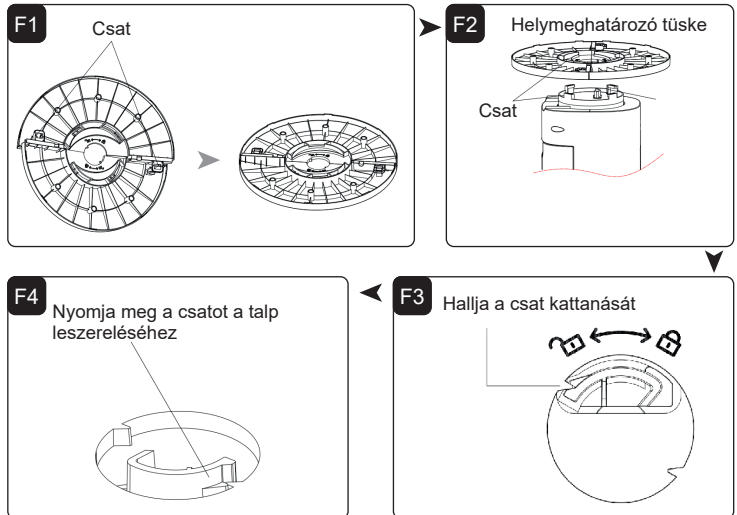

MŰKÖDÉS

Helyezze a készüléket egy stabil, sík felületre, és csatlakoztassa az aljzathoz. A tápkapcsoló jelzőfénye azt jelzi, hogy a termék készenléti üzemmódban van.

Nyomja meg a  gombot a készülék bekapcsolásához; az alapértelmezett beállítás a közepes sebesség. Nyomja meg ismét a készenléti üzemmódba való visszatéréshez.

 **Sebesség gomb:** Nyomja meg ezt a gombot a sebességbeállítások közötti váltáshoz: közepes → magas → alacsony.

 **Mód:** Az alapértelmezett beállítás a normál szél. Nyomja meg ezt a gombot a módok közötti váltáshoz: normál szél → természetes szél → alvó szél.

 **Hintáztatás:** Nyomja meg ezt a gombot a hintáztatás funkció bekapcsolásához. A készülék jobbról balra fog mozogni. Nyomja meg ismét a funkció kikapcsolásához.

 **Időzítő:** Nyomja meg ezt a gombot az időzítő beállításához, amely 1 órás lépésekben állítható, maximum 12 óráig.

 **Hűtés:** Nyomja meg ezt a gombot a hűtési funkció aktiválásához. Ha a fagyasztott jégkristálydobozt a víztartályba helyezi, a kifújít levegő hűvösebb lesz. Nyomja meg ismét a funkció kikapcsolásához. (Győződjön meg arról, hogy a vízszint a "Min" vonal felett van.)

1. **Megjegyzés:** Ha a vízszint nem elegendő, adjon hozzá megfelelő mennyiségű vizet. Ezt a funkciót nem szabad víz nélkül működtetni.

2. **Megjegyzés:** Ha a hűtési funkciót ismét aktiválni szeretné kikapcsolás után, várjon 30 másodpercet az újraindítás előtt, hogy a vízszivattyú megfelelően feltöltődjön.

Fények kikapcsolása funkció: 10 perc működés után a termék automatikusan kikapcsolja az összes fényt. Nyomjon meg bármelyik gombot a kijelző újbóli bekapcsolásához.

VÍZTARTÁLY FELTÖLTÉSE

- A víztartály feltöltése vagy újratöltése előtt győződjön meg arról, hogy a termék nincs csatlakoztatva az áramforráshoz.
- Húzza ki a víztartályt körülbelül egyharmadáig.
- Töltse fel a víztartályt hideg, tiszta vízzel. (Ha szükséges, forralt víz is használható.) Ügyeljen arra, hogy a vízszint a "Min" és "Max" jelzések között legyen.
- A hűtési hatás fokozása érdekében helyezze a jégdobozt a víztartályba. Zárja le a víztartályt biztonságosan.

Figyelem: Csak vizet használjon a víztartályban; ne adjon hozzá vegyszereket, olajokat vagy más adalékanyagokat. Ne működtesse a szivattyút, ha nincs víz a tartályban.

JÉGDOBOZ

- Töltse meg a jégdobozt vízzel a maximális szintig, és szorosan zárja le a kupakot.
- Helyezze a hűtőszekrénybe, amíg teljesen megfagy. Helyezze a fagyott jégdobozt a víztartályba.

Figyelem: Tartsa távol a jégdobozt a gyermekektől, hogy elkerülje a jégkristályok véletlen lenyelését.

TISZTÍTÁS ÉS KARBANTARTÁS

Figyelem: Húzza ki a tápkábelt a termék tisztítása során, mivel a készülékben nagy nyomás van. Ügyeljen arra, hogy a vezérlőpanelbe ne kerüljön víz.

- Tisztítsa meg a készüléket semleges tisztítószerrel és puha ruhával.
- Csavarja le a vízszivattyú gombját, húzza ki a víztartályt, tisztítsa meg, helyezze vissza, majd csavarja vissza a vízszivattyú gombját.
- A nedves betét és a szűrő közvetlenül vízzel öblíthető és hagyható megszáradni.

Ezen termék helyes ártalmatlanítása



- Ez a jelölés azt jelzi, hogy ezt a terméket nem szabad más háztartási hulladékkal együtt eldobni az EU-ban.
- Annak érdekében, hogy megelőzzük a környezet vagy az emberi egészség lehetséges károsodását az irányítatlan hulladékkezeléstől, felelősen újra kell hasznosítani, hogy a anyagi erőforrások fenntartható újrafelhasználását elősegítsük.
- A használt eszköz visszajuttatásához használja a visszatérési és gyűjtési rendszereket, vagy lépjen kapcsolatba az eszköz vásárló helyével. Ők elvehetik ezt a terméket környezetbarát újrahasznosítás céljából.

ВЕ МОЛИМЕ ЗАБЕЛЕЖЕТЕ: УПАТСТВОТО ЗА УРЕДОТ МОЖЕ ДА СЕ КРЕИРА ЗА ПОВЕЌЕ ОД ЕДЕН МОДЕЛ. ФУНКЦИИТЕ КОИ ВАШИОТ УРЕД НЕ ГИ СОДРЖИ, МОЖЕ ДА СЕ НАВЕДАТ ВО УПАТСТВОТО.
ОБАА ЈАЗИК БЕШЕ ПРЕВЕДЕН СО ПОМОШ НА ИЗМИСЛЕНА ИНТЕЛИГЕНЦИЈА.

ГЕНЕРАЛНИ УПАТСТВА ЗА БЕЗБЕДНОСТ И ПРЕДУПРЕЖУВАЊА

- Пред употреба на овој уред, внимателно прочитајте го упатството за употреба.
- Проверете дали номиналниот напон одговара на оној што го користите.
- Чувајте го упатството, гаранцијата, фискалната сметка, и пакувањето.
- Уредот е наменет исклучиво за домашна употреба, а не за комерцијални или професионални цели.
- Исклучувајте го уредот од струја кога не го користите или го чистите.
- Никогаш не оставајте деца без надзор со уредот. Осигурајте кабелот да не виси.
- Редовно проверувајте го уредот и кабелот за оштетувања. Не го користете ако е оштетен.
- Децата над 8 години можат да го користат уредот под надзор. Чистење не е дозволено на деца под 8 години.
- Не го поправете уредот сами. Побарајте овластен сервис.
- Само производителот или овластен сервис може да го замени оштетениот кабел.
- Чувајте го уредот подалеку од топлина, влага и остри предмети.
- Исклучете го уредот од струја кога не го користите.
- Користете само оригинални додатоци од производителот.
- Не користете го уредот надвор, освен ако не е специјално дизајниран за тоа.
- Никогаш не го користете уредот во близина на вода. Користете го само со суви раце.
- Ако уредот падне во вода, исклучете го пред да го извадите. Консултирајте се со експерт.
- Уредот користете го само за наменетата цел.
- Уредот користете го само со правилно инсталирана заземјена приклучница.
- Не го користете уредот на наклонета или нестабилна површина.
- Ако уредот падне од висина, не го користете додека не биде проверен.
- Никогаш не го влечете уредот за кабелот. Не виткајте го кабелот.
- Не покривајте ги вентилациските отвори.
- Не ставајте предмети или прсти во отворите на уредот.

МК

- Производителот не презема одговорност за штети предизвикани од неправилна употреба.
- Внимавајте да нема пречки на протокот на воздух.
- Држете го уредот најмалку 1 метар од предмети и сидови.
- Батериите чувајте ги подалеку од деца. Ако се проголтаат, побарајте помош.
- Искористените батерии безбедно отстранете ги веднаш.
- Ако капакот на батериите не се затвора правилно, престанете со користење.
- Не покривајте ги решетките или блокирајте го влегувањето или излегувањето на воздухот така што уредот е притиснат против некоја површина.
- Држете сите предмети на најмалку 1 метар од предната и задната страна на уредот.
- Акумулаторите треба да се чуваат надвор од дофат на деца. Секогаш безбедно складирајте ги резервните акумулатори. Веднаш и безбедно отфрлајте ги искористените акумулатори. Ако мислите дека акумулаторите можеби се проголтани или ставени во дел од телото, побарајте итна медицинска помош.
- Ако одделот за акумулатори не се затвора безбедно, престанете да го користите производот и чувајте го подалеку од деца.

ЗАПОЗНАЈТЕ ГО ТОРЊЕВИОТ ВОЗДУШЕН ЛАДИЛНИК

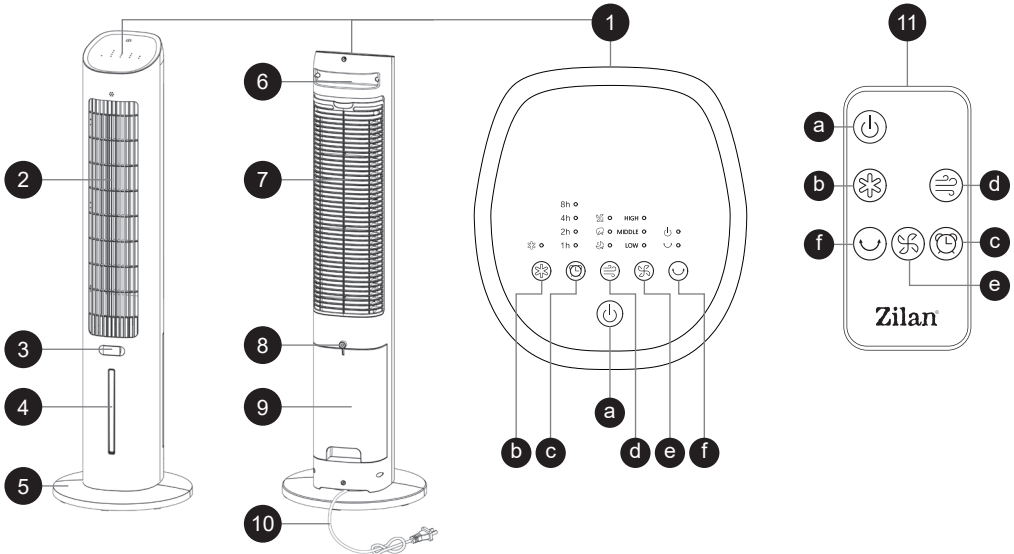

- | | | |
|--|---|---|
| <p>1. Контролен панел
 а. Копче за вклучување/
 исклучување
 б. Копче за ладење
 с. Копче за тајмер
 д. Копче за режим
 е. Копче за брзина</p> | <p>2. Излез за воздух
 3. Фиока за мирис
 4. Индикатор за ниво на вода
 5. Основа
 6. Рачка
 7. Заден капак</p> | <p>8. Ротационен дел
 9. Резервоар за вода
 10. Кабел за напојување
 11. Далечински управувач</p> |
|--|---|---|

СОБИРАЊЕ

Упатства за поставување на основата

- Превртете го производот наопaku и извадете ја основата.
- Наклонете ја шасијата за да ја усогласите со затвораот и заклучете ја (види F1).
- Усогласете го производот со затвораот, потоа завртете го производот и основата во насоката што е означена на дијаграмот за поставување на основата (види F2).
- Заклучете ја основата цврсто на место (види F3).
- За да ја расклопите основата, притиснете како што е прикажано на (F4).

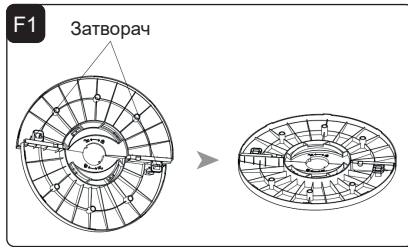

РАБОТА

Ставете го уредот на цврста и рамна површина и приклучете го во штекер. Индикаторот за напојување ќе покаже дека производот е во режим на мирување.

Притиснете го копчето „Ⓜ“ за да го вклучите уредот; стандардната поставка е средна брзина. Повторно притиснете за да го вратите уредот во режим на мирување.

Ⓜ **Копче за брзина:** Притиснете го ова копче за да се движите низ поставките за брзина: средна → висока → ниска.

Ⓜ **Режим:** Стандардната поставка е нормален ветер. Притиснете го ова копче за да се движите низ режимите: нормален ветер → природен ветер → ветер за спиење.

Ⓜ **Замавнување:** Притиснете го ова копче за да ја активирате функцијата за замавнување. Уредот ќе се движи оддесно налево. Повторно притиснете за да ја исклучите функцијата.

Ⓜ **Тајмер:** Притиснете го ова копче за да го поставите тајмерот, кој може да се прилагоди во чекори од 1 час, до максимум 12 часа.

Ⓜ **Ладење:** Притиснете го ова копче за да ја активирате функцијата за ладење. Ако замрзнатата кутија за мраз се стави во резервоарот за вода, воздухот ќе излегува поладен. Повторно притиснете го копчето за да ја деактивирате оваа функција. (Уверете се дека нивото на водата е над линијата „Мин“.)

Напомена 1: Ако нивото на водата е недоволно, додајте соодветна количина вода. Оваа функција не треба да се користи без вода.

Напомена 2: Ако сакате повторно да ја активирате функцијата за ладење откако ќе ја исклучите, почекајте 30 секунди пред повторно стартување за да му овозможите на водената пумпа да се наполни правилно.

Функција за исклучување на светлата: По 10 минути работа, производот автоматски ги исклучува сите светла. Притиснете кое било копче за повторно вклучување на екранот.

ПОЛНЕЊЕ НА РЕЗЕРВОАРОТ ЗА ВОДА

- Пред да го наполните или дополните резервоарот за вода, уверете се дека производот е исклучен од изворот на напојување.
- Извлечете го резервоарот за вода отприлика една третина.
- Наполнете го резервоарот за вода со ладна, чиста вода. (Доколку е потребно, може да се користи превриена вода.) Осигурете се дека нивото на водата е помеѓу ознаките „Мин“ и „Макс“.
- За да го подобрите ефектот на ладење, ставете ја кутијата со мраз во резервоарот за вода. Затворете го резервоарот цврсто.

Внимание: Користете само вода во резервоарот за вода; не додавајте хемикалии, масла или други додатоци. Не ја активирајте пумпата ако нема вода во резервоарот.

КУТИЈА СО МРАЗ

- Наполнете ја кутијата со мраз до максималното ниво и цврсто затворете го капакот.
- Ставете ја во фрижидер додека целосно не замрзне. Вметнете ја замрзнатата кутија со мраз во резервоарот за вода.

Внимание: Чувајте ја кутијата со мраз подалеку од дофат на деца за да спречите случајно голтање на кристалите од мраз.

ЧИСТЕЊЕ И ОДРЖУВАЊЕ

Внимание: Исклучете го кабелот за напојување при чистење на производот, бидејќи има висок притисок во уредот. Осигурајте се дека не навлегува вода во контролниот панел.

- Чистете го уредот со неутрален чистач и мека крпа.
- Одрвзете го копчето на водената пумпа, извлечете го резервоарот за вода, исчистете го, вратете го назад и повторно завртете го копчето на пумпата.
- Влажната подлога и филтерот можат директно да се исплакнат со вода и да се остават да се исушат.

Правилно отстранување на овој производ



- Оваа ознака покажува дека овој производ не треба да се отстранува со други домашни отпадоци низ ЕУ.
- За да се спречи можната штета на животната средина или човечкото здравје од неконтролирано отстранување на отпадоци, одговорно рециклирајте го за да се промовира одржливото повторно користење на материјалните ресурси.
- За враќање на вашата користена опрема, ве молиме користете ги системите за враќање и собирање или контактирајте го продавачот каде што производот бил купен. Тие можат да го преземат овој производ за безбедно рециклирање на животната средина.

MOLIMO VAS UZMITE U OBZIR DA OVO UPUTSTVO ZA UPOTREBU UREDAJA MOŽE BITI SASTAVLJENO NA NAČIN DA POSEDUJE INFORMACIJE ZA KORIŠĆENJE VIŠE MODELA. VAŠ UREDAJ MOŽDA NE SADRŽI KARAKTERISTIKE KOJE SU NAVEDENE U OVOM UPUTSTVU ZA UPOTREBU.

OPŠTA UPUTSTVA ZA BEZBEDNOST I UPOZORENJA

- Pre nego što koristite ovaj uređaj, pažljivo pročitajte uputstvo za upotrebu.
- Uverite se da je naznačeni napon isti kao napon koji koristite.
- Čuvajte uputstva, sertifikat o garanciji, račun o kupovini i, ako je moguće, kutiju sa unutrašnjim pakovanjem!
- Uređaj je namenjen isključivo za privatnu upotrebu i ne za komercijalnu ili profesionalnu upotrebu!
- Uvek izvlačite utikač iz utičnice kada uređaj nije u upotrebi, kada pričvršćujete dodatke, čistite uređaj ili kada dođe do smetnji. Prvo isključite uređaj. Vucite za utikač, ne za kabl.
- Da biste zaštitili decu od opasnosti električnih uređaja, nikada ih ne ostavljajte bez nadzora sa uređajem. Stoga, prilikom biranja mesta za vaš uređaj, postavite ga tako da deca nemaju pristup uređaju. Obratite pažnju da kabl ne visi.
- Redovno proveravajte uređaj i kabl na oštećenja. Ako ima bilo kakvih oštećenja, uređaj ne sme da se koristi.
- Ne dozvolite deci da se igraju sa uređajem. Ne dozvolite deci da se igraju sa materijalom za pakovanje, kao što su plastične kese.
- Ovaj aparat mogu koristiti deca starija od 8 godina i osobe sa fizičkim, senzornim ili mentalnim invaliditetom, ili nedostatkom iskustva i znanja, pod uslovom da su pod nadzorom ili su dobile uputstva za bezbednu upotrebu aparata i razumeju moguće opasnosti. Čišćenje i održavanje uređaja ne treba da obavljaju deca, osim ako su mlađa od 8 godina i pod nadzorom.
- Ne popravljajte uređaj sami, već se obratite ovlašćenom stručnjaku u slučaju problema.
- Iz bezbednosnih razloga, oštećeni ili polomljeni kabl za napajanje može biti zamenjen samo ekvivalentnim kablom od proizvođača, našeg odeljenja za korisničku podršku ili slične kvalifikovane osobe.
- Držite uređaj i kabl dalje od toplote, direktne sunčeve svetlosti, vlage, oštih ivica i sličnog.
- Isključujte uređaj i izvlačite utikač iz utičnice kada ne koristite uređaj.
- Koristite samo originalne dodatke koje pruža dobavljač.
- Ne koristite uređaj na otvorenom (osim ako je uređaj dizajniran za spoljašnju upotrebu). Uvek ga štitite od niskih temperatura.
- Nikada ne koristite blizu vode (kupaonica, lavabo, itd.). Uređaj ne sme

SR

- biti izložen kiši ili vlazi. Koristite uređaj samo kada su vaše ruke suve.
- Ako uređaj padne u vodu, isključite ga pre nego što ga izvadite iz vode. Ne dodirujte izvor vode. Uređaj mora biti pregledan od strane stručnjaka pre ponovne upotrebe. Da biste izbegli rizik od električnog udara, ne čistite uređaj vodom i ne potapajte ga u vodu.
 - Koristite uređaj samo za predviđenu svrhu.
 - Ovaj uređaj treba da radi samo kada je povezan sa uzemljenom utičnicom instaliranom u skladu sa pravilima. Uverite se da napajanje odgovara naponu navedenom na oznaci.
 - Štete koje nastaju kada se uređaj koristi za svrhe koje nisu navedene u uputstvima ili kada se koristi nepravilno ili se ne popravi od strane stručnjaka nisu pokrivena garancijom.
 - Uvek koristite uređaj na ravnoj i horizontalnoj površini.
 - Uređaj ne treba koristiti nakon pada na čvrstu površinu sa visine. Čak i nevidljive štete mogu imati negativan uticaj na funkcionalnu sigurnost uređaja. Uređaj može da se koristi samo nakon pregleda od strane profesionalca.
 - Nikada ne nosite ili vucite uređaj držeći za kabl za napajanje, jer postoji rizik od kratkog spoja zbog oštećenja kabla. Ne savijajte, ne pritiskajte i ne vučite kabl za napajanje preko oštih ivica.
 - Ako postoje ventilacioni otvori, ne prekrivajte ih. Ne sipajte tečnost ili prašak u ventilacione otvore.
 - Ne stavljajte prste ili druge predmete u otvorene delove uređaja.
 - Ne preuzimamo odgovornost za štete koje nastanu usled nepravilne upotrebe ili nepoštovanja ovih uputstava.
 - Ne pokrivajte ili ograničavajte protok vazduha na ulaznim ili izlaznim rešetkama na bilo koji način.
 - Da biste izbegli pregrevanje, održavajte rešetke za protok vazduha čistim od prašine i dlaka, posebno ako imate kućne ljubimce.
 - Ne pokrivajte rešetke ili blokirajte ulaz ili izlaz vazduha postavljanjem uređaja uz neku površinu.
 - Držite sve predmete najmanje 1 metar od prednje i zadnje strane uređaja.
 - Baterije treba čuvati van dosega dece. Čuvajte rezervne baterije na sigurnom mestu. Odmah i bezbedno odložite korišćene baterije. Ako mislite da su baterije možda progutane ili stavljene unutar bilo kog dela tela, odmah potražite medicinsku pomoć.
 - Ako se odeljak za baterije ne zatvara čvrsto, prestanite da koristite proizvod i držite ga podalje od dece.

UPOZNAJTE TOWER HLADNJAK ZA VAZDUH

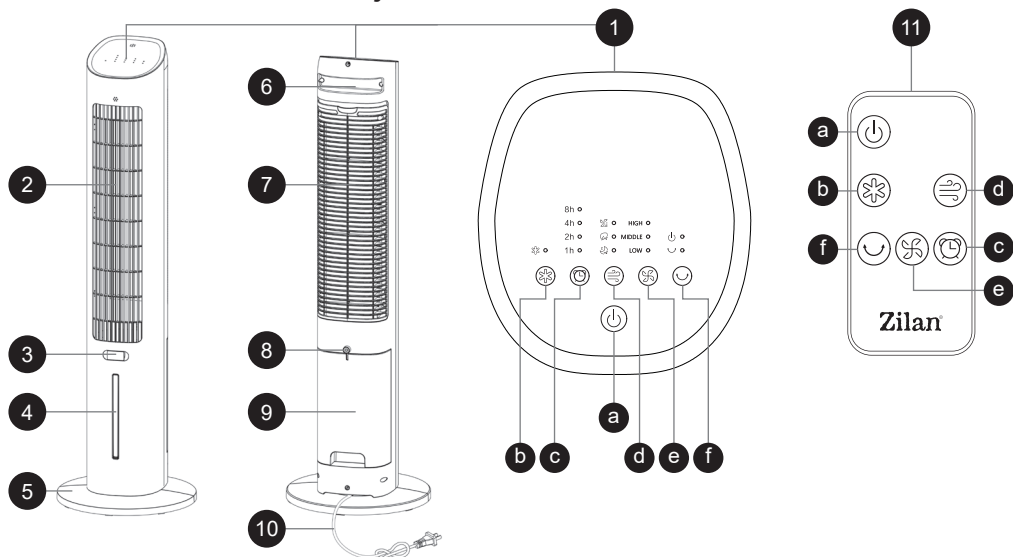

1. Kontrolna tabla
 - a. Dugme za uključivanje/isključivanje
 - b. Dugme za hlađenje
 - c. Dugme za tajmer
 - d. Dugme za režim
 - e. Dugme za brzinu
 - f. Dugme za oscilaciju
2. Izlaz za vazduh
3. Fijoka za miris
4. Indikator nivoa vode
5. Baza
6. Ručka
7. Zadnji poklopac
8. Rotacioni deo
9. Rezervoar za vodu
10. Kabel za napajanje
11. Daljinski upravljač

MONTAŽA

Uputstvo za instalaciju baze

- Okrenite proizvod naopačke i uklonite bazu.
- Nagnite šasiju kako biste je poravnali sa kopčom i pričvrstite je (vidi F1).
- Poravnajte proizvod sa kopčom, zatim okrenite proizvod i bazu u smeru označenom na dijagramu za instalaciju baze (vidi F2).
- Sigurno zaključajte bazu na svoje mesto (vidi F3).
- Za demontažu baze, pritisnite kako je prikazano na (F4).

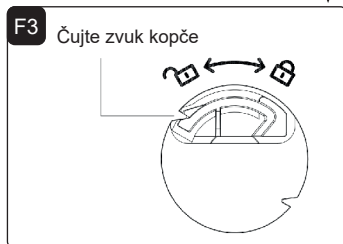
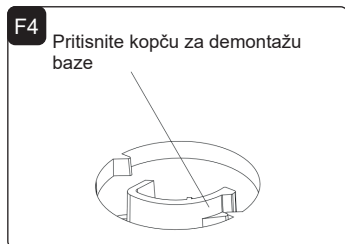
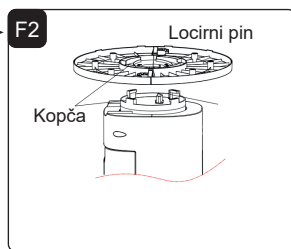
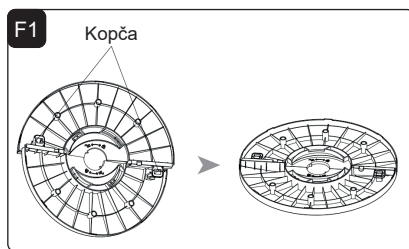

RUKOVANJE

Postavite uređaj na čvrstu i ravnu površinu i priključite ga u utičnicu. Indikator napajanja će pokazati da je proizvod u režimu pripravnosti.

Pritisnite dugme „⏻“ za uključivanje uređaja; podrazumevana brzina je srednja. Ponovo pritisnite dugme za vraćanje uređaja u režim pripravnosti.

⚙️ **Dugme za brzinu:** Pritisnite ovo dugme za prelazak kroz opcije brzine: srednja → visoka → niska.

⌚ **Režim:** Podrazumevana postavka je normalni vetar. Pritisnite ovo dugme za prelazak kroz režime: normalni vetar → prirodni vetar → vetar za spavanje.

🔄 **Oscilacija:** Pritisnite ovo dugme za aktiviranje funkcije oscilacije. Uređaj će oscilirati s desna na levo. Ponovo pritisnite za isključivanje funkcije.

🕒 **Tajmer:** Pritisnite ovo dugme za podešavanje tajmera, koji se može podešavati u koracima od 1 sata, do maksimuma od 12 sati.

❄️ **Hlađenje:** Pritisnite ovo dugme za aktiviranje funkcije hlađenja. Ako stavite zamrznutu kutiju za led u rezervoar za vodu, vazduh će izlaziti hladniji. Ponovo pritisnite dugme za deaktiviranje ove funkcije. (Uverite se da je nivo vode iznad linije „Min“.)

Napomena 1: Ako je nivo vode nedovoljan, dodajte odgovarajuću količinu vode. Ova funkcija ne sme se koristiti bez vode.

Napomena 2: Ako želite ponovo da aktivirate funkciju hlađenja nakon isključivanja, sačekajte 30 sekundi pre ponovnog pokretanja kako bi pumpa za vodu pravilno napunila sistem.

Funkcija isključivanja svetla: Nakon 10 minuta rada, proizvod će automatski isključiti sva svetla. Pritisnite bilo koje dugme za ponovno uključivanje ekrana.

PUNJENJE REZERVOARA ZA VODU

- Pre punjenja ili dopunjavanja rezervoara za vodu, uverite se da je proizvod isključen iz izvora napajanja.
- Izvucite rezervoar za vodu otprilike jednu trećinu.
- Napunite rezervoar hladnom, čistom vodom. (Po potrebi može se koristiti prokuvana voda.) Uverite se da je nivo vode između oznaka „Min“ i „Max“.
- Da biste poboljšali efekat hlađenja, stavite kutiju sa ledom u rezervoar za vodu. Čvrsto zatvorite rezervoar.

Pažnja: Koristite samo vodu u rezervoaru; ne dodavajte hemikalije, ulja ili druge dodatke. Ne pokrećite pumpu ako nema vode u rezervoaru.

KUTIJA ZA LED

- Napunite kutiju za led vodom do maksimalnog nivoa i čvrsto zatvorite poklopac.
- Stavite je u zamrzivač dok se potpuno ne zamrzne. Ubacite zamrznutu kutiju za led u rezervoar za vodu.

Pažnja: Držite kutiju za led van domašaja dece kako biste sprečili slučajno gutanje kristala leda.

ČIŠĆENJE I ODRŽAVANJE

Pažnja: Isključite kabl za napajanje prilikom čišćenja proizvoda, jer uređaj sadrži visoki pritisak. Uverite se da voda ne dospeva u kontrolnu tablu.

- Čistite uređaj neutralnim sredstvom za čišćenje i mekom krpom.
- Odvijte dugme na pumpi za vodu, izvucite rezervoar za vodu, očistite ga, vratite nazad i ponovo zavrnite dugme na pumpi.
- Filter i mokru podlogu možete direktno isprati vodom i ostaviti da se osuše.

Pravilno odlaganje ovog proizvoda



- Oznacavanje ukazuje da se ovaj proizvod ne sme odbacivati sa drugim kućnim otpadom u celoj EU.
- Da biste sprečili moguću štetu po životnu sredinu ili ljudsko zdravlje usled nekontrolisanog odlaganja otpada, odložite ga odgovorno kako biste promovisali održivo ponovno korišćenje materijalnih resursa.
- Za vraćanje vašeg korišćenog uređaja, koristite sisteme povrata i prikupljanja ili kontaktirajte trgovca kod koga je proizvod kupljen. Oni mogu preuzeti ovaj proizvod za sigurno recikliranje u okviru zaštite životne sredine.

NOTE QUE AS INFORMAÇÕES DO MANUAL DO DISPOSITIVO PODE SER CRIADO PARA MAIS DO QUE UM MODELO. SEU DISPOSITIVO NÃO PODE INCLUIR OS INFORMAÇÕES MENCIONADAS NO MANUAL. ESTA LÍNGUA FOI TRADUZIDA COM A AJUDA DA INTELIGÊNCIA ARTIFICIAL.

INSTRUÇÕES GERAIS DE SEGURANÇA E AVISOS

- Antes de usar este dispositivo, leia atentamente o manual de instruções.
- Verifique se a voltagem nominal é a mesma da voltagem que você usa.
- Guarde o manual de instruções, o certificado de garantia, o recibo de compra e, se possível, a caixa com a embalagem interna!
- O dispositivo é destinado exclusivamente para uso doméstico e não comercial ou profissional!
- Sempre remova o plugue da tomada quando o dispositivo não estiver em uso, ao anexar acessórios, limpar o dispositivo ou em caso de algum problema. Desligue o dispositivo antes. Puxe pelo plugue, nunca pelo cabo.
- Para proteger as crianças dos perigos dos aparelhos elétricos, nunca as deixe sem supervisão com o dispositivo. Portanto, ao escolher o local para o seu dispositivo, faça-o de forma que as crianças não tenham acesso a ele. Certifique-se de que o cabo não fique pendurado.
- Teste regularmente o dispositivo e o cabo para verificar se há danos. Caso haja algum dano, o dispositivo não deve ser utilizado.
- Não permita que crianças brinquem com o dispositivo. Não deixe as crianças brincarem com materiais de embalagem, como sacos plásticos.
- Este aparelho pode ser usado por crianças a partir de 8 anos e por pessoas com deficiência física, sensorial ou mental, ou falta de experiência e conhecimento, desde que estejam supervisionadas ou tenham recebido instruções sobre como usar o aparelho de forma segura e compreendam os riscos possíveis. A limpeza e a manutenção do usuário não devem ser feitas por crianças, a menos que tenham menos de 8 anos e estejam supervisionadas.
- Não repare o dispositivo por conta própria, consulte um especialista autorizado em caso de problemas.
- Por razões de segurança, um cabo de rede quebrado ou danificado só pode ser substituído por um cabo equivalente do fabricante, do nosso departamento de atendimento ao cliente ou por uma pessoa qualificada.
- Mantenha o dispositivo e o cabo afastados de fontes de calor, luz solar direta, umidade, bordas afiadas e semelhantes.
- Desligue o dispositivo e retire o plugue quando não estiver em uso.
- Use apenas acessórios originais fornecidos pelo fornecedor.
- Não use o dispositivo ao ar livre (a menos que o dispositivo seja projetado para uso externo). Sempre proteja contra temperaturas abaixo de zero.
- Nunca use perto da água (banheira, pia, etc.). O aparelho não deve ser exposto à chuva ou umidade. Use o dispositivo apenas quando

suas mãos estiverem secas.

- Se o dispositivo cair na água, retire o plugue antes de retirá-lo da água. Não toque na fonte de água. O dispositivo deve ser verificado por um especialista antes de ser usado novamente. Para evitar o risco de choque elétrico, não limpe o dispositivo com água ou o submerja na água.
- Use o dispositivo apenas para o fim a que se destina.
- Este dispositivo deve ser operado apenas quando conectado a uma tomada aterrada instalada de acordo com as normas. Certifique-se de que a voltagem de alimentação corresponda à voltagem indicada na placa de características.
- Danos ocorridos quando o dispositivo é usado para fins diferentes dos especificados nas instruções ou usado de forma inadequada ou não reparado por especialistas não são cobertos pela garantia.
- Sempre use o dispositivo em uma superfície plana e horizontal.
- O dispositivo não deve ser usado após cair em uma superfície dura de uma altura. Mesmo danos invisíveis podem afetar negativamente a segurança funcional do dispositivo. O dispositivo só pode ser usado após ser verificado por um profissional.
- Nunca carregue ou puxe o dispositivo segurando o plugue de alimentação, pois há risco de curto-circuito devido à quebra do cabo. Não dobre, aperte ou puxe o cabo de alimentação sobre bordas afiadas.
- Se houver um orifício de ventilação, não o cubra. Não derrame líquidos ou pó nos orifícios de ventilação.
- Não insira dedos ou outros objetos nas partes abertas do dispositivo.
- Não nos responsabilizamos por danos causados pelo uso inadequado ou por não seguir estas instruções.
- Não cubra ou restrinja o fluxo de ar para as entradas ou saídas de ventilação de forma alguma.
- Para evitar o superaquecimento, mantenha as grades de ventilação livres de poeira e cabelos acumulados, especialmente se tiver animais domésticos.
- Não cubra as grades ou bloqueie as entradas ou saídas de fluxo de ar colocando o aparelho contra qualquer superfície.
- Mantenha todos os objetos a pelo menos 1 metro da frente e da parte traseira do aparelho.
- Baterias devem ser mantidas fora do alcance das crianças. Armazene as baterias extras de forma segura. Descarte as baterias usadas imediatamente e de forma segura. Se você acha que as baterias podem ter sido engolidas ou colocadas em qualquer parte do corpo, procure atendimento médico imediatamente.
- Se o compartimento da bateria não fechar com segurança, pare de usar o produto e mantenha-o longe das crianças.

CONHEÇA O AR-REFRESCANTE TOWER

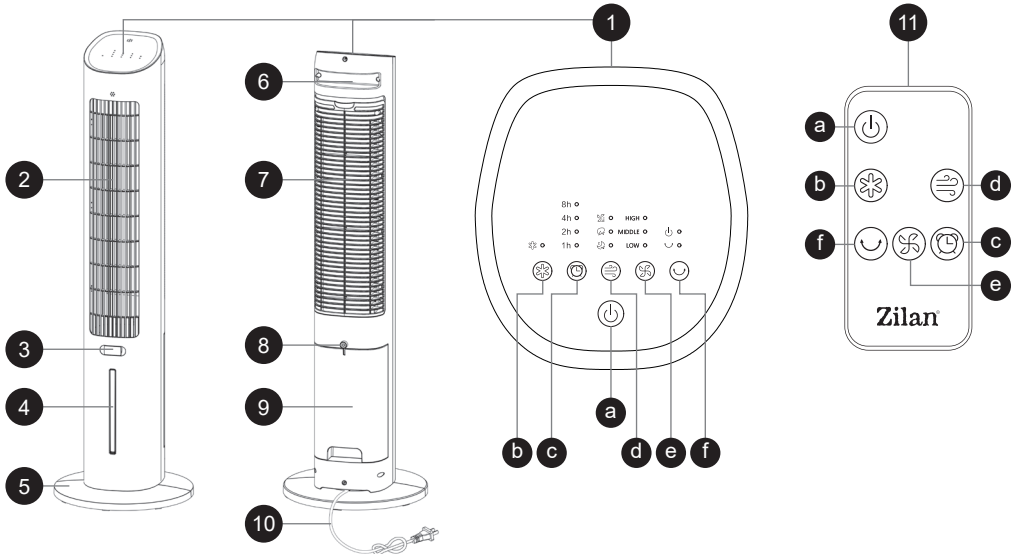

- | | | |
|---|--|--|
| <p>1. Painel de controle</p> <ul style="list-style-type: none"> a. Botão Ligar/Desligar b. Botão de resfriamento c. Botão do temporizador d. Botão de modo e. Botão de velocidade f. Botão de oscilação | <p>2. Saída de ar</p> <p>3. Gaveta de fragrância</p> <p>4. Indicador de nível de água</p> <p>5. Base</p> <p>6. Corrente</p> <p>7. Capa traseira</p> <p>8. Rotativo</p> | <p>9. Reservatório de água</p> <p>10. Cabo de alimentação</p> <p>11. Controle remoto</p> |
|---|--|--|

MONTAGEM

Instruções de instalação da base

- Vire o produto de cabeça para baixo e remova a base.
- Incline o chassi para alinhá-lo com a fivela e fixe-o (veja F1).
- Alinhe o produto com a fivela, depois gire o produto e a base na direção indicada no diagrama de instalação da base (veja F2).
- Bloquee a base firmemente no lugar (veja F3).
- Para desmontar a base, pressione conforme mostrado em (F4).

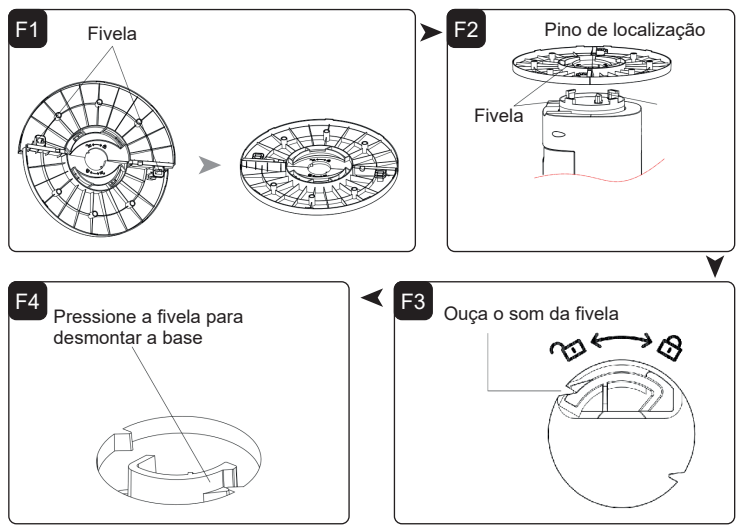

OPERAÇÃO

Coloque a unidade em uma superfície firme e nivelada e conecte-a a uma tomada. A luz indicadora de energia mostrará que o produto está no modo de espera.

Pressione o botão “⏻” para ligar a unidade; a configuração padrão é velocidade média. Pressione novamente para retornar a unidade ao modo de espera.

⊗ **Botão de Velocidade:** Pressione este botão para alternar entre as configurações de velocidade: média → alta → baixa.

⊗ **Modo:** A configuração padrão é vento normal. Pressione este botão para alternar entre os modos: vento normal → vento natural → vento de sono.

⊗ **Oscilação:** Pressione este botão para ativar a função de oscilação. A unidade oscilará da direita para a esquerda. Pressione novamente para desativar a função.

⊗ **Temporizador:** Pressione este botão para configurar o temporizador, que pode ser ajustado em incrementos de 1 hora, até um máximo de 12 horas.

⊗ **Resfriamento:** Pressione este botão para ativar a função de resfriamento. Se você colocar a caixa de gelo congelada no reservatório de água, o ar sairá mais frio. Pressione novamente para desativar esta função. (Certifique-se de que o nível da água esteja acima da linha “Min”).

Nota 1: Se o nível de água estiver baixo, adicione a quantidade apropriada de água. Esta função não deve ser usada sem água.

Nota 2: Se você quiser ativar a função de resfriamento novamente após desligá-la, espere 30 segundos antes de reiniciar a função para permitir que a bomba de água preencha corretamente.

Função de Desligamento de Luz: Após 10 minutos de operação, o produto desligará automaticamente todas as luzes. Pressione qualquer botão para ligar a tela novamente.

ENCHER O RESERVATÓRIO DE ÁGUA

- Antes de encher ou reabastecer o reservatório de água, verifique se o produto está desconectado da fonte de alimentação.
- Puxe o reservatório de água até cerca de um terço.
- Encha o reservatório com água fria e limpa. (Pode ser usada água fervida, se necessário.) Certifique-se de que o nível da água esteja entre as marcas “Min” e “Max”.
- Para melhorar o efeito de resfriamento, coloque a caixa de gelo no reservatório de água. Feche bem o reservatório.

Atenção: Use apenas água no reservatório de água; não adicione produtos químicos, óleos ou outros aditivos. Não opere a bomba se não houver água no reservatório.

CAIXA DE GELO

- Encha a caixa de gelo com água até o nível máximo e feche bem a tampa.
- Coloque-a na geladeira até que esteja completamente congelada. Insira a caixa de gelo congelada no reservatório de água.

Atenção: Mantenha a caixa de gelo fora do alcance das crianças para evitar ingestão acidental dos cristais de gelo.

LIMPEZA E MANUTENÇÃO

Atenção: Desconecte o cabo de alimentação ao limpar o produto, pois há alta pressão dentro da unidade. Certifique-se de que a água não entre no painel de controle.

- Limpe o produto com um detergente neutro e um pano macio.
- Desparafuse o botão da bomba de água, retire o reservatório de água, limpe-o, coloque-o de volta e parafuse novamente o botão da bomba de água.
- A almofada úmida e o filtro podem ser lavados diretamente com água e deixados para secar.

Descarte correto deste produto



- Esta marcação indica que este produto não deve ser eliminado juntamente com outros resíduos domésticos na UE.
- Para evitar possíveis danos ao ambiente ou à saúde humana decorrentes da eliminação descontrolada de resíduos, elimine-os de forma responsável para promover a reutilização sustentável dos recursos materiais.
- Para devolver o seu dispositivo usado, utilize os sistemas de devolução e recolha ou contacte o revendedor onde o produto foi adquirido. Eles podem levar este produto para reciclagem ambientalmente segura.

გთხოვთ შეიძლება ჩაიწეროს, რომ მოწყობილის დიდი ნაწილი შეიძლება შეიქმნას ერთზე მეტი მოდელისთვის. ინფორმაცია, რომელიც თქვენი მოწყობილი ვერ შეიცავს, არის ფუნქციები, რომლებიც მითითებულია მანიუალში. ეს ენა ნაგულისხმევად თარგმნილია ხელნაწერთი გამოყენებით.

ზოგადი უსაფრთხოების წინააღმდეგობები და გაფრთხილებები

- ამ მოწყობილობის გამოყენებამდე, გთხოვთ, ყურადღებით წაიკითხოთ ინსტრუქციის სახელმძღვანელო.
- გთხოვთ, დარწმუნდეთ, რომ ნომინალური ძაბვა იგივეა, რაც თქვენ მიერ გამოყენებული.
- გთხოვთ, შეინახოთ ინსტრუქცია, საგარანტიო მოწმობა, გაყიდვის ქვითარი და თუ შესაძლებელია, მუყაო შიდა შეფუთვით!
- მოწყობილობა განკუთვნილია ექსკლუზიურად პირადი სარგებლობისთვის და არა კომერციული და არა პროფესიონალური გამოყენებისთვის!
- ყოველთვის ამოიღეთ შტეფსელი სოკეტიდან, როდესაც მოწყობილობა არ არის გამოყენებული აქსესუარების ნაწილების მიმაგრების, მოწყობილობის გაწმენდისას ან როდესაც რაიმე დარღვევა ხდება. გამორთეთ მოწყობილობა წინასწარ. კაბელზე კი არა შტეფსელზე ამოიღეთ.
- ბავშვების დასაცავად ელექტრული ტექნიკის საფრთხისგან, არასოდეს დატოვოთ ისინი უყურადღებოდ მოწყობილობასთან ერთად. შესაბამისად, თქვენი მოწყობილობის ადგილმდებარეობის არჩევისას, გააკეთეთ ეს ისე, რომ ბავშვებს არ ჰქონდეთ წვდომა მოწყობილობაზე. იზრუნეთ, რომ კაბელი არ ჩამოიხრჩო.
- რეგულარულად შეამოწმეთ მოწყობილობა და კაბელი დაზიანებაზე. თუ რაიმე სახის დაზიანებაა, მოწყობილობა არ უნდა იქნას გამოყენებული.
- არ დაუშვათ ბავშვებს მოწყობილობასთან თამაში. არ მისცეთ ბავშვებს თამაშის საშუალება შეფუთვის მასალასთან, როგორცაა პლასტიკური ჩანთები.
- ამ ხელსაწყოს გამოყენება შეუძლიათ 8 წელზე უფროსი ასაკის ბავშვებს და ფიზიკური, სენსორული ან გონებრივი შეზღუდული შესაძლებლობის მქონე პირებს ან გამოცდილების და ცოდნის ნაკლებობის მქონე პირებს, იმ პირობით, რომ მათ ზედამხედველობა გაუწევთ ან მიეცათ ინსტრუქციები მოწყობილობის უსაფრთხოდ გამოყენების შესახებ და ესმით. შესაძლო საფრთხეები. დასუფთავება და მომხმარებლის მოვლა არ უნდა მოხდეს ბავშვების მიერ,

თუ ისინი არ არიან 8 წლამდე ასაკის და ზედამხედველობის გარეშე.

- არ შეაკეთოთ მოწყობილობა თავად, არამედ მიმართეთ უფლებამოსილ ექსპერტს პრობლემის შემთხვევაში.
- უსაფრთხოების მიზეზების გამო, გატეხილი ან დაზიანებული მაგისტრალი შეიძლება შეიცვალოს მხოლოდ მწარმოებლის, ჩვენი კლიენტების მომსახურების განყოფილების ან მსგავსი კვალიფიციური პირის ეკვივალენტური მილით.
- შეინახეთ მოწყობილობა და კაბელი სითბოსგან, მზის პირდაპირი სხივებისგან, ტენიანობისგან, ბასრი კიდეებისგან და სხვა მსგავსისგან.
- გამორთეთ მოწყობილობა და გამორთეთ ის, როდესაც არ იყენებთ მოწყობილობას.
- გამოიყენეთ მხოლოდ მომწოდებლის მიერ მოწოდებული ორიგინალური აქსესუარები.
- არ გამოიყენოთ მოწყობილობა გარეთ. (თუ მოწყობილობა არ არის შექმნილი გარეთ გამოსაყენებლად.) ყოველთვის დაიცავით ნულოვანი ან ნულამდე ტემპერატურისგან.
- არასოდეს გამოიყენოთ წყალთან ახლოს (აბაზანა, ნიჟარა და ა.შ.). მოწყობილობა არ უნდა ექვემდებარებოდეს წვიმას ან ტენიანობას. გამოიყენეთ მოწყობილობა მხოლოდ მაშინ, როცა ხელები მშრალია.
- თუ მოწყობილობა წყალში ჩავარდა, გამორთეთ იგი წყლიდან ამოღებამდე. არ შეეხოთ წყლის წყაროს. მოწყობილობა ხელახლა გამოყენებამდე უნდა შემოწმდეს სპეციალისტმა. ელექტროშოკის რისკის თავიდან ასაცილებლად, არ გაწმინდოთ მოწყობილობა წყლით და არ ჩაძიროთ წყალში.
- გამოიყენეთ მოწყობილობა მხოლოდ დანიშნულებისამებრ.
- ამ მოწყობილობის მუშაობა უნდა მოხდეს მხოლოდ მაშინ, როცა დაკავშირებულია დამიწებულ სოკეტთან, რომელიც დამონტაჟებულია წესების შესაბამისად. დარწმუნდით, რომ მიწოდების ძაბვა შეესაბამება ტიპის ფირფიტაზე მითითებულ ძაბვას.
- დაზიანებები, რომლებიც წარმოიქმნება, როდესაც მოწყობილობა გამოიყენება სხვა მიზნებისთვის, გარდა ინსტრუქციებში მითითებულისა, ან გამოიყენება არასწორად ან არ არის გარემონტებული ექსპერტების მიერ, არ ვრცელდება გარანტიით.
- ყოველთვის გამოიყენეთ მოწყობილობა ბრტყელ და

ჰორიზონტალურ ზედაპირზე.

- მოწყობილობის გამოყენება აღარ შეიძლება სიმაღლიდან მყარ ზედაპირზე დაცემის შემთხვევაში. უხილავმა დაზიანებამაც კი შეიძლება გამოიწვიოს უარყოფითი გავლენა მოწყობილობის ფუნქციონალურ უსაფრთხოებაზე. მოწყობილობის გამოყენება შესაძლებელია მხოლოდ პროფესიონალის მიერ შემოწმების შემდეგ.
- არასოდეს ატაროთ და არ გამოიყვანოთ მოწყობილობა დენის შტეფსით, რადგან არსებობს მოკლე ჩართვის რისკი კაბელის გატეხვის გამო. არ მოხაროთ, არ დააჭიროთ ან გადაახვიოთ კვების კაბელი მკვეთრ კიდეებზე.
- თუ არის სავენტილაციო ხვრელი, არ დაფაროთ იგი. არ დაასხით სითხე ან ფხვნილი სავენტილაციო ხვრელებში.
- არ ჩადოთ თითები ან სხვა საგნები მოწყობილობის ღია ნაწილებში.
- არასათანადო გამოყენების ან ამ ინსტრუქციების შეუსრულებლობის შედეგად მიყენებული ზიანის შემთხვევაში პასუხისმგებლობა არ არის მიღებული.
- არავითარ შემთხვევაში არ დაფაროთ ან შეზღუდოთ ჰაერის ნაკადი შესასვლელ ან გამომავალ გისოსებზე.
- გადახურების თავიდან ასაცილებლად, დაიცავით ჰაერის ნაკადის გრილები მტვრისგან და თმის დაგროვებისგან, განსაკუთრებით თუ შინაური ცხოველები გყავთ.
- არ დაფაროთ გისოსები და არ დაბლოკოთ ჰაერის ნაკადის შესასვლელი ან გასასვლელი მოწყობილობის ნებისმიერ ზედაპირზე მოთავსებით.
- შეინახეთ ყველა ობიექტი მოწყობილობის წინა და უკანა მხრიდან მინიმუმ 1 მეტრის დაშორებით.
- ბატარეები უნდა ინახებოდეს ბავშვებისთვის მიუწვდომელ ადგილას. შეინახეთ სათადარიგო ბატარეები უსაფრთხოდ. გადაყარეთ გამოყენებული ბატარეები დაუყოვნებლივ და უსაფრთხოდ. თუ ფიქრობთ, რომ ბატარეები შესაძლოა გადაყლაპეს ან სხეულის რომელიმე ნაწილში მოთავსდეს, დაუყოვნებლივ მიმართეთ სამედიცინო დახმარებას.
- თუ ბატარეის განყოფილება უსაფრთხოდ არ იხურება, შეწყვიტეთ პროდუქტის გამოყენება და შეინახეთ იგი ბავშვებისგან შორს.

გაიცანით -ის ჰაერის გამაგრილებელი

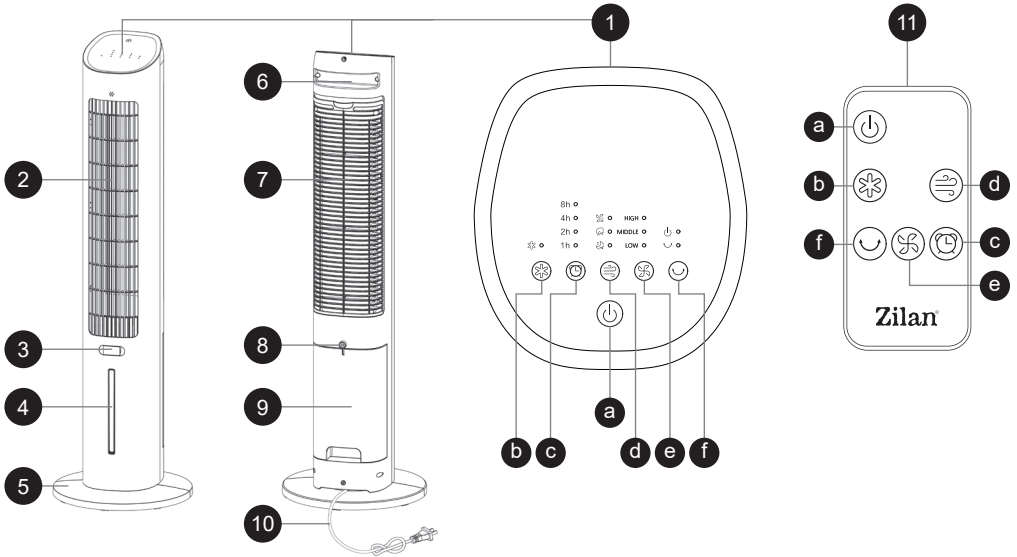

1. მართვის პანელი
 - ა. ჩართვა/გამორთვის ღილაკი
 - ბ. გაგრილების ღილაკი
 - გ. ტაიმერის ღილაკი
 - დ. რეჟიმის ღილაკი
2. სიჩქარის ღილაკი
3. სვინგის ღილაკი
4. ჰაერის გასასვლელი
5. სუნამოს უჯრა
6. წყლის დონის მაჩვენებელი
7. ბაზა
8. სახელური
9. უკანა გარსი
10. მბრუნავი
11. წყლის ავზი
12. დენის კაბელი
13. დისტანციური მართვა

აწყობა

ბაზის დაყენების ინსტრუქციები

- პროდუქტი თავდაყირა დააბრუნეთ და ამოიღეთ ძირი.
- შასის დახრილობა ბალთასთან გასასწორებლად და დამაგრებით (იხ. F1).
- გაასწორეთ პროდუქტი ბალთასთან, შემდეგ დაატრიალეთ პროდუქტი და ძირი ბაზის დამონტაჟების დიაგრამაში მითითებული მიმართულებით (იხ. F2).
- ჩაკეტეთ საყრდენი თავის ადგილზე (იხ. F3).
- საყრდენის დასაშლელად დააჭირეთ როგორც ნაჩვენებია (F4).

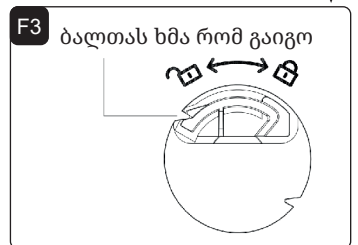
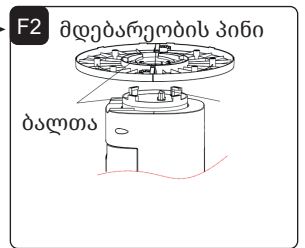
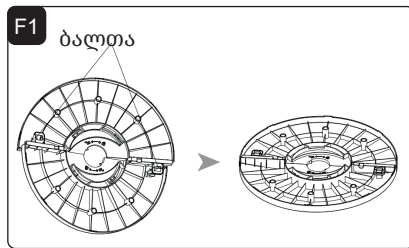

ოპერაცია

მოათავსეთ მოწყობილობა მყარ, თანაბარ ზედაპირზე და შეაერთეთ იგი სოკეტში. კვების ინდიკატორის ნათურა აჩვენებს, რომ პროდუქტი ლოდინის რეჟიმშია.

დააჭირეთ ღილაკს "☺" მოწყობილობის ჩართვისთვის; ნაგულისხმევი პარამეტრი არის საშუალო სიჩქარე. კვლავ დააჭირეთ მას, რათა დაბრუნდეს მოწყობილობა ლოდინის რეჟიმში.

☺ **სიჩქარის ღილაკი:** დააჭირეთ ამ ღილაკს სიჩქარის პარამეტრების გადასასვლელად: საშუალო → მაღალი → დაბალი.

☹ **რეჟიმი:** ნაგულისხმევი პარამეტრია ნორმალური ქარი. დააჭირეთ ამ კლავიშს რეჟიმებში გადასასვლელად:

ნორმალური ქარი → ბუნებრივი ქარი → ძილის ქარი.

☺ **საქანელა:** დააჭირეთ ამ ღილაკს რხევის ფუნქციის გასააქტიურებლად. დანაყოფი მოძრაობს მარჯვნიდან მარცხნივ. კვლავ დააჭირეთ ფუნქციის გასაუქმებლად.

☹ **ტიმერი:** დააჭირეთ ამ ღილაკს ტიმერის დასაყენებლად, რომელიც შეიძლება დარეგულირდეს 1 საათიანი მაქსიმუმ, მაქსიმუმ 12 საათამდე.

☺ **გაგრილება:** დააჭირეთ ამ ღილაკს გაგრილების ფუნქციის გასააქტიურებლად. თუ გაყინული ყინულის ბროლის ყუთს წყლის ავზში მოათავსებთ, ჰაერი უფრო მაგარი იქნება. კვლავ დააჭირეთ ღილაკს ამ ფუნქციის გამორთვისთვის. (დარწმუნდით, რომ წყლის დონე არის "მინ" ხაზის ზემოთ.)

შენიშვნა 1: თუ წყლის დონე არასაკმარისია, დაამატეთ შესაბამისი რაოდენობის წყალი. ეს ფუნქცია არ უნდა მუშაობდეს წყლის გარეშე.

შენიშვნა 2: თუ გსურთ გაგრილების ფუნქციის ხელახლა ჩართვა გამორთვის შემდეგ, დაელოდეთ 30 წამს ფუნქციის გადატვირთვამდე, რათა წყლის ტუმბო სწორად გაივსოს. განათების გამორთვის ფუნქცია: 10 წუთის მუშაობის შემდეგ, პროდუქტი ავტომატურად გამორთავს ყველა ნათებას. ეკრანის ხელახლა ჩასართავად დააჭირეთ ნებისმიერ ღილაკს.

შეავსეთ წყლის ავზი

- წყლის ავზის შევსებამდე ან ხელახლა შევსებამდე დარწმუნდით, რომ პროდუქტი გამორთულია დენის წყაროდან.
- ამოიღეთ წყლის ავზი დაახლოებით ერთი მესამედით.
- შეავსეთ წყლის ავზი ცივი, სუფთა წყლით. (საჭიროების შემთხვევაში შესაძლებელია ადუღებული წყლის გამოყენება.) დარწმუნდით, რომ წყლის დონე არის "მინ" და "მაქს" ნიშნების შორის.
- გაგრილების ეფექტის გასაძლიერებლად, მოათავსეთ ყინულის ყუთი წყლის ავზში. უსაფრთხოდ დახურეთ წყლის ავზი.

ყურადღება: გამოიყენეთ წყალი მხოლოდ წყლის ავზში; არ დაამატოთ ქიმიკატები, ზეთები ან სხვა დანამატები. არ გამოიყენოთ ტუმბო, თუ ავზში წყალი არ არის.

ყინულის ყუთი

- შეავსეთ ყინულის ყუთი წყლით მაქსიმალურ დონემდე და მჭიდროდ დაახურეთ თავსახური.
 - შედგით მაცივარში სრულ გაყინვამდე. ჩადეთ გაყინული ყინულის ყუთი წყლის ავზში.
- ყურადღება:** შეინახეთ ყინულის ყუთი ბავშვებისთვის მიუწვდომელ ადგილას, რათა თავიდან აიცილოთ ყინულის კონტაქტების შემთხვევითი გადაყლაპვა.

დასუფთავება და მოვლა

ყურადღება: პროდუქტის გაწმენდისას გამორთეთ დენის კაბელი, რადგან მოწყობილობაში მაღალი წნევაა. დარწმუნდით, რომ წყალი არ შედის მართვის პანელში.

- გაწმინდეთ მოწყობილობა ნეიტრალური გაწმენდით და რბილი ქსოვილით.
- გახსენით წყლის ტუმბოს სახელური, ამოიღეთ წყლის ავზი, გაასუფთავეთ იგი, მოათავსეთ უკან და ისევ გადაახურეთ წყლის ტუმბოს სახელური.
- სველი საფენი და ფილტრი შეიძლება პირდაპირ ჩააბობანოთ წყლით და დატოვოთ გასაშრობად.

ამ პროდუქტის სწორი განადგურება



- ეს მარკირება მიუთითებს, რომ ეს პროდუქტი არ უნდა განადგურდეს სხვა საყოფაცხოვრებო ნარჩენებთან ერთად ეკოკავშირის მასშტაბით.
- გარემოს ან ადამიანის ჯანმრთელობისთვის შესაძლო ზიანის თავიდან ასაცილებლად ნარჩენების უკონტროლო განადგურების შედეგად, გადაამუშავეთ იგი პასუხისმგებლობით, რათა ხელი შეუწყოს მატერიალური რესურსების მდგრადი ხელახლა გამოყენებას.
- ნახშირი მოწყობილობის დასაბრუნებლად, გთხოვთ, გამოიყენოთ დაბრუნებისა და შეგროვების სისტემები ან დაუკავშირდით საცალო ვაჭრობას, სადაც პროდუქტი შეიძინა. მათ შეუძლიათ მიიღონ ეს პროდუქტი ეკოლოგიურად უსაფრთხოდ გადაამუშავებისთვის.

БУДЬ ЛАСКА, ЗВЕРНІТЬ УВАГУ, ЩО КЕРІВНИЦТВО МОЖЕ БУТИ СТВОРЕНЕ ДЛЯ КІЛЬКОХ МОДЕЛЕЙ ПРИСТРОЮ.
 ВАШ ПРИСТРІЙ МОЖЕ НЕ МІСТИТИ ФУНКЦІЙ, ЗГАДАНИХ У КЕРІВНИЦТВІ.
 ЦЕ ПЕРЕКЛАДЕНО ЗА ДОПОМОГОЮ ШТУЧНОГО ІНТЕЛЕКТУ.

ІНСТРУКЦІЇ ТА ПОПЕРЕДЖЕННЯ ЩОДО ЗАГАЛЬНОЇ БЕЗПЕКИ

- Перед використанням цього пристрою, будь ласка, уважно прочитайте інструкцію з експлуатації.
- Будь ласка, переконайтеся, що номінальна напруга відповідає тій, яку ви використовуєте.
- Будь ласка, збережіть інструкцію, гарантійний сертифікат, касовий чек, а також, за можливості, упаковку з внутрішньою обгорткою!
- Пристрій призначений виключно для приватного використання, а не для комерційного чи професійного використання!
- Завжди вимикайте вилку з розетки, коли пристрій не використовується, при приєднанні додаткових частин, очищенні пристрою або коли виникають збої. Перед цим вимкніть пристрій. Тягніть за вилку, а не за кабель.
- Для захисту дітей від небезпеки електричних пристроїв ніколи не залишайте їх без нагляду з пристроєм. Таким чином, вибирайте місце для пристрою так, щоб діти не мали доступу до нього. Слідкуйте за тим, щоб кабель не звисав.
- Регулярно перевіряйте пристрій і кабель на наявність пошкоджень. Якщо є будь-яке пошкодження, пристрій не слід використовувати.
- Не дозволяйте дітям гратися з пристроєм. Не дозволяйте дітям гратися з упаковкою, такою як пластикові пакети.
- Цей прилад може використовуватися дітьми віком від 8 років та особами з фізичними, сенсорними чи розумовими обмеженнями або недосвідченістю, за умови, що вони знаходяться під наглядом або отримали інструкції щодо безпечного використання приладу та розуміють можливі ризики. Очищення та обслуговування приладу не повинні виконуватися дітьми, якщо їм не менше 8 років і вони не перебувають під наглядом.
- Не ремонтуйте пристрій самостійно, а зверніться до уповноваженого фахівця у разі виникнення проблеми.
- З міркувань безпеки пошкоджений або зламаний кабель живлення може бути замінений лише на еквівалентний кабель від виробника, нашого сервісного відділу або кваліфікованої особи.
- Тримайте пристрій і кабель подалі від тепла, прямого сонячного світла, вологи, гострих країв тощо.
- Вимикайте пристрій і від'єднуйте вилку з розетки, коли пристрій не використовується.

- Використовуйте лише оригінальні аксесуари, надані постачальником.
- Не використовуйте пристрій на відкритому повітрі (якщо пристрій не призначений для використання зовні). Завжди захищайте пристрій від нульової або негативної температури.
- Ніколи не використовуйте пристрій поблизу води (ванни, раковини тощо). Прилад не повинен піддаватися впливу дощу або вологи. Використовуйте пристрій лише тоді, коли ваші руки сухі.
- Якщо пристрій впав у воду, від'єднайте його від мережі, перш ніж витягувати його з води. Не торкайтеся джерела води. Пристрій має бути перевірений фахівцем перед повторним використанням. Щоб уникнути ризику ураження електричним струмом, не мийте пристрій водою і не занурюйте його у воду.
- Використовуйте пристрій тільки за призначенням.
- Цей пристрій має працювати лише у розетці із заземленням, встановленій відповідно до норм. Переконайтеся, що напруга живлення відповідає напрузі, зазначеній на табличці з характеристиками.
- Пошкодження, які виникають при використанні пристрою для цілей, відмінних від зазначених в інструкціях, або при неправильному використанні чи ремонті некваліфікованими особами, не підпадають під гарантію.
- Завжди використовуйте пристрій на рівній і горизонтальній поверхні.
- Пристрій не слід використовувати після падіння на тверду поверхню з висоти. Навіть невидимі пошкодження можуть негативно вплинути на функціональну безпеку пристрою. Пристрій може бути використаний лише після перевірки професіоналом.
- Ніколи не переносьте або не тягніть пристрій, тримаючи за вилку живлення, оскільки існує ризик короткого замикання через поломку кабелю. Не згинайте, не затискайте та не тягніть кабель живлення через гострі краї.
- Якщо є вентиляційні отвори, не закривайте їх. Не вливайте рідину або порошок у вентиляційні отвори.
- Не вставляйте пальці чи інші предмети у відкриті частини пристрою.
- Відповідальність за збитки, спричинені неправильним використанням або недотриманням цих інструкцій, не приймається.

ПОЗНАЙТЕ ОХОЛОДЖУВАЧ ВІТРОДУВНИЙ

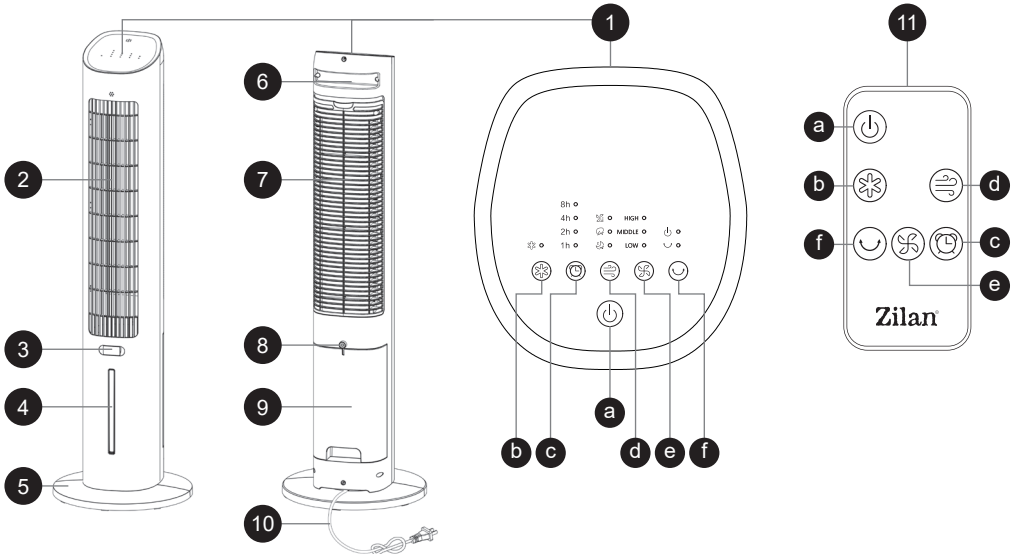

- | | | |
|--|---|--|
| <p>1. Панель керування
 а. Кнопка увімкнення/вимкнення
 б. Кнопка охолодження
 в. Кнопка таймера
 г. Кнопка режиму
 д. Кнопка швидкості
 е. Кнопка коливання</p> | <p>2. Вихід повітря
 3. Секція для аромату
 4. Індикатор рівня води
 5. Основа
 6. Ручка
 7. Задня кришка
 8. Ротатор</p> | <p>9. Водяний бак
 10. Живлення
 11. Пульт дистанційного керування</p> |
|--|---|--|

МОНТАЖ

Інструкції по встановленню основи

- Переверніть пристрій догори дном і зніміть основу.
- Поворотіть шасі, щоб співвіднести його з засувкою та закріпіть (див. F1).
- Співвіднесіть пристрій з засувкою, потім обертайте пристрій і основу в напрямку, вказаному в схемі встановлення основи (див. F2).
- Надійно закріпіть основу на місці (див. F3).
- Для розбирання основи натискайте, як показано на (F4).

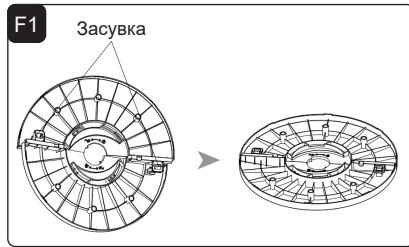

ЕКСПЛУАТАЦІЯ

Розмістіть пристрій на твердій, рівній поверхні та підключіть його до розетки. Індикатор живлення покаже, що продукт знаходиться в режимі очікування.

Натисніть кнопку “⏸”, щоб увімкнути пристрій; за замовчуванням встановлено середню швидкість. Натисніть знову, щоб повернути пристрій в режим очікування.

Кнопка 🔄 **швидкості:** натискайте цю клавішу для циклічного перемикання між швидкостями: середня → висока → низька.

Ключ 🌀 **режим:** за замовчуванням встановлено нормальний вітер. Натискайте цю клавішу для циклічного перемикання режимів: нормальний вітер → природний вітер → сонячний вітер.

Кнопка 🔄 **коливання:** натискайте цю кнопку, щоб увімкнути функцію коливання. Пристрій буде коливатися зліва направо. Натискайте знову для відключення функції.

Кнопка ⌚ **таймер:** натискайте цю кнопку для налаштування таймера, який можна налаштувати з кроком 1 годину, до максимуму 12 годин.

Кнопка 🧊 **охолодження:** натискайте цю кнопку для активації функції охолодження. Якщо ви покладете заморожену коробку з льодом у водяний бак, повітря буде виходити більш холодним. Натискайте кнопку знову, щоб вимкнути функцію. (Переконайтеся, що рівень води перевищує лінію “Min”.)

Примітка 1: Якщо рівень води недостатній, додайте відповідну кількість води. Цю функцію не слід використовувати без води.

Примітка 2: Якщо ви хочете знову активувати функцію охолодження після її вимкнення, зачекайте 30 секунд, перш ніж знову ввімкнути функцію, щоб насос встиг заповнити воду.

Функція вимикання світла: через 10 хвилин роботи продукт автоматично вимкне всі вогні. Натискайте будь-яку кнопку, щоб знову включити екран.

ЗАПОВНЕННЯ ВОДЯНОГО БАКУ

- Перед заповненням або доливанням води в бак переконайтеся, що продукт відключений від джерела живлення.
- Витягніть водяний бак приблизно на одну третину.
- Заповніть водяний бак холодною чистою водою. (При необхідності можна використовувати кип'ячену воду.) Переконайтеся, що рівень води знаходиться між мітками “Min” і “Max”.
- Щоб покращити ефект охолодження, помістіть лід у коробку в водяний бак. Закрийте водяний бак щільно.

Увага: Використовуйте тільки воду в водяному баку, не додавайте хімічних речовин, олій або інших добавок. Не запускайте насос, якщо в баку немає води.

ЛЬОДОВА КОРОБКА

- Заповніть лід у коробку водою до максимального рівня і щільно закрийте кришку.
- Покладіть її в холодильник до повного заморожування. Вставте заморожену коробку в водяний бак.

Увага: Тримайте коробку з льодом подалі від дітей, щоб уникнути випадкового проковтування льодових кристалів.

ОЧИСТКА І ДОГЛЯД

Увага: Відключайте живлення перед очищенням продукту, оскільки всередині пристрою є висока температура. Переконайтеся, що вода не потрапляє на панель керування.

- Очищайте пристрій нейтральним миючим засобом і м'якою тканиною.
- Відкрутіть ручку насоса, вийміть водяний бак, очистіть його, поставте назад і закрутіть ручку насоса.
- Вологі прокладки та фільтри можна промити водою і залишити для висихання.

Правильне утилізування цього продукту



- Ця позначка вказує на те, що цей продукт не повинен утилізуватися разом із іншими побутовими відходами в усій Європеїському союзі.
- Щоб запобігти можливій шкоді довкіллю або здоров'ю людини від неконтрольованого видалення відходів, відповідально переробляйте його, щоб сприяти сталому використанню матеріальних ресурсів.
- Щоб повернути використаний пристрій, скористайтеся системами повернення та збору або зв'яжіться з роздрібним торговцем, де був придбаний продукт. Вони можуть прийняти цей продукт для екологічно безпечної переробки.

التعليمات العامة للسلامة والتحذيرات

- قبل استخدام هذا الجهاز، يرجى قراءة دليل التعليمات بعناية
- تأكد من أن الجهد المحدد يتطابق مع الجهد الذي تستخدمه
- احتفظ بالتعليمات، وشهادة الضمان، وإيصال البيع، وإذا أمكن، الصندوق مع التعبئة الداخلية
- الجهاز مخصص للاستخدام الشخصي فقط وليس للاستخدام التجاري أو المهني
- دائماً فصل القابس من المقبس عندما لا يكون الجهاز قيد الاستخدام، عند توصيل الملحقات، عند تنظيف الجهاز، أو عند حدوث أي خلل. قم بإيقاف تشغيل الجهاز أولاً. اسحب القابس، وليس الكابل
- لحماية الأطفال من مخاطر الأجهزة الكهربائية، لا تتركهم بدون إشراف مع الجهاز. وبالتالي، عند اختيار موقع لجهازك، تأكد من أن الأطفال لا يمكنهم الوصول إلى الجهاز. احرص على أن لا يتدلى الكابل
- افحص الجهاز والكابل بانتظام للتأكد من عدم وجود أضرار. إذا كان هناك أي نوع من الضرر، يجب عدم استخدام الجهاز
- لا تسمح للأطفال باللعب بالجهاز. لا تدع الأطفال يلعبون بمواد التعبئة مثل الأكياس البلاستيكية
- يمكن للأطفال الذين تتراوح أعمارهم من 8 سنوات فما فوق والأشخاص ذوي الإعاقات الجسدية أو الحسية أو العقلية، أو الذين يفتقرون إلى الخبرة والمعرفة، استخدام هذا الجهاز، شريطة أن يكونوا تحت إشراف أو قد تلقوا تعليمات حول كيفية استخدام الجهاز بأمان وفهم المخاطر المحتملة. يجب ألا تقوم الأطفال بتنظيف وصيانة الجهاز، إلا إذا كانوا تحت إشراف ولديهم أقل من 8 سنوات
- لا تقم بإصلاح الجهاز بنفسك، بل استشر خبيراً معتمداً في حالة وجود مشكلة
- لأسباب تتعلق بالسلامة، يمكن استبدال سلك التيار الكهربائي المكسور أو التالف فقط بسلك مكافئ من قبل الشركة المصنعة، أو قسم خدمة العملاء لدينا، أو شخص مؤهل مشابه
- حافظ على الجهاز والكابل بعيداً عن الحرارة، وأشعة الشمس المباشرة، والرطوبة، والحواف الحادة، وما إلى ذلك
- قم بإيقاف تشغيل الجهاز وفصل القابس عندما لا تستخدم الجهاز
- استخدم فقط الملحقات الأصلية المقدمة من المورد
- لا تستخدم الجهاز في الهواء الطلق (ما لم يكن الجهاز مصمماً للاستخدام الخارجي). احم الجهاز دائماً من درجات الحرارة تحت الصفر
- لا تستخدم الجهاز بالقرب من الماء (مثل الحوض، أو البانيو، وما إلى ذلك). يجب عدم تعرض الجهاز للمطر أو الرطوبة. استخدم الجهاز فقط عندما تكون يديك جافة
- إذا سقط الجهاز في الماء، افصل القابس قبل إخراجه من الماء. لا تلمس مصدر الماء. يجب فحص الجهاز بواسطة متخصص قبل استخدامه مرة أخرى. لتجنب خطر الصدمات الكهربائية، لا تنظف الجهاز بالماء ولا تغمره في الماء
- استخدم الجهاز فقط للعرض الذي تم تصميمه من أجله
- لا تغطي أو تقيد تدفق الهواء إلى فتحات الإدخال أو الإخراج بأي شكل من الأشكال
- لتجنب سخونة الزائدة، حافظ على فتحات الهواء خالية من الغبار وتراكم الشعر، خاصة إذا كان لديك حيوانات أليفة في المنزل
- لا تغطي الفتحات أو تمنع دخول أو خروج الهواء عن طريق وضع الجهاز ضد أي سطح
- احتفظ بجميع الأشياء على بعد متر واحد على الأقل من الجانبين الأمامي والخلفي للجهاز
- يجب أن تبقى البطاريات بعيدة عن متناول الأطفال قم بتخزين البطاريات الاحتياطية بشكل آمن تخلص من البطاريات المستخدمة على الفور وبشكل آمن إذا كنت تعتقد أن البطاريات قد تم ابتلاعها أو وضعت داخل أي جزء من الجسم، اطلب المساعدة الطبية على الفور
- إذا لم يخلق حجرة البطارية بإحكام، فتوقف عن استخدام المنتج واحتفظ به بعيداً عن الأطفال

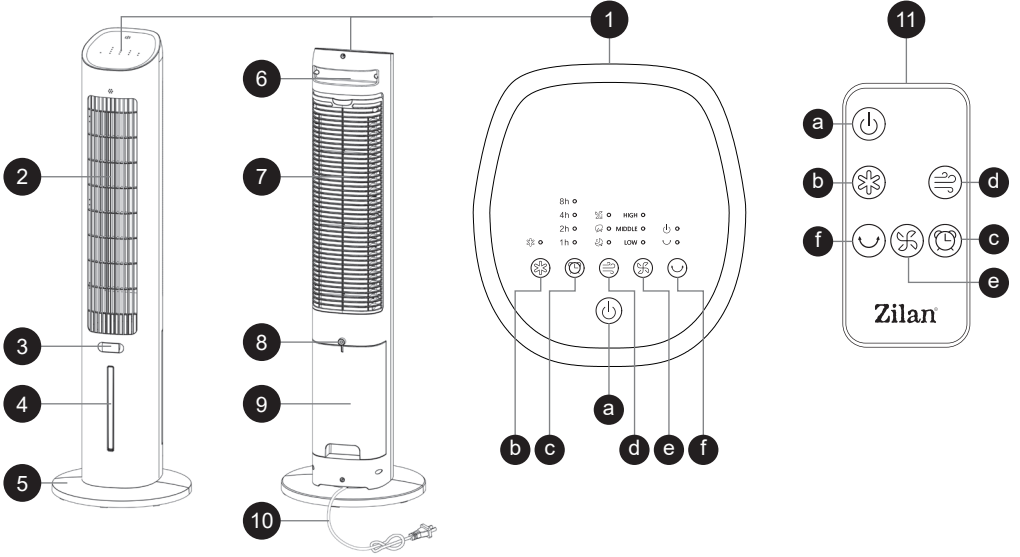

1. لوحة التحكم
- a. زر التشغيل/الإيقاف
- b. زر التبريد
- c. زر المؤقت
- d. زر الوضع
- e. زر السرعة
- f. زر التارجح

2. مخرج الهواء
3. درج العطر
4. مؤشر مستوى الماء
5. القاعدة
6. المقبض
7. الغلاف الخلفي
8. الدوار

9. خزان المياه
10. سلك الطاقة
11. جهاز التحكم عن بعد

التجميع

تعليمات تركيب القاعدة

- اقلب المنتج رأساً على عقب وأزل القاعدة
- قم بإمالة الهيكل لمواءمته مع الإبزيم وثبته (F1) (انظر)
- قم بمحاذاة المنتج مع الإبزيم، ثم قم بتدوير المنتج والقاعدة في الاتجاه الموضح في (F2).
- مخطط تركيب القاعدة (انظر (F3).
- قم بقلب القاعدة في مكانها بشكل آمن
- لتفكيك القاعدة، اضغط كما هو موضح في (F4).

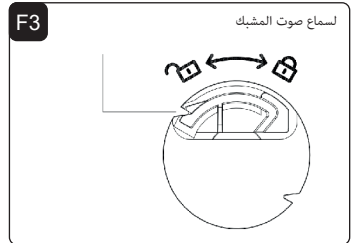
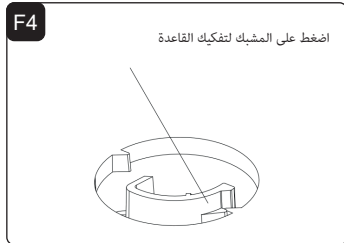
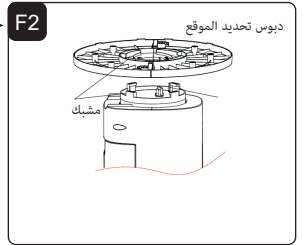
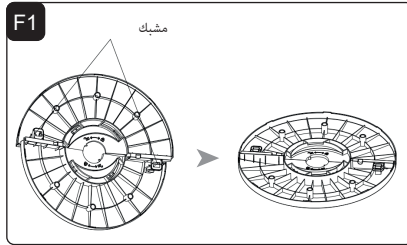

التشغيل

- ضع الوحدة على سطح ثابت ومستوي وقم بتوصيلها بمقبس كهربائي. سيُظهر مصباح مؤشر الطاقة أن المنتج في وضع الاستعداد
- اضغط على الزر (Ⓛ) لتشغيل الوحدة: الإعداد الافتراضي هو السرعة المتوسطة. اضغط عليه مرة أخرى لإعادة الوحدة إلى وضع الاستعداد
- مفتاح السرعة (Ⓜ): اضغط على هذا المفتاح للتبديل بين إعدادات السرعة: متوسطة → عالية → منخفضة
- وضع (Ⓢ): الإعداد الافتراضي هو الرياح العادية. اضغط على هذا المفتاح للتبديل بين الأوضاع: الرياح العادية → الرياح الطبيعية → رياح النوم
- التارجح: اضغط على هذا المفتاح لتمكين وظيفة التارجح. ستأرجح الوحدة من اليمين إلى اليسار. اضغط مرة أخرى لإلغاء الوظيفة (Ⓢ)
- المؤقت: اضغط على هذا المفتاح لضبط المؤقت، والذي يمكن تعديله بزيادات مدتها ساعة واحدة، حتى 12 ساعة كحد أقصى (Ⓜ)
- التبريد: اضغط على هذا المفتاح لتنشيط وظيفة التبريد. إذا وضعت صندوق بلورات الثلج المتجمدة في خزان المياه، فسوف ينفث الهواء البارد للخارج. اضغط على المفتاح مرة (Ⓢ)
- ("Min") أخرى لإلغاء تنشيط هذه الوظيفة. (تأكد من أن مستوى الماء أعلى من خط
- ملاحظة 1: إذا كان مستوى الماء غير كافي، أضف كمية مناسبة من الماء. لا ينبغي تشغيل هذه الوظيفة بدون ماء
- ملاحظة 2: إذا كنت تريد تنشيط وظيفة التبريد مرة أخرى بعد إيقاف تشغيلها، فانظر 30 ثانية قبل إعادة تشغيل الوظيفة للسماح لمضخة الماء بالملء بشكل صحيح
- وظيفة إطفاء الضوء: بعد 10 دقائق من التشغيل، سيقوم المنتج تلقائيًا بإيقاف تشغيل جميع الأضواء. اضغط على أي زر لإعادة تشغيل الشاشة

املاً خزان المياه

- قبل ملء خزان المياه أو إعادة ملئه، تأكد من فصل المنتج عن مصدر الطاقة
- اسحب خزان المياه للخارج بمقدار الثلث تقريبًا
- "Max" و "Min" املاً خزان المياه بماء بارد وتنظيف. (يمكن استخدام الماء المغلي إذا لزم الأمر). تأكد من أن مستوى الماء بين علامتي
- لتعزيز تأثير التبريد، ضع صندوق الثلج في خزان المياه. أغلق خزان المياه بإحكام
- انتبه: استخدم الماء فقط في خزان المياه؛ لا تضيف أي مواد كيميائية أو زيوت أو أي إضافات أخرى. لا تشغل المضخة إذا لم يكن الخزان يحتوي على ماء

صندوق الثلج

- املاً صندوق الثلج بالماء حتى الحد الأقصى وأغلق الغطاء بإحكام
- ضعه في التلاجة حتى يتجمد تمامًا. أدخل صندوق الثلج المجمد في خزان المياه
- انتبه: احفظ صندوق الثلج بعيدًا عن متناول الأطفال لمنع الابتلاع العرضي لبلورات الثلج

التنظيف والصيانة

- انتبه: أفضل سلك الطاقة عند تنظيف المنتج، حيث يوجد ضغط مرتفع داخل الوحدة. تأكد من عدم دخول الماء إلى لوحة التحكم
- نظف الوحدة باستخدام منظف محايد وقطعة قماش ناعمة
- فك مقبض مضخة المياه، واسحب خزان المياه للخارج، ونظفه، وأعدّه إلى مكانه، ثم أعد ربط مقبض مضخة المياه
- يمكن شطف الوسادة المبللة والفلتر مباشرة بالماء وتركهما ليجفيا

تصريف صحيح لهذا المنتج

- تشير هذه العلامة إلى أنه يجب عدم التخلص من هذا المنتج مع النفايات المنزلية الأخرى في جميع أنحاء الاتحاد الأوروبي
- لمنع الضرر المحتمل للبيئة أو الصحة البشرية نتيجة التخلص غير المضبوط من النفايات، يُرجى إعادة تدويره بشكل مسؤول لتعزيز إعادة
- استخدام الموارد المادية بشكل مستدام لإرجاع جهازك المستخدم، يرجى استخدام أنظمة الإرجاع والتجميع أو الاتصال بالباائع حيث تم شراء المنتج. يمكنهم أخذ هذا المنتج لإعادة تدويره بطريقة صديقة للبيئة



HOUD ER A.U.B. REKENING MEE DAT DEZE HANDLEIDING GELDT VOOR MEERDERE MODELLEN. DEZE HANDLEIDING KAN BESCHRIJVINGEN VAN FUNCTIES BEVATTEN DIE MOGELIJK NIET OP UW APPARAAT BESCHIKBAAR ZIJN. DEZE TAAL IS VERTAALD MET BEHULP VAN KUNSTMATIGE INTELLIGENTIE.

ALGEMENE VEILIGHEIDSLINSTRUCTIES EN WAARSCHUWINGEN

- Lees de gebruiksaanwijzing zorgvuldig door voordat u dit apparaat gebruikt.
- Zorg ervoor dat de nominale spanning hetzelfde is als de spanning die u gebruikt.
- Bewaar de instructies, het garantiebewijs, het verkoopbewijs en, indien mogelijk, de doos met de binnenvpakking!
- Het apparaat is uitsluitend voor privégebruik bedoeld en niet voor commercieel of professioneel gebruik!
- Haal altijd de stekker uit het stopcontact wanneer het apparaat niet in gebruik is, wanneer accessoires worden bevestigd, het apparaat wordt gereinigd of wanneer zich een probleem voordoet. Zet het apparaat eerst uit. Trek aan de stekker, niet aan de kabel.
- Om kinderen te beschermen tegen de gevaren van elektrische apparaten, laat ze nooit zonder toezicht achter bij het apparaat. Kies de locatie voor het apparaat zodanig dat kinderen er geen toegang toe hebben. Zorg ervoor dat de kabel niet naar beneden hangt.
- Test het apparaat en de kabel regelmatig op schade. Als er enige schade is, mag het apparaat niet worden gebruikt.
- Laat kinderen niet met het apparaat spelen. Laat kinderen niet spelen met verpakkingsmateriaal zoals plastic zakken.
- Dit apparaat kan gebruikt worden door kinderen van 8 jaar en ouder en door personen met lichamelijke, zintuiglijke of geestelijke beperkingen, of gebrek aan ervaring en kennis, op voorwaarde dat zij onder toezicht staan of instructies hebben gekregen over hoe ze het apparaat veilig moeten gebruiken en de mogelijke gevaren begrijpen. Schoonmaken en onderhoud mogen niet door kinderen worden gedaan, tenzij ze jonger zijn dan 8 jaar en niet onder toezicht staan.
- Repareer het apparaat niet zelf, maar raadpleeg een geautoriseerde expert in geval van een probleem.
- Om veiligheidsredenen mag een gebroken of beschadigde netkabel alleen worden vervangen door een gelijkwaardige kabel van de fabrikant, onze klantenserviceafdeling of een andere gekwalificeerde persoon.
- Houd het apparaat en de kabel uit de buurt van hitte, direct zonlicht, vocht, scherpe randen en dergelijke.
- Zet het apparaat uit en trek de stekker eruit wanneer u het apparaat

niet gebruikt.

- Gebruik alleen originele accessoires die door de leverancier zijn verstrekt.
- Gebruik het apparaat niet buiten (tenzij het apparaat speciaal voor buitengebruik is ontworpen). Bescherm het altijd tegen nul of sub-zero temperaturen.
- Gebruik het apparaat nooit in de buurt van water (badkuip, wastafel, etc.). Het apparaat mag niet blootgesteld worden aan regen of vocht. Gebruik het apparaat alleen wanneer uw handen droog zijn.
- Als het apparaat in water valt, trek dan de stekker uit voordat u het uit het water haalt. Raak de waterbron niet aan. Het apparaat moet door een specialist worden gecontroleerd voordat het weer wordt gebruikt. Om het risico op elektrische schokken te vermijden, mag het apparaat niet met water worden gereinigd of in water worden ondergedompeld.
- Gebruik het apparaat alleen voor het beoogde doel.
- Dit apparaat mag alleen worden bediend wanneer het is aangesloten op een geaard stopcontact dat volgens de voorschriften is geïnstalleerd. Zorg ervoor dat de voedingsspanning overeenkomt met de spanning op het typeplaatje.
- Schade die ontstaat wanneer het apparaat voor andere doeleinden wordt gebruikt dan die in de instructies, of wanneer het onjuist wordt gebruikt of niet door deskundigen wordt gerepareerd, valt niet onder de garantie.
- Gebruik het apparaat altijd op een vlakke en horizontale ondergrond.
- Het apparaat mag niet meer worden gebruikt als het op een harde ondergrond valt vanaf een hoogte. Zelfs onzichtbare schade kan negatieve effecten hebben op de functionele veiligheid van het apparaat. Het apparaat mag alleen na controle door een professional worden gebruikt.
- Draag of trek het apparaat nooit aan de voedingsstekker, omdat er kans is op kortsluiting door kabelbreuk. Buig, knijp of trek de voedingskabel niet over scherpe randen.
- Als er een ventilatieopening is, bedek deze dan niet. Giet geen vloeistof of poeder in de ventilatieopeningen.
- Zet geen vingers of andere objecten in de open delen van het apparaat.
- Er wordt geen aansprakelijkheid aanvaard voor schade die is veroorzaakt door onjuist gebruik of het niet naleven van deze instructies.

KENNISMAKEN MET DE TOWER AIR COOLER

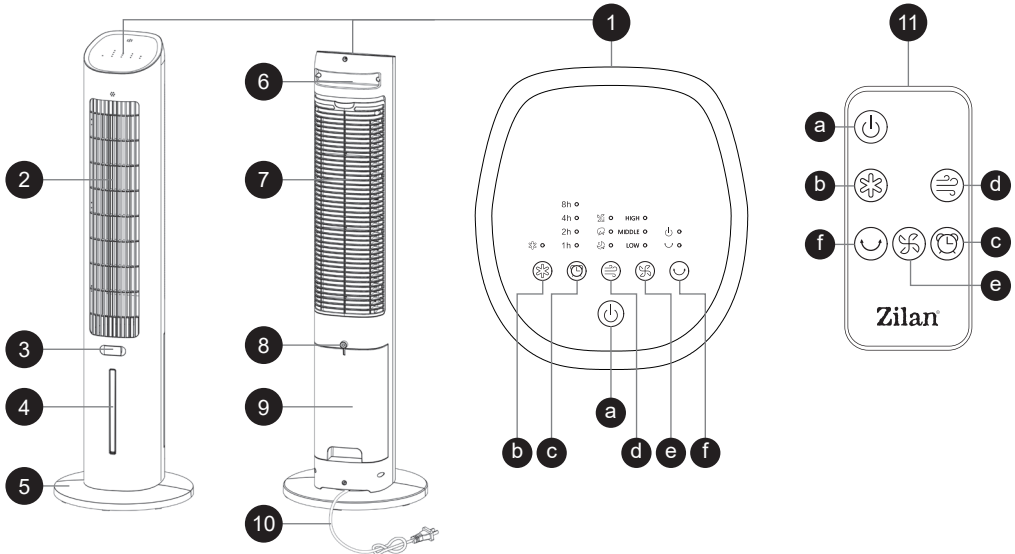

- | | | |
|---|---|---|
| <p>1. Bedieningspaneel
 a. Inschakel-/uitschakelknop
 b. Koelknop
 c. Timerknop
 d. Modusknop
 e. Snelheidsknop
 f. Swingknop</p> | <p>2. Luchtuitlaat
 3. Geurlade
 4. Waterpeilindicator
 5. Basis
 6. Handvat
 7. Achterkant
 8. Roterende</p> | <p>9. Watertank
 10. Stroomkabel
 11. Afstandsbediening</p> |
|---|---|---|

MONTEREN

Basisinstallatie-instructies

- Draai het product om en verwijder de basis.
- Maak de behuizing schuin om deze uit te lijnen met de gesp en bevestig deze (zie F1).
- Lijn het product uit met de gesp, draai vervolgens het product en de basis in de richting die wordt aangegeven in het installatie diagram van de basis (zie F2).
- Zet de basis stevig vast op zijn plaats (zie F3).
- Om de basis te demonteren, druk zoals weergegeven in (F4).

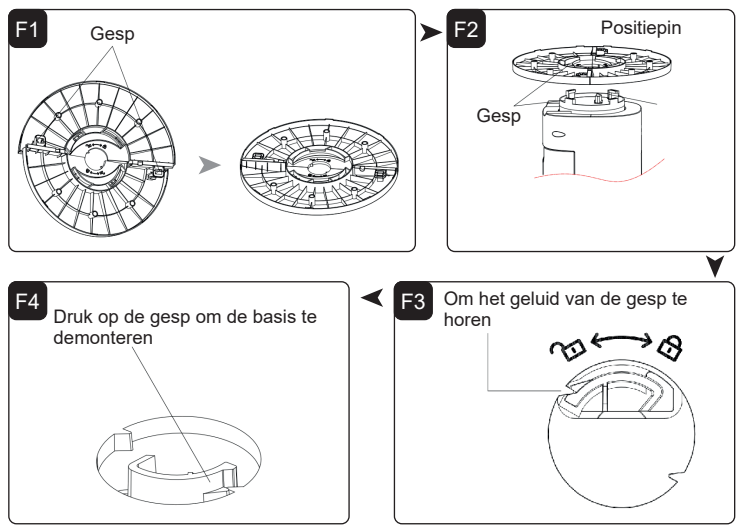

WERKING

Plaats het apparaat op een stevige, vlakke ondergrond en steek de stekker in een stopcontact. Het indicatielampje voor de stroom zal aangeven dat het product in de standby-modus staat.

Druk op de knop “⏻” om het apparaat in te schakelen; de standaardinstelling is de gemiddelde snelheid. Druk opnieuw om het apparaat in de standby-modus te zetten.

⊗ **Snelheidsknop:** Druk op deze knop om tussen de snelheidsinstellingen te schakelen: gemiddeld → hoog → laag.

⊕ **Modus:** De standaardinstelling is normaal wind. Druk op deze knop om tussen de modi te schakelen: normale wind → natuurlijke wind → slaapwind.

⌚ **Swing:** Druk op deze knop om de swingfunctie in te schakelen. Het apparaat zal van rechts naar links zwaaien. Druk opnieuw om de functie uit te schakelen.

⌚ **Timer:** Druk op deze knop om de timer in te stellen, die kan worden aangepast in stappen van 1 uur, tot een maximum van 12 uur.

⊗ **Koeling:** Druk op deze knop om de koelfunctie in te schakelen. Als je de bevroren ijsdoos in de watertank plaatst, zal de lucht koeler worden. Druk opnieuw om deze functie uit te schakelen. (Zorg ervoor dat het waterniveau boven de “Min”-lijn is.)

Opmerking 1: Als het waterniveau onvoldoende is, voeg dan voldoende water toe. Deze functie mag niet zonder water worden gebruikt.

Opmerking 2: Als je de koelfunctie opnieuw wilt inschakelen nadat je deze hebt uitgeschakeld, wacht dan 30 seconden voordat je de functie opnieuw inschakelt om ervoor te zorgen dat de waterpomp goed is gevuld.

Licht-uitfunctie: Na 10 minuten werking zal het product automatisch alle lampjes uitschakelen. Druk op een willekeurige knop om het scherm weer in te schakelen.

VULLEN VAN DE WATERTANK

- Zorg ervoor dat het product is losgekoppeld van de stroombron voordat je de watertank vult of bijvult.
- Trek de watertank ongeveer een derde uit.
- Vul de watertank met koud, schoon water. (Kookwater kan indien nodig worden gebruikt.) Zorg ervoor dat het waterniveau tussen de markeringen “Min” en “Max” ligt.
- Om het koeleffect te verbeteren, plaats je de ijsdoos in de watertank. Sluit de watertank goed af.

Let op: Gebruik alleen water in de watertank; voeg geen chemicaliën, olie of andere additieven toe. Zet de pomp niet in werking als er geen water in de tank zit.

IJSDOOS

- Vul de ijsdoos met water tot het maximale niveau en sluit de dop goed af.
- Plaats deze in de vriezer tot deze volledig bevroren is. Zet de bevroren ijsdoos in de watertank.

Let op: Houd de ijsdoos buiten het bereik van kinderen om te voorkomen dat ze per ongeluk de ijskristallen inslikken.

REINIGING EN ONDERHOUD

Let op: Koppel het stroomkabel los bij het reinigen van het product, aangezien er hoge druk in het apparaat zit. Zorg ervoor dat er geen water in het bedieningspaneel komt.

- Reinig het apparaat met een neutraal schoonmaakmiddel en een zachte doek.
- Draai de waterpompknop los, trek de watertank eruit, reinig deze, zet deze terug en draai de waterpompknop weer vast.
- De natte pad en filter kunnen direct met water worden afgespoeld en vervolgens laten drogen.

Correcte verwijdering van dit product



- Deze markering geeft aan dat dit product niet met ander huishoudelijk afval in de hele EU mag worden weggegooid.
- Om mogelijke schade aan het milieu of de menselijke gezondheid door ongecontroleerde afvalverwijdering te voorkomen, moet u het verantwoord recyclen om het duurzame hergebruik van materiële hulpbronnen te bevorderen.
- Om uw gebruikte apparaat terug te sturen, gebruikt u de retour- en inzamelsystemen of neemt u contact op met de winkelier waar het product is gekocht. Zij kunnen dit product voor milieuvriendelijke recycling aannemen.



www.zilan.com.tr



@zilanhome