

EN

DE

TR

FR

ES

IT

RO

PL

RU

BIH

AL

BG

GR

HU

MK

SR

PT

GE

AR

Zilan®

Tower Fan
ZLN1023

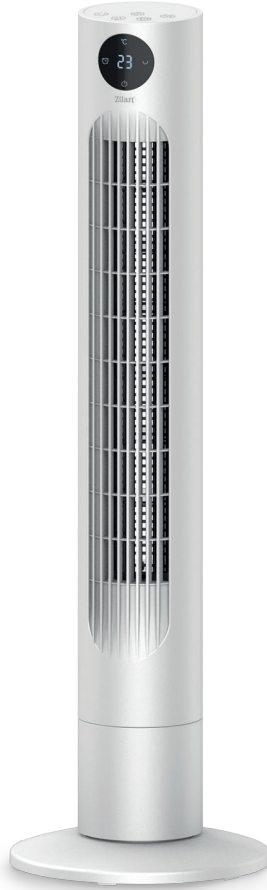

www.zilan.com.tr

INSTRUCTION MANUAL

60 Watt

50/60 Hz

220-240V

PLEASE NOTE THAT THE DEVICE MANUAL CAN BE CREATED FOR MORE THAN ONE MODEL.
INFORMATION YOUR DEVICE CAN NOT BE CONTAINING THE FUNCTION LISTED IN THE MANUAL.

GENERAL SAFETY INSTRUCTIONS & WARNINGS

- Before using this device please read the instruction manual carefully.
- Please make sure the rated voltage is the same as the voltage that you used.
- Please keep the instructions, the guaranty certificate, the sales receipt, and if possible, the carton with the inner packaging!
- The device is intended exclusively for private use and not for commercial use, not for professional use!
- Always remove the plug from the socket whenever the device is not in use when attaching accessory parts, cleaning the device, or whenever a disturbance occurs. Switch off the device beforehand. Pull on the plug, not on the cable.
- To protect children from the dangers of electrical appliances, never leave them unsupervised with the device. Consequently, when selecting the location for your device, do so in such a way that children do not have access to the device. Take care to ensure that the cable does not hang down.
- Test the device and the cable regularly for damage. If there is damage of any kind, the device should not be used.
- Do not allow children to play with the device. Do not let children play with packaging material such as plastic bags.
- This appliance can be used by children aged 8 years and above and persons with physical, sensory, or mental disabilities, or lack of experience and knowledge, provided that they are supervised or have been given instructions on how to use the appliance safely and understand the possible hazards. Cleaning and user maintenance should not be done by children unless they are under 8 years old and unsupervised.
- Do not repair the device yourself, but rather consult an authorized expert in case of a problem.
- For safety reasons, a broken or damaged mains lead may only be replaced by an equivalent lead from the manufacturer, our customer service department, or a similar qualified person.
- Keep the device and the cable away from heat, direct sunlight, moisture, sharp edges, and the like.
- Switch off the device and unplug it when you are not using the device.
- Use only original accessories provided by the supplier.
- Do not use the device outdoors. (Unless the device is designed to be used outside.) Always protect against zero or sub-zero temperatures.
- Never use near water (bathtub, sink, etc.). The appliance should not be

EN

exposed to rain or moisture. Only use the device when your hands are dry.

- If the device falls into water, unplug it before taking it out of the water. Do not touch the water source. The device must be checked by a specialist before it is used again. To avoid the risk of electric shock, do not clean the device with water or immerse it in water.
- Use the device only for the intended purpose.
- This device must only be operated when connected to a grounded socket installed in accordance with regulations. Make sure that the supply voltage corresponds to the voltage stated on the type plate.
- Damages that occur when the device is used for purposes other than those specified in the instructions or is used incorrectly or is not repaired by experts are not covered by the warranty.
- Always use the device on a flat and horizontal surface.
- The device should not be used anymore after, in case of falling on a hard surface from height. Even invisible damage may cause negative effects on the functional safety of the device. The device can only be used after being checked by a professional.
- Never carry or pull the device by holding the power plug as there is a risk of a short circuit due to cable breakage. Do not bend, pinch, or pull the power cord over sharp edges.
- If there is a ventilation hole, do not cover it. Do not pour any liquid or powder into the ventilation holes.
- Do not insert fingers or other objects into the open parts of the device.
- No liability is accepted in case of damage caused by improper use or failure to comply with these instructions.
- Do not cover or restrict airflow to the inlet or outlet grilles in any manner.
- To avoid overheating, keep airflow grilles clear of dust and hair buildup, especially if you have indoor pets.
- Do not cover grilles or block entry or exits of airflow by placing the appliance against any surface.
- Keep all objects at least 1 meter from the front side and rear of the appliance.
- Batteries should be kept out of reach for children. Store the spare batteries securely. Dispose of used batteries immediately and safely. If you think batteries might have been swallowed or placed inside any part of the body, seek immediate medical attention.
- If the battery compartment does not close securely, stop using the product and keep it away from children.

GET TO KNOW TOWER FAN

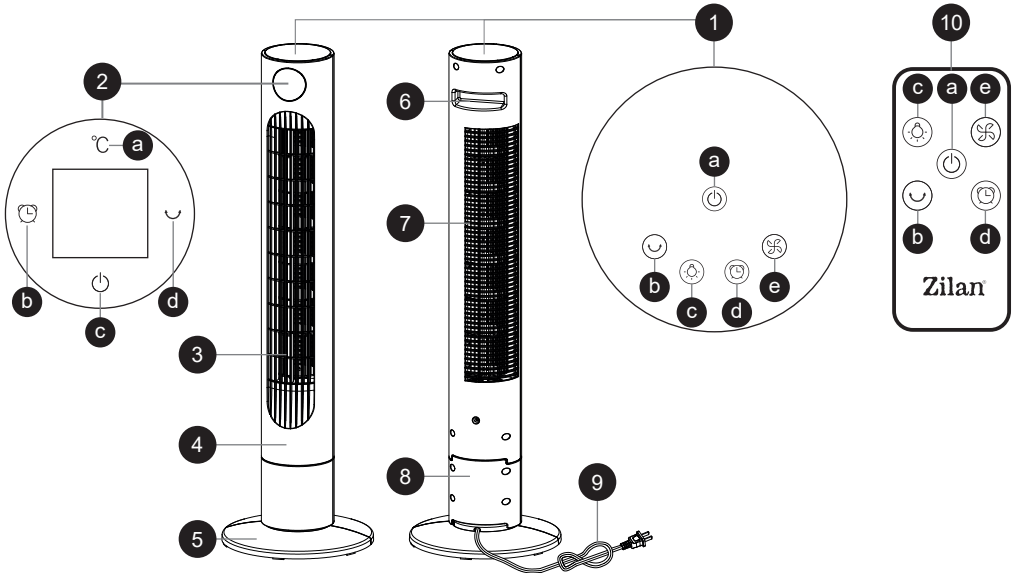

- | | | |
|---------------------------------------------------------------------------------------------------------------------------------------------------------------------------------------------------------|------------------------------------------------------------------------------------------------------------------------------------------------------------------------------------------------------|----------------------------------------------------------------------------------------------------------------------------------------------------------------------------|
| <p>1. Control panel
 a. On/Off button
 b. Swing button
 c. Turn off screen button
 d. Timer button
 e. Speed button</p> | <p>2. Display
 a. Temperature light
 b. Timer light
 c. On/Off light
 d. Swing light</p> <p>3. Wind outlet</p> <p>4. Front cover</p> | <p>5. Base
 6. Handle
 7. Wind inlet
 8. Back cover
 9. Power cord
 10. Remote control</p> |
|---------------------------------------------------------------------------------------------------------------------------------------------------------------------------------------------------------|------------------------------------------------------------------------------------------------------------------------------------------------------------------------------------------------------|----------------------------------------------------------------------------------------------------------------------------------------------------------------------------|

ASSEMBLING

F1

Turn the card slot to align with the round notch of another half-base panel.

F2

Hold this section with one hand and snap the button in. Use your finger to push up the bottom cover.

F3

Repeat the same steps with the other part. (F2)

F4

Insert screws into the holes.

FUNCTIONS & OPERATION

Standby: Insert the power cord plug into the socket. The product will emit a “di” sound, indicating it has entered standby mode.

Turn On: In standby mode, press “⏻” The default wind speed is set to medium, and the display will show “2.”

Wind Speed: Press “⏻” to cycle through the wind speed settings. The display will switch between “1-2-3-1...” in order, with the corresponding indicator light turning on.

Timer: While the product is operating, press “⌚” to activate the timer. The timer indicator light will turn on, with a maximum setting of 12 hours. Each press increases the time by 1 hour.

Swing: While the product is operating, press “↺” to enable the swing function. The swing indicator light will turn on. Press the button again to disable this function.

Turn Off Screen: Press “⏻” to turn off all lights. Press it again to turn them back on.

Temperature Display: After setting your desired functions, the display will automatically switch to show the current ambient temperature.

CLEANING AND MAINTENANCE

Clean with a neutral detergent and a soft cloth.

Attention: Always unplug the appliance before cleaning, as there is high pressure inside the unit. Avoid allowing water to enter the control panel.

Correct Disposal of this product



- This marking indicates that this product should not be disposed with other household wastes throughout the EU.
- To prevent possible harm to the environment or human health from uncontrolled waste disposal, recycle it responsibly to promote the sustainable reuse of material resources.
- To return your used device, please use the return and collection systems or contact the retailer where the product was purchased. They can take this product for environmental safe recycling.

BITTE BEACHTEN SIE, DASS DAS GERÄTEHANDBUCH, INFORMATIONEN FÜR MEHR ALS EIN MODELL BEINHALTEN KANN. IHR GERÄT KÖNNTE MÖGLICHERWEISE NICHT DIE IN DER BEDIENUNGSANLEITUNG ERWÄHNTEN FUNKTIONEN BESITZEN. DIESE SPRACHE WURDE MIT HILFE VON KÜNSTLICHER INTELLIGENZ ÜBERSETZT.

ALLGEMEINE SICHERHEITSAWISUNGEN & WARNHINWEISE

- Bitte lesen Sie vor der Verwendung dieses Geräts die Bedienungsanleitung sorgfältig durch.
- Bitte stellen Sie sicher, dass die Nennspannung mit der von Ihnen verwendeten Spannung übereinstimmt.
- Bitte bewahren Sie die Anweisungen, den Garantieschein, den Verkaufsbeleg und, wenn möglich, den Karton mit der Innenverpackung auf!
- Dieses Gerät ist ausschließlich für den privaten Gebrauch bestimmt und nicht für den gewerblichen oder professionellen Gebrauch!
- Ziehen Sie immer den Stecker aus der Steckdose, wenn das Gerät nicht in Gebrauch ist, wenn Zubehörteile angebracht werden, das Gerät gereinigt wird oder eine Störung auftritt. Schalten Sie das Gerät vorher aus. Ziehen Sie am Stecker, nicht am Kabel.
- Um Kinder vor den Gefahren elektrischer Geräte zu schützen, lassen Sie sie niemals unbeaufsichtigt mit dem Gerät. Wählen Sie daher den Standort Ihres Geräts so, dass Kinder keinen Zugang dazu haben. Achten Sie darauf, dass das Kabel nicht herunterhängt.
- Überprüfen Sie regelmäßig das Gerät und das Kabel auf Schäden. Wenn irgendeine Art von Schaden vorliegt, sollte das Gerät nicht verwendet werden.
- Lassen Sie Kinder nicht mit dem Gerät spielen. Lassen Sie Kinder nicht mit Verpackungsmaterial wie Plastiktüten spielen.
- Dieses Gerät kann von Kindern ab 8 Jahren und Personen mit körperlichen, sensorischen oder geistigen Behinderungen oder mangelnder Erfahrung und Kenntnis verwendet werden, sofern sie beaufsichtigt werden oder Anweisungen zur sicheren Verwendung des Geräts erhalten haben und die möglichen Gefahren verstehen. Die Reinigung und Wartung darf von Kindern nur unter 8 Jahren und unter Aufsicht durchgeführt werden.
- Reparieren Sie das Gerät nicht selbst, sondern wenden Sie sich im Problemfall an einen autorisierten Fachmann.
- Aus Sicherheitsgründen darf ein defektes oder beschädigtes Netzkabel nur durch ein gleichwertiges Kabel des Herstellers, unseres Kundendienstes oder einer ähnlich qualifizierten Person ersetzt werden.
- Halten Sie das Gerät und das Kabel von Hitze, direkter Sonneneinstrahlung, Feuchtigkeit, scharfen Kanten und Ähnlichem fern.
- Schalten Sie das Gerät aus und ziehen Sie den Stecker, wenn Sie es nicht benutzen.
- Verwenden Sie nur originales Zubehör des Lieferanten.
- Verwenden Sie das Gerät nicht im Freien. (Sofern das Gerät nicht für den Außenbereich ausgelegt ist.) Schützen Sie es immer vor Temperaturen unter null oder extrem kalten Bedingungen.
- Verwenden Sie das Gerät niemals in der Nähe von Wasser (Badewanne, Waschbecken usw.). Das Gerät sollte nicht Regen oder Feuchtigkeit

ausgesetzt werden. Verwenden Sie das Gerät nur, wenn Ihre Hände trocken sind.

- Fällt das Gerät ins Wasser, ziehen Sie den Stecker, bevor Sie es aus dem Wasser nehmen. Berühren Sie nicht die Wasserquelle. Das Gerät muss vor der erneuten Verwendung von einem Fachmann überprüft werden. Um das Risiko eines Stromschlags zu vermeiden, reinigen Sie das Gerät nicht mit Wasser und tauchen Sie es nicht in Wasser ein.
- Verwenden Sie das Gerät nur für den vorgesehenen Zweck.
- Dieses Gerät darf nur an eine vorschriftsmäßig installierte geerdete Steckdose angeschlossen werden. Achten Sie darauf, dass die Versorgungsspannung mit der auf dem Typenschild angegebenen Spannung übereinstimmt.
- Schäden, die durch unsachgemäße Verwendung des Geräts, Nichtbeachtung der Anweisungen oder unsachgemäße Reparatur entstehen, sind nicht durch die Garantie abgedeckt.
- Verwenden Sie das Gerät immer auf einer ebenen und horizontalen Fläche.
- Das Gerät sollte nach einem Sturz aus großer Höhe auf einen harten Untergrund nicht mehr verwendet werden. Selbst unsichtbare Schäden können sich negativ auf die funktionale Sicherheit des Geräts auswirken. Das Gerät darf nur nach einer Überprüfung durch einen Fachmann verwendet werden.
- Tragen oder ziehen Sie das Gerät niemals am Netzstecker, da aufgrund eines Kabelbruchs die Gefahr eines Kurzschlusses besteht. Biegen, quetschen oder ziehen Sie das Netzkabel nicht über scharfe Kanten.
- Wenn ein Belüftungsschlitz vorhanden ist, decken Sie ihn nicht ab. Gießen Sie keine Flüssigkeiten oder Pulver in die Belüftungsslitze.
- Stecken Sie keine Finger oder andere Gegenstände in die offenen Teile des Geräts.
- Es wird keine Haftung für Schäden übernommen, die durch unsachgemäße Verwendung oder Nichtbeachtung dieser Anweisungen verursacht werden.
- Decken Sie die Einlass- oder Auslassgitter nicht ab oder behindern Sie den Luftstrom auf irgendeine Weise.
- Um eine Überhitzung zu vermeiden, halten Sie die Luftgitter frei von Staub und Haaransammlungen, insbesondere wenn Sie Haustiere im Haus haben.
- Decken Sie die Gitter nicht ab und blockieren Sie die Zu- oder Abluftöffnungen nicht, indem Sie das Gerät gegen eine Oberfläche stellen.
- Halten Sie alle Gegenstände mindestens 1 Meter von der Vorder- und Rückseite des Geräts entfernt.
- Batterien sollten außerhalb der Reichweite von Kindern aufbewahrt werden. Bewahren Sie die Ersatzbatterien sicher auf. Entsorgen Sie gebrauchte Batterien sofort und sicher. Wenn Sie glauben, dass Batterien verschluckt oder in einen Körperteil eingeführt wurden, suchen Sie sofort medizinische Hilfe auf.
- Wenn das Batteriefach nicht sicher schließt, hören Sie auf, das Produkt zu verwenden, und halten Sie es von Kindern fern.

LERNEN SIE DEN TURMVENTILATOR KENNEN

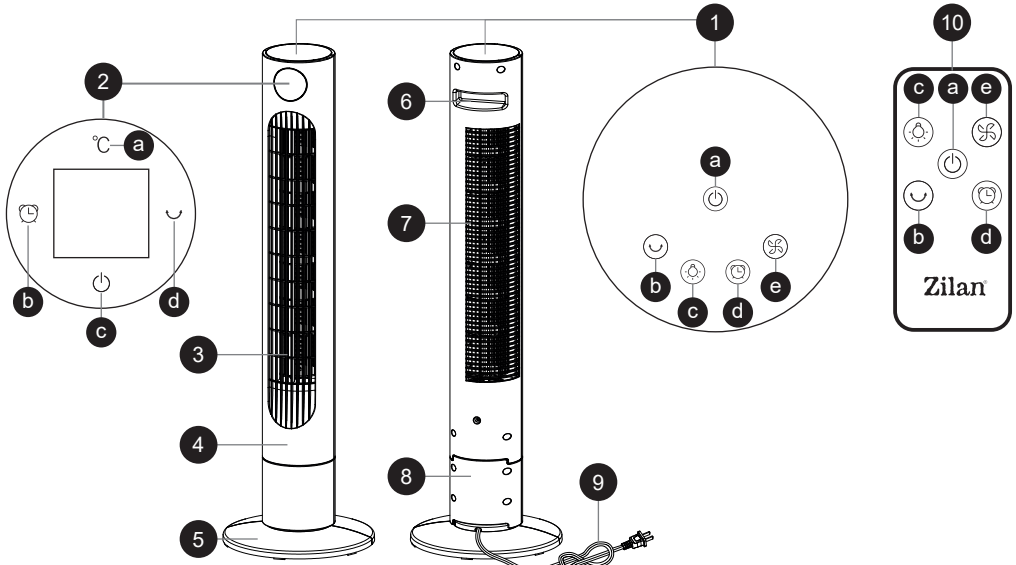

- | | | |
|--------------------------|----------------------|-------------------|
| 1. Bedienfeld | a. Temperaturanzeige | 5. Sockel |
| a. Ein-/Ausschaltknopf | b. Timeranzeige | 6. Griff |
| b. Schwenknopf | c. Ein-/Aus-Anzeige | 7. Lufteinlass |
| c. Bildschirm-Aus-Taste | d. Schwenkanzeige | 8. Rückabdeckung |
| d. Timer-Knopf | | 9. Netzkabel |
| e. Geschwindigkeitsknopf | 3. Luftauslass | 10. Fernbedienung |
| 2. Anzeige | 4. Frontabdeckung | |

MONTAGE

F1

Drehen Sie den Kartenschlitz, sodass er mit der runden Kerbe der anderen Hälfte des Sockelpanels übereinstimmt.

F2

Halten Sie diesen Abschnitt mit einer Hand fest und drücken Sie den Knopf ein. Verwenden Sie Ihren Finger, um die untere Abdeckung nach oben zu drücken.

F4

Setzen Sie die Schrauben in die Löcher ein.

F3

Wiederholen Sie die gleichen Schritte mit dem anderen Teil. (F2)

FUNKTIONEN UND BEDIENUNG

Standby: Stecken Sie den Netzstecker in die Steckdose. Das Gerät gibt einen „Di“-Ton von sich, der anzeigt, dass es in den Standby-Modus gewechselt ist.

Einschalten: Im Standby-Modus drücken Sie . Die Standard-Windgeschwindigkeit ist auf Mittel eingestellt, und das Display zeigt „2“ an.

Windgeschwindigkeit: Drücken Sie , um die Windgeschwindigkeitseinstellungen durchzugehen. Das Display wechselt der Reihe nach zwischen „1-2-3-1...“, und die entsprechende Kontrollleuchte leuchtet auf.

Timer: Während das Gerät in Betrieb ist, drücken Sie , um den Timer zu aktivieren. Die Timer-Anzeigeleuchte leuchtet auf, mit einer maximalen Einstellung von 12 Stunden. Jeder Tastendruck erhöht die Zeit um 1 Stunde.

Schwenken: Während das Gerät in Betrieb ist, drücken Sie , um die Schwenkfunktion zu aktivieren. Die Schwenkanzeigeleuchte leuchtet auf. Drücken Sie die Taste erneut, um diese Funktion zu deaktivieren.

Bildschirm ausschalten: Drücken Sie , um alle Lichter auszuschalten. Drücken Sie die Taste erneut, um sie wieder einzuschalten.

Temperaturanzeige: Nachdem Sie die gewünschten Funktionen eingestellt haben, wechselt das Display automatisch zur Anzeige der aktuellen Umgebungstemperatur.

REINIGUNG UND WARTUNG

Reinigen Sie das Gerät mit einem neutralen Reinigungsmittel und einem weichen Tuch.

Achtung: Ziehen Sie vor der Reinigung immer den Netzstecker, da im Gerät hoher Druck herrscht. Vermeiden Sie es, Wasser in das Bedienfeld gelangen zu lassen.

Importeur:

Enstore GmbH, Rudolf-Diesel-Straße 7
71154 Nufringen-Germany

Korrekte Entsorgung dieses Produkts



- Diese Kennzeichnung weist darauf hin, dass dieses Produkt in der EU nicht mit anderem Hausmüll entsorgt werden darf.
- Um mögliche Schäden für die Umwelt oder die menschliche Gesundheit durch unkontrollierte Abfallentsorgung zu verhindern, recyceln Sie es verantwortungsvoll, um die nachhaltige Wiederverwendung von Materialressourcen zu fördern.
- Um Ihr gebrauchtes Gerät zurückzugeben, nutzen Sie bitte die Rückgabe- und Sammelsysteme oder kontaktieren Sie den Händler, bei dem das Produkt gekauft wurde. Er kann dieses Produkt umweltgerecht recyceln.

CIHAZ KILAVUZU BİR DEN FAZLA MODEL BİLGİSİ İÇİN OLUŞTURULMUŞ OLABİLECEĞİNİ LÜTFEN DİKKATE ALINIZ.
CIHAZINIZ, KILAVUZ İÇERİSİNDE BAŞEDİLEN ÖZELLİKLERİ İÇERMİYOR OLABİLİR.
BU DİL YAPAY ZEKA YARDIMI İLE ÇEVİRİLMİŞTİR.

GENEL GÜVENLİK TALİMATLARI & UYARILAR

- Bu cihazı kullanmadan önce lütfen kullanım kılavuzunu dikkatlice okuyunuz.
- Lütfen anma voltajının kullandığınız voltaj ile aynı olduğundan emin olunuz.
- Talimatları, garanti belgesini, satış fişini ve mümkünse iç ambalajı ile birlikte kartonu saklayınız!
- Cihaz yalnızca kişisel kullanım içindir, ticari ve profesyonel kullanım için değildir!
- Cihaz kullanılmadığında, aksesuar parçalar takılırken, cihaz temizlenirken ya da bir sorun meydana geldiğinde her zaman fişi prizden çekiniz. Önceden cihazı kapatınız. Kabloyu değil, fişi çekiniz.
- Çocukları elektrikli cihazların tehlikelerinden korumak için cihazı onların gözetimsiz kullanımına bırakmayınız. Bu nedenle, cihazı yerleştirirken çocukların cihaza erişemeyeceği bir konum seçiniz. Kablonun sarkmadığından emin olunuz.
- Cihazı ve kablosunu düzenli olarak hasar için kontrol ediniz. Herhangi bir hasar varsa cihaz kullanılmamalıdır.
- Çocukların cihazla oynamasına izin vermeyiniz. Çocukların plastik poşet gibi ambalaj malzemeleriyle oynamalarına izin vermeyiniz.
- Bu cihaz 8 yaş ve üzeri çocuklar ile fiziksel, duyuusal ya da zihinsel engelliler veya deneyim ve bilgi eksikliği olan kişiler tarafından, gözetim altında ya da güvenli kullanım talimatları verildiği ve olası tehlikeler anlaşıldığı takdirde kullanılabilir. Temizlik ve kullanıcı bakımı, 8 yaş altındaki çocuklar tarafından yapılmamalıdır.
- Cihazı kendiniz tamir etmeyiniz, bir sorun halinde yetkili bir uzmana danışınız.
- Güvenlik nedeniyle, kırık ya da hasar görmüş bir ana kablo yalnızca üretici, müşteri hizmetleri departmanımız ya da benzer nitelikli bir kişi tarafından eşdeğer bir kablo ile değiştirilebilir.
- Cihazı ve kablosunu ısı, doğrudan güneş ışığı, nem, keskin kenarlar gibi tehlikelerden uzak tutunuz.
- Cihazı kullanmadığınızda kapatınız ve fişini prizden çekiniz.
- Sadece tedarikçi tarafından sağlanan orijinal aksesuarları kullanınız.
- Cihazı dış mekânda kullanmayınız (cihaz dış mekân kullanımına uygun olmadığı sürece). Cihazı sıfır ya da sıfırın altındaki sıcaklıklara karşı her zaman koruyunuz.
- Cihazı suyun yakınında (küvet, lavabo vb.) kullanmayınız. Cihaz yağmur ya da neme maruz bırakılmamalıdır. Cihazı yalnızca elleriniz kuru olduğunda kullanınız.

TR

- Cihaz suya düşerse, çıkarmadan önce fişi prizden çekiniz. Su kaynağına dokunmayınız. Cihaz bir uzman tarafından kontrol edilmeden tekrar kullanılmamalıdır. Elektrik çarpması riskini önlemek için cihazı su ile temizlemeyiniz ya da suya daldırmayınız.
- Cihazı yalnızca amacına uygun olarak kullanınız.
- Bu cihaz yalnızca düzenlemelere uygun olarak kurulmuş topraklı bir prizde kullanılmalıdır. Besleme voltajının cihazın üzerinde belirtilen voltajla aynı olduğundan emin olunuz.
- Kullanım talimatlarında belirtilen amaçların dışında kullanılan, yanlış kullanılan ya da uzmanlar tarafından tamir edilmeyen cihazlar için garanti geçerli değildir.
- Cihazı her zaman düz ve yatay bir yüzeyde kullanınız.
- Cihaz, yükseklikten sert bir yüzeye düştükten sonra artık kullanılmamalıdır. Görünmeyen hasar bile cihazın işlevsel güvenliği üzerinde olumsuz etkilere neden olabilir. Cihaz yalnızca bir uzman tarafından kontrol edildikten sonra kullanılmalıdır.
- Cihazı fişinden tutarak taşımayınız ya da çekmeyiniz, çünkü kablonun kırılması nedeniyle kısa devre riski vardır. Güç kablosunu keskin kenarlardan çekmeyiniz, bükmeyiniz ya da kıstırmayınız.
- Eğer bir havalandırma deliği varsa, üzerini kapatmayınız. Havalandırma deliklerine herhangi bir sıvı ya da toz dökmeyiniz.
- Açık bölümlere parmak ya da başka nesnelere sokmayınız.
- Bu talimatlara uyulmaması ya da cihazın yanlış kullanılması sonucu oluşan hasarlardan sorumluluk kabul edilmemektedir.
- Hava giriş ya da çıkış ızgaralarını herhangi bir şekilde kapatmayınız ya da hava akışını kısıtlamayınız.
- Aşırı ısınmayı önlemek için hava akışı ızgaralarını toz ve saç birikintilerinden arındırılmış halde tutunuz, özellikle evcil hayvanlarınız varsa.
- Cihazı herhangi bir yüzeye dayayarak ızgaraları kapatmayınız ya da hava akışını engellemeyiniz.
- Tüm nesnelere cihazın ön ve arka tarafından en az 1 metre uzaklıkta tutunuz.
- Piller çocukların erişemeyeceği yerlerde saklanmalıdır. Yedek pilleri güvenli bir şekilde muhafaza ediniz. Kullanılmış pilleri derhal ve güvenli bir şekilde imha ediniz. Pillerin yutulduğunu ya da vücudun herhangi bir yerine yerleştirildiğini düşünüyorsanız, derhal tıbbi yardım alınız.
- Pil bölmesi güvenli bir şekilde kapanmıyorsa, ürünü kullanmayı bırakınız ve çocuklardan uzak tutunuz.

KULE FANINIZI TANIYIN

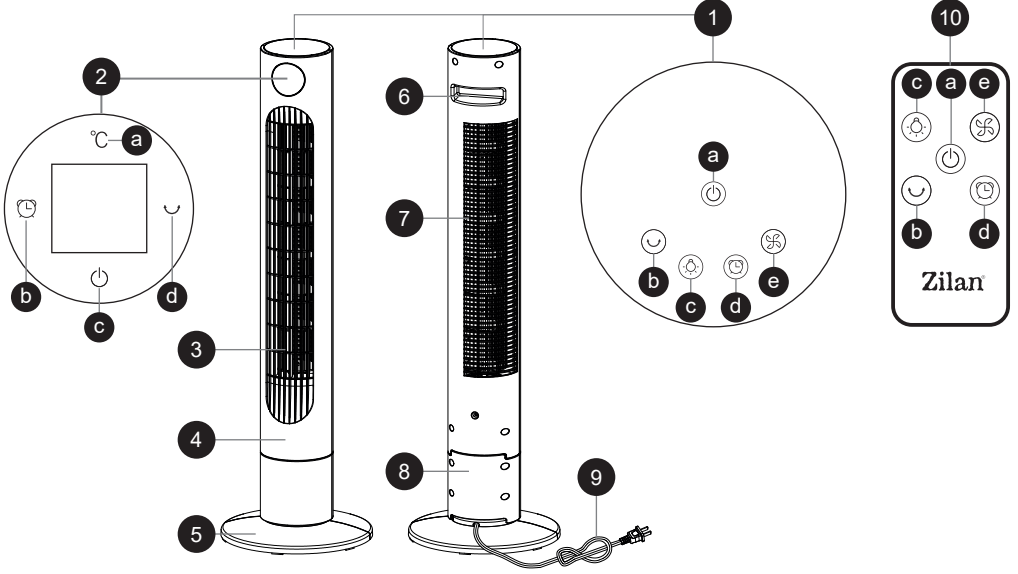

1. Kontrol Paneli
 - a. Açma/Kapama düğmesi
 - b. Salınım düğmesi
 - c. Ekranı kapatma düğmesi
 - d. Zamanlayıcı düğmesi
 - e. Hız düğmesi
2. Ekran
 - a. Sıcaklık ışığı
 - b. Zamanlayıcı ışığı
 - c. Açık/Kapalı ışığı
 - d. Salınım ışığı
3. Hava çıkışı
4. Ön kapak
5. Taban
6. Tutma yeri
7. Hava girişi
8. Arka kapak
9. Güç kablosu
10. Uzaktan kumanda

MONTAJ

F1

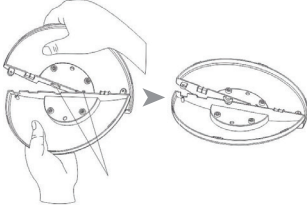

Kart yuvasını, diğer yarım taban panelinin yuvarlak girintisiyle hizalayın.

F2

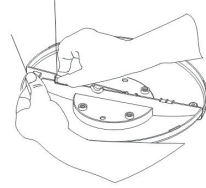

Bu bölgeyi bir elinizle tutarak düğmeyi yerine oturtun. Alt kapağı parmağınızla yukarı itin.

F4

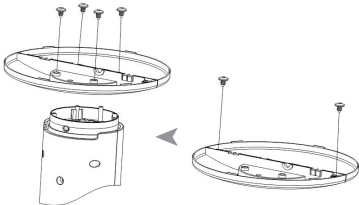

Vidaları deliklere yerleştirin.

F3

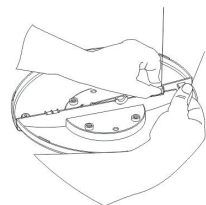

Diğer parçayı da aynı adımları (F2) takip ederek monte edin.

FONKSİYONLAR VE KULLANIM

Bekleme Modu: Güç kablosunun fişini prize takın. Ürün “di” sesi çıkararak bekleme moduna geçtiğini gösterir.

Açma: Bekleme modunda “⏻” tuşuna basın. Varsayılan rüzgâr hızı orta seviyededir ve ekranda “2” gösterilir.

Rüzgâr Hızı: “⏻” tuşuna basarak rüzgâr hızını değiştirebilirsiniz. Ekran sırasıyla “1-2-3-1...” şeklinde döner ve ilgili gösterge ışığı yanar.

Zamanlayıcı: Ürün çalışırken “⏻” tuşuna basarak zamanlayıcıyı etkinleştirin. Zamanlayıcı göstergesi yanar ve maksimum ayar 12 saattir. Her basışta süre 1 saat artar.

Salınım: Ürün çalışırken “⏻” tuşuna basarak salınım fonksiyonunu etkinleştirin. Salınım göstergesi ışığı yanar. Bu fonksiyonu devre dışı bırakmak için düğmeye tekrar basın.

Ekranı Kapatma: “⏻” tuşuna basarak tüm ışıkları kapatabilirsiniz. Işıkları tekrar açmak için tekrar basın.

Sıcaklık Gösterimi: İstediğiniz ayarları yaptıktan sonra ekran otomatik olarak mevcut ortam sıcaklığını göstermek için değişir.

TEMİZLİK VE BAKIM

Nötr bir deterjan ve yumuşak bir bezle temizleyin.

Dikkat: Temizlik yapmadan önce her zaman cihazın fişini prizden çekin, çünkü cihazın içinde yüksek basınç bulunmaktadır. Kontrol paneline su girmemesine özen gösterin.

Uygun ürün imhası



- İşbu işaret, mevcut ürünün AB içerisinde diğer evsel atıklarla birlikte imha edilmemesi gerektiğini belirtmektedir.
- Kontrol edilmemiş atık bertarafının çevreye ve insan sağlığına verebileceği muhtemel zararları önlemek adına, ürünü sorumluluk içinde maddi kaynakların sürdürülebilir yeniden kullanımına teşvik adına geri dönüştürün.
- Kullandığınız cihazın iadesi için, lütfen iade ve toplama sistemlerini kullanın veya ürünün satın alındığı bayi ile iletişime geçin. Çevresel güvenliği geri dönüşüm için mevcut ürünü sizden alacaklardır.

VEUILLEZ PRENDRE EN CONSIDERATION QUE LE MANUEL UTILISATEUR DE L'APPAREIL PEUT ETRE PREPARE POUR PLUS QU'UN MODELE IL SE PEUT QUE VOTRE APPAREIL NE POSSEDE PAS LES CARACTERISTIQUES QUI SONT CITEES DANS LE MANUEL UTILISATEUR. CETTE LANGUE A ÉTÉ TRADUITE AVEC L'AIDE DE L'INTELLIGENCE ARTIFICIELLE.

INSTRUCTIONS DE SÉCURITÉ GÉNÉRALES & AVERTISSEMENTS

- Avant d'utiliser cet appareil, veuillez lire attentivement le manuel d'instructions.
- Veuillez vous assurer que la tension nominale est la même que la tension que vous utilisez.
- Veuillez conserver les instructions, le certificat de garantie, le reçu de vente et, si possible, le carton avec l'emballage intérieur !
- L'appareil est destiné exclusivement à un usage privé et non à un usage commercial ou professionnel !
- Débranchez toujours la prise de la prise de courant lorsque l'appareil n'est pas utilisé, lors de la fixation des accessoires, du nettoyage de l'appareil ou en cas de perturbation. Éteignez l'appareil au préalable. Tirez sur la prise, pas sur le câble.
- Pour protéger les enfants des dangers des appareils électriques, ne les laissez jamais sans surveillance avec l'appareil. Par conséquent, lors du choix de l'emplacement de votre appareil, assurez-vous que les enfants n'ont pas accès à l'appareil. Veillez à ce que le câble ne pende pas.
- Testez régulièrement l'appareil et le câble pour détecter tout dommage. Si un dommage quelconque est détecté, l'appareil ne doit pas être utilisé.
- Ne laissez pas les enfants jouer avec l'appareil. Ne laissez pas les enfants jouer avec des matériaux d'emballage tels que des sacs en plastique.
- Cet appareil peut être utilisé par des enfants âgés de 8 ans et plus, ainsi que par des personnes souffrant de handicaps physiques, sensoriels ou mentaux, ou manquant d'expérience et de connaissances, à condition qu'ils soient surveillés ou aient reçu des instructions sur la manière d'utiliser l'appareil en toute sécurité et comprennent les dangers possibles. Le nettoyage et l'entretien ne doivent pas être effectués par des enfants sauf s'ils ont moins de 8 ans et sont supervisés.
- Ne réparez pas l'appareil vous-même, mais consultez plutôt un expert agréé en cas de problème.
- Pour des raisons de sécurité, un cordon d'alimentation endommagé ou cassé ne peut être remplacé que par un cordon équivalent du fabricant, de notre service clientèle ou d'une personne qualifiée similaire.
- Gardez l'appareil et le câble à l'écart de la chaleur, de la lumière directe du soleil, de l'humidité, des bords tranchants, et similaires.
- Éteignez l'appareil et débranchez-le lorsque vous ne l'utilisez pas.
- N'utilisez que les accessoires d'origine fournis par le fournisseur.
- Ne pas utiliser l'appareil à l'extérieur. (Sauf si l'appareil est conçu pour être utilisé à l'extérieur.) Protégez-le toujours contre les températures nulles ou inférieures à zéro.
- Ne jamais utiliser près de l'eau (baignoire, évier, etc.). L'appareil ne doit pas être exposé à la pluie ou à l'humidité. N'utilisez l'appareil que

lorsque vos mains sont sèches.

- Si l'appareil tombe dans l'eau, débranchez-le avant de le retirer de l'eau. Ne touchez pas la source d'eau. L'appareil doit être vérifié par un spécialiste avant d'être utilisé à nouveau. Pour éviter tout risque de choc électrique, ne nettoyez pas l'appareil avec de l'eau et ne l'immergez pas dans l'eau.
- N'utilisez l'appareil que pour l'usage prévu.
- Cet appareil ne doit être utilisé que lorsqu'il est connecté à une prise de terre installée conformément aux réglementations. Assurez-vous que la tension d'alimentation correspond à la tension indiquée sur la plaque signalétique.
- Les dommages survenus lors de l'utilisation de l'appareil à des fins autres que celles spécifiées dans les instructions ou en cas d'utilisation incorrecte ou de réparation non effectuée par des experts ne sont pas couverts par la garantie.
- Utilisez toujours l'appareil sur une surface plane et horizontale.
- L'appareil ne doit plus être utilisé en cas de chute sur une surface dure depuis une hauteur. Même un dommage invisible peut avoir des effets négatifs sur la sécurité fonctionnelle de l'appareil. L'appareil ne peut être utilisé qu'après avoir été vérifié par un professionnel.
- Ne transportez ou ne tirez jamais l'appareil en tenant la prise d'alimentation car il existe un risque de court-circuit en raison de la rupture du câble. Ne pliez pas, ne pincez pas et ne tirez pas le cordon d'alimentation sur des bords tranchants.
- Si un orifice de ventilation est présent, ne le couvrez pas. Ne versez aucun liquide ou poudre dans les orifices de ventilation.
- Ne mettez pas vos doigts ou d'autres objets dans les parties ouvertes de l'appareil.
- Aucune responsabilité n'est acceptée en cas de dommage causé par une utilisation incorrecte ou le non-respect de ces instructions.
- Ne couvrez pas ou n'obstruez pas les grilles d'entrée ou de sortie d'air de quelque manière que ce soit.
- Pour éviter la surchauffe, gardez les grilles d'aération exemptes de poussière et d'accumulation de poils, surtout si vous avez des animaux domestiques à l'intérieur.
- Ne couvrez pas les grilles et n'obstruez pas l'entrée ou la sortie de l'air en plaçant l'appareil contre une surface quelconque.
- Tenez tous les objets à au moins 1 mètre de l'avant et de l'arrière de l'appareil.
- Les piles doivent être tenues hors de portée des enfants. Rangez les piles de rechange en toute sécurité. Jetez immédiatement et en toute sécurité les piles usagées. Si vous pensez que des piles ont été avalées ou placées dans une partie quelconque du corps, consultez immédiatement un médecin.
- Si le compartiment à piles ne se ferme pas correctement, cessez d'utiliser le produit et gardez-le hors de portée des enfants.

APPRENEZ À CONNAÎTRE LE VENTILATEUR TOUR

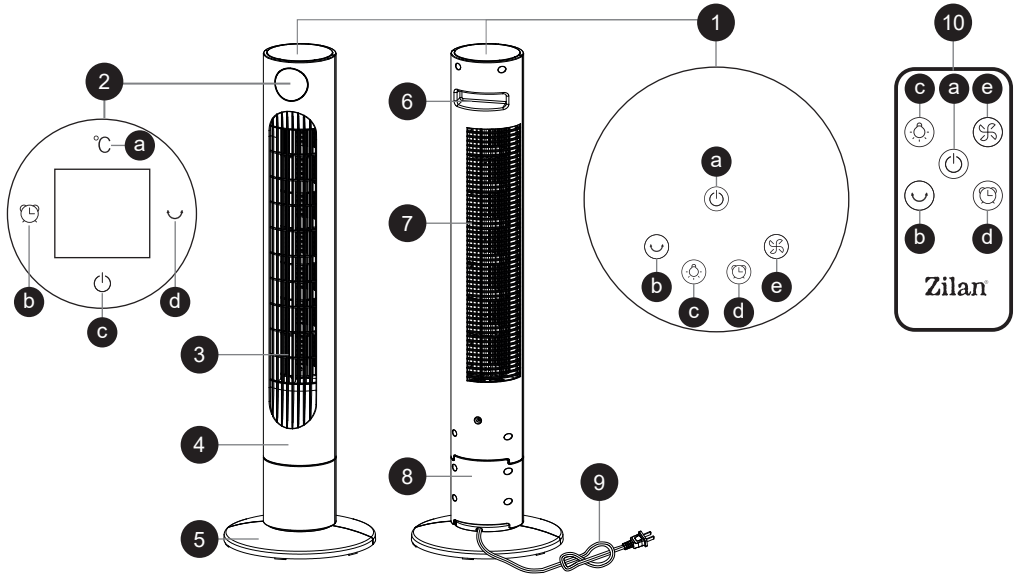

1. Panneau de commande
 a. Bouton Marche/Arrêt
 b. Bouton Oscillation
 c. Bouton Éteindre l'écran
 d. Bouton Minuterie
 e. Bouton Vitesse

2. Affichage
 a. Voyant de température
 b. Voyant de minuterie
 c. Voyant Marche/Arrêt
 d. Voyant Oscillation

3. Sortie d'air

4. Capot avant
 5. Base
 6. Poignée
 7. Entrée d'air
 8. Capot arrière
 9. Cordon d'alimentation
 10. Télécommande

ASSEMBLAGE

F1

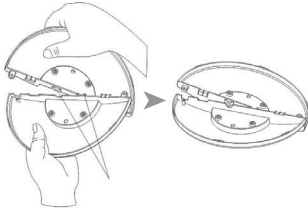

Tournez l'encoche de la carte pour l'aligner avec l'encoche ronde de l'autre moitié du panneau de base.

F2

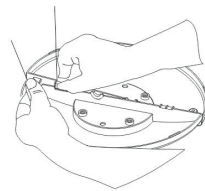

Tenez cette section d'une main et enclenchez le bouton. Utilisez votre doigt pour soulever le couvercle inférieur.

F4

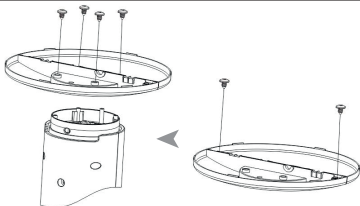

Insérez les vis dans les trous.

F3

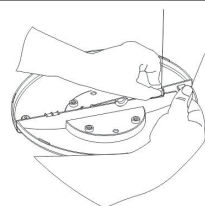



Répétez les mêmes étapes avec l'autre partie. (F2)

FNCTIONS ET UTILISATION

Veille : Insérez la fiche du cordon d'alimentation dans la prise. Le produit émettra un son "di", indiquant qu'il est passé en mode veille.

Allumer : En mode veille, appuyez sur . La vitesse par défaut est réglée sur moyenne, et l'affichage indiquera "2".

Vitesse du vent : Appuyez sur  pour faire défiler les réglages de la vitesse du vent. L'affichage passera entre "1-2-3-1..." dans cet ordre, avec le voyant correspondant qui s'allumera.

Minuteur : Pendant le fonctionnement du produit, appuyez sur  pour activer le minuteur. Le voyant du minuteur s'allumera, avec un réglage maximum de 12 heures. Chaque pression augmente la durée d'une heure.

Oscillation : Pendant le fonctionnement du produit, appuyez sur  pour activer la fonction d'oscillation. Le voyant d'oscillation s'allumera. Appuyez à nouveau sur le bouton pour désactiver cette fonction.

Éteindre l'écran : Appuyez sur  pour éteindre tous les voyants. Appuyez à nouveau pour les rallumer.

Affichage de la température : Après avoir réglé les fonctions souhaitées, l'affichage basculera automatiquement pour montrer la température ambiante actuelle.

NETTOYAGE ET ENTRETIEN

Nettoyez avec un détergent neutre et un chiffon doux.

Attention : Débranchez toujours l'appareil avant de le nettoyer, car il contient une pression élevée. Évitez que de l'eau ne pénètre dans le panneau de commande.

Élimination correcte de ce produit



- Ce marquage indique que ce produit ne doit pas être éliminé avec d'autres déchets ménagers dans l'UE.
- Pour éviter tout dommage possible à l'environnement ou à la santé humaine dû à une élimination incontrôlée des déchets, recyclez-le de manière responsable pour favoriser la réutilisation durable des ressources matérielles.
- Pour retourner votre appareil usagé, veuillez utiliser les systèmes de retour et de collecte ou contacter le détaillant où le produit a été acheté. Ils peuvent prendre ce produit pour un recyclage écologique sûr.

POR FAVOR CONSIDERE QUE EL MANUAL DEL PISPOSITIVO PUEDE SER ELABORADO CON INFORMACIÓN DE MÁS DE UN MODELO ES POSIBLE QUE SU DISPOSITIVO NO CONTenga LAS CARACTERÍSTICAS MENCIONADAS EN EL MANUAL. ESTE IDIOMA HA SIDO TRADUCIDO CON LA AYUDA DE INTELIGENCIA ARTIFICIAL.

INSTRUCCIONES GENERALES DE SEGURIDAD Y ADVERTENCIAS

- Antes de usar este dispositivo, lea detenidamente el manual de instrucciones.
- Asegúrese de que el voltaje nominal sea el mismo que el voltaje que está utilizando.
- Conserve las instrucciones, el certificado de garantía, el recibo de compra y, si es posible, el cartón con el embalaje interior.
- El dispositivo está destinado exclusivamente para uso privado, no para uso comercial ni profesional.
- Desenchufe siempre el dispositivo cuando no lo esté utilizando, al colocar partes accesorias, al limpiar el dispositivo o en caso de que ocurra una falla. Apague el dispositivo previamente. Tire del enchufe, no del cable.
- Para proteger a los niños de los peligros de los electrodomésticos, nunca los deje sin supervisión con el dispositivo. Por lo tanto, al seleccionar la ubicación de su dispositivo, hágalo de manera que los niños no tengan acceso al mismo. Asegúrese de que el cable no cuelgue.
- Revise regularmente el dispositivo y el cable para detectar posibles daños. Si hay algún tipo de daño, el dispositivo no debe usarse.
- No permita que los niños jueguen con el dispositivo. No permita que los niños jueguen con materiales de embalaje como bolsas de plástico.
- Este aparato puede ser utilizado por niños de 8 años o más y por personas con discapacidades físicas, sensoriales o mentales, o con falta de experiencia y conocimiento, siempre que estén supervisados o hayan recibido instrucciones sobre cómo usar el aparato de manera segura y comprendan los peligros posibles. La limpieza y el mantenimiento del usuario no deben ser realizados por niños a menos que tengan menos de 8 años y estén bajo supervisión.
- No repare el dispositivo usted mismo; consulte a un experto autorizado en caso de problemas.
- Por razones de seguridad, un cable de red roto o dañado solo puede ser reemplazado por un cable equivalente del fabricante, de nuestro departamento de servicio al cliente o de una persona cualificada similar.
- Mantenga el dispositivo y el cable alejados del calor, la luz solar directa, la humedad, bordes afilados y similares.
- Apague el dispositivo y desenchúfelo cuando no lo esté utilizando.
- Use solo accesorios originales proporcionados por el proveedor.
- No use el dispositivo al aire libre. (A menos que el dispositivo esté diseñado para uso exterior.) Protégelo siempre contra temperaturas de cero o bajo cero.
- Nunca lo use cerca del agua (bañera, fregadero, etc.). El aparato no

ES

debe estar expuesto a la lluvia o la humedad. Úselo solo cuando sus manos estén secas.

- Si el dispositivo cae al agua, desenchúfelo antes de sacarlo. No toque la fuente de agua. El dispositivo debe ser revisado por un especialista antes de ser utilizado nuevamente. Para evitar el riesgo de descarga eléctrica, no limpie el dispositivo con agua ni lo sumerja en agua.
- Use el dispositivo solo para el propósito previsto.
- Este dispositivo solo debe ser operado cuando esté conectado a un enchufe con conexión a tierra instalado de acuerdo con las normativas. Asegúrese de que el voltaje de alimentación corresponda al voltaje indicado en la placa de identificación.
- Los daños que ocurran cuando el dispositivo se use para fines distintos a los especificados en las instrucciones, se use incorrectamente o no sea reparado por expertos no están cubiertos por la garantía.
- Utilice siempre el dispositivo sobre una superficie plana y horizontal.
- El dispositivo no debe utilizarse más después de una caída sobre una superficie dura desde una altura. Incluso los daños invisibles pueden tener efectos negativos en la seguridad funcional del dispositivo. El dispositivo solo puede usarse después de ser revisado por un profesional.
- Nunca transporte o tire del dispositivo sujetándolo por el enchufe de alimentación, ya que existe el riesgo de un cortocircuito debido a la rotura del cable. No doble, pellizque ni tire del cable de alimentación sobre bordes afilados.
- Si hay una abertura de ventilación, no la cubra. No vierta ningún líquido ni polvo en las aberturas de ventilación.
- No introduzca los dedos u otros objetos en las partes abiertas del dispositivo.
- No se acepta responsabilidad por daños causados por el uso inadecuado o el incumplimiento de estas instrucciones.
- No cubra ni restrinja el flujo de aire hacia las rejillas de entrada o salida de ninguna manera.
- Para evitar el sobrecalentamiento, mantenga las rejillas de ventilación libres de acumulaciones de polvo y pelo, especialmente si tiene mascotas en interiores.
- No cubra las rejillas ni bloquee las entradas o salidas de aire colocando el aparato contra alguna superficie.
- Mantenga todos los objetos a al menos 1 metro de la parte frontal y trasera del aparato.
- Las baterías deben mantenerse fuera del alcance de los niños. Guarde las baterías de repuesto de manera segura. Deseche las baterías usadas de inmediato y de manera segura. Si cree que las baterías podrían haber sido ingeridas o introducidas en alguna parte del cuerpo, busque atención médica inmediata.
- Si el compartimento de las baterías no se cierra de manera segura, deje de usar el producto y manténgalo alejado de los niños.

CONOZCA EL VENTILADOR DE TORRE

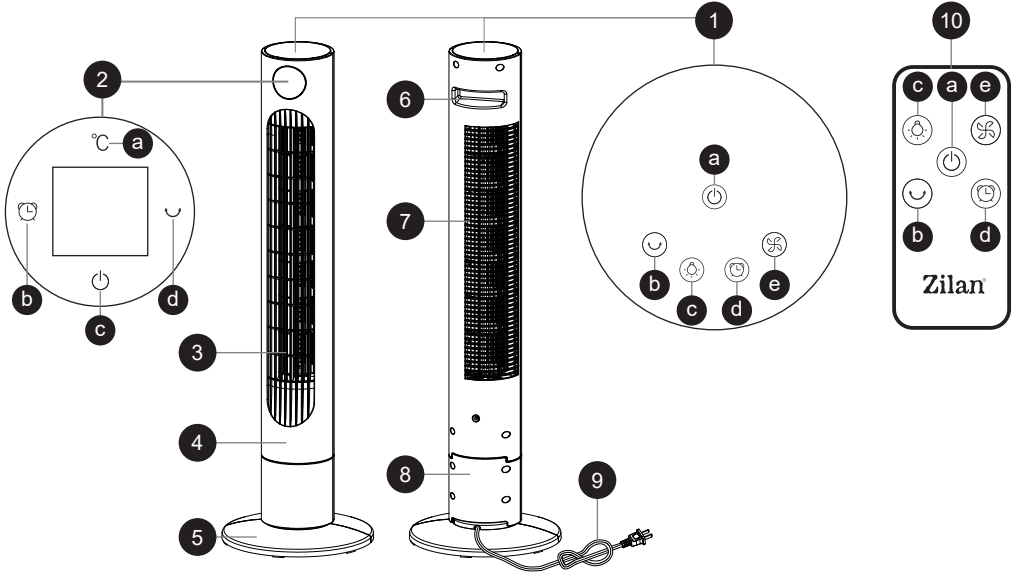

- | | | |
|----------------------------------|-----------------------------|--------------------------|
| 1. Panel de control | 2. Pantalla | 4. Cubierta frontal |
| a. Botón de encendido/apagado | a. Luz de temperatura | 5. Base |
| b. Botón de oscilación | b. Luz de temporizador | 6. Asa |
| c. Botón para apagar la pantalla | c. Luz de encendido/apagado | 7. Entrada de aire |
| d. Botón de temporizador | d. Luz de oscilación | 8. Cubierta trasera |
| e. Botón de velocidad | 3. Salida de aire | 9. Cable de alimentación |
| | | 10. Control remoto |

MONTAJE

F1

Gire la ranura para tarjetas para alinearla con la muesca redonda de la mitad del panel de la base.

F2

Sujete esta sección con una mano y encaje el botón. Use su dedo para empujar hacia arriba la cubierta inferior.

F3

Repita los mismos pasos con la otra parte. (F2)

F4

Inserte los tornillos en los orificios.

FUNCIONES Y OPERACIÓN

Modo en espera: Inserte el enchufe del cable de alimentación en el tomacorriente. El producto emitirá un sonido “di”, indicando que ha entrado en modo de espera.

Encender: En modo de espera, presione . La velocidad del viento predeterminada se ajustará a media, y la pantalla mostrará “2”.

Velocidad del viento: Presione  para alternar entre los ajustes de velocidad del viento. La pantalla cambiará entre “1-2-3-1...” en orden, y el indicador correspondiente se encenderá.

Temporizador: Mientras el producto esté en funcionamiento, presione  para activar el temporizador. El indicador del temporizador se encenderá, con un ajuste máximo de 12 horas. Cada vez que se presiona, el tiempo aumenta en 1 hora.

Oscilación: Mientras el producto esté en funcionamiento, presione  para habilitar la función de oscilación. El indicador de oscilación se encenderá. Presione nuevamente el botón para desactivar esta función.

Apagar la pantalla: Presione  para apagar todas las luces. Presione nuevamente para encenderlas.

Pantalla de temperatura: Después de configurar las funciones deseadas, la pantalla cambiará automáticamente para mostrar la temperatura ambiente actual.

LIMPIEZA Y MANTENIMIENTO

Limpie con un detergente neutro y un paño suave.

Atención: Siempre desconecte el aparato antes de limpiarlo, ya que hay alta presión dentro de la unidad. Evite que entre agua en el panel de control.

Disposición correcta de este producto



- Esta marca indica que este producto no debe desecharse con otros residuos domésticos en toda la UE.
- Para evitar posibles daños al medio ambiente o a la salud humana debido a una disposición de residuos no controlada, recíclalo de manera responsable para promover el reuso sostenible de los recursos materiales.
- Para devolver tu dispositivo usado, utiliza los sistemas de devolución y recolección o contacta al minorista donde se compró el producto. Pueden llevar este producto para su reciclaje ambiental seguro.

SI PREGA DI NOTARE CHE IL MANUALE DI ISTRUZIONI POTREBBE ESSERE STATO CREATO PER LE INFORMAZIONI DI PIU' DI UN MODELLO. IL VOSTRO APPARECCHIO POTREBBE NON INCLUDERE LE CARATTERISTICHE DESCRITTE NEL MANUALE. QUESTA LINGUA È STATA TRADOTTA CON L'AUTO DELL'INTELLIGENZA ARTIFICIALE.

ISTRUZIONI GENERALI PER LA SICUREZZA E AVVERTENZE

- Prima di utilizzare questo dispositivo, leggere attentamente il manuale di istruzioni.
- Assicurarsi che la tensione nominale sia la stessa della tensione utilizzata.
- Conservare le istruzioni, il certificato di garanzia, lo scontrino di vendita e, se possibile, la confezione interna con il cartone.
- Il dispositivo è destinato esclusivamente all'uso privato, non per uso commerciale o professionale.
- Rimuovere sempre la spina dalla presa di corrente quando il dispositivo non è in uso, quando si fissano parti accessorie, quando si pulisce il dispositivo o quando si verifica un guasto. Spegnerne prima il dispositivo. Tirare la spina, non il cavo.
- Per proteggere i bambini dai pericoli degli apparecchi elettrici, non lasciarli mai incustoditi con il dispositivo. Di conseguenza, quando si sceglie il luogo in cui posizionare il dispositivo, farlo in modo che i bambini non abbiano accesso al dispositivo. Assicurarsi che il cavo non penda.
- Controllare regolarmente il dispositivo e il cavo per eventuali danni. Se c'è qualche tipo di danno, il dispositivo non deve essere utilizzato.
- Non consentire ai bambini di giocare con il dispositivo. Non lasciare che i bambini giochino con materiali da imballaggio come sacchetti di plastica.
- Questo apparecchio può essere utilizzato da bambini di età pari o superiore a 8 anni e da persone con disabilità fisiche, sensoriali o mentali, o con mancanza di esperienza e conoscenza, a condizione che siano supervisionati o abbiano ricevuto istruzioni su come utilizzare l'apparecchio in sicurezza e comprendano i pericoli possibili. La pulizia e la manutenzione dell'utente non devono essere effettuate dai bambini, a meno che non abbiano meno di 8 anni e siano sotto supervisione.
- Non riparare il dispositivo da solo; in caso di problemi, consultare un esperto autorizzato.
- Per motivi di sicurezza, un cavo di alimentazione rotto o danneggiato può essere sostituito solo con un cavo equivalente del produttore, del nostro servizio clienti o di una persona qualificata simile.
- Mantenere il dispositivo e il cavo lontani da fonti di calore, luce solare diretta, umidità, bordi affilati e simili.
- Spegnerne il dispositivo e scollegarlo quando non è in uso.
- Utilizzare solo accessori originali forniti dal fornitore.
- Non utilizzare il dispositivo all'aperto. (A meno che il dispositivo non sia progettato per l'uso all'esterno.) Proteggerlo sempre da temperature pari o inferiori a zero.

IT

- Non utilizzare mai vicino all'acqua (vasca da bagno, lavandino, ecc.). L'apparecchio non deve essere esposto alla pioggia o all'umidità. Usare il dispositivo solo quando le mani sono asciutte.
- Se il dispositivo cade in acqua, scollegarlo prima di rimuoverlo. Non toccare la fonte d'acqua. Il dispositivo deve essere controllato da uno specialista prima di essere utilizzato nuovamente. Per evitare il rischio di scosse elettriche, non pulire il dispositivo con acqua né immergerlo in acqua.
- Utilizzare il dispositivo solo per lo scopo previsto.
- Questo dispositivo deve essere utilizzato solo quando collegato a una presa con messa a terra installata secondo le normative. Assicurarsi che la tensione di alimentazione corrisponda alla tensione indicata sulla targhetta.
- I danni che si verificano quando il dispositivo viene utilizzato per scopi diversi da quelli specificati nelle istruzioni, viene utilizzato in modo errato o non viene riparato da esperti non sono coperti dalla garanzia.
- Utilizzare sempre il dispositivo su una superficie piana e orizzontale.
- Il dispositivo non deve più essere utilizzato dopo una caduta su una superficie dura da una certa altezza. Anche i danni invisibili possono avere effetti negativi sulla sicurezza funzionale del dispositivo. Il dispositivo può essere utilizzato solo dopo essere stato controllato da un professionista.
- Non trasportare o tirare mai il dispositivo tenendolo per la spina di alimentazione, poiché esiste il rischio di un cortocircuito a causa della rottura del cavo. Non piegare, pizzicare o tirare il cavo di alimentazione su bordi affilati.
- Se è presente una presa d'aria, non coprirla. Non versare liquidi o polveri nelle prese d'aria.
- Non inserire dita o altri oggetti nelle parti aperte del dispositivo.
- Non si accettano responsabilità in caso di danni causati da un uso improprio o dal mancato rispetto di queste istruzioni.
- Non coprire o limitare in alcun modo il flusso d'aria alle griglie di ingresso o di uscita.
- Per evitare il surriscaldamento, mantenere le griglie di ventilazione libere da accumuli di polvere e capelli, specialmente se si hanno animali domestici in casa.
- Non coprire le griglie né bloccare l'ingresso o l'uscita del flusso d'aria posizionando l'apparecchio contro una superficie.
- Mantenere tutti gli oggetti ad almeno 1 metro dalla parte anteriore e posteriore dell'apparecchio.
- Le batterie devono essere tenute fuori dalla portata dei bambini. Conservare le batterie di ricambio in modo sicuro. Smaltire immediatamente e in modo sicuro le batterie usate. Se si pensa che le batterie siano state ingerite o inserite in qualche parte del corpo, rivolgersi immediatamente a un medico.
- Se il vano batterie non si chiude in modo sicuro, interrompere l'uso del prodotto e tenerlo lontano dai bambini.

CONOSCERE IL VENTILATORE A TORRE

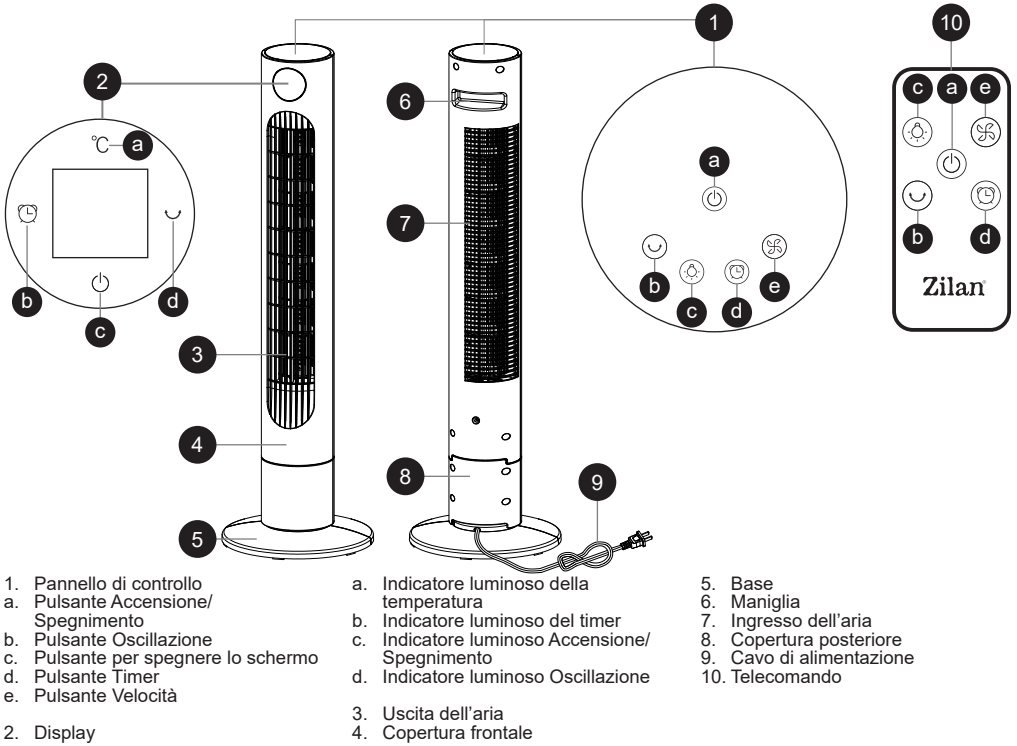

ASSEMBLAGGIO

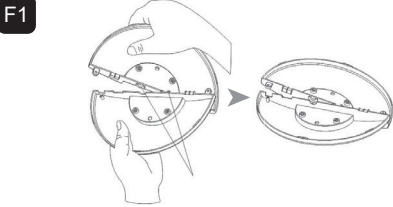

F1
Ruotare la fessura della scheda per allinearla con la tacca rotonda dell'altra metà della base.

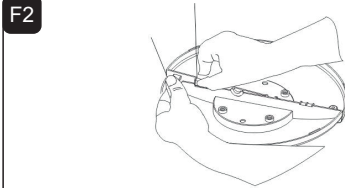

F2
Tenere questa sezione con una mano e agganciare il pulsante. Utilizzare un dito per spingere verso l'alto il coperchio inferiore.

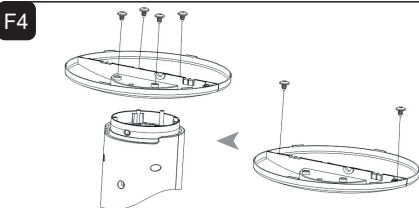

F4
Inserire le viti nei fori.

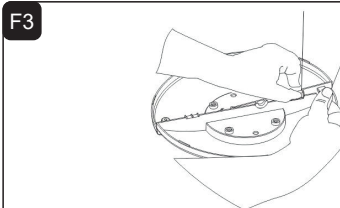



F3
Ripetere gli stessi passaggi con l'altra parte. (F2)

FUNZIONI E OPERAZIONE

Standby: Inserire la spina del cavo di alimentazione nella presa. Il prodotto emetterà un suono “di”, indicando che è entrato in modalità standby.

Accensione: In modalità standby, premere . La velocità del vento predefinita è impostata su media e il display mostrerà “2”.

Velocità del vento: Premere  per scorrere le impostazioni di velocità del vento. Il display cambierà ciclicamente tra “1-2-3-1...” in ordine, con l'accensione della spia corrispondente.

Timer: Durante il funzionamento del prodotto, premere  per attivare il timer. La spia del timer si accenderà, con un'impostazione massima di 12 ore. Ogni pressione aumenta il tempo di 1 ora.

Oscillazione: Durante il funzionamento del prodotto, premere  per abilitare la funzione di oscillazione. La spia di oscillazione si accenderà. Premere nuovamente il pulsante per disabilitare questa funzione.

Spegnimento dello schermo: Premere  per spegnere tutte le luci. Premere nuovamente per riaccenderle.

Display della temperatura: Dopo aver impostato le funzioni desiderate, il display passerà automaticamente a mostrare la temperatura ambiente attuale.

PULIZIA E MANUTENZIONE

Pulire con un detergente neutro e un panno morbido.

Attenzione: Scollegare sempre l'apparecchio prima di pulirlo, poiché all'interno dell'unità c'è alta pressione. Evitare che l'acqua entri nel pannello di controllo.

Smaltimento corretto di questo prodotto



- Questa marcatura indica che questo prodotto non deve essere smaltito con altri rifiuti domestici in tutta l'UE.
- Per evitare possibili danni all'ambiente o alla salute umana derivanti da uno smaltimento non controllato dei rifiuti, riciclarlo responsabilmente per promuovere il riutilizzo sostenibile delle risorse materiali.
- Per restituire il dispositivo usato, utilizzare i sistemi di ritorno e raccolta o contattare il rivenditore presso il quale è stato acquistato il prodotto. Possono prendere questo prodotto per un riciclo sicuro per l'ambiente.

RENĂINĂI CĂ MANUALUL INFORMATIV A FOST CREAT PENTRU MAI MULTE MODELE ALE ACESTUI DISPOZITIV ESTE POSIBIL CA UNELE CARACTERISTICI MENȚIONATE ÎN MANUAL SĂ NU FIE DISPONIBILE PE DISPOZITIVULUI DVS. ACEASTĂ LIMBĂ A FOST TRADUSĂ CU AJUTORUL INTELIGENȚEI ARTIFICIALE.

INSTRUCȚIUNI ȘI AVERTISMENTE GENERALE DE SIGURANȚĂ

- Înainte de a utiliza acest aparat, citiți cu atenție manualul de instrucțiuni.
- Asigurați-vă că tensiunea nominală este aceeași cu tensiunea pe care o folosiți.
- Păstrați instrucțiunile, certificatul de garanție, bonul de vânzare și, dacă este posibil, cartonul cu ambalajul interior!
- Aparatul este destinat exclusiv pentru uz privat și nu pentru uz comercial sau profesional!
- Deconectați întotdeauna aparatul de la priză atunci când nu este utilizat, când montați piese accesorii, curățați aparatul sau în cazul apariției unei defecțiuni. Opriiți aparatul în prealabil. Trageți de priză, nu de cablu.
- Pentru a proteja copiii de pericolele reprezentate de aparatele electrice, nu îi lăsați niciodată nesupravegheați cu aparatul. Așadar, alegeți locația aparatului astfel încât copiii să nu aibă acces la el. Aveți grijă că cablul să nu atârne.
- Testați aparatul și cablul în mod regulat pentru eventuale deteriorări. Dacă există vreo deteriorare, aparatul nu trebuie utilizat.
- Nu permiteți copiilor să se joace cu aparatul. Nu lăsați copiii să se joace cu materiale de ambalare, cum ar fi pungile de plastic.
- Această unitate poate fi utilizată de copii cu vârsta de 8 ani și peste, precum și de persoane cu dizabilități fizice, senzoriale sau mentale, sau lipsă de experiență și cunoștințe, cu condiția să fie supravegheați sau să li se ofere instrucțiuni privind utilizarea sigură a aparatului și să înțeleagă posibilele pericole. Curățarea și întreținerea nu trebuie efectuate de copii decât dacă au vârsta sub 8 ani și sunt supravegheați.
- Nu reparați aparatul singur, ci consultați un expert autorizat în caz de probleme.
- Din motive de siguranță, un cablu de alimentare defect sau deteriorat poate fi înlocuit doar cu un cablu echivalent de către producător, departamentul nostru de service pentru clienți sau o persoană calificată similar.
- Păstrați aparatul și cablul departe de căldură, lumina directă a soarelui, umiditate, margini ascuțite și altele asemenea.
- Opriiți aparatul și deconectați-l de la priză atunci când nu îl utilizați.
- Folosiți doar accesorii originale furnizate de furnizor.
- Nu utilizați aparatul în exterior. (Cu excepția cazului în care aparatul este conceput pentru a fi utilizat în exterior.) Protejați întotdeauna împotriva temperaturilor zero sau sub zero.
- Nu folosiți niciodată aparatul în apropierea apei (cadă, chiuvetă etc.). Aparatul nu trebuie expus la ploaie sau umiditate. Folosiți aparatul

numai atunci când mâinile dvs. sunt uscate.

- Dacă aparatul cade în apă, deconectați-l înainte de a-l scoate din apă. Nu atingeți sursa de apă. Aparatul trebuie verificat de un specialist înainte de a fi utilizat din nou. Pentru a evita riscul de electrocutare, nu curățați aparatul cu apă și nu-l scufundați în apă.
- Folosiți aparatul numai pentru scopul prevăzut.
- Această unitate trebuie să fie operată numai când este conectată la o priză împământată instalată conform reglementărilor. Asigurați-vă că tensiunea de alimentare corespunde cu tensiunea specificată pe plăcuța de identificare.
- Daunele care apar atunci când aparatul este utilizat în scopuri diferite de cele specificate în instrucțiuni, este utilizat incorect sau nu este reparat de experți nu sunt acoperite de garanție.
- Folosiți întotdeauna aparatul pe o suprafață plană și orizontală.
- Aparatul nu trebuie să mai fie utilizat după ce a căzut pe o suprafață dură de la o înălțime considerabilă. Chiar și daunele invizibile pot afecta negativ siguranța funcțională a aparatului. Aparatul poate fi utilizat doar după ce a fost verificat de un profesionist.
- Nu transportați și nu trageți aparatul ținându-l de priza de alimentare, deoarece există riscul unui scurtcircuit din cauza ruperii cablului. Nu îndoiiți, nu prindeți și nu trageți cablul de alimentare peste margini ascuțite.
- Dacă există o gaură de ventilație, nu o acoperiți. Nu turnați niciun lichid sau praf în găurile de ventilație.
- Nu introduceți degetele sau alte obiecte în părțile deschise ale aparatului.
- Nu se acceptă răspunderea în caz de daune cauzate de utilizarea necorespunzătoare sau nerespectarea acestor instrucțiuni.
- Nu acoperiți sau restricționați circulația aerului către grilele de admisie sau evacuare în niciun fel.
- Pentru a evita supraîncălzirea, mențineți grilele de aerisire libere de praf și acumulări de păr, mai ales dacă aveți animale de companie în interior.
- Nu acoperiți grilele și nu blocați intrările sau ieșirile de aer plasând aparatul împotriva unei suprafețe.
- Mențineți toate obiectele la cel puțin 1 metru de partea din față și de spatele aparatului.
- Bateriile trebuie să fie păstrate departe de copii. Depozitați bateriile de rezervă în siguranță. Aruncați imediat și în siguranță bateriile folosite. Dacă credeți că o baterie ar fi fost înghițită sau plasată în orice parte a corpului, căutați imediat asistență medicală.
- Dacă compartimentul bateriilor nu se închide corespunzător, opriți utilizarea produsului și păstrați-l departe de copii.

CUNOAȘTEȚI VENTILATORUL TURN

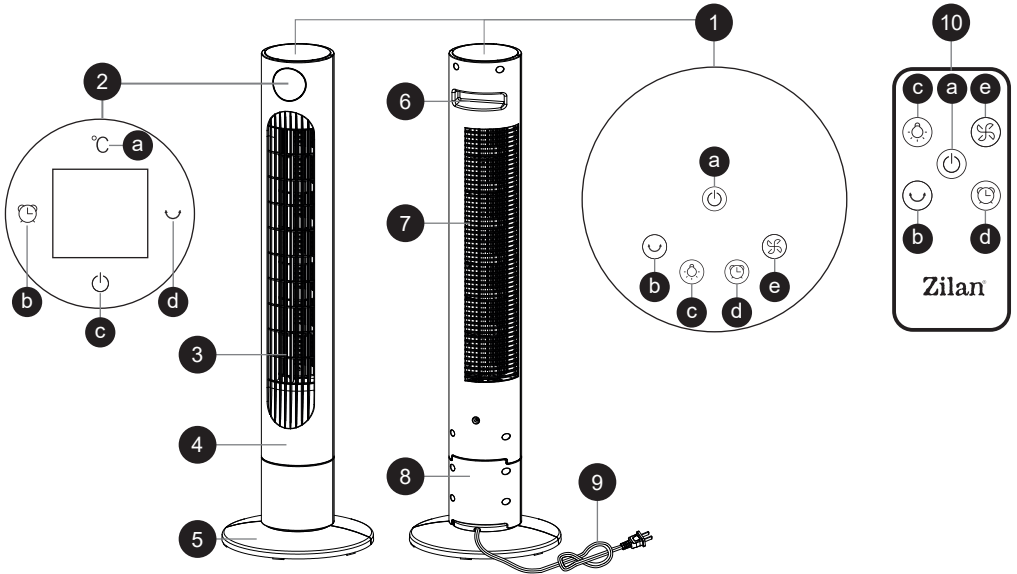

1. Panou de control
- a. Buton Pornit/Oprit
- b. Buton Oscilare
- c. Buton Oprire ecran
- d. Buton Temporizator
- e. Buton Viteză

2. Afișaj
- a. Indicator lumină temperatură
- b. Indicator lumină temporizator
- c. Indicator lumină Pornit/Oprit
- d. Indicator lumină oscilare
3. Ieșire aer

4. Capac frontal
5. Bază
6. Mâner
7. Admisie aer
8. Capac spate
9. Cablu de alimentare
10. Telecomandă

ASAMBLARE

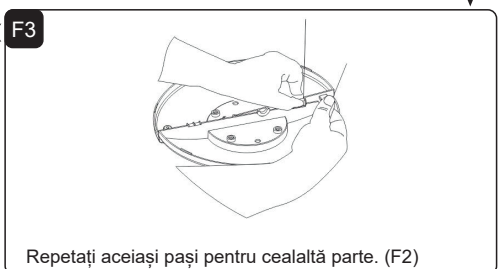
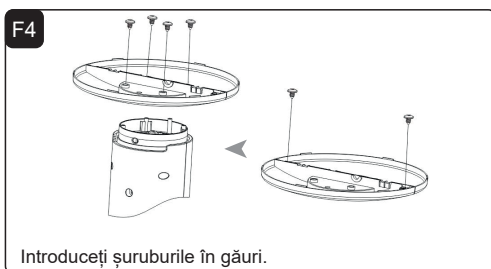
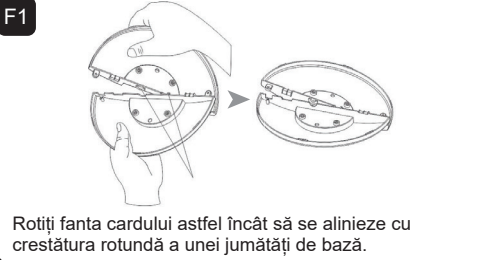



FUNCȚII ȘI OPERARE

Standby: Introduceți ștecherul cablului de alimentare în priză. Produsul va emite un sunet „di”, indicând că a intrat în modul standby.

Pornire: În modul standby, apăsați . Viteza implicită a vântului este setată la mediu, iar afișajul va indica „2”.

Viteza vântului: Apăsați  pentru a comuta între setările de viteză a vântului. Afișajul va alterna între „1-2-3-1...” în ordine, iar indicatorul corespunzător se va aprinde.

Temporizator: În timp ce produsul funcționează, apăsați  pentru a activa temporizatorul. Indicatorul temporizatorului se va aprinde, cu o setare maximă de 12 ore. Fiecare apăsare crește timpul cu 1 oră.

Oscilare: În timp ce produsul funcționează, apăsați  pentru a activa funcția de oscilare. Indicatorul de oscilare se va aprinde. Apăsați din nou butonul pentru a dezactiva această funcție.

Oprirea afișajului: Apăsați  pentru a opri toate luminile. Apăsați din nou pentru a le reporni.

Afișajul temperaturii: După setarea funcțiilor dorite, afișajul va comuta automat pentru a arăta temperatura ambientală curentă.

CURĂȚARE ȘI ÎNTREȚINERE

Curățați cu un detergent neutru și o cârpă moale.

Atenție: Deconectați întotdeauna aparatul de la priză înainte de curățare, deoarece există o presiune ridicată în interiorul unității. Evitați pătrunderea apei în panoul de control.

Importator:

•S.C. Zilanrom Trading S.r.l.

Sos. Bucuresti-Urziceni nr 64B, Afumati, Jud ilfov (office@zilan.ro)

•S.C. Scule si Unelte Design S.r.l.

Strada 3, nr 11A, Afumati, jud ilfov (office@zilanoftical.ro)

Eliminarea corectă a acestui produs



- Această marcă indică faptul că acest produs nu trebuie eliminat împreună cu alte deșeuri menajere în întreaga UE.
- Pentru a preveni posibilele daune aduse mediului înconjurător sau sănătății umane prin eliminarea necontrolată a deșeurilor, reciclați-l responsabil pentru a promova reutilizarea durabilă a resurselor materiale.
- Pentru a returna dispozitivul utilizat, vă rugăm să utilizați sistemele de returnare și colectare sau să contactați comerciantul de la care ați achiziționat produsul. Aceștia pot prelua acest produs pentru reciclarea sigură a mediului înconjurător.

NALEŻY PAMIĘTAĆ, ŻE INSTRUKCJA URZĄDZENIA MOŻE BYĆ UTWORZONA I ZAWIERAĆ WIĘCEJ INFORMACJI DOTYCZĄCYCH NIE TYLKO TEGO O MODELU. TWOJE URZĄDZENIE MOŻE NIE ZAWIERAĆ FUNKCJI WYMIENIONYCH W INSTRUKCJI URZĄDZENIA. TEN JĘZYK ZOSTAŁ PRZETŁUMACZONY ZA POMOCĄ SZTUCZNEJ INTELIGENCJI.

INSTRUKCJE OGÓLNE DOTYCZĄCE BEZPIECZEŃSTWA I OSTRZEŻENIA

- Przed użyciem tego urządzenia prosimy uważnie przeczytać instrukcję obsługi.
- Proszę upewnić się, że napięcie znamionowe jest takie samo jak napięcie, którego używasz.
- Proszę zachować instrukcję, certyfikat gwarancji, paragon oraz, jeśli to możliwe, karton z wewnętrznym opakowaniem!
- Urządzenie jest przeznaczone wyłącznie do użytku prywatnego, a nie do użytku komercyjnego ani profesjonalnego!
- Zawsze wyciągaj wtyczkę z gniazdka, gdy urządzenie nie jest używane, gdy podłączasz części dodatkowe, czyścisz urządzenie lub gdy występuje jakiegokolwiek zakłócenie. Najpierw wyłącz urządzenie. Chwyć za wtyczkę, nie za kabel.
- Aby chronić dzieci przed niebezpieczeństwami związanymi z urządzeniami elektrycznymi, nigdy nie zostawiaj ich bez nadzoru z urządzeniem. W związku z tym, wybierając lokalizację dla urządzenia, zrób to w taki sposób, aby dzieci nie miały dostępu do urządzenia. Upewnij się, że kabel nie zwisa.
- Regularnie sprawdzaj urządzenie i kabel pod kątem uszkodzeń. Jeśli wystąpi jakiegokolwiek uszkodzenie, nie należy używać urządzenia.
- Nie pozwól dzieciom bawić się urządzeniem. Nie pozwalaj dzieciom bawić się materiałami opakowaniowymi, takimi jak torby plastikowe.
- Ten sprzęt może być używany przez dzieci w wieku 8 lat i starsze oraz przez osoby z niepełnosprawnościami fizycznymi, sensorycznymi lub umysłowymi, lub bez doświadczenia i wiedzy, pod warunkiem, że są one nadzorowane lub otrzymały instrukcje dotyczące bezpiecznego korzystania z urządzenia oraz rozumieją możliwe zagrożenia. Czyszczenie i konserwacja użytkownika nie powinny być wykonywane przez dzieci, chyba że mają mniej niż 8 lat i są pod nadzorem.
- Nie naprawiaj urządzenia samodzielnie, skonsultuj się z autoryzowanym specjalistą w przypadku problemu.
- Z powodów bezpieczeństwa uszkodzony lub uszkodzony kabel zasilający może być wymieniony tylko na równoważny kabel od producenta, naszego działu obsługi klienta lub podobnej wykwalifikowanej osoby.
- Trzymaj urządzenie i kabel z dala od ciepła, bezpośredniego światła słonecznego, wilgoci, ostrych krawędzi itp.
- Wyłącz urządzenie i odłącz je, gdy nie używasz urządzenia.
- Używaj tylko oryginalnych akcesoriów dostarczonych przez dostawcę.
- Nie używaj urządzenia na zewnątrz. (Chyba że urządzenie jest zaprojektowane do używania na zewnątrz.) Zawsze chroń je przed zerowymi lub ujemnymi temperaturami.
- Nigdy nie używaj w pobliżu wody (wanna, zlew itp.). Urządzenie nie powinno być narażone na deszcz ani wilgoć. Używaj urządzenia tylko

wtedy, gdy ręce są suche.

- Jeśli urządzenie wpadnie do wody, odłącz je przed wyjęciem z wody. Nie dotykaj źródła wody. Urządzenie musi zostać sprawdzone przez specjalistę przed ponownym użyciem. Aby uniknąć ryzyka porażenia prądem, nie czyść urządzenia wodą ani nie zanurzaj go w wodzie.
- Używaj urządzenia tylko do zamierzonego celu.
- To urządzenie może być obsługiwane tylko wtedy, gdy jest podłączone do uziemionego gniazdka zainstalowanego zgodnie z przepisami. Upewnij się, że napięcie zasilające odpowiada napięciu podanemu na tabliczce znamionowej.
- Szkody, które wystąpią, gdy urządzenie jest używane w innych celach niż te określone w instrukcji, lub jest używane nieprawidłowo, lub nie jest naprawiane przez ekspertów, nie są objęte gwarancją.
- Zawsze używaj urządzenia na płaskiej i poziomej powierzchni.
- Urządzenie nie powinno być już używane po upadku na twardą powierzchnię z wysokości. Nawet niewidoczne uszkodzenia mogą wpływać negatywnie na bezpieczeństwo funkcjonalne urządzenia. Urządzenie można używać tylko po sprawdzeniu przez specjalistę.
- Nigdy nie przenoś ani nie ciągnij urządzenia, trzymając za wtyczkę, ponieważ istnieje ryzyko zwarcia spowodowanego zerwaniem kabla. Nie wyginaj, nie uciskaj ani nie ciągnij kabla zasilającego przez ostre krawędzie.
- Jeśli istnieje otwór wentylacyjny, nie zakrywaj go. Nie wlewaj żadnych płynów ani proszków do otworów wentylacyjnych.
- Nie wkładaj palców ani innych przedmiotów do otwartych części urządzenia.
- Nie ponosimy odpowiedzialności za szkody spowodowane niewłaściwym użytkowaniem lub nieprzestrzeganiem tych instrukcji.
- Nie zakrywaj ani nie ograniczaj przepływu powietrza do wlotów lub wylotów w jakikolwiek sposób.
- Aby uniknąć przegrzania, utrzymuj kratki wentylacyjne wolne od kurzu i nagromadzonego włosia, szczególnie jeśli masz zwierzęta domowe.
- Nie zakrywaj krątek ani nie blokuj wejść lub wyjść powietrza, stawiając urządzenie w pobliżu jakiegokolwiek powierzchni.
- Utrzymuj wszystkie przedmioty w odległości co najmniej 1 metra od przedniej i tylnej strony urządzenia.
- Baterie należy trzymać z dala od dzieci. Przechowuj zapasowe baterie w bezpiecznym miejscu. Natychmiast i bezpiecznie pozbywaj się używanych baterii. Jeśli uważasz, że baterie mogły zostać połknięte lub umieszczone w jakiegokolwiek części ciała, natychmiast zgłoś się po pomoc medyczną.
- Jeśli komora baterii nie zamyka się szczelnie, przestań używać produktu i trzymaj go z dala od dzieci.

POZNAJ WENTYLATOR TOWER

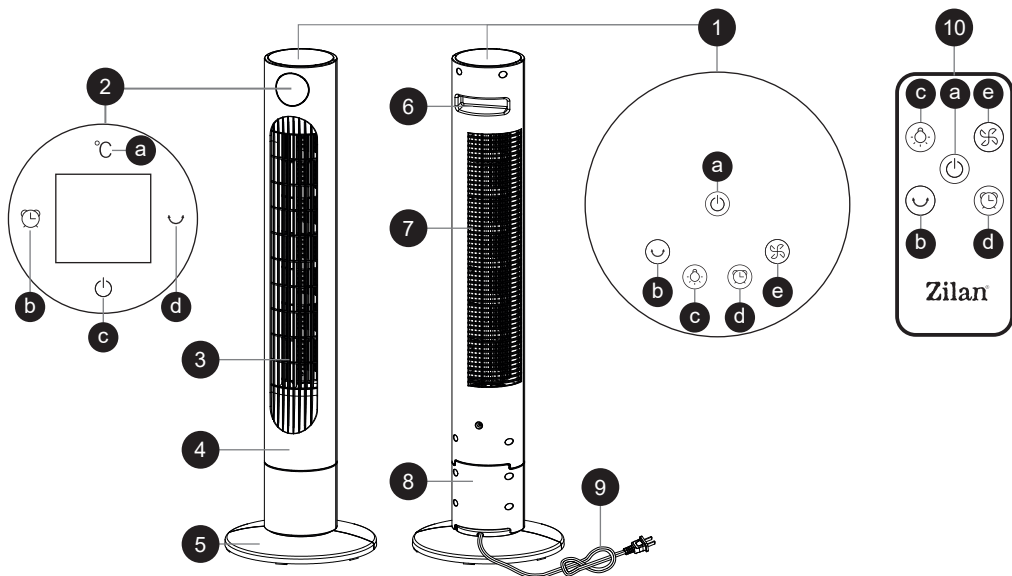

- | | | |
|-----------------------------------------------------------------------------------------------------------------------------------------------------------------------------------------------------------------------------------|---------------------------------------------------------------------------------------------------------------------------------------------------------------------------------|-----------------------------------------------------------------------------------------------------------------------------------------------------------------------------------------------------------------------------------------------------------------------|
| <p>1. Panel sterowania
 a. Przycisk Włącz/Wyłącz
 b. Przycisk Swing
 c. Przycisk wyłączenia ekranu
 d. Przycisk timera
 e. Przycisk prędkości</p> | <p>2. Wyświetlacz
 a. Wskaźnik temperatury
 b. Wskaźnik timera
 c. Wskaźnik włącz/wyłącz
 d. Wskaźnik swing</p> | <p>3. Wylot powietrza</p> <p>4. Przednia osłona
 5. Podstawa
 6. Uchwyt
 7. Wlot powietrza
 8. Tylna osłona
 9. Przewód zasilający
 10. Pilot zdalnego sterowania</p> |
|-----------------------------------------------------------------------------------------------------------------------------------------------------------------------------------------------------------------------------------|---------------------------------------------------------------------------------------------------------------------------------------------------------------------------------|-----------------------------------------------------------------------------------------------------------------------------------------------------------------------------------------------------------------------------------------------------------------------|

MONTAŻ

F1

Obróć slot na kartę, aby dopasować go do okrągłego wycięcia drugiej części panelu podstawy.

F2

Trzymaj tę sekcję jedną ręką i wciśnij przycisk. Użyj palca, aby podnieść dolną osłonę.

F4

Wkręć śruby w otwory.

F3

Powtórz te same kroki z drugą częścią. (F2)

FUNKCJE I OBSŁUGA

Tryb czuwania: Podłącz wtyczkę przewodu zasilającego do gniazdka. Produkt wyda dźwięk „di”, co oznacza, że przeszedł w tryb czuwania.

Włączanie: W trybie czuwania naciśnij przycisk . Domyślna prędkość wiatru ustawiona jest na średnią, a wyświetlacz pokaże „2”.

Prędkość wiatru: Naciśnij przycisk , aby przełączyć ustawienia prędkości wiatru. Wyświetlacz będzie zmieniać się kolejno między „1-2-3-1...”, a odpowiednia dioda wskaźnika będzie się zapalać.

Timer: Podczas pracy urządzenia naciśnij przycisk , aby aktywować timer. Zapali się dioda wskaźnika timera, z maksymalnym ustawieniem 12 godzin. Każde naciśnięcie zwiększa czas o 1 godzinę.

Oscylacja: Podczas pracy urządzenia naciśnij przycisk , aby włączyć funkcję oscylacji. Zapali się dioda wskaźnika oscylacji. Naciśnij przycisk ponownie, aby wyłączyć tę funkcję.

Wyłączenie ekranu: Naciśnij przycisk , aby wyłączyć wszystkie światła. Naciśnij go ponownie, aby je włączyć.

Wyświetlanie temperatury: Po ustawieniu pożądanых funkcji wyświetlacz automatycznie przełączy się, pokazując aktualną temperaturę otoczenia.

CZYSZCZENIE I KONSERWACJA

Czyścić za pomocą neutralnego detergentu i miękkiej ściereczki.

Uwaga: Zawsze odłącz urządzenie od zasilania przed czyszczeniem, ponieważ wewnątrz urządzenia panuje wysokie ciśnienie. Unikaj dostania się wody do panelu sterowania.

Importer: Zilan Polska Sp. z o.o., ul. gen. R. Kuklińskiego

zilanpolska@zilan.com.tr

SERWIS: IBE Technologies Sp. z o.o., ul. gen. R. Kuklińskiego

14, 08-110 Siedlce

Prawidłowe utylizowanie tego produktu



- To oznaczenie wskazuje, że ten produkt nie powinien być usuwany wraz z innymi odpadami domowymi w całej UE.
- Aby zapobiec możliwym szkodom dla środowiska lub zdrowia ludzkiego wynikającym z niekontrolowanego usuwania odpadów, należy odpowiedzialnie je przetwarzać, aby promować zrównoważone ponowne wykorzystanie zasobów materialnych.
- Aby zwrócić zużyte urządzenie, skorzystaj z systemów zwrotu i zbiórki lub skontaktuj się ze sprzedawcą, u którego zakupiono produkt. Mogą oni przyjąć ten produkt do recyklingu w sposób bezpieczny dla środowiska.

ОБРАТИТЕ ВНИМАНИЕ, ЧТО ДАННОЕ РУКОВОДСТВО ПО ЭКСПЛУАТАЦИИ УСТРОЙСТВА ПОДГОТОВЛЕНО ДЛЯ РАЗЛИЧНЫХ МОДЕЛЕЙ. В ВАШЕМ УСТРОЙСТВЕ МОГУТ ОТСУТСТВОВАТЬ НЕКОТОРЫЕ ФУНКЦИИ, ОПИСАННЫЕ В ДАННОМ РУКОВОДСТВЕ. ЭТОТ ЯЗЫК БЫЛ ПЕРЕВЕДЕН С ПОМОЩЬЮ ИСКУССТВЕННОГО ИНТЕЛЛЕКТА.

ОБЩИЕ ИНСТРУКЦИИ ПО БЕЗОПАСНОСТИ И ПРЕДУПРЕЖДЕНИЯ

- Перед использованием этого устройства внимательно прочитайте инструкцию.
 - Убедитесь, что номинальное напряжение совпадает с напряжением, которое вы используете.
 - Храните инструкции, сертификат гарантии, чек о покупке и, если возможно, картонную упаковку с внутренним содержимым!
 - Устройство предназначено исключительно для личного использования и не для коммерческого, профессионального использования!
 - Всегда вытаскивайте вилку из розетки, когда устройство не используется, при подключении аксессуаров, очистке устройства или при возникновении неисправностей. Перед этим выключите устройство. Тяните за вилку, а не за кабель.
 - Чтобы защитить детей от опасностей электрических приборов, никогда не оставляйте их без присмотра с устройством. Поэтому при выборе места для устройства убедитесь, что дети не имеют к нему доступа. Убедитесь, что кабель не свисает.
 - Регулярно проверяйте устройство и кабель на наличие повреждений. В случае повреждений устройство не следует использовать.
 - Не позволяйте детям играть с устройством. Не позволяйте детям играть с упаковочными материалами, такими как пластиковые пакеты.
 - Это устройство могут использовать дети старше 8 лет и лица с физическими, сенсорными или умственными нарушениями, или не имеющие опыта и знаний, при условии, что они находятся под присмотром или получили инструкции по безопасному использованию устройства и понимают возможные опасности. Очистку и техническое обслуживание устройства не должны выполнять дети, если они младше 8 лет и находятся под присмотром.
 - Не пытайтесь отремонтировать устройство самостоятельно, а лучше проконсультируйтесь с авторизованным специалистом в случае проблем.
- Посоображениям безопасности поврежденный или сломанный шнур питания может быть заменен только эквивалентным шнуром от производителя, нашего сервисного центра или другого квалифицированного лица.
- Держите устройство и кабель подальше от источников тепла, прямого солнечного света, влаги, острых краев и т.п.
 - Выключайте устройство и вынимайте вилку из розетки, когда не используете устройство.
 - Используйте только оригинальные аксессуары, предоставленные поставщиком.
 - Не используйте устройство на улице (если только устройство не предназначено для использования на улице). Всегда защищайте

от отрицательных температур.

- Никогда не используйте вблизи воды (ванна, раковина и т.д.). Не подвергайте устройство дождю или влаге. Используйте устройство только когда ваши руки сухие.
- Если устройство упало в воду, вытяните вилку, прежде чем извлечь его из воды. Не трогайте источник воды. Устройство должно быть проверено специалистом перед повторным использованием. Чтобы избежать риска электрического удара, не очищайте устройство водой и не погружайте его в воду.
- Используйте устройство только по назначению.
- Это устройство должно работать только при подключении к заземленной розетке, установленной в соответствии с правилами. Убедитесь, что напряжение питания соответствует напряжению, указанному на типовой табличке.
- Повреждения, возникающие при использовании устройства не по назначению, неправильном использовании или при отсутствии ремонта специалистами, не покрываются гарантией.
- Всегда используйте устройство на ровной и горизонтальной поверхности.
- Не используйте устройство после падения на твердую поверхность с высоты. Даже невидимые повреждения могут негативно повлиять на функциональную безопасность устройства. Устройство можно использовать только после проверки профессионалом.
- Никогда не переносите и не тяните устройство за шнур питания, так как это может привести к короткому замыканию из-за повреждения кабеля. Не сгибайте, не заземляйте и не тяните шнур питания по острым краям.
- Если есть вентиляционные отверстия, не закрывайте их. Не заливайте жидкость или порошок в вентиляционные отверстия.
- Не вставляйте пальцы или другие предметы в открытые части устройства.
- Мы не несём ответственности за ущерб, причинённый неправильным использованием или несоблюдением этих инструкций.
- Не закрывайте и не ограничивайте поток воздуха к воздухозаборникам или воздуховыпускным решёткам никаким образом.
- Чтобы избежать перегрева, держите воздухозаборники свободными от пыли и скоплений шерсти, особенно если у вас есть домашние животные.
- Не закрывайте решётки и не блокируйте входы или выходы воздуха, ставя устройство к любой поверхности.
- Держите все предметы на расстоянии не менее 1 метра от передней и задней частей устройства.
- Батареи должны храниться вне досягаемости детей. Храните запасные батареи в безопасном месте. Утилизируйте использованные батареи сразу и безопасно. Если вы подозреваете, что батарея могла быть проглочена или помещена в какую-либо часть тела, немедленно обратитесь за медицинской помощью.
- Если отсек для батарей не закрывается надёжно, прекратите использовать продукт и держите его подальше от детей.

RU

ПОЗНАКОМЬТЕСЬ С ВЕЖОМ ДЛЯ ВОЗДУХА

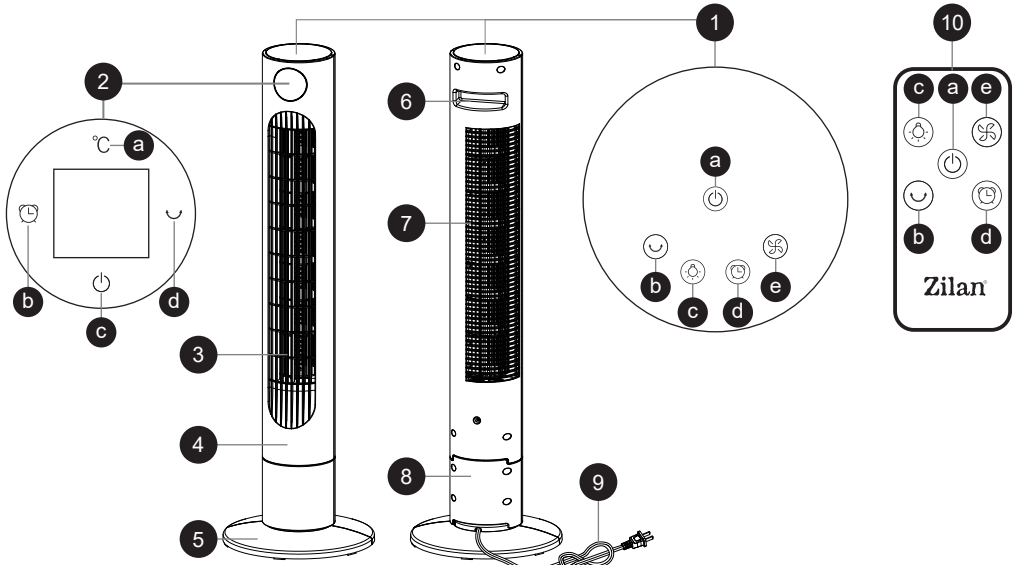

- | | | |
|--------------------------------------------------------------------------------------------------------------------------------------------------------------------------------------------------------------------------------------------------------------------------------------------------|---------------------------------------------------------------------------------------------------------------------------------------------------------------------------------------------------------------------------------------------------------------------------------------------|----------------------------------------------------------------------------------------------------------------------------------------------------------------------------------------------|
| <ol style="list-style-type: none"> 1. Панель управления <ul style="list-style-type: none"> a. Кнопка Вкл/Выкл b. Кнопка Колебания c. Кнопка Выключить экран d. Кнопка Таймер e. Кнопка Скорости 2. Дисплей | <ol style="list-style-type: none"> a. Индикатор температуры b. Индикатор таймера c. Индикатор Вкл/Выкл d. Индикатор колебания <ol style="list-style-type: none"> 3. Воздухоотвод 4. Передняя панель 5. Основание | <ol style="list-style-type: none"> 6. Ручка 7. Воздухозаборник 8. Задняя панель 9. Электрический шнур 10. Пульт дистанционного управления |
|--------------------------------------------------------------------------------------------------------------------------------------------------------------------------------------------------------------------------------------------------------------------------------------------------|---------------------------------------------------------------------------------------------------------------------------------------------------------------------------------------------------------------------------------------------------------------------------------------------|----------------------------------------------------------------------------------------------------------------------------------------------------------------------------------------------|

СБОРКА

F1

Поверните слот карточки, чтобы выровнять с круглым вырезом другой половины панели основания.

F2

Держите эту часть одной рукой и защелкните кнопку. Используйте палец, чтобы поднять нижнюю крышку.

F4

Вставьте винты в отверстия.

F3

Повторите те же действия с другой частью. (F2)

ФУНКЦИИ И ОПЕРАЦИЯ

Режим ожидания: Вставьте вилку шнура питания в розетку. Устройство издаст звук “ди”, что означает, что оно перешло в режим ожидания.

Включение: В режиме ожидания нажмите кнопку . По умолчанию скорость вентилятора установлена на среднюю, и на экране будет отображаться “2”.

Скорость ветра: Нажимайте кнопку , чтобы переключаться между настройками скорости ветра. На экране будет чередоваться отображение “1-2-3-1...” по порядку, при этом будет включаться соответствующий индикатор.

Таймер: Во время работы устройства нажмите кнопку , чтобы активировать таймер. Индикатор таймера загорится, максимальная настройка — 12 часов. Каждое нажатие увеличивает время на 1 час.

Колебание: Во время работы устройства нажмите кнопку , чтобы включить функцию колебания. Индикатор колебания загорится. Повторное нажатие кнопки отключит эту функцию.

Выключение экрана: Нажмите кнопку , чтобы выключить все индикаторы. Нажмите ее снова, чтобы включить их обратно.

Отображение температуры: После настройки желаемых функций экран автоматически переключится на отображение текущей температуры окружающей среды.

ЧИСТКА И ОБСЛУЖИВАНИЕ

Очищайте с нейтральным моющим средством и мягкой тканью.

Внимание: Всегда отключайте устройство от сети перед очисткой, так как внутри устройства высокое давление. Избегайте попадания воды на панель управления.

Правильная утилизация этого продукта



- Эта маркировка указывает, что этот продукт не должен утилизироваться вместе с другими бытовыми отходами во всей Европейской Союзе.
- Чтобы предотвратить возможный вред для окружающей среды или здоровья человека от неуправляемой утилизации отходов, утилизируйте его ответственно для продвижения устойчивого повторного использования материальных ресурсов.
- Чтобы вернуть свое использованное устройство, воспользуйтесь системами возврата и сбора или свяжитесь с розничным продавцом, где был приобретен продукт. Они могут принять этот продукт для безопасной утилизации среды.

MOLIMO DA IMATE U VIDU DA PRIRUČNIK UREDAJA MOŽE BITI IZRADEN ZA NA INFORMACIJE O VIŠE OD JEDNOG MODELA.
VAŠ UREDAJ, MOŽDA NE SADRŽI ZNAČAJKE OPISANE U PRIRUČNIKU.
OVAJ JEZIK JE PREVEDEN UZ POMOĆ UMJETNE INTELIGENCIJE.

OPĆE SIGURNOSNE UPUTE I UPOZORENJA

- Prije upotrebe ovog uređaja pažljivo pročitajte upute.
- Provjerite je li nazivna napetost ista kao napetost koju koristite.
- Čuvajte upute, certifikat o garanciji, račun o kupnji i, ako je moguće, kartonsku ambalažu s unutarnjim sadržajem!
- Uređaj je namijenjen isključivo za privatnu upotrebu i nije za komercijalnu ili profesionalnu upotrebu!
- Uvijek izvadite utikač iz utičnice kada uređaj nije u upotrebi, prilikom spajanja dodataka, čišćenja uređaja ili u slučaju smetnji. Prvo isključite uređaj. Povucite za utikač, ne za kabel.
- Kako biste zaštitili djecu od opasnosti električnih aparata, nikada ih ne ostavljajte bez nadzora s uređajem. Stoga, prilikom odabira mjesta za uređaj, postavite ga tako da djeca nemaju pristup uređaju. Pazite da kabel ne visi.
- Redovito provjeravajte uređaj i kabel na oštećenja. U slučaju bilo kakvih oštećenja, uređaj se ne smije koristiti.
- Ne dopuštajte djeci da se igraju s uređajem. Ne dopustite djeci da se igraju s ambalažom poput plastičnih vrećica.
- Ovaj uređaj mogu koristiti djeca starija od 8 godina i osobe s fizičkim, senzornim ili mentalnim invaliditetom, ili s nedostatkom iskustva i znanja, pod uvjetom da su pod nadzorom ili su dobili upute o sigurnom korištenju uređaja i razumiju moguće opasnosti. Čišćenje i održavanje uređaja ne smiju obavljati djeca osim ako su mlađa od 8 godina i pod nadzorom.
- Nemojte sami popravljati uređaj, nego se obratite ovlaštenom stručnjaku u slučaju problema.
- Iz sigurnosnih razloga, oštećeni ili slomljeni kabel za napajanje smije biti zamijenjen samo ekvivalentnim kabelom od proizvođača, našeg službenog servisa ili slične kvalificirane osobe.
- Držite uređaj i kabel dalje od izvora topline, izravne sunčeve svjetlosti, vlage, oštih rubova i slično.
- Isključite uređaj i izvadite utikač iz utičnice kada ne koristite uređaj.
- Koristite samo originalne dodatke koje pruža dobavljač.
- Ne koristite uređaj na otvorenom (osim ako je uređaj dizajniran za vanjsku upotrebu). Uvijek štitite od niskih ili nula temperatura.
- Nikada ne koristite blizu vode (kade, umivaonika itd.). Uređaj ne smije biti izložen kiši ili vlazi. Koristite uređaj samo kada su vam ruke suhe.

CRO-BIH

- Ako uređaj padne u vodu, izvadite utikač prije nego što ga izvadite iz vode. Nemojte dodirivati izvor vode. Uređaj mora biti provjeren od strane stručnjaka prije ponovne upotrebe. Kako biste izbjegli rizik od električnog udara, nemojte čistiti uređaj vodom niti ga uranjati u vodu.
- Koristite uređaj samo u svrhe za koje je namijenjen.
- Ovaj uređaj smije raditi samo kada je priključen na uzemljenu utičnicu instaliranu u skladu s propisima. Provjerite odgovara li napajanje napetosti navedene na pločici.
- Štete nastale korištenjem uređaja u svrhe koje nisu navedene u uputama ili nepravilnom upotrebom ili ako uređaj nije popravljen od strane stručnjaka ne pokrivaju se garancijom.
- Uvijek koristite uređaj na ravnoj i horizontalnoj površini.
- Uređaj ne smije se više koristiti nakon što padne na tvrdu površinu s visine. Čak i nevidljiva oštećenja mogu negativno utjecati na sigurnost rada uređaja. Uređaj se može koristiti tek nakon što ga provjeri stručnjak.
- Nikada ne nosite niti vučite uređaj držeći za utikač jer postoji rizik od kratkog spoja zbog oštećenja kabela. Ne savijajte, ne stegnite i ne vučite kabel preko oštih rubova.
- Ako postoje ventilacijska otvora, ne prekrijte ih. Ne ulijevajte tekućine ili prašinu u ventilacijska otvor.
- Ne stavljajte prste ili druge predmete u otvorene dijelove uređaja.
- Ne preuzimamo odgovornost za štetu uzrokovanu nepravilnom upotrebom ili nepoštovanjem ovih uputa.
- Ne pokrivajte ili ograničavajte protok zraka prema ulaznim ili izlaznim rešetkama na bilo koji način.
- Kako biste izbjegli pregrijavanje, održavajte rešetke protoka zraka čistima od prašine i dlaka, posebno ako imate kućne ljubimce.
- Ne pokrivajte rešetke ili blokirajte ulaze ili izlaze protoka zraka stavljanjem uređaja uz bilo koju površinu.
- Držite sve predmete najmanje 1 metar od prednje i stražnje strane uređaja.
- Baterije čuvajte izvan dohvata djece. Sigurno pohranite rezervne baterije. Odmah i sigurno odložite korištene baterije. Ako mislite da su baterije možda progutane ili stavljene unutar tijela, odmah potražite liječničku pomoć.
- Ako se odjeljak za baterije ne zatvara sigurno, prestanite koristiti proizvod i čuvajte ga izvan dohvata djece.

CRO-BIH

UPNOSTITE SE S VENTILATOROM NA STOLPU

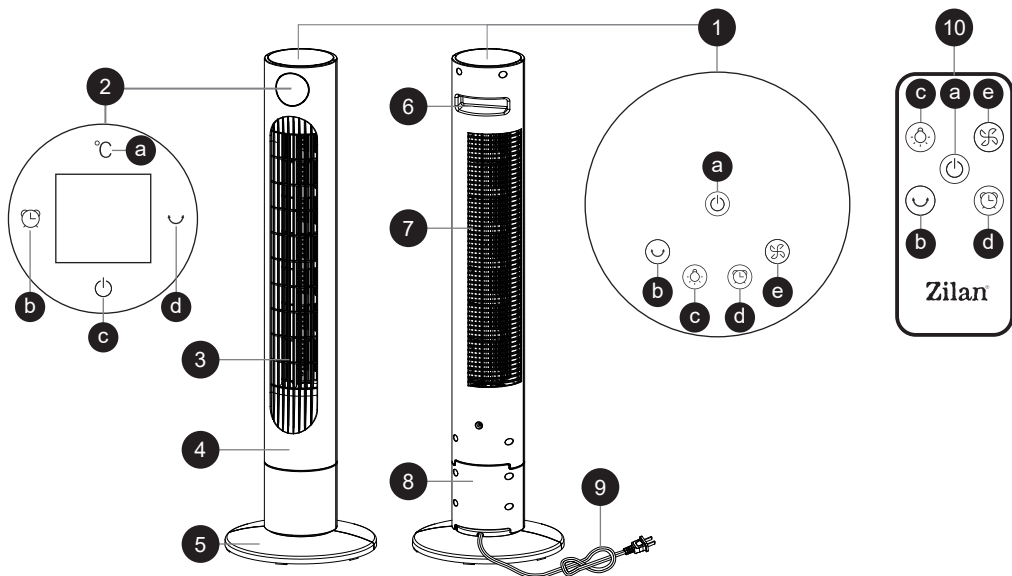

1. Kontrolna ploča
 2. Zaslon
 3. Izlaz zraka
 4. Prednji pokrov
 5. Osnova
 6. Drška
 7. Ulaz zraka
 8. Stražnji pokrov
 9. Napojni kabel
 10. Daljinski upravljač
- a. Svjetlo temperature
 - b. Svjetlo timera
 - c. Svjetlo uključivanja/isključivanja
 - d. Svjetlo oscilacije
- a. Tipka za uključivanje/isključivanje
 - b. Tipka za oscilaciju
 - c. Tipka za isključivanje ekrana
 - d. Tipka za timer
 - e. Tipka za brzinu

SKUPLJANJE

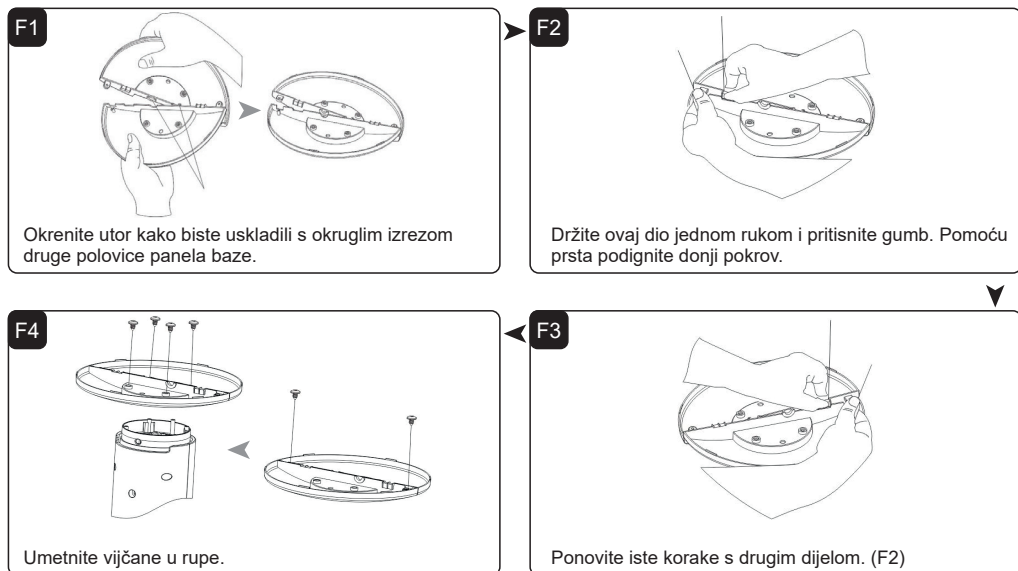



FUNKCIJE I RADI

Standby: Umetnite utikač napojnog kabela u utičnicu. Proizvod će emitirati zvuk "di", što označava da je ušao u način pripravnosti.

Uključivanje: U načinu pripravnosti pritisnite . Zadnja brzina vjetra postavljena je na srednju, a zaslon će prikazivati "2."

Brzina vjetra: Pritisnite  da biste ciklički mijenjali postavke brzine vjetra. Zaslon će prelaziti između "1-2-3-1..." u redoslijedu, a odgovarajuća indikatorska svjetla će se uključivati.

Tajmer: Dok proizvod radi, pritisnite  da aktivirate tajmer. Indikatorska svjetla za tajmer će se uključiti, s maksimalnim postavkom od 12 sati. Svakim pritiskom povećava se vrijeme za 1 sat.

Njiho: Dok proizvod radi, pritisnite  da omogućite funkciju njiho. Indikatorsko svjetlo za njiho će se uključiti. Ponovnim pritiskom na tipku onemogućite ovu funkciju.

Isključivanje zaslona: Pritisnite  da isključite sva svjetla. Ponovnim pritiskom ponovno ih uključite.

Prikaz temperature: Nakon postavljanja željenih funkcija, zaslon će se automatski prebaciti na prikaz trenutne temperature okolnog zraka.

ČIŠĆENJE I ODRŽAVANJE

Čistite neutralnim deterdžentom i mekom krpom.

Pozornost: Uvijek isključite uređaj iz struje prije čišćenja jer postoji visoki tlak unutar uređaja. Izbjegavajte ulazak vode u kontrolnu ploču.

Uvoznik za HR:

• ZED d.o.o. Industrijska cesta 5, 10360 Sesevete-HR

Tel: +385 01 2006 148

Uvoznik za BIH:

• Digitalis d.o.o. M.Spaha 2A/30, 72290 Novi Travnik-BiH

Tel: +387 61 095 095

Pravilno odlaganje ovog proizvoda



- Ovaj znak označava da se ovaj proizvod ne smije odlagati s drugim kućanskim otpadom u cijeloj EU.
- Kako biste spriječili moguću štetu okolišu ili ljudskom zdravlju od nekontroliranog odlaganja otpada, odložite ga odgovorno kako biste promicali održivo ponovno korištenje materijalnih resursa.
- Za povrat vašeg korištenog uređaja koristite sustave za povrat i prikupljanje ili se obratite trgovcu kod kojeg je proizvod kupljen. Oni mogu preuzeti ovaj proizvod za ekološki sigurno recikliranje.

JU LUTEM KUJDES SE MANUALI I PAJISJES MUND TË KRIJOHET PËR MË SHUMË SE NJË MODEL.
 INFORMACION PAJISJA JUAJ NUK MUND TË PËRMBANË FUNKSIONIN E LENDUAR NË MANUAL.
 KJO GJUHË ËSHTË PËRKTHYER ME NDIHMËN E INTELIGJENCËS ARTIFICIALE.

UDHËZIME TË PËRGGJITHSHME PËR SIGURINË DHE PARALAJMËRIME

- Para se të përdorni këtë pajisje, lexoni me kujdes manualin e udhëzimeve.
- Sigurohuni që tensioni i specifikuar të jetë i njëjtë me tensionin që përdorni.
- Ruani udhëzimet, certifikatën e garancisë, faturën e blerjes dhe, nëse është e mundur, kutinë me paketimin e brendshëm!
- Pajisja është e destinuar vetëm për përdorim privat dhe jo për përdorim komercial, as për përdorim profesional!
- Përherë hiqni plug-in nga prizë sa herë që pajisja nuk është në përdorim, kur montoni pjesë aksesore, pastroni pajisjen, ose kur ndodh ndonjë ndërprerje. Fikni pajisjen përpara. Tërhiqni për plug-in, jo për kablo.
- Për të mbrojtur fëmijët nga rreziqet e pajisjeve elektrike, kurrë mos i lini ata pa mbikëqyrje me pajisjen. Prandaj, kur të zgjidhni vendndodhjen për pajisjen tuaj, bëjeni në mënyrë që fëmijët të mos kenë qasje në pajisje. Sigurohuni që kablli të mos varës.
- Kontrolloni rregullisht pajisjen dhe kabllon për dëmtime. Nëse ka dëmtime të ndonjë lloji, pajisja nuk duhet të përdoret.
- Mos i lini fëmijët të luajnë me pajisjen. Mos i lini fëmijët të luajnë me materialet e paketimit, siç janë çantat plastike.
- Ky aparat mund të përdoret nga fëmijët e moshës 8 vjeçare dhe më të mëdhenj dhe persona me aftësi fizike, sensory, ose mendore, ose të paekspertizuar dhe të pakënaqur me njohuritë, me kusht që ata të mbikëqyren ose të kenë marrë udhëzime mbi mënyrën e përdorimit të sigurt të aparatit dhe të kuptojnë rreziqet e mundshme. Pastrimi dhe mirëmbajtja e përdoruesit nuk duhet të bëhen nga fëmijët, përveç nëse ata janë nën 8 vjeç dhe pa mbikëqyrje.
- Mos e riparoni pajisjen vetë, por konsultohuni me një ekspert të autorizuar në rast problemesh.
- Për arsye sigurie, një kablo e energjisë e dëmtuar ose e thyer mund të zëvendësohet vetëm me një kablo ekuivalente nga prodhuesi, departamenti ynë i shërbimit për klientët ose një person i kualifikuar i ngjashëm.
- Mbani pajisjen dhe kabllon larg nxehtësisë, dritës së drejtpërdrejtë të diellit, lagështisë, qosheve të mprehta dhe të ngjashme.
- Fikni pajisjen dhe hiqni plug-in, kur nuk e përdorni pajisjen.
- Përdorni vetëm aksesore origjinale të siguruar nga furnizuesi.
- Mos përdorni pajisjen jashtë (përveç nëse pajisja është e dizajnuar për përdorim jashtë). Mbroni gjithmonë nga temperaturat nën zero.
- Kurrë mos e përdorni pranë ujit (banjë, lavaman, etj.). Pajisja nuk duhet

AL

të ekspozohet në shi ose lagështi. Përdorni pajisjen vetëm kur duar tuaja janë të thata.

- Nëse pajisja bie në ujë, hiqni plug-in para se ta nxirrni atë nga uji. Mos e prekni burimin e ujit. Pajisja duhet të kontrollohet nga një specialist përpara se të përdoret përsëri. Për të shmangur rrezikun e goditjes elektrike, mos e pastroni pajisjen me ujë dhe mos e zhytni në ujë.
- Përdorni pajisjen vetëm për qëllimin e synuar.
- Ky aparat duhet të funksionojë vetëm kur është i lidhur me një prizë të lidhur me tokë të instaluar në përputhje me rregullat. Sigurohuni që tensioni i furnizimit të përkojë me tensionin e shënuar në tabelën e tipit.
- Dëmtimet që ndodhin kur pajisja përdoret për qëllime të tjera përveç atyre të specifikuara në udhëzime ose përdoret gabimisht ose nuk riparohet nga ekspertët nuk mbulohen nga garancia.
- Përdorni gjithmonë pajisjen mbi një sipërfaqe të sheshtë dhe horizontale.
- Pajisja nuk duhet të përdoret më pas, në rast të rënies në një sipërfaqe të fortë nga lartësia. Edhe dëmtimet e padukshme mund të kenë efekte negative në sigurinë funksionale të pajisjes. Pajisja mund të përdoret vetëm pas një kontrolli nga një profesionist.
- Kurrë mos e mbani ose tërhiqni pajisjen duke mbajtur për plug-in, pasi ka rrezik për një shkurtim të qarkut për shkak të thyerjes së kabllos. Mos e përkulni, mos e ngjeshni dhe mos e tërhiqni kablлон e energjisë mbi qoshe të mprehta.
- Nëse ka një vrimë ventilimi, mos e mbuloni atë. Mos derdoni asnjë lëng ose pluhur në vrimat e ventilimit.
- Mos e fusni gishta ose objekte të tjera në pjesët e hapura të pajisjes.
- Nuk merret asnjë përgjegjësi për dëmet që shkaktohen nga përdorimi i gabuar ose mosrespektimi i këtyre udhëzimeve.
- Mos e mbuloni ose kufizoni rrjedhën e ajrit në griljet e hyrjes ose daljes në asnjë mënyrë.
- Për të shmangur mbinxehjen, mbani griljet e rrjedhjes së ajrit të pastra nga pluhuri dhe grumbujt e flokëve, veçanërisht nëse keni kafshë shtëpiake.
- mos i mbuloni griljet ose bllokoni hyrjet ose daljet e rrjedhjes së ajrit duke e vendosur pajisjen kundër ndonjë sipërfaqeje.
- Mbani të gjithë objektet të paktën 1 metër nga ana e përparme dhe e pasme e pajisjes.
- Bateritë duhet të ruhen jashtë arrijës së fëmijëve. Ruani bateritë rezervë në një vend të sigurt. Hidhni bateritë e përdorura menjëherë dhe në mënyrë të sigurt. Nëse mendoni se bateritë mund të jenë gëlltitur ose vendosur brenda ndonjë pjesë të trupit, kërkoni menjëherë ndihmën mjekësore.
- Nëse compartimenti i baterive nuk mbyllet sigurt, ndaloni së përdoruri produktin dhe mbajeni larg fëmijëve.

NJIHUNI ME FTOHËSINË E KULLËS

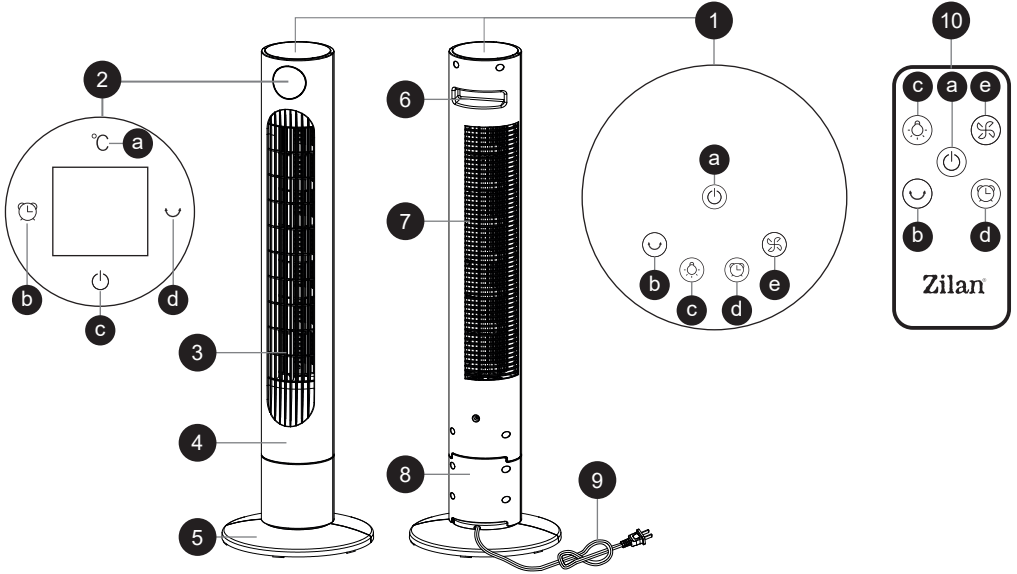

1. Paneli i kontrollit
 - a. Butoni i fikjes/kyçjes
 - b. Butoni i lëvizjes
 - c. Butoni për fikjen e ekranit
 - d. Butoni i kohëmatësit
 - e. Butoni i shpejtësisë
2. Ekranit
 - a. Drita e temperaturës
 - b. Drita e kohëmatësit
 - c. Drita e fikjes/kyçjes
 - d. Drita e lëvizjes
3. Shpërndarësja e ajrit
4. Kapak frontal
5. Baza
6. Dorezë
7. Hapësira e ajrit
8. Kapak i pasëm
9. Kabla e energjisë
10. Kontrolli me telekomandë

MONTAZH

F1

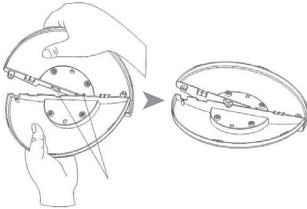

Ktheni slotin e kartës për ta rreshtuar me grykën e rumbullakët të panelit tjetër të poshtëm.

F2

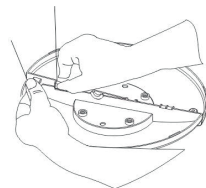

Mbajeni këtë pjesë me një dorë dhe shtypni butonin për ta vendosur. Përdorni gishtin për të shtypur kapakun e poshtëm.

F4

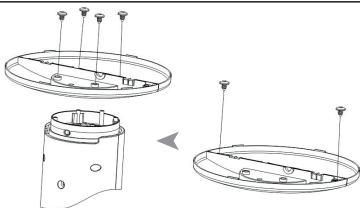

Vendosni vida në vrima.

F3

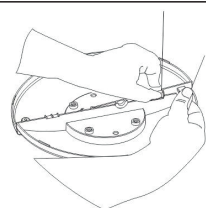

Përsëritni të njëjtat hapa edhe me pjesën tjetër. (F2)

FUNKSIONET DHE PËRDORIMI

Në gjendje gatishmërie: Futni plug-in e kabllit të energjisë në prizë. Produkti do të lëshojë një tingull “di”, duke treguar se ka hyrë në gjendjen e gatishmërisë.

Për të ndezur: Në gjendjen e gatishmërisë, shtypni ☺. Shpejtësia e erës është e vendosur në mesatare nga e para, dhe ekrani do të tregojë “2”.

Shpejtësia e erës: Shtypni ☹ për të kaluar përmes niveleve të shpejtësisë së erës. Ekranin do të kalojë ndërmjet “1-2-3-1...” me radhë, dhe drita përkatëse do të ndizet.

Caktimi kohën: Ndërsa produkti është në funksion, shtypni ☹ për të aktivizuar kohërorin. Drita e indikatorit të kohërorit do të ndizet, me një kohë maksimale deri në 12 orë. Çdo shtypje e butonit rrit kohën me 1 orë.

Lëvizja: Ndërsa produkti është në funksion, shtypni ☺ për të aktivizuar funksionin e lëvizjes. Drita e indikatorit të lëvizjes do të ndizet. Shtypni përsëri butonin për ta çaktivizuar këtë funksion.

Fikja e ekranit: Shtypni ☹ për të fikur të gjitha dritat. Shtypni përsëri për t'i ndezur ato.

Shfaqja e temperaturës: Pas caktimit të funksioneve të dëshiruara, ekrani do të kalojë automatikisht për të treguar temperaturën aktuale të ambientit.

PASTRIMI DHE MIRËMBATJA

Pastroni me një detergjent neutral dhe një leckë të butë.

Kujdes: Përdorni gjithmonë pajisjen pas çplugimit, pasi ka presion të lartë brenda njësisë. Shmangni futjen e ujit në panelin e kontrollit.

Ndalimi i saktë i këtij produkti



- Kjo shenjë tregon se ky produkt nuk duhet të hedhet me mbeturinat e tjera shtëpiake në të gjithë BE-në.
- Për të parandaluar dëmtimin e mundshëm të mjedisit ose shëndetit njerëzor nga hedhja e pa kontrolluar e mbeturinave, ricikloni atë me përgjegjësi për të promovuar rizhvendosjen e qëndrueshme të burimeve materiale.
- Për të kthyer pajisjen tuaj të përdorur, ju lutemi përdorni sistemeshin e kthimit dhe mbledhjes ose kontaktini shitësin ku është blerë produkti. Ata mund të marrin këtë produkt për riciklim të sigurt të mjedisit.

МОЛЯ ВНИМАТЕЛНО ПРОЧЕТЕ РЪКОВОДСТВОТО ЗА УПОТРЕБА НА УРЕДА ТЪЙ КАТО МОЖЕ ДА СЪДЪРЖА ИНФОРМАЦИЯ ЗА РАЗЛИЧНИ МОДЕЛИ ВАШИЯТ УРЕД Е ВЪЗМОЖНО ДА НЕ СЪДЪРЖА ИНФОРМАЦИЯ ЗА ФУНКЦИИТЕ, СОПОМЕНЕНИ В ТОВА РЪКОВОДСТВО. ТОЗИ ЕЗИК Е ПРЕВЕДЕН С ПОМОЩТА НА ИЗКУСТВЕН ИНТЕЛЕКТ.

ОБЩИ ИНСТРУКЦИИ ЗА БЕЗОПАСНОСТ И ПРЕДУПРЕЖДЕНИЯ

- Преди да използвате това устройство, внимателно прочетете ръководството за употреба.
- Уверете се, че номиналното напрежение е същото като напрежението, което използвате.
- Съхранявайте инструкциите, гаранционния сертификат, разписката за покупка и, ако е възможно, картонената кутия с вътрешната опаковка!
- Устройството е предназначено изключително за лична употреба и не за търговска или професионална употреба!
- Винаги изваждайте щепсела от контакта, когато устройството не се използва, когато прикрепяте аксесоари, почиствате устройството или когато се появят смущения. Първо изключете устройството. Дърпайте за щепсела, а не за кабела.
- За да защитите децата от опасностите на електрическите уреди, никога не ги оставяйте без надзор с устройството. Следователно, когато избирате място за устройството, направете го така, че децата да нямат достъп до него. Внимавайте кабелът да не виси.
- Редовно проверявайте устройството и кабела за повреди. Ако има повреди от какъвто и да е вид, устройството не трябва да се използва.
- Не позволявайте на децата да играят с устройството. Не позволявайте на децата да играят с опаковъчните материали, като пластмасови торбички.
- Това устройство може да се използва от деца на възраст над 8 години и лица с физически, сетивни или умствени увреждания, или с недостатъчен опит и знания, при условие че те са под наблюдение или са получили инструкции за безопасно използване на устройството и разбират възможните опасности. Почистването и поддръжката на устройството не трябва да се извършват от деца, освен ако те са под 8 години и под надзор.
- Не ремонтирайте устройството сами, а се консултирайте с упълномощен специалист в случай на проблеми.
- По съображения за безопасност, повреден или счупен захранващ кабел може да бъде заменен само с еквивалентен кабел от производителя, нашия отдел за обслужване на клиенти или подобно квалифицирано лице.
- Дръжте устройството и кабела далеч от топлина, пряка слънчева светлина, влага, остри ръбове и подобни.
- Изключвайте устройството и изваждайте щепсела от контакта, когато не използвате устройството.
- Използвайте само оригинални аксесоари, предоставени от доставчика.
- Не използвайте устройството на открито (освен ако устройството не е проектирано за външна употреба). Винаги предпазвайте от отрицателни температури.
- Никога не използвайте близо до вода (вана, мивка и т.н.).

Устройството не трябва да бъде изложено на дъжд или влага. Използвайте устройството само когато ръцете ви са сухи.

- Ако устройството падне във вода, изключете го, преди да го извадите от водата. Не докосвайте водния източник. Устройството трябва да бъде проверено от специалист, преди да се използва отново. За да избегнете риска от електрически удар, не почиствайте устройството с вода и не го потапяйте във вода.
- Използвайте устройството само за предназначенията цел.
- Това устройство трябва да работи само когато е свързано с заземен контакт, инсталиран в съответствие с правилата. Уверете се, че напрежението на захранването съответства на напрежението, посочено на табелката.
- Щетите, които настъпват, когато устройството се използва за цели, различни от тези, посочени в инструкциите, или когато се използва неправилно или не се ремонтира от специалисти, не се покриват от гаранцията.
- Винаги използвайте устройството на равна и хоризонтална повърхност.
- Устройството не трябва да се използва след падане на твърда повърхност от височина. Дори невидимите повреди могат да повлияят отрицателно на функционалната безопасност на устройството. Устройството може да се използва само след проверка от професионалист.
- Никога не носете или дърпайте устройството, като държите за захранващия кабел, тъй като съществува риск от късо съединение поради повреда на кабела. Не огъвайте, не прищипвайте и не дърпайте захранващия кабел по остри ръбове.
- Ако има вентилационни отвори, не ги покривайте. Не наливайте течности или прах в вентилационните отвори.
- Не вкарвайте пръсти или други предмети в отворените части на устройството.
- Не носим отговорност за щети, причинени от неправилна употреба или неспазване на тези инструкции.
- Не покривайте или ограничавайте въздушния поток към входните или изходните решетки по какъвто и да е начин.
- За да избегнете прегряване, поддържайте решетките на въздушния поток чисти от прах и натрупване на косми, особено ако имате домашни любимци.
- Не покривайте решетките или не блокирайте входовете или изходите на въздушния поток, като поставите уреда до всяка повърхност.
- Дръжте всички обекти на поне 1 метър от предната и задната страна на уреда.
- Батериите трябва да се съхраняват извън обсега на деца. Съхранявайте резервните батерии на сигурно място. Изхвърляйте използваните батерии незабавно и безопасно. Ако мислите, че батериите може да са били погълнати или поставени в която и да е част на тялото, потърсете незабавно медицинска помощ.
- Ако отделението за батерии не се затваря здраво, спрете да използвате продукта и го дръжте далеч от деца.

ЗАПОЗНАЙТЕ СЕ С СТЬЛБОВИЯ ВЕНТИЛАТОР

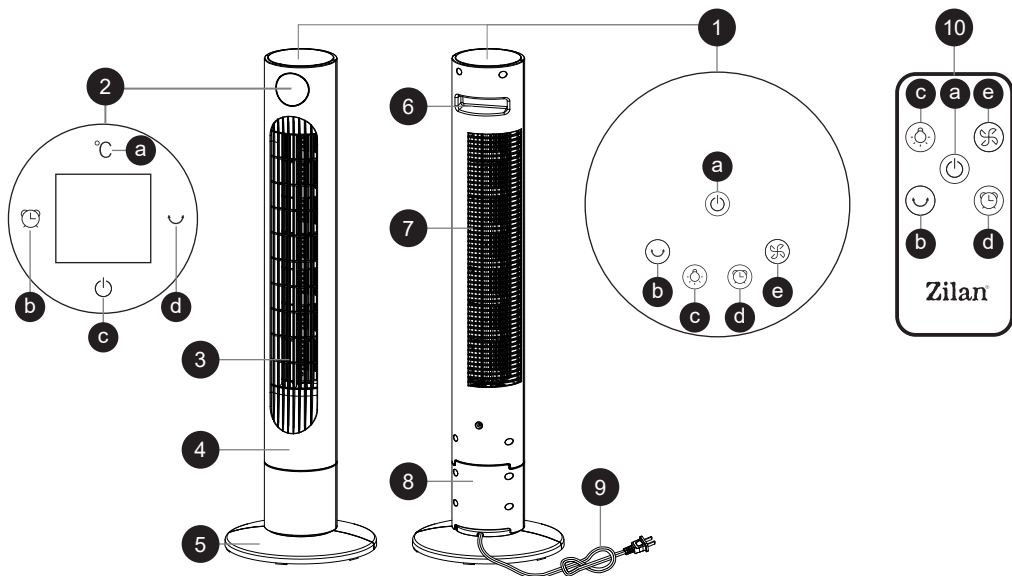

1. Панел за управление
 - a. Бутон за включване/ изключване
 - b. Бутон за люлеене
 - c. Бутон за изключване на екрана
 - d. Бутон за таймер
 - e. Бутон за скорост
2. Дисплей
 - a. Светлина за температура
 - b. Светлина за таймер
 - c. Светлина за включване/ изключване
 - d. Светлина за люлеене
3. Въздуховод
4. Преден капак
5. База
6. Дръжка
7. Въздуховод за всмукване
8. Заден капак
9. Захранващ кабел
10. Дистанционно управление

СЪБИРАНЕ

F1

Обърнете картата, за да я поставите в съответствие с кръглата вдлъбнатина на другата част на основата.

F2

Дръжте тази част с една ръка и щракнете бутона на място. Използвайте пръста си, за да вдигнете долния капак.

F4

Поставете винтовете в отворите.

F3

Повторете същите стъпки с другата част. (F2)

ФУНКЦИИ И ОПЕРАЦИЯ

Оставане в режим на изчакване: Включете щепсела на захранващия кабел в контакта. Уредът ще издаде звук "ди", което показва, че е влязъл в режим на изчакване.

Включване: В режим на изчакване натиснете . Стандартната скорост на вятъра е средна, а дисплеят ще покаже "2".

Скорост на вятъра: Натиснете  , за да превключвате между настройките на скоростта на вятъра. Дисплеят ще преминава през "1-2-3-1..." последователно, като съответната индикаторна светлина ще се включва.

Таймер: Докато уредът работи, натиснете  , за да активирате таймера. Индикаторната светлина за таймера ще се включи, като максималната настройка е 12 часа. Всеки натиск увеличава времето с 1 час.

Люлеене: Докато уредът работи, натиснете  , за да активирате функцията за люлеене.

Индикаторната светлина за люлеене ще се включи. Натиснете отново бутона, за да я деактивирате.

Изключване на екрана: Натиснете  , за да изключите всички светлини. Натиснете го отново, за да ги включите обратно.

Дисплей на температурата: След настройване на желаните функции, дисплеят автоматично ще се превключи и ще покаже текущата температура на околната среда.

ПОЧИСТВАНЕ И ПОДДРЪЖКА

Почиствайте с неутрален почистващ препарат и мека кърпа.

Внимание: Винаги изключвайте уреда от контакта преди почистване, тъй като вътре в уреда има високо налягане. Избягвайте да допускате вода в контролната панел.

Правилно изхвърляне на този продукт



- Тази маркировка показва, че този продукт не трябва да се изхвърля с другите битови отпадъци в цяла Европейския съюз.
- За да се предотврати възможно вреди за околната среда или човешкото здраве от неконтролирано изхвърляне на отпадъци, рециклирайте го отговорно, за да се насърчи устойчивото повторно използване на материалните ресурси.
- За връщане на използвания от вас уред, моля, използвайте системите за връщане и събиране или се свържете с търговеца, от който сте закупили продукта. Те могат да вземат този продукт за екологично безопасно рециклиране.

ΠΑΡΑΚΑΛΟΥΜΕ ΣΗΜΕΙΩΣΤΕ: ΤΟ ΕΓΧΕΙΡΙΔΙΟ ΤΗΣ ΣΥΣΚΕΥΗΣ ΜΠΟΡΕΙ ΝΑ ΔΗΜΙΟΥΡΓΗΘΕΙ ΓΙΑ ΠΕΡΙΣΣΟΤΕΡΑ ΑΠΟ ΕΝΑ ΜΟΝΤΕΛΛΟ. ΟΙ ΛΕΙΤΟΥΡΓΙΕΣ ΠΟΥ ΔΕΝ ΠΕΡΙΧΕΙ Ο ΔΙΚΟΣ ΣΑΣ ΕΞΟΠΛΙΣΜΟΣ ΜΠΟΡΕΙ ΝΑ ΚΑΤΑΓΡΑΦΟΥΝ ΣΤΟ ΕΓΧΕΙΡΙΔΙΟ. ΑΥΤΗ Η ΓΛΩΣΣΑ ΕΧΕΙ ΜΕΤΑΦΡΑΣΤΕΙ ΜΕ ΤΗ ΒΟΗΘΕΙΑ ΤΕΧΝΗΤΗΣ ΝΟΗΜΟΣΥΝΗΣ.

ΓΕΝΙΚΕΣ ΟΔΗΓΙΕΣ ΑΣΦΑΛΕΙΑΣ ΚΑΙ ΠΡΟΕΙΔΟΠΟΙΗΣΕΙΣ

- Πριν από τη χρήση της συσκευής, παρακαλώ διαβάστε προσεκτικά τις οδηγίες χρήσης.
- Βεβαιωθείτε ότι η ονομαστική τάση είναι η ίδια με την τάση που χρησιμοποιείτε.
- Παρακαλούμε φυλάξτε τις οδηγίες, το πιστοποιητικό εγγύησης, την απόδειξη και, εάν είναι δυνατόν, την εξωτερική συσκευασία με την εσωτερική!
- Η συσκευή προορίζεται αποκλειστικά για οικιακή χρήση και όχι για εμπορική ή επαγγελματική χρήση!
- Αφαιρείτε πάντα την πρίζα από την πηγή τροφοδοσίας όταν η συσκευή δεν χρησιμοποιείται, όταν συνδέετε επιπλέον μέρη, καθαρίζετε τη συσκευή ή όταν υπάρχει οποιαδήποτε διακοπή. Αρχικά, σβήστε τη συσκευή. Πιάστε την πρίζα, όχι το καλώδιο.
- Για να προστατέψετε τα παιδιά από τους κινδύνους των ηλεκτρικών συσκευών, μην τα αφήνετε ποτέ χωρίς επιτήρηση με τη συσκευή. Επομένως, επιλέγοντας τοποθεσία για τη συσκευή σας, κάντε το με τέτοιο τρόπο ώστε τα παιδιά να μην έχουν πρόσβαση στη συσκευή. Βεβαιωθείτε ότι το καλώδιο δεν κρέμεται!
- Ελέγξτε τακτικά τη συσκευή και το καλώδιο για τυχόν ζημιές. Εάν υπάρχει οποιαδήποτε ζημιά, η συσκευή δεν πρέπει να χρησιμοποιείται.
- Μην επιτρέπετε στα παιδιά να παίζουν με τη συσκευή. Μην επιτρέπετε στα παιδιά να παίζουν με υλικά συσκευασίας, όπως πλαστικές σακούλες.
- Αυτή η συσκευή μπορεί να χρησιμοποιηθεί από παιδιά ηλικίας 8 ετών και άνω και από άτομα με σωματικές, αισθητηριακές ή ψυχικές αναπηρίες, ή χωρίς εμπειρία και γνώσεις, υπό την προϋπόθεση ότι παρακολουθούνται ή έχουν λάβει οδηγίες σχετικά με την ασφαλή χρήση της συσκευής και κατανοούν τους πιθανούς κινδύνους. Καθαρισμός και συντήρηση δεν πρέπει να γίνονται από παιδιά, εκτός αν είναι κάτω των 8 ετών και υπό επιτήρηση.
- Μην προσπαθήσετε να επισκευάσετε τη συσκευή μόνοι σας, αλλά επικοινωνήστε με εξουσιοδοτημένο ειδικό σε περίπτωση προβλήματος.
- Για λόγους ασφαλείας, κατεστραμμένο ή φθαρμένο καλώδιο τροφοδοσίας μπορεί να αντικατασταθεί μόνο με ισοδύναμο καλώδιο από τον κατασκευαστή, την εξυπηρέτηση πελατών μας ή παρόμοιο εξειδικευμένο άτομο.
- Κρατήστε τη συσκευή και το καλώδιο μακριά από θερμότητα, άμεσο ηλιακό φως, υγρασία, αιχμηρές άκρες κ.λπ.
- Απενεργοποιείτε τη συσκευή και αποσυνδέετε όταν δεν τη χρησιμοποιείτε.
- Χρησιμοποιείτε μόνο γνήσια αξεσουάρ που παρέχονται από τον προμηθευτή.
- Μην χρησιμοποιείτε τη συσκευή εξωτερικά. (Εκτός αν η συσκευή έχει σχεδιαστεί για εξωτερική χρήση.) Πάντα να την προστατεύετε από μηδενικές ή αρνητικές θερμοκρασίες.
- Ποτέ μην χρησιμοποιείτε κοντά στο νερό (μπανιέρα, νιπτήρας κ.λπ.). Η

συσκευή δεν πρέπει να εκτίθεται σε βροχή ή υγρασία. Χρησιμοποιείτε τη συσκευή μόνο όταν τα χέρια σας είναι στεγνά.

- Εάν η συσκευή πέσει στο νερό, αποσυνδέστε την πριν την βγάλετε από το νερό. Μη αγγίζετε την πηγή νερού. Η συσκευή πρέπει να ελεγχθεί από ειδικό πριν την ξαναχρησιμοποιήσετε. Για να αποφύγετε τον κίνδυνο ηλεκτροπληξίας, μην καθαρίζετε τη συσκευή με νερό ή μην την βυθίζετε στο νερό.
- Χρησιμοποιείτε τη συσκευή μόνο για τον προορισμό της.
- Αυτή η συσκευή μπορεί να λειτουργεί μόνο όταν είναι συνδεδεμένη σε γειωμένη πρίζα που έχει εγκατασταθεί σύμφωνα με τους κανονισμούς. Βεβαιωθείτε ότι η τάση τροφοδοσίας αντιστοιχεί στην τάση που αναφέρεται στην πινακίδα χαρακτηριστικών.
- Η ζημιά που προκύπτει όταν η συσκευή χρησιμοποιείται για άλλους σκοπούς από αυτούς που καθορίζονται στις οδηγίες ή χρησιμοποιείται ανεπιβληνίον ή δεν επισκευάζεται από ειδικούς δεν καλύπτεται από την εγγύηση.
- Χρησιμοποιείτε πάντα τη συσκευή σε επίπεδα και οριζόντια επιφάνεια.
- Η συσκευή δεν πρέπει να χρησιμοποιείται πια αφού πέσει σε σκληρή επιφάνεια από ύψος. Ακόμη και αόρατες ζημιές μπορεί να έχουν αρνητική επίδραση στην ασφάλεια και τη λειτουργικότητα της συσκευής. Η συσκευή μπορεί να χρησιμοποιηθεί μόνο μετά από έλεγχο από ειδικό.
- Ποτέ μην μεταφέρετε ή μην τραβάτε τη συσκευή κρατώντας το καλώδιο τροφοδοσίας, καθώς υπάρχει κίνδυνος βραχυκυκλώματος λόγω θραύσης του καλωδίου. Μην λυγίζετε, μην πιέζετε και μην τραβάτε το καλώδιο τροφοδοσίας μέσω αιχμηρών ακρών.
- Εάν υπάρχει αεραγωγός, μην τον κλείνετε. Μη ρίχνετε υγρά ή σκόνες στους αεραγωγούς.
- Μη βάζετε τα δάχτυλά σας ή άλλα αντικείμενα σε ανοιχτά μέρη της συσκευής.
- Δεν αναλαμβάνουμε καμία ευθύνη για ζημιές που προκύπτουν από κακή χρήση ή μη συμμόρφωση με αυτές τις οδηγίες.
- Μην καλύπτετε και μην περιορίζετε τη ροή αέρα προς τις εισόδους ή τις εξόδους με οποιονδήποτε τρόπο.
- Για να αποφύγετε την υπερθέρμανση, κρατήστε τις αεραγωγούς ελεύθερες από σκόνη και συσσωρευμένα μαλλιά, ιδιαίτερα αν έχετε κατοικίδια.
- Μην καλύπτετε τις σχάρες ή μην μπλοκάρτε τις εισόδους ή τις εξόδους του αέρα, τοποθετώντας τη συσκευή κοντά σε οποιαδήποτε επιφάνεια.
- Κρατήστε όλα τα αντικείμενα τουλάχιστον 1 μέτρο μακριά από την μπροστινή και την πίσω πλευρά της συσκευής.
- Οι μπαταρίες πρέπει να φυλάσσονται μακριά από τα παιδιά. Αποθηκεύστε τις εφεδρικές μπαταρίες σε ασφαλές μέρος. Αμέσως και με ασφάλεια απαλλαγείτε από τις χρησιμοποιημένες μπαταρίες. Εάν νομίζετε ότι οι μπαταρίες μπορεί να έχουν καταποθεί ή τοποθετηθεί σε οποιοδήποτε μέρος του σώματος, αναζητήστε αμέσως ιατρική βοήθεια.
- Εάν ο θάλαμος μπαταρίας δεν κλείνει σωστά, σταματήστε να χρησιμοποιείτε το προϊόν και κρατήστε το μακριά από τα παιδιά.

ΓΝΩΡΙΜΙΑ ΜΕ ΤΟ ΑΕΡΟΘΗΚΟ ΠΥΡΓΟΥ

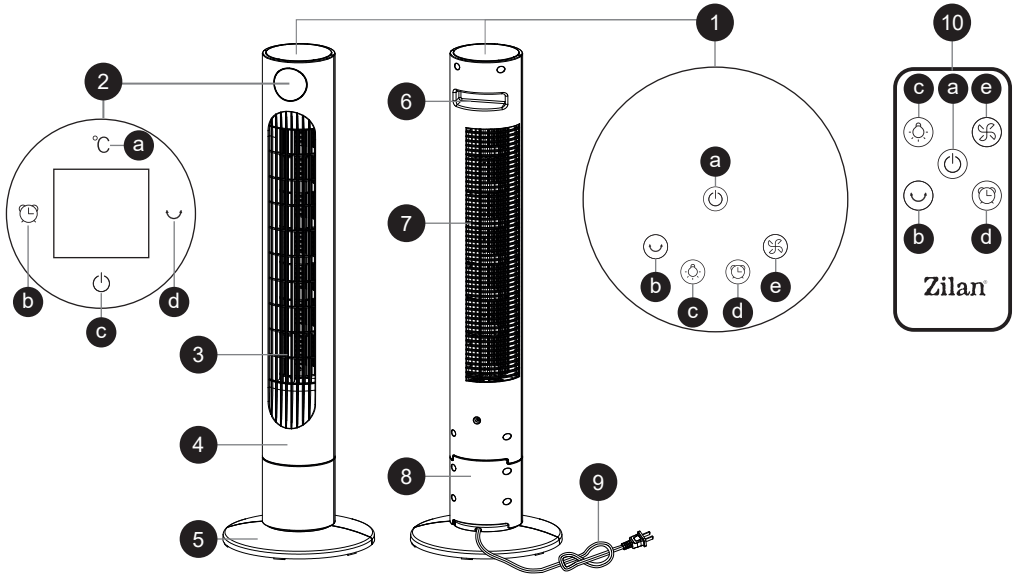

1. Πίνακας ελέγχου
 - α. Κουμπί Ενεργοποίησης/ Απενεργοποίησης
 - β. Κουμπί Κίνησης
 - γ. Κουμπί Απενεργοποίησης Οθόνης
 - δ. Κουμπί Χρονόμετρου
 - ε. Κουμπί Ταχύτητας
2. Οθόνη
 - α. Φως Θερμοκρασίας
 - β. Φως Χρονόμετρου
 - γ. Φως Ενεργοποίησης/ Απενεργοποίησης
 - δ. Φως Κίνησης
3. Εξαγωγός Αέρα
4. Πρόσθιο Κάλυμμα
5. Βάση
6. Λαβή
7. Εισαγωγός Αέρα
8. Οπίσθιο Κάλυμμα
9. Καλώδιο Ρεύματος
10. Τηλεχειριστήριο

ΣΥΝΑΡΜΟΛΟΓΗΣΗ

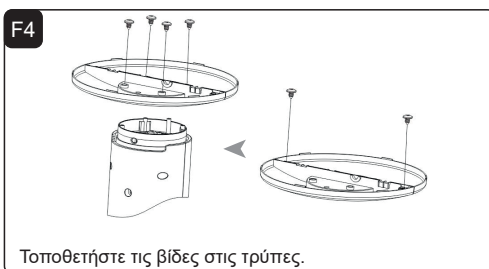

ΛΕΙΤΟΥΡΓΙΕΣ & ΛΕΙΤΟΥΡΓΙΑ

Αναμονή: Συνδέστε το βύσμα του καλωδίου τροφοδοσίας στην πρίζα. Η συσκευή θα εκπέμψει έναν ήχο “δι”, υποδεικνύοντας ότι έχει εισέλθει σε λειτουργία αναμονής.

Ενεργοποίηση: Στην κατάσταση αναμονής, πατήστε το κουμπί ☺. Η προεπιλεγμένη ταχύτητα του ανέμου είναι μεσαία και η οθόνη θα εμφανίσει το “2”.

Ταχύτητα Ανέμου: Πατήστε το κουμπί ⚙ για να αλλάξετε τις ρυθμίσεις της ταχύτητας του ανέμου. Η οθόνη θα εναλλάσσεται μεταξύ “1-2-3-1...” με την αντίστοιχη λυχνία να ενεργοποιείται.

Χρονόμετρο: Ενώ η συσκευή είναι σε λειτουργία, πατήστε το κουμπί ⌚ για να ενεργοποιήσετε το χρονοδιακόπτη. Η λυχνία του χρονοδιακόπτη θα ενεργοποιηθεί, με μέγιστο ρύθμισης τις 12 ώρες. Κάθε πίεση αυξάνει τον χρόνο κατά 1 ώρα.

Κίνηση : Ενώ η συσκευή είναι σε λειτουργία, πατήστε το κουμπί ☺ για να ενεργοποιήσετε τη λειτουργία κίνησης. Η λυχνία κίνησης θα ανάψει. Πατήστε το κουμπί ξανά για να απενεργοποιήσετε αυτή τη λειτουργία.

Απενεργοποίηση Οθόνης: Πατήστε το κουμπί ⓧ για να απενεργοποιήσετε όλες τις λυχνίες. Πατήστε ξανά για να τις ενεργοποιήσετε.

Εμφάνιση Θερμοκρασίας: Αφού ρυθμίσετε τις επιθυμητές λειτουργίες, η οθόνη θα αλλάξει αυτόματα για να δείξει την τρέχουσα θερμοκρασία του περιβάλλοντος.

ΚΑΘΑΡΙΣΜΟΣ & ΣΥΝΤΗΡΗΣΗ

Καθαρίστε με ουδέτερο απορρυπαντικό και μαλακό πανί.

Προσοχή: Πάντα αποσυνδέετε τη συσκευή πριν από τον καθαρισμό, καθώς υπάρχει υψηλή πίεση στο εσωτερικό της συσκευής. Αποφύγετε να εισέλθει νερό στον πίνακα ελέγχου.

ΣΩΣΤΗ ΔΙΑΘΕΣΗ ΑΥΤΟΥ ΤΟΥ ΠΡΟΪΟΝΤΟΣ



- Αυτή η σήμανση υποδεικνύει ότι αυτό το προϊόν δεν πρέπει να απορρίπτεται μαζί με άλλα οικιακά απορρίμματα σε ολόκληρη την ΕΕ.
- Για να αποτραπούν δυνητικές βλάβες στο περιβάλλον ή στην ανθρώπινη υγεία από την ανεξέλεγκτη απόρριψη απορριμμάτων, ανακυκλώστε το υπεύθυνα για να προωθήσετε την αειφόρο επαναχρησιμοποίηση των υλικών πόρων.
- Για να επιστρέψετε τη χρησιμοποιημένη σας συσκευή, χρησιμοποιήστε τα συστήματα επιστροφής και συλλογής ή επικοινωνήστε με τον πωλητή από τον οποίο αγοράσατε το προϊόν. Μπορούν να πάρουν αυτό το προϊόν για ασφαλή ανακύκλωση προς όφελος του περιβάλλοντος.

KÉRJÜK VEGYE FIGYELEMBE, HOGY A HÁZI KÉSZÜLÉK KÉZIKÖNYVE TÖBB KÜLÖBÖZŐ KÉSZÜLÉKÉRT IS HASZNALHATÓ ILLETHET. AZ ÖN HÁZI KÉSZÜLÉKE NEM TARTALMAZHATJA A KÉZIKÖNYVBEN EMLÍTETT TULAJDONSÁGOKAT. EZT A NYELVET MESTERSÉGES INTELLIGENCIA SEGÍTSÉGÉVEL FORDÍTOTTÁK.

ÁLTALÁNOS BIZTONSÁGI UTASÍTÁSOK ÉS FIGYELMEZTETÉSEK

- A készülék használata előtt kérjük, figyelmesen olvassa el a használati útmutatót.
- Győződjön meg arról, hogy a névleges feszültség megegyezik a használni kívánt feszültséggel.
- Kérjük, őrizze meg az útmutatót, a garancialevelet, a nyugtát, és ha lehetséges, a külső csomagolást a belsővel együtt!
- A készülék kizárólag háztartási használatra készült, nem kereskedelmi vagy professzionális használatra!
- Mindig húzza ki a csatlakozót a tápegységből, amikor a készüléket nem használja, kiegészítő részeket csatlakoztat, tisztítja a készüléket, vagy bármilyen megszakítás történik. Először kapcsolja ki a készüléket. Húzza meg a csatlakozót, ne a vezetéket.
- A gyermekek védelme érdekében soha ne hagyja felügyelet nélkül a készüléket. Ezért, amikor kiválasztja a készülék helyét, úgy tegye, hogy a gyermekek ne férhessenek hozzá. Ügyeljen arra, hogy a vezeték ne lógjon.
- Rendszeresen ellenőrizze a készüléket és a vezetéket a sérülések miatt. Ha bármilyen sérülés van, a készüléket nem szabad használni.
- Ne engedje, hogy a gyermekek játsszanak a készülékkel. Ne engedje, hogy a gyermekek játsszanak a csomagolóanyagokkal, például műanyag zacskókkal.
- Ezt a készüléket 8 éves vagy annál idősebb gyermekek és a testi, érzékszervi vagy mentális fogyatékkal élők, valamint tapasztalattal és ismeretekkel nem rendelkező személyek használhatják, feltéve, hogy felügyelet alatt állnak, vagy kaptak utasítást a készülék biztonságos használatáról, és értik a lehetséges veszélyeket. A takarítást és karbantartást gyermekek nem végezhetik, kivéve, ha 8 évesnél fiatalabbak és felügyelet alatt állnak.
- Soha ne próbálja meg saját maga megjavítani a készüléket, hanem forduljon szakemberhez, ha probléma merül fel.
- Biztonsági okokból a sérült vagy elhasználdott tápkábelt csak a gyártó, az ügyfélszolgálatunk vagy hasonló szakképzett személy cserélheti ki.
- Tartsa a készüléket és a vezetéket távol a hőtől, közvetlen napsütéstől, nedvességtől, éles szélektől stb.
- Kapcsolja ki a készüléket, és húzza ki a csatlakozót, amikor nem használja.
- Használjon csak eredeti tartozékokat, amelyeket a szállító biztosít.
- Ne használja a készüléket kültéren. (Ha a készülék kültéri használatra készült, védje mindig a fagyos vagy negatív hőmérsékletektől.)

- Soha ne használja víz közelében (fürdőszoba, mosdó stb.). A készüléket ne tegye ki esőnek vagy nedvességnek. Használja a készüléket, csak ha a kezei szárazak.
- Ha a készülék a vízbe esik, húzza ki, mielőtt kiemeli a vízből. Ne érjen a vízforráshoz. A készüléket szakembernek kell ellenőriznie, mielőtt újra használni kezdi. Az elektromos áramütés veszélyének elkerülése érdekében ne tisztítsa a készüléket vízzel, és ne merítse vízbe.
- Használja a készüléket csak annak rendeltetésének megfelelően.
- Ez a készülék csak akkor működhet, ha földelt konnektorba csatlakozik, amelyet a szabályoknak megfelelően telepítettek. Győződjön meg arról, hogy a tápláló feszültség megfelel a jellemző táblázatban feltüntetett feszültségnek.
- A készülékben keletkező kár, amely abból adódik, hogy azt nem a használati utasításoknak megfelelően használják, vagy hibásan használják, illetve nem szakemberek javítják, nem tartozik a garancia hatálya alá.
- Mindig sík és vízszintes felületen használja a készüléket.
- A készüléket nem szabad többé használni, ha kemény felületre esett. Még a láthatatlan károk is negatívan befolyásolhatják a készülék biztonságát és működését. A készülék csak szakember általi ellenőrzés után használható.
- Soha ne hordja vagy húzza a készüléket a tápkábelénél fogva, mivel a kábel megsérülésének veszélye áll fenn. Ne hajlítsa, ne nyomja, és ne húzza a tápkábelt éles széleken.
- Ha van szellőzőnyílás, ne zárja el. Ne öntsön folyadékot vagy port a szellőzőnyílásokba.
- Ne tegye az ujjait vagy más tárgyakat a készülék nyitott részeibe.
- Nem vállalunk felelősséget a rossz használatból vagy az utasítások be nem tartásából eredő károkért.
- Ne takarja le, és ne korlátozza a légáramlást a be- és kimenetekhez bármilyen módon.
- A túlmelegedés elkerülése érdekében tartsa a légbeömlőket tisztán, por és hajfelhalmozódás nélkül, különösen, ha háziállata van.
- Ne takarja le a rácsokat, és ne akadályozza a levegő be- és kiáramlását, úgy, hogy a készüléket bármilyen felülethez közel helyezi el.
- Tartsa az összes tárgyat legalább 1 méter távolságra a készülék elülső és hátsó oldalától.
- A gombemeket távol kell tartani a gyermekektől. Az akkumulátorokat biztonságos helyen tárolja. Azonnal és biztonságosan szabaduljon meg a használt elemeket. Ha úgy gondolja, hogy az elemeket lenyelték vagy a test bármely részébe helyezték, azonnal orvosi segítséget kérjen.
- Ha az akkumulátortartó nem záródik megfelelően, hagyja abba a termék használatát, és tartsa távol a gyermekektől.

ISMERKEDJEN A TORONYVENTILÁTORRAL

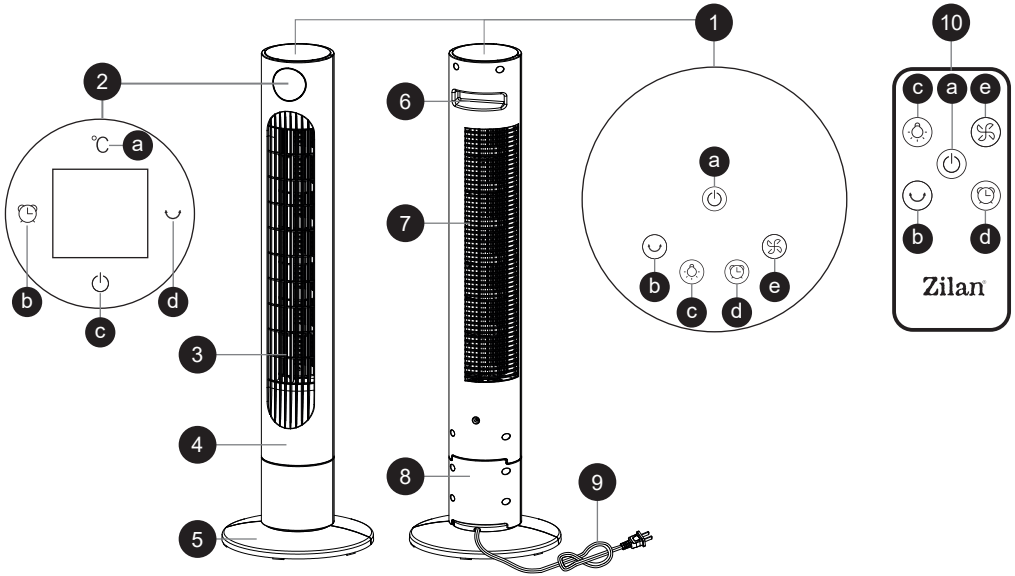

1. Vezérlőpanel

- a. Bekapcsoló/kapcsoló gomb
- b. Lengés gomb
- c. Képernyő kikapcsolás gomb
- d. Időzítő gomb
- e. Sebesség gomb

2. Kijelző

- a. Hőmérséklet fény
- b. Időzítő fény
- c. Bekapcsoló/kapcsoló fény
- d. Lengés fény

3. Légáram kimenet

4. Elülső burkolat

- 5. Alap
- 6. Fogantyú
- 7. Légáram bemenet
- 8. Hátsó burkolat
- 9. Tápkábel
- 10. Távvezérlő

ÖSSZESZERELÉS

F1

Fordítsa el a kartnyílást úgy, hogy az a másik fél-alap panel kerek bemenetével igazodjon.

F2

Tartsa ezt a részt egy kézzel, és pattintsa be a gombot. Használja az ujját a alsó burkolat felnyomásához.

F4

Helyezzen be csavarokat a lyukakba.

F3

Ismétlje meg ugyanazokat a lépéseket a másik résszel. (F2)

FUNKCIÓK ÉS MŰKÖDTETÉS

Készenléti üzemmód: Dugja be a tápkábelt a konnektorba. A készülék egy „di” hangot ad, jelezve, hogy készenléti üzemmódba lépett.

Bekapcsolás: Készenléti üzemmódban nyomja meg az  gombot. Az alapértelmezett szélesség közepes, és a kijelző „2”-t mutat.

Szélesség: Nyomja meg az  gombot a szélesség beállításainak váltogatásához. A kijelző sorban váltakozik az „1-2-3-1...”, a megfelelő jelzőfény pedig világítani kezd.

Időzítő: A készülék működése közben nyomja meg az  gombot az időzítő aktiválásához. Az időzítő jelzőfény világítani kezd, a beállítás maximális értéke 12 óra. Minden egyes gombnyomás 1 órával növeli az időt.

Inkább: A készülék működése közben nyomja meg az  gombot az inga funkció engedélyezéséhez. Az inga jelzőfény világítani kezd. A gomb ismételt megnyomásával a funkció kikapcsolható.

Képernyő kikapcsolása: Nyomja meg az  gombot az összes fény kikapcsolásához. Ismételt megnyomásával a fények újra bekapcsolnak.

Hőmérséklet kijelzés: A kívánt funkciók beállítása után a kijelző automatikusan átvált a jelenlegi környezeti hőmérséklet megjelenítésére.

TISZTÍTÁS ÉS KARBA TARTÁS

Tisztítsa meg semleges tisztítószerrel és puha ronggyal.

Figyelem: Mindig húzza ki a készüléket a tisztítás előtt, mivel a készülék belsejében magas nyomás van. Kerülje el, hogy víz kerüljön a vezérlőpanelbe.

Ezen termék helyes ártalmatlanítása



- Ez a jelölés azt jelzi, hogy ezt a terméket nem szabad más háztartási hulladékkal együtt eldobni az EU-ban.
- Annak érdekében, hogy megelőzzük a környezet vagy az emberi egészség lehetséges károsodását az irányítatlan hulladékkezeléstől, felelősen újra kell hasznosítani, hogy a anyagi erőforrások fenntartható újrafelhasználását elősegítsük.
- A használt eszköz visszajuttatásához használja a visszatérési és gyűjtési rendszereket, vagy lépjen kapcsolatba az eszköz vásárló helyével. Ők elvehetik ezt a terméket környezetbarát újrahasznosítás céljából.

ВЕ МОЛИМЕ ЗАБЕЛЕЖЕТЕ: УПАТСТВОТО ЗА УРЕДОТ МОЖЕ ДА СЕ КРЕИРА ЗА ПОВЕЌЕ ОД ЕДЕН МОДЕЛ. ФУНКЦИИТЕ КОИ ВАШИОТ УРЕД НЕ ГИ СОДРЖИ, МОЖЕ ДА СЕ НАВЕДАТ ВО УПАТСТВОТО.
ОБАА ЈАЗИК БЕШЕ ПРЕВЕДЕН СО ПОМОШ НА ИЗМИСЛЕНА ИНТЕЛИГЕНЦИЈА.

ГЕНЕРАЛНИ УПАТСТВА ЗА БЕЗБЕДНОСТ И ПРЕДУПРЕЖУВАЊА

- Пред да го користите ова уред, внимателно прочитајте го упатството за користење.
- Осигурајте се дека номиналното напон е исто како напонот што го користите.
- Чувајте ги упатствата, гарантен сертификат, фискалната сметка и, ако е можно, картонската кутија со внатрешното пакување!
- Уредот е наменет исклучиво за приватна употреба и не за комерцијална или професионална употреба!
- Секогаш вадете го штекерот од контактот кога уредот не се користи, при прикачување на додатоци, чистење на уредот или кога ќе се појави некоја пречка. Прво исклучете го уредот. Влечете за штекерот, не за кабелот.
- За да ги заштитите децата од опасностите од електричните уреди, никогаш не ги оставајте без надзор со уредот. Затоа, при изборот на локацијата за вашиот уред, направете го така што децата да немаат пристап до уредот. Внимавајте кабелот да не виси.
- Редовно проверувајте го уредот и кабелот за оштетувања. Ако има какви било оштетувања, уредот не смее да се користи.
- Не дозволувајте на децата да се играат со уредот. Не дозволувајте на децата да се играат со пакувачките материјали, како што се пластичните кеси.
- Овој уред може да го користат деца на возраст од 8 години и постари и лица со физички, сетилни или ментални оштетувања, или со недостаток на искуство и знаење, под услов да се под надзор или да добиле инструкции за безбедна употреба на уредот и разбираат можните опасности. Чистењето и одржувањето на уредот не треба да го прават деца, освен ако се под 8 години и под надзор.
- Не поправајте го уредот сами, туку консултирајте се со овластен стручњак во случај на проблеми.
- За безбедносни причини, оштетени или скршени кабли за напојување можат да бидат заменети само со еквивалентен кабел од производителот, нашиот оддел за услуга на клиенти или слично квалификувано лице.
- Држете го уредот и кабелот далеку од топлина, директна сончева светлина, влажност, остри рабови и слично.
- Исклучувајте го уредот и вадете го штекерот од контактот, кога не го користите уредот.
- Користете само оригинални додатоци обезбедени од добавувачот.
- Не користете го уредот надвор (освен ако уредот е дизајниран за надворешна употреба). Секогаш штитете од ниски температури или нула температури.
- Никогаш не користете блиску до вода (бања, мијалник, итн.). Уредот не смее да биде изложен на дожд или влажност. Користете

- го уредот само кога вашите раце се суви.
- Ако уредот падне во вода, исклучете го пред да го извадите од водата. Не допирајте го изворот на вода. Уредот треба да биде проверен од страна на стручњак пред повторна употреба. За да избегнете ризик од електричен удар, не чистете го уредот со вода и не го нурнувајте во вода.
 - Користете го уредот само за намената која е предвидена.
 - Овој уред треба да работи само кога е поврзан со заземен контакт инсталиран во согласност со прописите. Осигурајте се дека напојувањето на напонот одговара на напонот наведен на табелата.
 - Штети што се случуваат кога уредот се користи за цели различни од оние наведени во упатствата или кога се користи неправилно или не се поправи од страна на стручњаци не се покриени со гаранцијата.
 - Секогаш користете го уредот на рамна и хоризонтална површина.
 - Уредот не треба да се користи после пад на тврдата површина од висина. Дури и невидливите оштетувања можат да имаат негативно влијание на функционалната безбедност на уредот. Уредот може да се користи само по проверка од страна на професионалец.
 - Никогаш не носете или влечете го уредот држејќи го за кабелот, бидејќи постои ризик од краток спој поради оштетување на кабелот. Не свивајте, не стегајте и не влечете го кабелот преку остри рабови.
 - Ако има отвори за вентилација, не ги покривајте. Не преливајте течности или прашок во отворите за вентилација.
 - Не вметнувајте прсти или други предмети во отворените делови на уредот.
 - Не преземаме одговорност за штети предизвикани од неправилна употреба или непочитување на овие упатства.
 - Не покривајте или ограничувајте протокот на воздух на влезните или излезните решетки на никаков начин.
 - За да се избегне прегревање, одржувајте ги решетките за проток на воздух чисти од прашина и влакна, особено ако имате домашни миленици.
 - Не покривајте ги решетките или блокирајте го влегувањето или излегувањето на воздухот така што уредот е притиснат против некоја површина.
 - Држете сите предмети на најмалку 1 метар од предната и задната страна на уредот.
 - Акумулаторите треба да се чуваат надвор од дофат на деца. Секогаш безбедно складирајте ги резервните акумулатори. Веднаш и безбедно отфрлајте ги искористените акумулатори. Ако мислите дека акумулаторите можеби се проголтани или ставени во дел од телото, побарајте итна медицинска помош.
 - Ако одделот за акумулатори не се затвора безбедно, престанете да го користите производот и чувајте го подалеку од деца.

ЗАПОЗНАЈТЕ СЕ СО ТОРНАДО ВЕНТИЛАТОР

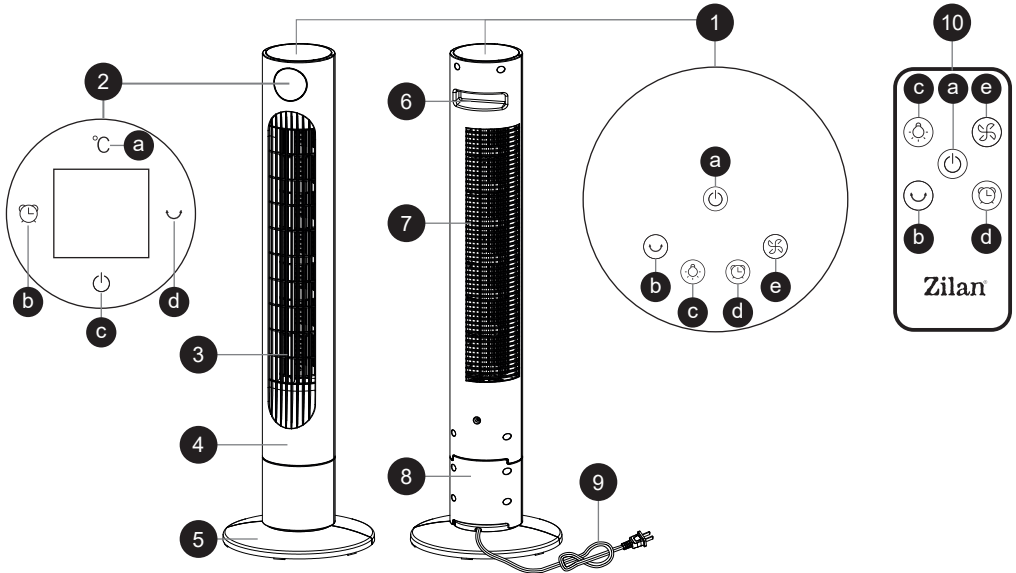

1. Контролна табла
 - a. Копче за вклучување/исклучување
 - b. Копче за тресење
 - c. Копче за исклучување на екран
 - d. Копче за тајмер
 - e. Копче за брзина
2. Дисплеј
 - a. Светло за температура
 - b. Светло за тајмер
 - c. Светло за вклучување/исклучување
 - d. Светло за тресење
3. Отвор за воздух
4. Преден покривач
5. Основна плоча
6. Рачка
7. Влез за воздух
8. Заден покривач
9. Напојувачки кабел
10. Далечински управувач

СОБИРАЊЕ

F1

Обрнете ја картата така што ќе ја усогласите со округлиот изрез на другата половина од основната плоча.

F2

Држете ја оваа секција со една рака и притиснете го копчето. Користете го прстот за да го подигнете долниот покривач.

F4

Вметнете ги завртките во дупките.

F3

Повторете ги истите чекори со другата половина. (F2)

FUNCTIONS & OPERATION

Режим на мирување: Вметнете го приклучокот на кабелот за напојување во розетката. Производот ќе издаде звук „ди“, што означува дека е во режим на мирување.

Вклучување: Во режим на мирување, притиснете го копчето . Подразбирано, брзината на ветерот е поставена на средна, а дисплејот ќе прикаже „2“.

Брзина на ветерот: Притиснете го копчето  за да ги прелистате поставките за брзина на ветерот. Дисплејот ќе се менува помеѓу „1-2-3-1...“ по ред, со соодветното индикаторско светло кое ќе се вклучува.

Тимер: Додека производот работи, притиснете го копчето  за да го активирате тајмерот. Индикаторското светло за тајмерот ќе светне, со максимално време од 12 часа. Секој пат кога ќе притиснете, времето ќе се зголеми за 1 час.

Кретање: Додека производот работи, притиснете го копчето  за да ја овозможите функцијата за кретање. Индикаторското светло за кретање ќе светне. Притиснете го копчето повторно за да ја исклучите оваа функција.

Исклучување на екран: Притиснете го копчето  за да ги исклучите сите светла. Притиснете го повторно за да ги вклучите.

Приказ на температурата: По поставувањето на посакуваните функции, дисплејот автоматски ќе се премести на прикажување на тековната амбиентална температура.

ЧИСТЕЊЕ И ОДРЖУВАЊЕ

Чистете со неутрален детергент и мека крпа.

Внимание: Увек исклучете го уредот пред чистење, бидејќи има висок притисок во единицата. Избегнувајте вода да влезе во контролниот панел.

Правилно отстранување на овој производ



- Оваа ознака покажува дека овој производ не треба да се отстранува со други домашни отпадоци низ ЕУ.
- За да се спречи можната штета на животната средина или човечкото здравје од неконтролирано отстранување на отпадоци, одговорно рециклирајте го за да се промовира одржливото повторно користење на материјалните ресурси.
- За враќање на вашата користена опрема, ве молиме користете ги системите за враќање и собирање или контактирајте го продавачот каде што производот бил купен. Тие можат да го преземат овој производ за безбедно рециклирање на животната средина.

MOLIMO VAS UZMITE U OBZIR DA OVO UPUTSTVO ZA UPOTREBU UREDAJA MOŽE BITI SASTAVLJENO NA NAČIN DA POSEDUJE INFORMACIJE ZA KORIŠĆENJE VIŠE MODELA. VAŠ UREDAJ MOŽDA NE SADRŽI KARAKTERISTIKE KOJE SU NAVEDENE U OVOM UPUTSTVU ZA UPOTREBU.

OPŠTA UPUTSTVA ZA BEZBEDNOST I UPOZORENJA

- Pre nego što koristite ovaj uređaj, pažljivo pročitajte uputstvo za upotrebu.
- Uverite se da je naznačeni napon isti kao napon koji koristite.
- Čuvajte uputstva, sertifikat o garanciji, račun o kupovini i, ako je moguće, kutiju sa unutrašnjim pakovanjem!
- Uređaj je namenjen isključivo za privatnu upotrebu i ne za komercijalnu ili profesionalnu upotrebu!
- Uvek izvlačite utikač iz utičnice kada uređaj nije u upotrebi, kada pričvršćujete dodatke, čistite uređaj ili kada dođe do smetnji. Prvo isključite uređaj. Vucite za utikač, ne za kabl.
- Da biste zaštitili decu od opasnosti električnih uređaja, nikada ih ne ostavljajte bez nadzora sa uređajem. Stoga, prilikom biranja mesta za vaš uređaj, postavite ga tako da deca nemaju pristup uređaju. Obratite pažnju da kabl ne visi.
- Redovno proveravajte uređaj i kabl na oštećenja. Ako ima bilo kakvih oštećenja, uređaj ne sme da se koristi.
- Ne dozvolite deci da se igraju sa uređajem. Ne dozvolite deci da se igraju sa materijalom za pakovanje, kao što su plastične kese.
- Ovaj aparat mogu koristiti deca starija od 8 godina i osobe sa fizičkim, senzornim ili mentalnim invaliditetom, ili nedostatkom iskustva i znanja, pod uslovom da su pod nadzorom ili su dobile uputstva za bezbednu upotrebu aparata i razumeju moguće opasnosti. Čišćenje i održavanje uređaja ne treba da obavljaju deca, osim ako su mlađa od 8 godina i pod nadzorom.
- Ne popravljajte uređaj sami, već se obratite ovlašćenom stručnjaku u slučaju problema.
- Iz bezbednosnih razloga, oštećeni ili polomljeni kabl za napajanje može biti zamenjen samo ekvivalentnim kablom od proizvođača, našeg odeljenja za korisničku podršku ili slične kvalifikovane osobe.
- Držite uređaj i kabl dalje od toplote, direktne sunčeve svetlosti, vlage, oštrih ivica i sličnog.
- Isključujte uređaj i izvlačite utikač iz utičnice kada ne koristite uređaj.
- Koristite samo originalne dodatke koje pruža dobavljač.
- Ne koristite uređaj na otvorenom (osim ako je uređaj dizajniran za spoljašnju upotrebu). Uvek ga štitite od niskih temperatura.
- Nikada ne koristite blizu vode (kupaonica, lavabo, itd.). Uređaj ne sme

SR

- biti izložen kiši ili vlazi. Koristite uređaj samo kada su vaše ruke suve.
- Ako uređaj padne u vodu, isključite ga pre nego što ga izvadite iz vode. Ne dodirujte izvor vode. Uređaj mora biti pregledan od strane stručnjaka pre ponovne upotrebe. Da biste izbegli rizik od električnog udara, ne čistite uređaj vodom i ne potapajte ga u vodu.
 - Koristite uređaj samo za predviđenu svrhu.
 - Ovaj uređaj treba da radi samo kada je povezan sa uzemljenom utičnicom instaliranom u skladu sa pravilima. Uverite se da napajanje odgovara naponu navedenom na oznaci.
 - Štete koje nastaju kada se uređaj koristi za svrhe koje nisu navedene u uputstvima ili kada se koristi nepravilno ili se ne popravi od strane stručnjaka nisu pokrivena garancijom.
 - Uvek koristite uređaj na ravnoj i horizontalnoj površini.
 - Uređaj ne treba koristiti nakon pada na čvrstu površinu sa visine. Čak i nevidljive štete mogu imati negativan uticaj na funkcionalnu sigurnost uređaja. Uređaj može da se koristi samo nakon pregleda od strane profesionalca.
 - Nikada ne nosite ili vucite uređaj držeći za kabl za napajanje, jer postoji rizik od kratkog spoja zbog oštećenja kabla. Ne savijajte, ne pritiskajte i ne vučite kabl za napajanje preko oštih ivica.
 - Ako postoje ventilacioni otvori, ne prekrivajte ih. Ne sipajte tečnost ili prašak u ventilacione otvore.
 - Ne stavljajte prste ili druge predmete u otvorene delove uređaja.
 - Ne preuzimamo odgovornost za štete koje nastanu usled nepravilne upotrebe ili nepoštovanja ovih uputstava.
 - Ne pokrivajte ili ograničavajte protok vazduha na ulaznim ili izlaznim rešetkama na bilo koji način.
 - Da biste izbegli pregrevanje, održavajte rešetke za protok vazduha čistim od prašine i dlaka, posebno ako imate kućne ljubimce.
 - Ne pokrivajte rešetke ili blokirajte ulaz ili izlaz vazduha postavljanjem uređaja uz neku površinu.
 - Držite sve predmete najmanje 1 metar od prednje i zadnje strane uređaja.
 - Baterije treba čuvati van dosega dece. Čuvajte rezervne baterije na sigurnom mestu. Odmah i bezbedno odložite korišćene baterije. Ako mislite da su baterije možda progutane ili stavljene unutar bilo kog dela tela, odmah potražite medicinsku pomoć.
 - Ako se odeljak za baterije ne zatvara čvrsto, prestanite da koristite proizvod i držite ga podalje od dece.

UPNOSTVO SA TOWER FANOM

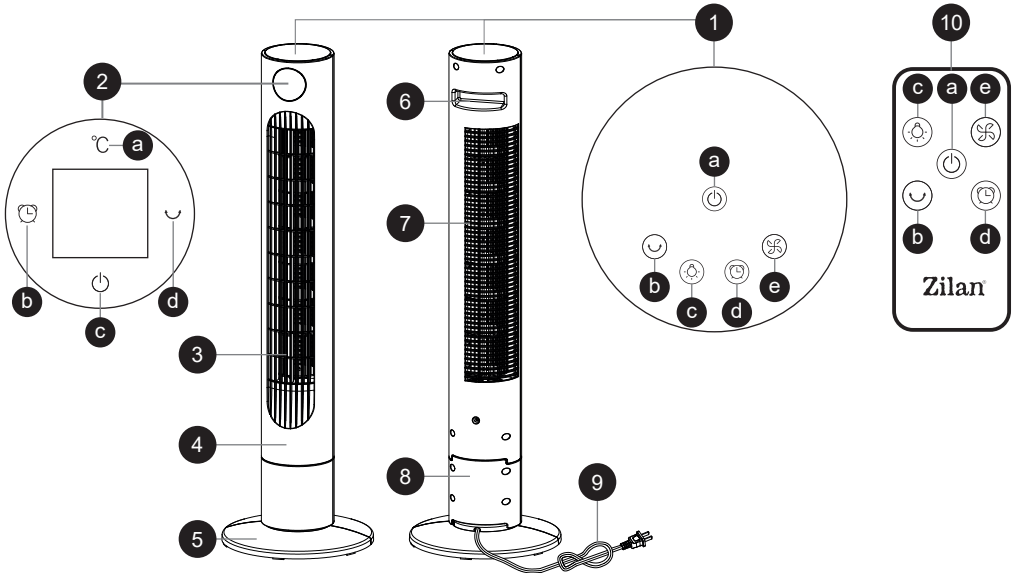

- | | | |
|-----------------------------------------------------------------------------------------------------------------------------------------------------------------------------------------------------------------------------------------------------|-------------------------------------------------------------------------------------------------------------------------------------------------------------------------------------------------------------------------------------------|------------------------------------------------------------------------------------------------------------------------------------------------------------------|
| <p>1. Kontrolna tabla</p> <ul style="list-style-type: none"> a. Dugme za uključivanje/isključivanje b. Dugme za klatno pomeranje c. Dugme za gašenje ekrana d. Dugme za timer e. Dugme za brzinu | <p>2. Prikaz</p> <ul style="list-style-type: none"> a. Svetlo za temperaturu b. Svetlo za timer c. Svetlo za uključivanje/isključivanje d. Svetlo za klatno pomeranje <p>3. Izlaz za vazduh</p> | <p>4. Prednja zaštita</p> <p>5. Baza</p> <p>6. Drška</p> <p>7. Ulaz za vazduh</p> <p>8. Zadnja zaštita</p> <p>9. Napojni kabl</p> <p>10. Daljinski upravljač</p> |
|-----------------------------------------------------------------------------------------------------------------------------------------------------------------------------------------------------------------------------------------------------|-------------------------------------------------------------------------------------------------------------------------------------------------------------------------------------------------------------------------------------------|------------------------------------------------------------------------------------------------------------------------------------------------------------------|

SKUPLJANJE

F1

Okrenite utor tako da se uskladi sa okruglim izrezom na drugom delu baze.

F2

Držite ovu sekciju jednom rukom i zakačite dugme. Koristite prst da podignete donji poklopac.

F3

Ponovite iste korake sa drugim delom. (F2)

F4

Ubacite šrafove u rupe.

FUNKCIJE I OPERACIJA

Stanje pripravnosti: Umetnite utikač napojnog kabla u utičnicu. Proizvod će emitovati zvuk „di“, što znači da je prešao u stanje pripravnosti.

Uključivanje: U stanju pripravnosti, pritisnite ☺. Podrazumevana brzina vetra je postavljena na srednju, a displej će pokazati „2“.

Brzina vetra: Pritisnite ☹ da biste prelazili između postavki brzine vetra. Displej će se smenjivati između „1-2-3-1...“, uz uključivanje odgovarajuće indikatorske lampe.

Tajmer: Dok proizvod radi, pritisnite ☺ da biste aktivirali tajmer. Indikatorska svetla tajmera će se upaliti, sa maksimalnim podešavanjem od 12 sati. Svakim pritiskom povećava se vreme za 1 sat.

Oscilacija: Dok proizvod radi, pritisnite ☺ da biste omogućili funkciju oscilacije. Indikatorska svetla oscilacije će se upaliti. Pritisnite dugme ponovo da biste isključili ovu funkciju.

Isključivanje ekrana: Pritisnite ☹ da biste isključili sva svetla. Ponovo pritisnite da biste ih ponovo upalili.

Prikaz temperature: Nakon što postavite željene funkcije, displej će se automatski prebaciti da prikazuje trenutnu temperaturu u okolini.

ČIŠĆENJE I ODRŽAVANJE

Čistite sa neutralnim deterdžentom i mekom krpom.

Pažnja: Uvek isključite uređaj iz struje pre nego što počnete sa čišćenjem, jer se unutar uređaja nalazi visok pritisak. Izbegavajte da voda uđe u kontrolnu ploču.

Pravilno odlaganje ovog proizvoda



- Označavanje ukazuje da se ovaj proizvod ne sme odbacivati sa drugim kućnim otpadom u celoj EU.
- Da biste sprečili moguću štetu po životnu sredinu ili ljudsko zdravlje usled nekontrolisanog odlaganja otpada, odložite ga odgovorno kako biste promovisali održivo ponovno korišćenje materijalnih resursa.
- Za vraćanje vašeg korišćenog uređaja, koristite sisteme povrata i prikupljanja ili kontaktirajte trgovca kod koga je proizvod kupljen. Oni mogu preuzeti ovaj proizvod za sigurno recikliranje u okviru zaštite životne sredine.

NOTE QUE AS INFORMAÇÕES DO MANUAL DO DISPOSITIVO PODE SER CRIADO PARA MAIS DO QUE UM MODELO. SEU DISPOSITIVO NÃO PODE INCLUIR OS INFORMAÇÕES MENCIONADAS NO MANUAL. ESTA LÍNGUA FOI TRADUZIDA COM A AJUDA DA INTELIGÊNCIA ARTIFICIAL.

INSTRUÇÕES GERAIS DE SEGURANÇA E AVISOS

- Antes de usar este aparelho, leia atentamente o manual de instruções.
- Certifique-se de que a tensão nominal é a mesma que a tensão que você está usando.
- Guarde as instruções, o certificado de garantia, o recibo de compra e, se possível, a caixa com a embalagem interna!
- O aparelho é destinado exclusivamente para uso privado e não para uso comercial ou profissional!
- Sempre retire o plugue da tomada quando o aparelho não estiver em uso, ao conectar acessórios, limpar o aparelho ou quando ocorrer uma interrupção. Desligue o aparelho antes. Puxe pelo plugue, não pelo cabo.
- Para proteger as crianças dos perigos dos aparelhos elétricos, nunca as deixe sem supervisão com o aparelho. Portanto, ao escolher o local para o seu aparelho, certifique-se de que as crianças não tenham acesso ao aparelho. Tome cuidado para que o cabo não fique pendurado.
- Verifique regularmente o aparelho e o cabo para detectar danos. Se houver qualquer dano, o aparelho não deve ser usado.
- Não permita que as crianças brinquem com o aparelho. Não permita que as crianças brinquem com materiais de embalagem, como sacos plásticos.
- Este aparelho pode ser usado por crianças a partir de 8 anos e por pessoas com deficiência física, sensorial ou mental, ou com falta de experiência e conhecimento, desde que estejam sob supervisão ou tenham recebido instruções sobre como usar o aparelho com segurança e compreendam os possíveis perigos. A limpeza e a manutenção do aparelho não devem ser realizadas por crianças, a menos que tenham menos de 8 anos e estejam sob supervisão.
- Não repare o aparelho você mesmo, mas consulte um especialista autorizado em caso de problema.
- Por motivos de segurança, um cabo de alimentação danificado ou quebrado só pode ser substituído por um cabo equivalente do fabricante, do nosso departamento de atendimento ao cliente ou de uma pessoa qualificada semelhante.
- Mantenha o aparelho e o cabo longe de calor, luz solar direta, umidade, bordas afiadas e semelhantes.
- Desligue o aparelho e retire o plugue da tomada quando não estiver utilizando o aparelho.
- Use apenas acessórios originais fornecidos pelo fornecedor.
- Não use o aparelho ao ar livre (a menos que o aparelho seja projetado para uso externo). Sempre proteja contra temperaturas abaixo de zero.
- Nunca use perto da água (banheira, pia, etc.). O aparelho não deve

ser exposto à chuva ou umidade. Use o aparelho somente quando suas mãos estiverem secas.

- Se o aparelho cair na água, desconecte-o antes de retirá-lo da água. Não toque na fonte de água. O aparelho deve ser verificado por um especialista antes de ser utilizado novamente. Para evitar o risco de choque elétrico, não limpe o aparelho com água e não o submerja na água.
- Use o aparelho apenas para o propósito pretendido.
- Este aparelho deve ser operado somente quando conectado a uma tomada aterrada instalada de acordo com as regulamentações. Certifique-se de que a tensão de fornecimento corresponda à tensão indicada na placa de tipo.
- Danos que ocorrem quando o aparelho é usado para finalidades diferentes das especificadas nas instruções ou é usado incorretamente ou não é reparado por especialistas não estão cobertos pela garantia.
- Sempre use o aparelho em uma superfície plana e horizontal.
- O aparelho não deve ser mais utilizado após cair em uma superfície dura de uma altura. Mesmo danos invisíveis podem afetar negativamente a segurança funcional do aparelho. O aparelho só pode ser usado após ser verificado por um profissional.
- Nunca transporte ou puxe o aparelho segurando o cabo de alimentação, pois há risco de curto-circuito devido a quebra do cabo. Não dobre, prenda ou puxe o cabo de alimentação sobre bordas afiadas.
- Se houver um orifício de ventilação, não o cubra. Não despeje líquidos ou pó nos orifícios de ventilação.
- Não insira dedos ou outros objetos nas partes abertas do aparelho.
- Não nos responsabilizamos por danos causados por uso inadequado ou não conformidade com estas instruções.
- Não cubra ou restrinja o fluxo de ar nas grelhas de entrada ou saída de qualquer maneira.
- Para evitar superaquecimento, mantenha as grelhas de fluxo de ar limpas de poeira e acúmulo de pelos, especialmente se você tiver animais de estimação dentro de casa.
- Não cubra as grelhas ou bloqueie a entrada ou saída de ar colocando o aparelho contra qualquer superfície.
- Mantenha todos os objetos a pelo menos 1 metro da parte frontal e traseira do aparelho.
- As baterias devem ser mantidas fora do alcance das crianças. Armazene as baterias sobressalentes com segurança. Descarte as baterias usadas imediatamente e de forma segura. Se você achar que as baterias podem ter sido engolidas ou colocadas dentro de qualquer parte do corpo, procure atendimento médico imediatamente.
- Se o compartimento da bateria não fechar corretamente, pare de usar o produto e mantenha-o longe das crianças.

CONHEÇA O VENTILADOR DE TORRE

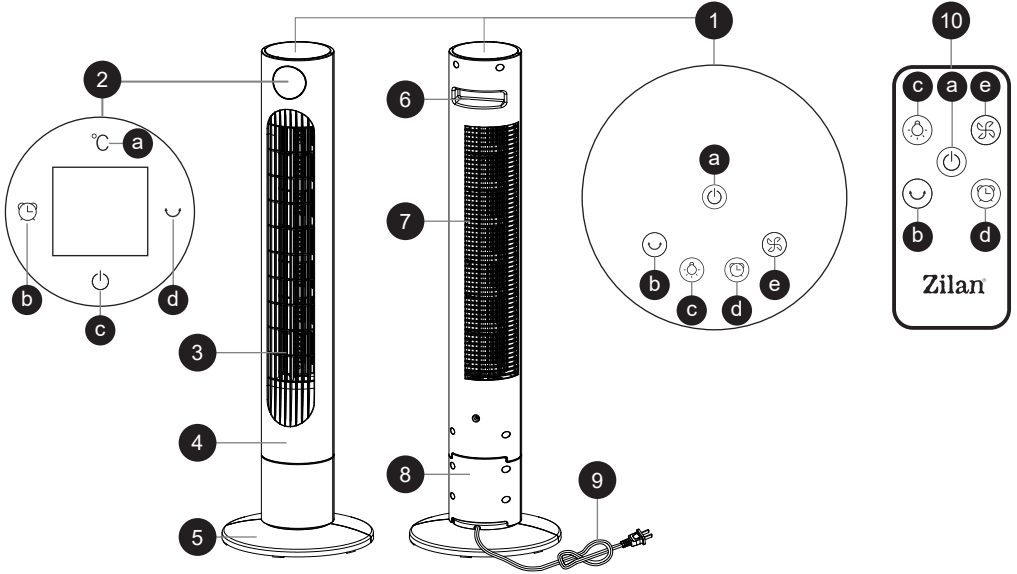

1. Painel de Controle
 a. Botão Ligar/Desligar
 b. Botão Oscilar
 c. Botão Desligar Tela
 d. Botão Timer
 e. Botão Velocidade

2. Display
 a. Luz da Temperatura
 b. Luz do Timer
 c. Luz Ligar/Desligar
 d. Luz Oscilar
3. Saída de Ar

4. Tampa Frontal
 5. Base
 6. Alça
 7. Entrada de Ar
 8. Tampa Traseira
 9. Cabo de Energia
 10. Controle Remoto

MONTAGEM

F1

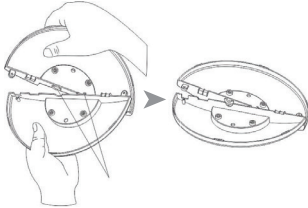

Gire a ranhura para alinhar com o entalhe redondo da outra metade do painel da base.

F2

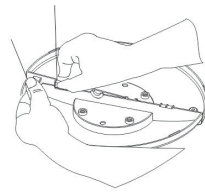

Segure esta seção com uma mão e encaixe o botão. Use o dedo para pressionar a tampa inferior para cima.

F4

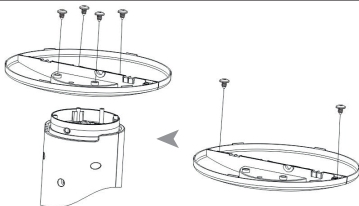

Insira os parafusos nos buracos.

F3

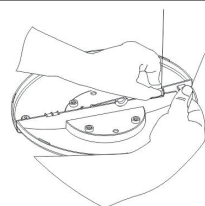



Repita os mesmos passos com a outra parte. (F2)

FUNÇÕES E OPERAÇÃO

Modo de espera: Insira o plugue do cabo de alimentação na tomada. O produto emitirá um som de “di”, indicando que entrou no modo de espera.

Ligar: No modo de espera, pressione . A velocidade do vento padrão é configurada como média, e o display exibirá “2”.

Velocidade do vento: Pressione  para alternar entre as configurações de velocidade do vento. O display alternará entre “1-2-3-1...” em ordem, com a luz indicadora correspondente acesa.

Temporizador: Enquanto o produto estiver em funcionamento, pressione  para ativar o temporizador. A luz indicadora do temporizador acenderá, com um tempo máximo de 12 horas. A cada pressionamento, o tempo aumentará 1 hora.

Oscilação: Enquanto o produto estiver em funcionamento, pressione  para ativar a função de oscilação. A luz indicadora da oscilação acenderá. Pressione o botão novamente para desativar esta função.

Desligar a tela: Pressione  para desligar todas as luzes. Pressione novamente para ligá-las.

Exibição da temperatura: Após configurar as funções desejadas, o display mudará automaticamente para mostrar a temperatura ambiente atual.

LIMPEZA E MANUTENÇÃO

Limpe com detergente neutro e um pano macio.

Atenção: Sempre desligue o aparelho antes de realizar a limpeza, pois há alta pressão dentro da unidade. Evite que a água entre no painel de controle.

Descarte correto deste produto



- Esta marcação indica que este produto não deve ser eliminado juntamente com outros resíduos domésticos na UE.
- Para evitar possíveis danos ao ambiente ou à saúde humana decorrentes da eliminação descontrolada de resíduos, elimine-os de forma responsável para promover a reutilização sustentável dos recursos materiais.
- Para devolver o seu dispositivo usado, utilize os sistemas de devolução e recolha ou contacte o revendedor onde o produto foi adquirido. Eles podem levar este produto para reciclagem ambientalmente segura.

გთხოვთ შეიძლება ჩაიწეროს, რომ მოწყობილის დიდი ნაწილი შეიძლება შეიქმნას ერთზე მეტი მოდელითვის. ინფორმაცია, რომელიც თქვენი მოწყობილი ვერ შეიცავს, არის ფუნქციები, რომლებიც მითითებულია მანიუალში. ეს ენა ნაგულისხმევად თარგმნილია ხელნაწერთი გამოყენებით.

ზოგადი უსაფრთხოების წინააღმდეგობები და გაფრთხილებები

- ამ მოწყობილობის გამოყენებამდე, გთხოვთ, ყურადღებით წაიკითხოთ ინსტრუქციის სახელმძღვანელო.
- გთხოვთ, დარწმუნდეთ, რომ ნომინალური ძაბვა იგივეა, რაც თქვენ მიერ გამოყენებული.
- გთხოვთ, შეინახოთ ინსტრუქცია, საგარანტიო მოწმობა, გაყიდვის ქვითარი და თუ შესაძლებელია, მუყაო შიდა შეფუთვით!
- მოწყობილობა განკუთვნილია ექსკლუზიურად პირადი სარგებლობისთვის და არა კომერციული და არა პროფესიონალური გამოყენებისთვის!
- ყოველთვის ამოიღეთ შტეფსელი სოკეტიდან, როდესაც მოწყობილობა არ არის გამოყენებული აქსესუარების ნაწილების მიმაგრების, მოწყობილობის გაწმენდისას ან როდესაც რაიმე დარღვევა ხდება. გამორთეთ მოწყობილობა წინასწარ. კაბელზე კი არა შტეფსელზე ამოიღეთ.
- ბავშვების დასაცავად ელექტრული ტექნიკის საფრთხისგან, არასოდეს დატოვოთ ისინი უყურადღებოდ მოწყობილობასთან ერთად. შესაბამისად, თქვენი მოწყობილობის ადგილმდებარეობის არჩევისას, გააკეთეთ ეს ისე, რომ ბავშვებს არ ჰქონდეთ წვდომა მოწყობილობაზე. იზრუნეთ, რომ კაბელი არ ჩამოიხრჩო.
- რეგულარულად შეამოწმეთ მოწყობილობა და კაბელი დაზიანებაზე. თუ რაიმე სახის დაზიანებაა, მოწყობილობა არ უნდა იქნას გამოყენებული.
- არ დაუშვათ ბავშვებს მოწყობილობასთან თამაში. არ მისცეთ ბავშვებს თამაშის საშუალება შეფუთვის მასალასთან, როგორცაა პლასტიკური ჩანთები.
- ამ ხელსაწყოს გამოყენება შეუძლიათ 8 წელზე უფროსი ასაკის ბავშვებს და ფიზიკური, სენსორული ან გონებრივი შეზღუდული შესაძლებლობის მქონე პირებს ან გამოცდილების და ცოდნის ნაკლებობის მქონე პირებს, იმ პირობით, რომ მათ ზედამხედველობა გაუწევთ ან მიეცათ ინსტრუქციები მოწყობილობის უსაფრთხოდ გამოყენების შესახებ და ესმით. შესაძლო საფრთხეები. დასუფთავება და

მომხმარებლის მოვლა არ უნდა მოხდეს ბავშვების მიერ, თუ ისინი არ არიან 8 წლამდე ასაკის და ზედამხედველობის გარეშე.

- არ შეაკეთოთ მოწყობილობა თავად, არამედ მიმართეთ უფლებამოსილ ექსპერტს პრობლემის შემთხვევაში.
- უსაფრთხოების მიზეზების გამო, გატეხილი ან დაზიანებული მაგისტრალი შეიძლება შეიცვალოს მხოლოდ მწარმოებლის, ჩვენი კლიენტების მომსახურების განყოფილების ან მსგავსი კვალიფიციური პირის ეკვივალენტური მილით.
- შეინახეთ მოწყობილობა და კაბელი სითბოსგან, მზის პირდაპირი სხივებისგან, ტენიანობისგან, ბასრი კიდეებისგან და სხვა მსგავსისგან.
- გამორთეთ მოწყობილობა და გამორთეთ ის, როდესაც არ იყენებთ მოწყობილობას.
- გამოიყენეთ მხოლოდ მომწოდებლის მიერ მოწოდებული ორიგინალური აქსესუარები.
- არ გამოიყენოთ მოწყობილობა გარეთ. (თუ მოწყობილობა არ არის შექმნილი გარეთ გამოსაყენებლად.) ყოველთვის დაიცავით ნულოვანი ან ნულამდე ტემპერატურისგან.
- არასოდეს გამოიყენოთ წყალთან ახლოს (აბაზანა, ნიჟარა და ა.შ.). მოწყობილობა არ უნდა ექვემდებარებოდეს წვიმას ან ტენიანობას. გამოიყენეთ მოწყობილობა მხოლოდ მაშინ, როცა ხელები მშრალია.
- თუ მოწყობილობა წყალში ჩავარდა, გამორთეთ იგი წყლიდან ამოღებამდე. არ შეეხოთ წყლის წყაროს. მოწყობილობა ხელახლა გამოყენებამდე უნდა შემოწმდეს სპეციალისტმა. ელექტროშოკის რისკის თავიდან ასაცილებლად, არ გაწმინდოთ მოწყობილობა წყლით და არ ჩაძიროთ წყალში.
- გამოიყენეთ მოწყობილობა მხოლოდ დანიშნულებისამებრ.
- ამ მოწყობილობის მუშაობა უნდა მოხდეს მხოლოდ მაშინ, როცა დაკავშირებულია დამიწებულ სოკეტთან, რომელიც დამონტაჟებულია წესების შესაბამისად. დარწმუნდით, რომ მიწოდების ძაბვა შეესაბამება ტიპის ფირფიტაზე მითითებულ ძაბვას.
- დაზიანებები, რომლებიც წარმოიქმნება, როდესაც მოწყობილობა გამოიყენება სხვა მიზნებისთვის, გარდა ინსტრუქციებში მითითებულისა, ან გამოიყენება არასწორად ან არ არის გარემონტებული ექსპერტების მიერ, არ ვრცელდება გარანტიით.

- ყოველთვის გამოიყენეთ მოწყობილობა ბრტყელ და ჰორიზონტალურ ზედაპირზე.
- მოწყობილობის გამოყენება აღარ შეიძლება სიმაღლიდან მყარ ზედაპირზე დაცემის შემთხვევაში. უხილავმა დაზიანებამაც კი შეიძლება გამოიწვიოს უარყოფითი გავლენა მოწყობილობის ფუნქციონალურ უსაფრთხოებაზე. მოწყობილობის გამოყენება შესაძლებელია მხოლოდ პროფესიონალის მიერ შემოწმების შემდეგ.
- არასოდეს ატაროთ და არ გამოიყვანოთ მოწყობილობა დენის შტეფსით, რადგან არსებობს მოკლე ჩართვის რისკი კაბელის გატეხვის გამო. არ მოხაროთ, არ დააჭიროთ ან გადაახვიოთ კვების კაბელი მკვეთრ კიდეებზე.
- თუ არის სავენტილაციო ხვრელი, არ დაფაროთ იგი. არ დაასხით სითხე ან ფხვნილი სავენტილაციო ხვრელებში.
- არ ჩადოთ თითები ან სხვა საგნები მოწყობილობის ღია ნაწილებში.
- არასათანადო გამოყენების ან ამ ინსტრუქციების შეუსრულებლობის შედეგად მიყენებული ზიანის შემთხვევაში პასუხისმგებლობა არ არის მიღებული.
- არავითარ შემთხვევაში არ დაფაროთ ან შეზღუდოთ ჰაერის ნაკადი შესასვლელ ან გამომავალ გისოსებზე.
- გადახურების თავიდან ასაცილებლად, დაიცავით ჰაერის ნაკადის გრილები მტვრისგან და თმის დაგროვებისგან, განსაკუთრებით თუ შინაური ცხოველები გყავთ.
- არ დაფაროთ გისოსები და არ დაბლოკოთ ჰაერის ნაკადის შესასვლელი ან გასასვლელი მოწყობილობის ნებისმიერ ზედაპირზე მოთავსებით.
- შეინახეთ ყველა ობიექტი მოწყობილობის წინა და უკანა მხრიდან მინიმუმ 1 მეტრის დაშორებით.
- ბატარეები უნდა ინახებოდეს ბავშვებისთვის მიუწვდომელ ადგილას. შეინახეთ სათადარიგო ბატარეები უსაფრთხოდ. გადაყარეთ გამოყენებული ბატარეები დაუყოვნებლივ და უსაფრთხოდ. თუ ფიქრობთ, რომ ბატარეები შესაძლოა გადაყლაპეს ან სხეულის რომელიმე ნაწილში მოთავსდეს, დაუყოვნებლივ მიმართეთ სამედიცინო დახმარებას.
- თუ ბატარეის განყოფილება უსაფრთხოდ არ იხურება, შეწყვიტეთ პროდუქტის გამოყენება და შეინახეთ იგი ბავშვებისგან შორს.

იცნობეთ ტაურული ფანი

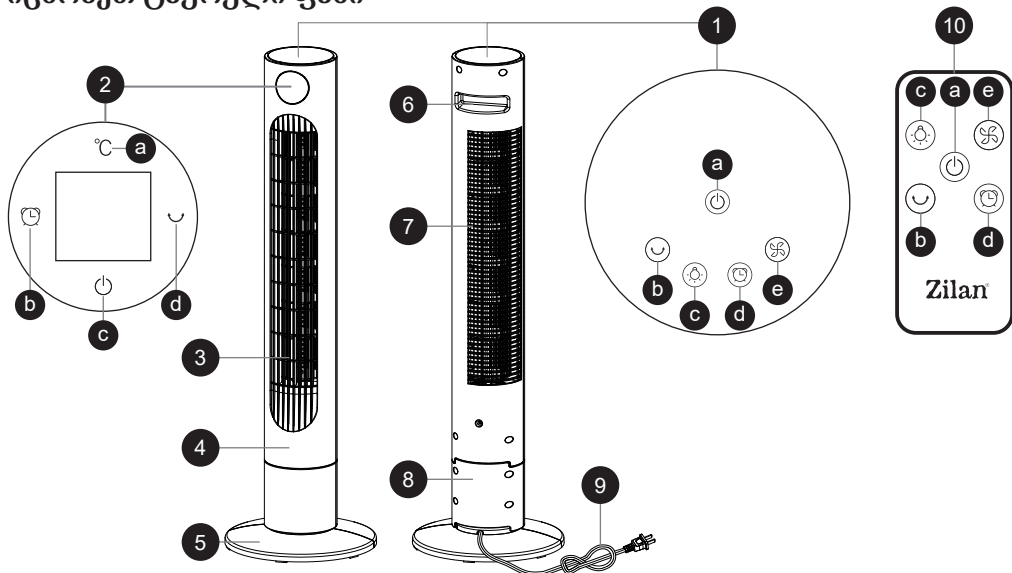

- 1. კონტროლის პანელი
 - ა. ჩართვის/გამორთვის ლილაკი
 - ბ. შექაური ლილაკი
 - გ. ეკრანის გამორთვის ლილაკი
 - დ. ტაიმერის ლილაკი
 - ე. სიჩქარის ლილაკი
- 2. ეკრანი
 - ა. ტემპერატურის შუქი
 - ბ. ტაიმერის შუქი
 - გ. ჩართვის/გამორთვის შუქი
 - დ. შექაურის შუქი
- 3. ქარი გამოსავალი
- 4. წინა საფარი
- 5. საბაზო
- 6. ხელის დასაჭერი
- 7. ქარი შესასვლელი
- 8. უკანა საფარი
- 9. ენერჯის კაბელი
- 10. დისტანციური მართვის პულტის

გარემონტება

F1

ბარათის კვადრატული ჭრილის მორგება დააკავშირეთ მეორეს ნახევარი საბაზო პანელთან.

F2

ამ ნაწილს ერთი ხელით დაიჭირეთ და ლილაკი ჩამჭედეთ. გამოიყენეთ თითი, რომ ქვედა საფარი აწიოთ.

F4

სკრუდები ჩაასვენეთ ხვრელებში.

F3

იმავედროულად, იგივე ნაბიჯები გაიმეორეთ მეორე ნაწილთან. (F2)

ფუნქციები და მოქმედება

მოთხოვნის რეჟიმი: ჩაერთეთ ძალის კაბელი პორტში. პროდუქტი გამოყოფს “დი” ხმას, რაც მიუთითებს, რომ იგი შევიდა მოთხოვნის რეჟიმში.

ჩართვა: მოთხოვნის რეჟიმში დააჭირეთ . საწყისი ქარის სიჩქარე არის საშუალო, ხოლო ეკრანზე გამოაჩენს “2”.

ქარის სიჩქარე: დააჭირეთ  ქარის სიჩქარის რეჟიმების გადასაწერად. ეკრანზე დაირღვევა “1-2-3-1...” ციკლი და შესაბამისი ინდიკატორი შუქი აინთება.

ტაიმერი: როდესაც პროდუქტი მუშაობს, დააჭირეთ  ტაიმერის გააქტიურებისათვის. ტაიმერის ინდიკატორი შუქი აინთება, მაქსიმალური დრო 12 საათი. თითოეული დააჭირეთ 1 საათით ზრდის დროს.

მორთვა: როდესაც პროდუქტი მუშაობს, დააჭირეთ  მორთვის ფუნქციის ჩართვისთვის. მორთვის ინდიკატორი შუქი აინთება. დააჭირეთ კიდევ ერთხელ, რომ გამორთოთ ეს ფუნქცია.

ეკრანის გამორთვა: დააჭირეთ , რომ გამორთოთ ყველა განათება. დააჭირეთ კვლავ, რომ დააბრუნოთ ისინი.

ტემპერატურის ჩვენება: ფუნქციების შემდეგ, ეკრანი ავტომატურად გადავა და აჩვენებს მიმდინარე გარემოს ტემპერატურას.

დასუფთავება და შენარჩუნება

დასუფთავება ნეიტრალური საპნისა და რბილი ქსოვილით.

ყურადღება: ყოველთვის გამორთეთ მოწყობილობა გაწმენდამდე, რადგან მოწყობილობაში მაღალი წნევაა. არ დაუშვათ წყლის შეყვანა კონტროლის პანელში.

ამ პროდუქტის სწორი განადგურება



- ეს მარკირება მიუთითებს, რომ ეს პროდუქტი არ უნდა განადგურდეს სხვა საყოფაცხოვრებო ნარჩენებთან ერთად ეკოლოგიური მასშტაბით.
- გარემოს ან ადამიანის ჯანმრთელობისთვის შესაძლო ზიანის თავიდან ასაცილებლად ნარჩენების უკონტროლო განადგურების შედეგად, გადაამუშავეთ იგი პასუხისმგებლობით, რათა ხელი შეუწყოს მატერიალური რესურსების მდგრადი ხელახლა გამოყენებას.
- ნახშირი მოწყობილობის დასაბრუნებლად, გთხოვთ, გამოიყენოთ დაბრუნებისა და შეგროვების სისტემები ან დაუკავშირდით საცალო ვაჭრობას, სადაც პროდუქტი შეიძინა. მათ შეუძლიათ მიიღონ ეს პროდუქტი ეკოლოგიურად უსაფრთხო გადამუშავებისთვის.

التعليمات العامة للسلامة والتحذيرات

- قبل استخدام هذا الجهاز، يرجى قراءة دليل التعليمات بعناية
- تأكد من أن الجهد المحدد يتطابق مع الجهد الذي تستخدمه
- احتفظ بالتعليمات، وشهادة الضمان، وإيصال البيع، وإذا أمكن، الصندوق مع التعبئة الداخلية
- !الجهاز مخصص للاستخدام الشخصي فقط وليس للاستخدام التجاري أو المهني
- دائمًا فصل القابس من المقبس عندما لا يكون الجهاز قيد الاستخدام، عند توصيل الملحقات، عند تنظيف الجهاز، أو عند حدوث أي خلل. قم بإيقاف تشغيل الجهاز أولاً. اسحب القابس، وليس الكابل
- لحماية الأطفال من مخاطر الأجهزة الكهربائية، لا تتركهم بدون إشراف مع الجهاز. وبالتالي، عند اختيار موقع لجهازك، تأكد من أن الأطفال لا يمكنهم الوصول إلى الجهاز. احرص على أن لا يتدلى الكابل
- افحص الجهاز والكابل بانتظام للتأكد من عدم وجود أضرار. إذا كان هناك أي نوع من الضرر، يجب عدم استخدام الجهاز
- لا تسمح للأطفال باللعب بالجهاز. لا تدع الأطفال يلعبون بمواد التعبئة مثل الأكياس البلاستيكية
- يمكن للأطفال الذين تتراوح أعمارهم من 8 سنوات فما فوق والأشخاص ذوي الإعاقات الجسدية أو الحسية أو العقلية، أو الذين يفتقرون إلى الخبرة والمعرفة، استخدام هذا الجهاز، شريطة أن يكونوا تحت إشراف أو قد تلقوا تعليمات حول كيفية استخدام الجهاز بأمان وفهم المخاطر المحتملة. يجب ألا تقوم الأطفال بتنظيف وصيانة الجهاز، إلا إذا كانوا تحت إشراف ولديهم أقل من 8 سنوات
- لا تتم بإصلاح الجهاز بنفسك، بل استشر خبيرًا معتمدًا في حالة وجود مشكلة
- لأسباب تتعلق بالسلامة، يمكن استبدال سلك التيار الكهربائي المكسور أو التالف فقط بسلك مكافئ من قبل الشركة المصنعة، أو قسم خدمة العملاء لدينا، أو شخص مؤهل مشابه
- حافظ على الجهاز والكابل بعيدًا عن الحرارة، وأشعة الشمس المباشرة، والرطوبة، والحواف الحادة، وما إلى ذلك
- قم بإيقاف تشغيل الجهاز وفصل القابس عندما لا تستخدم الجهاز
- استخدم فقط الملحقات الأصلية المقدمة من المورد
- لا تستخدم الجهاز في الهواء الطلق (ما لم يكن الجهاز مصممًا للاستخدام الخارجي). احم الجهاز دائمًا من درجات الحرارة تحت الصفر
- لا تستخدم الجهاز بالقرب من الماء (مثل الحوض، أو البانيو، وما إلى ذلك). يجب عدم تعرض الجهاز للمطر أو الرطوبة. استخدم الجهاز فقط عندما تكون يديك جافة
- إذا سقط الجهاز في الماء، افصل القابس قبل إخراجه من الماء. لا تلمس مصدر الماء. يجب فحص الجهاز بواسطة متخصص قبل استخدامه مرة أخرى. لتجنب خطر الصدمات الكهربائية، لا تنظف الجهاز بالماء ولا تغمره في الماء
- استخدم الجهاز فقط للعرض الذي تم تصميمه من أجله
- لا تغطي أو تقيد تدفق الهواء إلى فتحات الإدخال أو الإخراج بأي شكل من الأشكال
- لتجنب السخونة الزائدة، حافظ على فتحات الهواء خالية من الغبار وتراكم الشعر، خاصة إذا كان لديك حيوانات أليفة في المنزل
- لا تغطي الفتحات أو تمنع دخول أو خروج الهواء عن طريق وضع الجهاز ضد أي سطح
- احتفظ بجميع الأشياء على بعد متر واحد على الأقل من الجانبين الأمامي والخلفي للجهاز
- يجب أن تبقى البطاريات بعيدة عن متناول الأطفال قم بتخزين البطاريات الاحتياطية بشكل آمن تخلص من البطاريات المستخدمة على الفور وبشكل آمن إذا كنت تعتقد أن البطاريات قد تم ابتلاعها أو وضعت داخل أي جزء من الجسم، اطب المساعدة الطبية على الفور
- إذا لم يخلق حجرة البطارية بإحكام، فتوقف عن استخدام المنتج واحتفظ به بعيدًا عن الأطفال

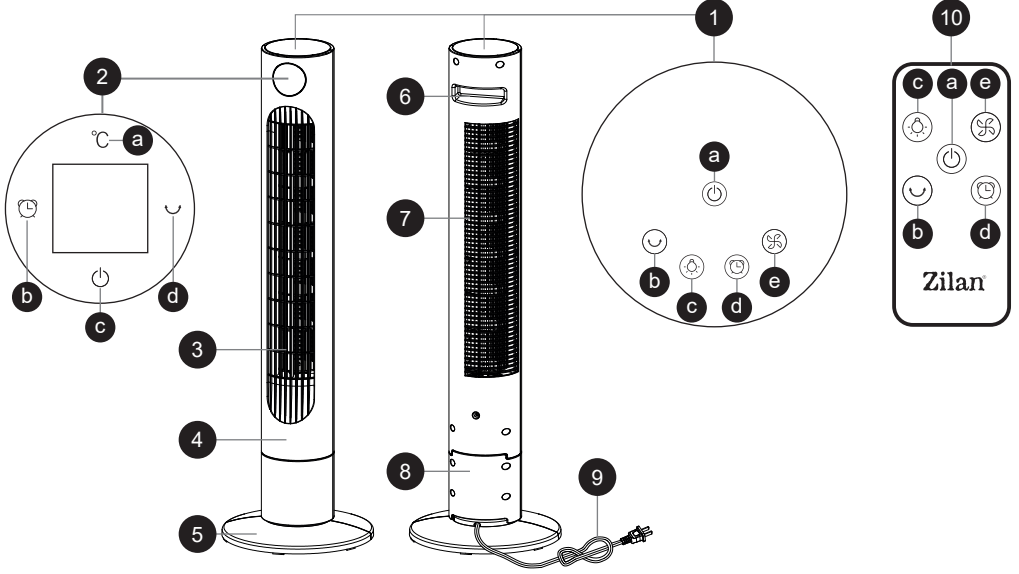

1. لوحة التحكم
- أ. زر التشغيل/الإيقاف
- ب. زر التبديل
- ج. زر إيقاف الشاشة
- د. زر المؤقت
- هـ. زر السرعة

2. العرض
- أ. ضوء درجة الحرارة
- ب. ضوء المؤقت
- ج. ضوء التشغيل/الإيقاف
- د. ضوء التبديل
3. مخرج الهواء

4. الغطاء الأمامي
5. القاعدة
6. المقبض
7. مدخل الهواء
8. الغطاء الخلفي
9. سلك الطاقة
10. جهاز التحكم عن بُعد

التجميع

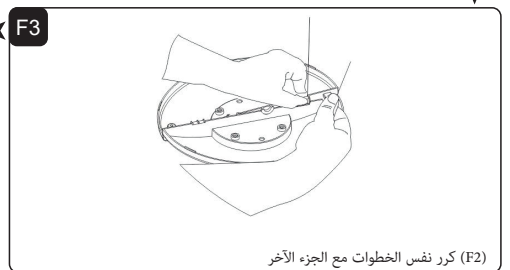
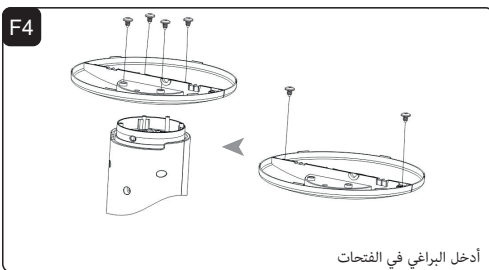
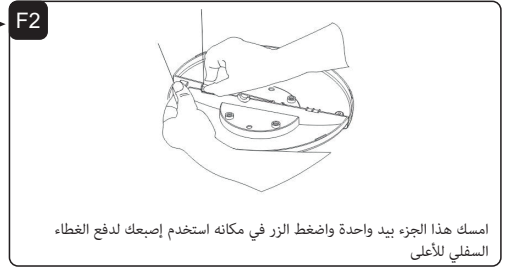
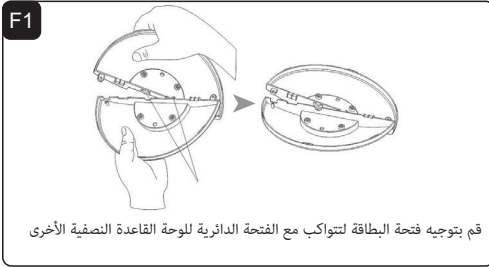

الوظائف والتشغيل

وضع الاستعداد: قم بإدخال قابس سلك الطاقة في المقابس سيصدر الجهاز صوت "دي" مما يشير إلى أنه دخل وضع الاستعداد "تشغيل": في وضع الاستعداد، اضغط على (1) يتم تعيين سرعة الرياح الافتراضية على السرعة المتوسطة، وسيعرض الشاشة "2 سرعة الرياح: اضغط على (2) للتنقل بين إعدادات سرعة الرياح ستتحول الشاشة بين "1-2-3-1" بالترتيب، مع إضاءة المؤشر المقابل المؤقت: أثناء تشغيل الجهاز، اضغط على (3) لتنشيط المؤقت ستضيء لمبة المؤقت، مع تعيين أقصى مدة 12 ساعة كل ضغطة تزيد الوقت بمقدار ساعة واحدة التارجح: أثناء تشغيل الجهاز، اضغط على (4) لتفعيل وظيفة التارجح ستضيء لمبة التارجح اضغط الزر مرة أخرى لتعطيل هذه الوظيفة إيقاف تشغيل الشاشة: اضغط على (5) لإيقاف تشغيل جميع الأضواء اضغط عليه مرة أخرى لإعادة تشغيلها عرض درجة الحرارة: بعد ضبط الوظائف المطلوبة، ستتحول الشاشة تلقائيًا لعرض درجة الحرارة المحيطة الحالية

التنظيف والصيانة

نظف باستخدام منظم محامد وقماش ناعم
تنبيه: دائمًا افصل الجهاز قبل التنظيف، حيث يوجد ضغط عالٍ داخل الوحدة تجنب دخول الماء إلى لوحة التحكم

تصرف صحیح لهذا المنتج

- تشير هذه العلامة إلى أنه يجب عدم التخلص من هذا المنتج مع النفايات المنزلية الأخرى في جميع أنحاء الاتحاد الأوروبي
- لمنع الضرر المحتمل للبيئة أو الصحة البشرية نتيجة التخلص غير المضبوط من النفايات، يُرجى إعادة تدويره بشكل مسؤول لتعزيز إعادة
- استخدام الموارد المادية بشكل مستدام لإرجاع جهازك المستخدم، يرجى استخدام أنظمة الإرجاع والتجميع أو الاتصال بالبائع حيث تم شراء المنتج، يمكنهم أخذ هذا المنتج لإعادة تدويره بطريقة صديقة للبيئة





www.zilan.com.tr



@zilanhome