

BG AL RU IT ES GE FR BIH CRO PL RO TR DE EN

AR PT SR MK HU GR

Zilan®

Digital Drip Coffee Maker
ZLN9266



INSTRUCTION MANUAL

900 Watt

220-240V

50/60 Hz

www.zilan.com.tr

PLEASE NOTE THAT THE DEVICE MANUAL CAN BE CREATED FOR MORE THAN ONE MODEL.
INFORMATION YOUR DEVICE CAN NOT BE CONTAINING THE FUNCTION LISTED IN THE MANUAL.

GENERAL SAFETY INSTRUCTIONS & WARNINGS

- Before using this device please read the instruction manual carefully.
- Please make sure the rated voltage is the same as the voltage that you used.
- Please keep the instructions, the guaranty certificate, the sales receipt, and if possible, the carton with the inner packaging!
- The device is intended exclusively for private use and not for commercial use, not for professional use!
- Always remove the plug from the socket whenever the device is not in use when attaching accessory parts, cleaning the device, or whenever a disturbance occurs. Switch off the device beforehand. Pull on the plug, not on the cable.
- To protect children from the dangers of electrical appliances, never leave them unsupervised with the device. Consequently, when selecting the location for your device, do so in such a way that children do not have access to the device. Take care to ensure that the cable does not hang down.
- Test the device and the cable regularly for damage. If there is damage of any kind, the device should not be used.
- Do not allow children to play with the device. Do not let children play with packaging material such as plastic bags.
- This appliance can be used by children aged 8 years and above and persons with physical, sensory, or mental disabilities, or lack of experience and knowledge, provided that they are supervised or have been given instructions on how to use the appliance safely and understand the possible hazards. Cleaning and user maintenance should not be done by children unless they are under 8 years old and unsupervised.
- Do not repair the device yourself, but rather consult an authorized expert in case of a problem.
- For safety reasons, a broken or damaged mains lead may only be replaced by an equivalent lead from the manufacturer, our customer service department, or a similar qualified person.
- Keep the device and the cable away from heat, direct sunlight, moisture, sharp edges, and the like.
- Switch off the device and unplug it, when you are not using the device.
- Use only original accessories provided by the supplier.

EN

- Do not use the device outdoors. (Unless the device is designed to be used outside.) Always protect against zero or sub-zero temperatures.
- Never use near water (bathtub, sink, etc.). The appliance should not be exposed to rain or moisture. Only use the device when your hands are dry.
- If the device falls into water, unplug it before taking it out of the water. Do not touch the water source. The device must be checked by a specialist before it is used again. To avoid the risk of electric shock, do not clean the device with water or immerse it in water.
- Use the device only for the intended purpose.
- This device must only be operated when connected to a grounded socket installed in accordance with regulations. Make sure that the supply voltage corresponds to the voltage stated on the type plate.
- Damages that occur when the device is used for purposes other than those specified in the instructions or is used incorrectly or is not repaired by experts are not covered by the warranty.
- Always use the device on a flat and horizontal surface.
- The device should not be used anymore after, in case of falling on a hard surface from height. Even invisible damage may cause negative effects on the functional safety of the device. The device can only be used after being checked by a professional.
- Never carry or pull the device by holding the power plug as there is a risk of a short circuit due to cable breakage. Do not bend, pinch, or pull the power cord over sharp edges.
- No liability is accepted in case of damage caused by improper use or failure to comply with these instructions.
- Risk of burns! After the use of appliance some surfaces can be hot, be aware of the risks and be cautious of hot surfaces.
- Do not use the coffee maker without water.
- Be aware of the hot steam coming out from the coffee pot.

KNOW YOUR COFFEE MAKER

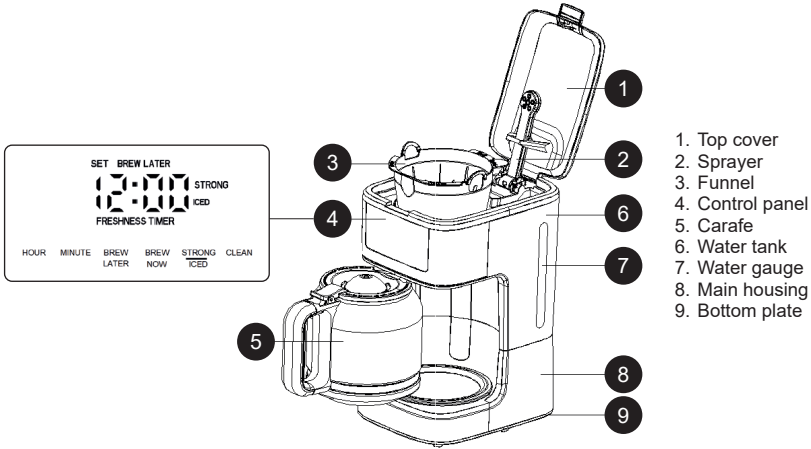

BEFORE FIRST USE

Check that all accessories are complete, and that the unit is not damaged. Add water to the water tank up to the MAX level on the water gauge and brew water several times without coffee powder, then discard the water. Clean all detachable parts thoroughly with warm water.

CLOCK SETTING

After powering on, the clock displays 12:00 and flashes until the user adjusts the time. Once adjusted, the numbers stop flashing.

- Set the hour by pressing the HOUR button.
- Set the minute by pressing the MINUTE button.

NOTE: Press and hold the HOUR/MINUTE buttons to adjust the time rapidly. The time cycle is 24 hours.

USING YOUR COFFEE MAKER

- Open the water reservoir lid.
- Fill the water reservoir. Follow the markings on the water window to fill it to your desired number of cups.
NOTE: Do not fill the water reservoir above the "12 MAX HOT" (maximum mark) or below the "2 MIN" (minimum mark).
- Place the funnel into the funnel support. Ensure it is assembled correctly; otherwise, the top cover cannot be closed. Insert a paper filter into the funnel.
- Add coffee powder into the paper filter. Typically, one level spoon of coffee powder is needed per cup, but you may adjust according to personal taste. Close the top cover completely.
- The carafe must be on the warming plate to begin brewing.
- Press the BREW NOW button. The brew light blinks while brewing and stays on while keeping the coffee warm.
- During brewing, you can remove the carafe for serving, and the machine will temporarily stop dispensing. Do not remove it for more than 30 seconds, or the machine will overflow.

NOTE: For extra robust coffee, press the STRONG/ICED button once. "STRONG" appears on the display. To cancel the stronger coffee option, press the STRONG/ICED button twice. "STRONG" will no longer appear on the display.

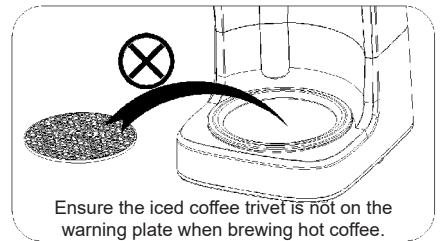

EN

- After brewing, the machine will enter the keep-warm mode by default, keeping the coffee warm for 40 minutes.
- While in keep-warm mode, the FRESHNESS INDICATOR on the display will count up, showing the time elapsed since the coffee was brewed.

NOTES:

- To turn off keep-warm mode at any time, press the BREW NOW button and ensure the brew light is off.
- The keep-warm function is available only when making hot coffee and is automatically disabled when brewing iced coffee.

WARNINGS:

- Do not open the water reservoir lid while brewing is in progress!
- Do not touch the warming plate after brewing, as it will be very hot!
- Only hold the carafe by the handle; the glass will be very hot!
- Place the appliance on a stable, level, and heat-resistant surface.

DELAY FUNCTION

If you do not want the coffee maker to start operation immediately, follow the steps below to program the start of coffee brewing up to 24 hours in advance.

- Press the BREW LATER button; the reservation indicators SET and BREW LATER will flash simultaneously.
- Press the HOUR and MINUTE buttons to select your desired brew start time.
- After setting, press the BREW LATER button once, or wait 5 seconds without pressing any buttons. The BREW LATER indicator will appear on the display, confirming that the machine has entered the reservation mode.
- For example, if the current time is set to 12:00 and the auto-start time is set to 12:03, the machine will enter reservation mode after the BREW LATER button is pressed or after 5 seconds of inactivity. Two minutes later (at 12:03), the red work LED will flash, the BREW LATER indicator will turn off, and the heating element will activate.
- During the reservation process, press the BREW LATER button to cancel the reservation.

NOTE: When the auto-start function is set, the ICED function cannot be selected. Similarly, if the ICED function is selected first, the auto-start function cannot be set.

HEAT PRESERVATION TIME

- When the normal coffee or strong coffee program is finished, the FRESHNESS TIMER remains on, and the BREW NOW red LED stays on, indicating that the machine has entered the heat preservation mode and started timing. The colon on the display flashes, and the LCD timer starts counting from 00:00 until the 40-minute heat preservation period ends. After that, the screen will display the clock.
- If iced coffee is selected, the machine will not enter the heat preservation mode after brewing. Instead, the clock will be displayed immediately, and the red LED will turn off.
- During the heat preservation process, if the user presses the BREW NOW button, the red LED will turn off, and the heat preservation mode will end.

AUTOMATIC POWER OFF

After the thermostat is disconnected for the first time, the machine will automatically turn off the power without heating after keeping warm for 40 minutes and enter standby mode.

BREW ICED COFFEE

- Open the water reservoir lid.
- Fill the water reservoir. Follow the markings on the water window to fill to your desired number of servings. Refer to the table below for the recommended amounts of water.
NOTE: Do not fill the water reservoir above the "6 MAX ICED"/maximum mark or below the "2 MIN"/minimum mark.
- Add pre-ground coffee into the filter. Refer to the table below for the recommended amounts of ground coffee.

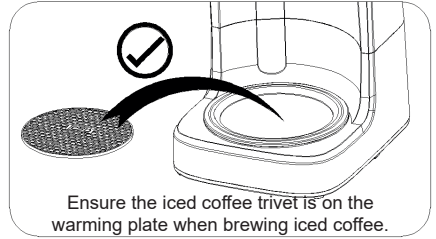

Servings	Fill water reservoir with water to	Amount of ground coffee	Fill carafe with ice to
6	6 mark	12 tbs.	6 mark
4	4 mark	8 tbs.	4 mark
2	2 mark	4 tbs.	2 mark

- Gently add ice to the carafe up to the desired line and place the ice-filled carafe on the iced coffee trivet.
- Close the lid. Place the iced coffee trivet on the warming plate. Refer to the table above for the recommended amounts of ice cubes.

CAUTION: Gently place ice into the carafe. Dropping ice into the empty carafe can damage the glass.

- Press the STRONG/ICED button twice. ICED appears on the display.
- Press the BREW NOW button. The brew light blinks while brewing.
- After brewing, remove the carafe and the iced coffee trivet from the warming plate.

Note: When the product starts the reservation function, the ICED function cannot be selected.

SELF-CLEAN CYCLE

After using your coffee maker for a while, limescale will begin to build up inside the machine. It is important to descale your appliance. It is recommended to run the self-clean cycle after 100 brews. The Time-to-Clean light (orange LED) will blink above to notify you that a cleaning cycle is needed.

CLEANING AND MAINTENANCE

DESCALE

- Plug the coffee maker into an outlet.
- Mix equal parts vinegar and water and pour it into the water reservoir. Close the lid. Place the carafe on the warming plate.
- Press the CLEAN button to start the cleaning process.
- Pour the vinegar + water mixture into the water tank of the coffee maker (fill it up to the 12-cup mark of the water tank), then press the CLEAN button to start the cleaning process.
- The cleaning light will stay on, and the heating element will be powered. After 10 minutes, the cleaning light will change from steady to flashing, and the heating element will turn off for 40 minutes. Let the mixed solution soak and settle in the heating element. After 40 minutes, the light will return to steady, and the heating element will be powered on again. After the vinegar in the water tank has brewed, the thermostat will disconnect, the heating element will power off, the cleaning light will turn off, and the cleaning cycle will be completed, clearing the service cycle count.
- When the brewing process is complete, fill the coffee maker with water and begin brewing again to rinse out any remaining vinegar.
- If the vinegar odor persists, run another cycle with water.

- Use a soft sponge and baking soda to remove stains from the carafe. If stains remain, mix 1 cup of water, 1 cup of vinegar, and 1/4 cup of baking soda, and let it sit in the carafe overnight.

CLEANING

CAUTION: Be sure to unplug this appliance before cleaning. To protect against electrical shock, do not immerse the cord, plug, or unit in water or liquid. After each use, always ensure the plug is removed from the wall outlet.

- Clean all detachable parts after each use in hot, soapy water.
- Wipe the product's exterior surface with a soft, damp cloth to remove stains.
- Water droplets may build up in the area above the funnel and drip onto the product base during brewing. To prevent this, wipe the area with a clean, dry cloth after each use.
- Use a damp cloth to gently wipe the warming plate. Never use abrasive cleaners to clean it.
- Reassemble all parts and store for future use.

HINTS FOR GREAT-TASTING COFFEE

- A clean coffee maker is essential for making great-tasting coffee. Regularly clean the coffee maker as specified in the "CLEANING AND MAINTENANCE" section. Always use fresh, cold water in the coffee maker.
- Store unused coffee grounds in a cool, dry place. After opening a package of coffee grounds, reseal it tightly and store it in the refrigerator to maintain its freshness.
- For optimum coffee taste, buy whole coffee beans and grind them finely just before brewing.
- Do not reuse coffee grounds, as this will greatly reduce the flavor of the coffee. Reheating coffee is not recommended, as coffee is at its peak flavor immediately after brewing.
- Clean the coffee maker when over-extraction causes oiliness. Small oil droplets on the surface of brewed black coffee are due to the extraction of oil from the coffee grounds.
- Oiliness may occur more frequently if heavily roasted coffees are used.

Correct Disposal of this product



- This marking indicates that this product should not be disposed with other household wastes throughout the EU.
- To prevent possible harm to the environment or human health from uncontrolled waste disposal, recycle it responsibly to promote the sustainable reuse of material resources.
- To return your used device, please use the return and collection systems or contact the retailer where the product was purchased. They can take this product for environmental safe recycling.

BITTE BEACHTEN SIE, DASS DAS GERÄTEHANDBUCH, INFORMATIONEN FÜR MEHR ALS EIN MODELL BEINHALTEN KANN. IHR GERÄT KÖNNTE MÖGLICHERWEISE NICHT DIE IN DER BEDIENUNGSANLEITUNG ERWÄHNTEN FUNKTIONEN BESITZEN. DIESE SPRACHE WURDE MIT HILFE VON KÜNSTLICHER INTELLIGENZ ÜBERSETZT.

ALLGEMEINE SICHERHEITSANWEISUNGEN & WARNHINWEISE

- Bitte lesen Sie vor der Verwendung dieses Geräts die Bedienungsanleitung sorgfältig durch.
- Stellen Sie bitte sicher, dass die Nennspannung mit der Spannung übereinstimmt, die Sie verwenden.
- Bitte bewahren Sie die Anleitung, das Garantiezertifikat, den Kassenbeleg und, wenn möglich, den Karton mit der Innenverpackung auf!
- Das Gerät ist ausschließlich für den privaten Gebrauch und nicht für den kommerziellen oder professionellen Gebrauch bestimmt!
- Ziehen Sie immer den Stecker aus der Steckdose, wenn das Gerät nicht in Gebrauch ist, wenn Zubehörteile angebracht werden, das Gerät gereinigt wird oder bei Störungen. Schalten Sie das Gerät vorher aus. Ziehen Sie am Stecker, nicht am Kabel.
- Um Kinder vor den Gefahren von Elektrogeräten zu schützen, lassen Sie sie niemals unbeaufsichtigt mit dem Gerät. Wählen Sie daher den Standort für Ihr Gerät so, dass Kinder keinen Zugang zum Gerät haben. Achten Sie darauf, dass das Kabel nicht herabhängt.
- Überprüfen Sie das Gerät und das Kabel regelmäßig auf Schäden. Bei Schäden darf das Gerät nicht verwendet werden.
- Lassen Sie Kinder nicht mit dem Gerät spielen. Lassen Sie Kinder nicht mit Verpackungsmaterial wie Plastiktüten spielen.
- Dieses Gerät kann von Kindern ab 8 Jahren und von Personen mit körperlichen, sensorischen oder geistigen Einschränkungen oder mangelnder Erfahrung und Wissen verwendet werden, vorausgesetzt, sie werden beaufsichtigt oder haben Anweisungen erhalten, wie das Gerät sicher zu benutzen ist und verstehen die möglichen Gefahren. Reinigung und Wartung sollten nicht von Kindern durchgeführt werden, es sei denn, sie sind unter 8 Jahren und unbeaufsichtigt.
- Reparieren Sie das Gerät nicht selbst, sondern wenden Sie sich im Falle eines Problems an einen autorisierten Fachmann.
- Aus Sicherheitsgründen darf ein defektes oder beschädigtes Netzkabel nur durch ein gleichwertiges Kabel des Herstellers, unseres Kundenservices oder einer ähnlich qualifizierten Person ersetzt werden.
- Halten Sie das Gerät und das Kabel fern von Wärme, direkter Sonneneinstrahlung, Feuchtigkeit, scharfen Kanten und ähnlichem.
- Schalten Sie das Gerät aus und ziehen Sie den Stecker, wenn Sie das Gerät nicht verwenden.

DE

- Verwenden Sie nur originale Zubehörteile, die vom Anbieter bereitgestellt werden.
- Verwenden Sie das Gerät nicht im Freien. (Es sei denn, das Gerät ist für den Außeneinsatz vorgesehen.) Schützen Sie es immer vor Null- oder Minusgraden.
- Verwenden Sie das Gerät niemals in der Nähe von Wasser (Badewanne, Spüle, etc.). Das Gerät sollte nicht Regen oder Feuchtigkeit ausgesetzt werden. Verwenden Sie das Gerät nur, wenn Ihre Hände trocken sind.
- Wenn das Gerät ins Wasser fällt, ziehen Sie den Stecker, bevor Sie es aus dem Wasser nehmen. Berühren Sie die Wasserquelle nicht. Das Gerät muss von einem Fachmann überprüft werden, bevor es wieder verwendet wird. Um das Risiko eines Stromschlags zu vermeiden, reinigen Sie das Gerät nicht mit Wasser und tauchen Sie es nicht ins Wasser.
- Verwenden Sie das Gerät nur für den vorgesehenen Zweck.
- Dieses Gerät darf nur betrieben werden, wenn es an einer geerdeten Steckdose angeschlossen ist, die gemäß den Vorschriften installiert wurde. Stellen Sie sicher, dass die Versorgungs-Spannung der auf dem Typenschild angegebenen Spannung entspricht.
- Schäden, die auftreten, wenn das Gerät für andere Zwecke als die in der Anleitung angegebenen verwendet wird oder unsachgemäß verwendet oder nicht von Fachleuten repariert wird, sind nicht durch die Garantie abgedeckt.
- Verwenden Sie das Gerät immer auf einer flachen und horizontalen Oberfläche.
- Das Gerät sollte nicht mehr verwendet werden, wenn es von einer harten Oberfläche aus herunterfällt. Selbst unsichtbare Schäden können negative Auswirkungen auf die Funktionssicherheit des Geräts haben. Das Gerät kann nur nach Überprüfung durch einen Fachmann wieder verwendet werden.
- Tragen oder ziehen Sie das Gerät niemals, indem Sie den Stromstecker halten, da aufgrund von Kabelbrüchen Kurzschlussgefahr besteht. Biegen, quetschen oder ziehen Sie das Stromkabel nicht über scharfe Kanten.
- Für Schäden, die durch unsachgemäßen Gebrauch oder Nichteinhaltung dieser Anweisungen entstehen, wird keine Haftung übernommen.
- Risiko von Verbrennungen! Nach der Verwendung des Geräts können einige Oberflächen heiß sein, seien Sie sich der Gefahren bewusst und achten Sie auf heiße Oberflächen.
- Verwenden Sie die Kaffeemaschine nicht ohne Wasser.
- Achten Sie auf den heißen Dampf, der aus der Kaffeekanne austritt.

KENNEN SIE IHREN KAFFEEMASCHINEN

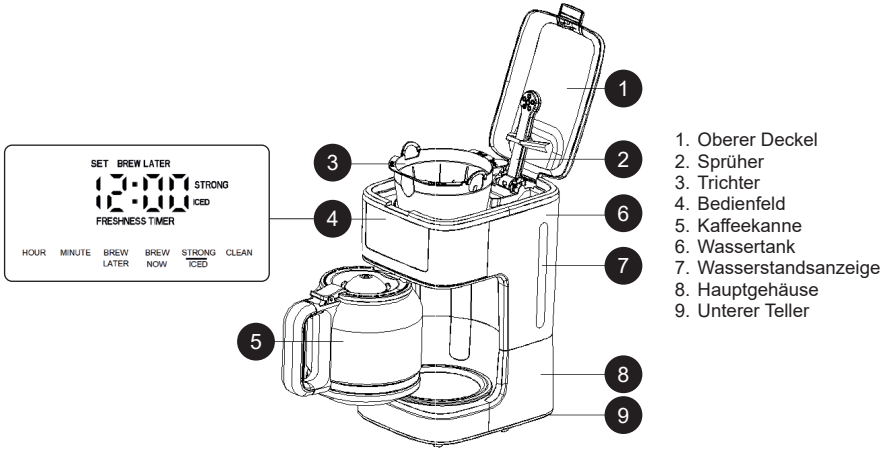

VOR DER ERSTEN BENUTZUNG

Überprüfen Sie, ob alle Zubehörteile vorhanden und das Gerät unbeschädigt ist. Füllen Sie den Wassertank bis zum MAX-Level der Wasserstandsanzeige und brühen Sie mehrere Male Wasser ohne Kaffeepulver, um das Wasser anschließend zu entsorgen. Reinigen Sie alle abnehmbaren Teile gründlich mit warmem Wasser.

UHRZEIT EINSTELLEN

Nach dem Einschalten wird die Uhrzeit mit 12:00 angezeigt und blinkt, bis der Benutzer die Zeit einstellt. Nachdem die Zeit eingestellt wurde, hören die Zahlen auf zu blinken.

- Stellen Sie die Stunde ein, indem Sie die HOUR-Taste drücken.
- Stellen Sie die Minute ein, indem Sie die MINUTE-Taste drücken.

HINWEIS: Drücken und halten Sie die Tasten HOUR/MINUTE, um die Zeit schnell anzupassen. Der Zeitzyklus beträgt 24 Stunden.

IHRE KAFFEEMASCHINE BENUTZEN

- Öffnen Sie den Wassertankdeckel.
- Füllen Sie den Wassertank. Folgen Sie den Markierungen am Fenster, um die gewünschte Anzahl an Tassen zu füllen.

HINWEIS: Füllen Sie den Wassertank nicht über die "12 MAX HOT" (Maximalmarkierung) oder unter die "2 MIN" (Minimalmarkierung).

- Setzen Sie den Trichter in die Trichterhalterung ein. Stellen Sie sicher, dass er korrekt zusammgebaut ist, da der Deckel sonst nicht geschlossen werden kann. Setzen Sie einen Papierfilter in den Trichter ein.
- Geben Sie Kaffeepulver in den Papierfilter. In der Regel wird pro Tasse ein gehäufte Löffel Kaffeepulver benötigt, aber Sie können dies nach persönlichem Geschmack anpassen. Schließen Sie den Deckel vollständig.
- Die Kaffeekanne muss auf dem Wärmeteller stehen, um den Brühvorgang zu starten.
- Drücken Sie die BREW NOW-Taste. Die Brüh-LED blinkt während des Brühens und bleibt während der Warmhaltetemperatur an.
- Während des Brühvorgangs können Sie die Kaffeekanne zum Ausschütten entfernen, und die Maschine stoppt vorübergehend die Ausgabe. Entfernen Sie die Kanne jedoch nicht länger als 30 Sekunden, da die Maschine sonst überlaufen kann.

HINWEIS: Für extra starken Kaffee drücken Sie einmal die STRONG/ICED-Taste. "STRONG" erscheint



auf dem Display. Um die stärkere Kaffeeoption zu deaktivieren, drücken Sie die STRONG/ICED-Taste zweimal. "STRONG" wird nicht mehr auf dem Display angezeigt.

- Nach dem Brühen wechselt die Maschine standardmäßig in den Warmhaltmodus, um den Kaffee für 40 Minuten warm zu halten.
- Während des Warmhaltmodus zählt der FRESHNESS INDICATOR auf dem Display nach oben und zeigt die seit dem Brühen verstrichene Zeit an.

HINWEISE:

- Um den Warmhaltmodus jederzeit auszuschalten, drücken Sie die BREW NOW-Taste und stellen Sie sicher, dass die Brüh-LED ausgeschaltet ist.
- Die Warmhaltefunktion ist nur beim Brühen von heißem Kaffee verfügbar und wird automatisch deaktiviert, wenn Eiskaffee zubereitet wird.

WARNHINWEISE:

- Öffnen Sie den Wassertankdeckel nicht während des Brühvorgangs!
- Berühren Sie den Wärmeteller nicht nach dem Brühen, da er sehr heiß sein wird!
- Halten Sie die Kaffeekanne nur am Griff; das Glas wird sehr heiß!
- Stellen Sie das Gerät auf eine stabile, ebene und hitzebeständige Oberfläche.

VERZÖGERUNGSFUNKTION

Wenn Sie nicht möchten, dass die Kaffeemaschine sofort mit der Arbeit beginnt, folgen Sie bitte den untenstehenden Schritten, um den Beginn der Kaffeezubereitung bis zu 24 Stunden im Voraus zu programmieren.

- Drücken Sie die Taste "BREW LATER" (Später brühen); die Reservierungsanzeigen SET und BREW LATER blinken gleichzeitig.
- Drücken Sie die Tasten "STUNDE" und "MINUTE", um die gewünschte Startzeit für das Brühen einzustellen.
- Nachdem Sie die Zeit eingestellt haben, drücken Sie einmal die Taste "BREW LATER" oder warten Sie 5 Sekunden, ohne eine Taste zu drücken. Die Anzeige "BREW LATER" erscheint auf dem Display und bestätigt, dass die Maschine in den Reservierungsmodus gewechselt ist.
- Zum Beispiel: Wenn die aktuelle Zeit auf 12:00 eingestellt ist und die Auto-Start-Zeit auf 12:03 eingestellt ist, wechselt die Maschine nach dem Drücken der Taste "BREW LATER" oder nach 5 Sekunden Inaktivität in den Reservierungsmodus. Zwei Minuten später (um 12:03) blinkt die rote Arbeits-LED, die Anzeige "BREW LATER" erlischt und das Heizelement wird aktiviert.
- Während des Reservierungsprozesses können Sie die Reservierung durch Drücken der Taste "BREW LATER" abbrechen.

HINWEIS: Wenn die Auto-Start-Funktion aktiviert ist, kann die ICED-Funktion nicht ausgewählt werden. Ebenso kann, wenn die ICED-Funktion zuerst ausgewählt wird, die Auto-Start-Funktion nicht aktiviert werden.

WÄRMEBEHALTUNGSGRUNDZEIT

- Wenn das normale Kaffeebereitungsprogramm oder das starke Kaffeebereitungsprogramm abgeschlossen ist, bleibt der FRESHNESS TIMER eingeschaltet, und die rote LED "BREW NOW" bleibt an, was bedeutet, dass die Maschine in den Wärmeerhaltungsmodus übergegangen ist und mit der Zeitmessung begonnen hat. Der Doppelpunkt auf dem Display blinkt, und der LCD-Timer beginnt bei 00:00 zu zählen, bis die 40-minütige Wärmeerhaltungszeit abgelaufen ist. Danach wird die Uhrzeit auf dem Bildschirm angezeigt.
- Wenn die ICED-Kaffee-Funktion ausgewählt wurde, geht die Maschine nach dem Brühen nicht in den Wärmeerhaltungsmodus. Stattdessen wird sofort die Uhrzeit angezeigt, und die rote LED erlischt.
- Während des Wärmeerhaltungsprozesses, wenn der Benutzer die Taste "BREW NOW" drückt, erlischt die rote LED und der Wärmeerhaltungsmodus endet.

AUTOMATISCHES AUSSCHALTEN

Nach der ersten Trennung des Thermostats schaltet die Maschine automatisch den Strom aus, ohne zu heizen, nachdem sie 40 Minuten lang warmgehalten wurde, und wechselt in den Standby-Modus.

EISKAFFEE BRAUEN

- Öffnen Sie den Deckel des Wassertanks.
- Füllen Sie den Wassertank. Orientieren Sie sich an den Markierungen am Wasserfenster, um die gewünschte Anzahl an Tassen zu füllen. Verwenden Sie die unten stehende Tabelle für die empfohlenen Wassermengen.
HINWEIS: Füllen Sie den Wassertank nicht über die "6 MAX ICED"-Markierung bzw. die maximale Markierung oder unter die "2 MIN"-Markierung bzw. die Mindestmarkierung.
- Geben Sie vorgemahlene Kaffeebohnen in den Filter. Verwenden Sie die unten stehende Tabelle für die empfohlenen Mengen an gemahlendem Kaffee.



Portionen	Füllen Sie den Wassertank mit Wasser bis zur	Menge an gemahlendem Kaffee	Füllen Sie die Karaffe mit Eis bis zur
6	6 Markierung	12 EL.	6 Markierung
4	4 Markierung	8 EL.	4 Markierung
2	2 Markierung	4 EL.	2 Markierung

- Fügen Sie vorsichtig Eis in die Karaffe bis zur gewünschten Linie hinzu und stellen Sie die Eis-Karaffe auf das Iced Coffee-Trivet.
- Schließen Sie den Deckel. Stellen Sie das Iced Coffee-Trivet auf die Warmhalteplatte. Verwenden Sie die oben stehende Tabelle für die empfohlenen Mengen an Eiswürfeln.
VORSICHT: Fügen Sie das Eis vorsichtig in die Karaffe. Das Werfen von Eis in die leere Karaffe kann das Glas beschädigen.
- Drücken Sie zweimal die STRONG/ICED-Taste. "ICED" erscheint auf dem Display.
- Drücken Sie die BREW NOW-Taste. Die Brühleuchte blinkt während des Brühvorgangs.
- Nach dem Brühen nehmen Sie die Karaffe und das Iced Coffee-Trivet von der Warmhalteplatte.
Hinweis: Wenn das Produkt die Reservierungsfunktion startet, kann die ICED-Funktion nicht ausgewählt werden.

SELBSTREINIGUNG

Nach längerer Nutzung Ihrer Kaffeemaschine wird sich Kalk im Inneren der Maschine ansammeln. Es ist wichtig, Ihr Gerät zu entkalken. Es wird empfohlen, den Selbstreinigungszyklus nach 100 Brühen durchzuführen. Die "Time-to-Clean"-Leuchte (orangefarbene LED) blinkt, um Sie darauf hinzuweisen, dass ein Reinigungszyklus erforderlich ist.

REINIGUNG UND WARTUNG

ENTKALKEN

- Stecken Sie die Kaffeemaschine in eine Steckdose.
- Mischen Sie gleiche Teile Essig und Wasser und gießen Sie es in den Wassertank. Schließen Sie den Deckel. Stellen Sie die Karaffe auf die Warmhalteplatte.
- Drücken Sie die CLEAN-Taste, um den Reinigungsprozess zu starten.
- Gießen Sie die Essig-Wasser-Mischung in den Wassertank der Kaffeemaschine (bis zur 12-Tassen-Markierung des Wassertanks) und drücken Sie die CLEAN-Taste, um den Reinigungsprozess zu starten.
- Die Reinigungsleuchte bleibt an, und das Heizelement wird eingeschaltet. Nach 10 Minuten wechselt die Reinigungsleuchte von konstant auf blinkend, und das Heizelement wird für 40 Minuten ausgeschaltet. Lassen Sie die Mischung im Heizelement einwirken. Nach 40 Minuten wird das Licht wieder konstant und das Heizelement wird erneut eingeschaltet. Nachdem der Essig im Wassertank gebraut wurde, schaltet der Thermostat ab, das Heizelement wird ausgeschaltet, die Reinigungsleuchte erlischt und der Reinigungszyklus ist abgeschlossen, wodurch der Zähler für den Service-Zyklus zurückgesetzt wird.
- Wenn der Brühvorgang abgeschlossen ist, füllen Sie die Kaffeemaschine mit Wasser und beginnen Sie erneut mit dem Brühen, um verbleibenden Essig auszuspülen.
- Wenn der Essigeruch noch vorhanden ist, wiederholen Sie den Vorgang mit Wasser.

- Verwenden Sie einen weichen Schwamm und Backpulver, um Flecken von der Karaffe zu entfernen. Wenn Flecken bleiben, mischen Sie 1 Tasse Wasser, 1 Tasse Essig und 1/4 Tasse Backpulver und lassen Sie es über Nacht in der Karaffe einwirken.

REINIGUNG

VORSICHT: Stellen Sie sicher, dass das Gerät vor der Reinigung vom Stromnetz getrennt ist. Um einen elektrischen Schlag zu vermeiden, tauchen Sie den Stecker, das Kabel oder das Gerät nicht in Wasser oder Flüssigkeit. Entfernen Sie nach jedem Gebrauch immer den Stecker aus der Steckdose.

- Reinigen Sie alle abnehmbaren Teile nach jedem Gebrauch mit heißem, seifigem Wasser.
- Wischen Sie die Außenseite des Geräts mit einem weichen, feuchten Tuch ab, um Flecken zu entfernen.
- Es können sich Wassertropfen über dem Trichter bilden und während des Brühvorgangs auf den Geräteboden tropfen. Um dies zu vermeiden, wischen Sie den Bereich nach jedem Gebrauch mit einem sauberen, trockenen Tuch ab.
- Verwenden Sie ein feuchtes Tuch, um die Warmhalteplatte vorsichtig abzuwischen. Verwenden Sie niemals abrasive Reinigungsmittel zur Reinigung.
- Setzen Sie alle Teile wieder zusammen und bewahren Sie sie für die nächste Verwendung auf.

HINWEISE FÜR KÖSTLICHEN KAFFEE

- Eine saubere Kaffeemaschine ist entscheidend für die Zubereitung von köstlichem Kaffee. Reinigen Sie die Kaffeemaschine regelmäßig gemäß der "REINIGUNG UND WARTUNG"-Sektion. Verwenden Sie immer frisches, kaltes Wasser in der Kaffeemaschine.
- Lagern Sie ungenutzte Kaffeebohnen an einem kühlen, trockenen Ort. Nach dem Öffnen eines Pakets Kaffeebohnen, verschließen Sie es fest und lagern Sie es im Kühlschrank, um die Frische zu erhalten.
- Für den besten Kaffeegeschmack kaufen Sie ganze Kaffeebohnen und mahlen Sie diese fein kurz vor dem Brühen.
- Verwenden Sie Kaffeebohnen nicht erneut, da dies den Geschmack des Kaffees erheblich reduziert. Das Wiedererhitzen von Kaffee wird nicht empfohlen, da Kaffee unmittelbar nach dem Brühen seinen besten Geschmack erreicht.
- Reinigen Sie die Kaffeemaschine, wenn Überextraktion Ölbildung verursacht. Kleine Öltropfen auf der Oberfläche des gebrühten schwarzen Kaffees entstehen durch die Extraktion von Öl aus den Kaffeebohnen.
- Öligkeit kann häufiger auftreten, wenn stark geröstete Kaffees verwendet werden.

Importeur:

Enstore GmbH, Rudolf-Diesel-Straße 7
71154 Nufringen/Germany

Korrekte Entsorgung dieses Produkts



- Diese Kennzeichnung weist darauf hin, dass dieses Produkt in der EU nicht mit anderem Hausmüll entsorgt werden darf.
- Um mögliche Schäden für die Umwelt oder die menschliche Gesundheit durch unkontrollierte Abfallentsorgung zu verhindern, recyceln Sie es verantwortungsvoll, um die nachhaltige Wiederverwendung von Materialressourcen zu fördern.
- Um Ihr gebrauchtes Gerät zurückzugeben, nutzen Sie bitte die Rückgabe- und Sammelsysteme oder kontaktieren Sie den Händler, bei dem das Produkt gekauft wurde. Er kann dieses Produkt umweltgerecht recyceln.

CİHAZ KILAVUZU BİR DEN FAZLA MODEL BİLGİSİ İÇİN OLUŞTURULMUŞ OLABİLECEĞİNİ LÜTFEN DİKKATE ALINIZ.
CİHAZINIZ, KILAVUZ İÇERİSİNDE BAHSEDİLEN ÖZELLİKLERİ İÇERMİYOR OLABİLİR.
BU DİL YAPAY ZEKA YARDIMI İLE ÇEVİRİLMİŞTİR.

GENEL GÜVENLİK TALİMATLARI & UYARILAR

- Bu cihazı kullanmadan önce lütfen kullanım kılavuzunu dikkatlice okuyun.
- Lütfen kullandığınız voltajın, cihazın üzerinde belirtilen voltaj ile aynı olduğundan emin olun.
- Talimatları, garanti belgesini, satış fişini ve mümkünse iç ambalajı ile birlikte kutuyu saklayın!
- Cihaz yalnızca evde kişisel kullanım için tasarlanmıştır, ticari veya profesyonel kullanım için uygun değildir!
- Cihaz kullanılmadığında, aksesuar parçalarını takarken, cihazı temizlerken veya bir sorun oluştuğunda, cihazın fişini mutlaka prizden çekin. Cihazı kapatın ve kablodan değil, fişten tutarak çekin.
- Elektrikli cihazların tehlikelerinden çocukları korumak için, cihazı çocukların yanında gözetimsiz bırakmayın. Bu nedenle, cihazı yerleştireceğiniz konumu, çocukların erişemeyeceği şekilde seçin. Kablonun sarkmadığından emin olun.
- Cihazı ve kablosunu düzenli olarak hasar olup olmadığını kontrol edin. Herhangi bir hasar varsa, cihaz kullanılmamalıdır.
- Çocukların cihazla oynamasına izin vermeyin. Ayrıca, çocukların plastik poşet gibi ambalaj malzemeleri ile oynamasına da izin vermeyin.
- Bu cihaz, fiziksel, duyuşsal veya zihinsel engelli kişiler veya deneyim ve bilgi eksikliği olan kişiler tarafından güvenli kullanım talimatları verilmişse ve olası tehlikeleri anladıkları sürece kullanılabilir. 8 yaş altındaki çocuklar, gözetimsiz kalmadıkça cihazın temizliği ve bakımı yapmamalıdır.
- Cihazı kendiniz tamir etmeye çalışmayın; bir sorun durumunda yetkili bir uzmana başvurun.
- Güvenlik nedenleriyle, kırık veya hasar görmüş bir güç kablosu yalnızca üretici, müşteri hizmetleri departmanımız veya benzer nitelikliliğe sahip bir kişi tarafından değiştirilebilir.
- Cihazı ve kablosunu ısıdan, doğrudan güneş ışığından, nemden, keskin kenarlardan vb. uzak tutun.
- Cihazı kullanmadığınızda kapatın ve fişini çekin.
- Yalnızca tedarikçi tarafından sağlanan orijinal aksesuarları kullanın.
- Cihazı dış mekanlarda kullanmayın. (Cihaz dış mekân kullanımı için tasarlanmadıysa.) Her zaman sıfır veya altındaki sıcaklıklara karşı koruyun.

TR

- Cihazı asla suyun yakınında (banyo, lavabo, vb.) kullanmayın. Cihaz yağmura veya neme maruz kalmamalıdır. Cihazı yalnızca elleriniz kuru olduğunda kullanın.
- Cihaz suya düşerse, fişi çekmeden önce suyun dışına çıkarmayın. Su kaynağına dokunmayın. Cihaz yeniden kullanılmadan önce bir uzman tarafından kontrol edilmelidir. Elektrik çarpması riskini önlemek için cihazı su ile temizlemeyin veya suya daldırmayın.
- Cihazı yalnızca amaçlanan kullanım amacı doğrultusunda kullanın.
- Bu cihaz, yalnızca düzenlemelere uygun olarak kurulmuş topraklanmış bir prizle çalıştırılmalıdır. Besleme voltajının tip plakasında belirtilen voltajla uyumlu olduğundan emin olun.
- Cihazın talimatlarda belirtilen amaçlar dışında kullanılması, hatalı kullanılması veya uzman olmayan kişiler tarafından onarılması durumunda meydana gelen hasarlar garanti kapsamında değildir.
- Cihazı her zaman düz ve yatay bir yüzeyde kullanın.
- Cihaz sert bir zemine düşerse artık kullanılmamalıdır. Görünmez hasarlar dahi cihazın işlevsel güvenliğini olumsuz etkileyebilir. Cihaz, yalnızca bir profesyonel tarafından kontrol edildikten sonra kullanılabilir.
- Cihazı taşıırken veya çekerken güç fişinden tutmayın, çünkü kablo kırılması sonucu kısa devre riski vardır. Güç kablosunu bükmeyin, sıkıştırmayın veya keskin kenarların üzerinden geçirmeyin.
- Bu talimatlara uymamanız veya cihazı yanlış kullanmanız sonucu meydana gelen hasarlardan sorumluluk kabul edilmez.
- Yanık riski! Cihaz kullanıldıktan sonra bazı yüzeyler sıcak olabilir; bu nedenle sıcak yüzeylere dikkat edin.
- Kahve makinesini su olmadan kullanmayın.
- Kahve potasından çıkan sıcak buhara dikkat edin.

KAHVE MAKİNESİNİZİ TANIYIN

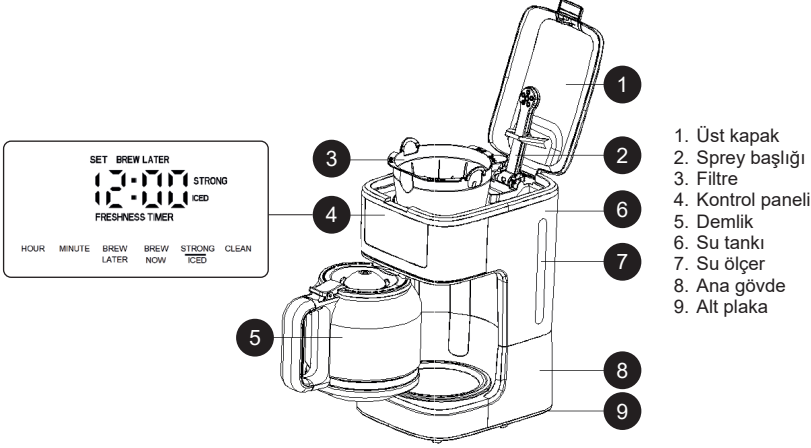

İLK KULLANIMDAN ÖNCE

Tüm aksesuarların eksiksiz ve cihazın hasar görmediğinden emin olun. Su tankına MAX seviyesine kadar su ekleyin ve kahve tozu kullanmadan birkaç kez demleme işlemini yapın. Demleme işleminden sonra suyu dökün, tüm çıkarılabilir parçaları ılık su ile yıkayıp iyice temizleyin.

SAAT AYARI

Cihaz açıldığında, saat 12:00 olarak görüntülenir ve kullanıcı zamanı ayarlayana kadar yanıp söner. Ayar yapıldıktan sonra, rakamlar yanıp sönmeyi durdurur.

- Saati ayarlamak için SAAT düğmesine basın.
- Dakikayı ayarlamak için DAKİKA düğmesine basın.

NOT: Saati hızlıca ayarlamak için SAAT/DAKİKA düğmesine basılı tutun. Zaman döngüsü 24 saattir.

KAHVE MAKİNESİNİZİ KULLANMA

- Su haznesinin kapağını açın.
- Su haznesini doldurun. İsteddiğiniz bardak sayısına göre suyu, su penceresindeki işaretleri takip ederek doldurun.

NOT: Su haznesini "12 MAX HOT" (maksimum işaret) seviyesinin üzerinde veya "2 MIN" (minimum işaret) seviyesinin altında doldurmayın.

- Filtreyi, filtre destek kısmına yerleştirin. Doğru şekilde montajlandığından emin olun; aksi takdirde üst kapak kapanmaz. Filtre bölümüne bir kâğıt filtre yerleştirin.
- Kâğıt filtreye kahve ekleyin. Genellikle bir fincan kahve için bir düz kaşık kahve yeterlidir, ancak kişisel tercihinize göre ayarlama yapabilirsiniz. Üst kapağı tamamen kapatın.
- Demlik, demleme işlemine başlamak için ısıtıcı tablanın üzerinde olmalıdır.
- "BREW NOW" düğmesine basın. Demleme sırasında demleme ışığı yanıp söner ve kahve sıcak tutulurken yanmaya devam eder.
- Demleme sırasında, demliği servis yapmak için çıkarabilirsiniz ve makine geçici olarak kahve vermeyi durdurur. 30 saniyeden fazla çıkarılmamalıdır, aksi takdirde makine taşabilir.

NOT: Daha güçlü kahve için STRONG/ICED düğmesine bir kez basın. "STRONG" ekranda görünecektir. Daha güçlü kahve seçeneğini iptal etmek için STRONG/ICED düğmesine iki kez basın. "STRONG" ekrandan kaybolacaktır.



TR

- Demleme işleminden sonra, makine otomatik olarak sıcak tutma moduna geçer ve kahveyi 40 dakika boyunca sıcak tutar.
- Sıcak tutma modunda iken, ekrandaki FRESHNESS TIMER, kahve demlendikten sonra geçen süreyi gösteren bir sayaç gibi çalışacaktır.

NOTLAR:

- Sıcak tutma modunu herhangi bir zamanda kapatmak için BREW NOW düğmesine basın ve demleme ışığının kapalı olduğundan emin olun.
- Sıcak tutma fonksiyonu sadece sıcak kahve yaparken kullanılabilir. Buzlu kahve demleme işlemi sırasında otomatik olarak devre dışı bırakılır.

UYARILAR:

- Demleme işlemi devam ederken su haznesinin kapağını açmayın!
- Demleme işlemi tamamlandıktan sonra ısıtıcı plakaya dokunmayın, çünkü çok sıcak olacaktır!
- Demliği yalnızca kulp kısmından tutun; camı çok sıcak olacaktır!
- Cihazı sağlam, düz ve ısıya dayanıklı bir yüzeye yerleştirin.

DELAY (GEÇİKME) FONKSİYONU

Kahve makinesinin hermen çalışmaya başlamasını istemiyorsanız, kahve demleme işlemini 24 saat önceden programlamak için aşağıdaki adımları izleyin:

- BREW LATER düğmesine basın; SET ve BREW LATER rezervasyon göstergeleri aynı anda yanıp sönmeye başlayacaktır.
- HOUR ve MINUTE düğmelerine basarak istediğiniz demleme başlama saatini seçin.
- Ayarlamayı tamamladıktan sonra, BREW LATER düğmesine bir kez basın veya 5 saniye boyunca hiçbir düğmeye basmadan bekleyin. BREW LATER göstergesi ekranda görünecek ve makine rezervasyon moduna girdiğini onaylayacaktır.
- Örneğin, eğer mevcut saat 12:00 olarak ayarlanmışsa ve otomatik başlama saati 12:03 olarak ayarlandıysa, BREW LATER düğmesine basıldıktan veya 5 saniye boyunca hiçbir düğmeye basılmadan, makine rezervasyon moduna girecektir. İki dakika sonra (12:03'te), kırmızı çalışma LED'i yanıp sönmeye başlayacak, BREW LATER göstergesi sönecek ve ısıtma elemanı çalışmaya başlayacaktır.
- Rezervasyon süresi boyunca, BREW LATER düğmesine basarak rezervasyonu iptal edebilirsiniz.

NOT: Otomatik başlatma fonksiyonu ayarlandığında, ICED fonksiyonu seçilemez. Aynı şekilde, ICED fonksiyonu önce seçilmişse, otomatik başlatma fonksiyonu ayarlanamaz.

ISITMA KORUMA SÜRESİ

- Normal kahve veya güçlü kahve programı tamamlandığında, FRESHNESS TIMER ekranda görünmeye devam eder ve BREW NOW kırmızı LED ışığı yanmaya devam eder, bu da makinenin ısıtma koruma moduna girdiğini ve saymaya başladığını gösterir. Ekrandaki iki nokta yanıp söner ve LCD zamanlayıcı 00:00'dan başlayarak 40 dakikalık ısıtma koruma süresi sona erene kadar saymaya başlar. Süre tamamlandığında, ekran saati gösterir.
- Eğer buzlu kahve seçilmişse, makine demleme sonrasında ısıtma koruma moduna girmez. Bunun yerine, saat hemen görüntülenir ve kırmızı LED kapanır.
- ısıtma koruma süresi boyunca, kullanıcı BREW NOW düğmesine basarsa, kırmızı LED kapanır ve ısıtma koruma modu sona erer.

OTOMATİK KAPANMA

Termostat ilk kez devre dışı kaldığında, makine 40 dakikalık sıcak tutma işlemi yapmadan otomatik kapanır ve bekleme moduna geçer.

BUZLU KAHVE DEMLEME

- Su haznesi kapağını açın.
- Su haznesini doldurun. Su penceresindeki işaretlemeleri takip ederek istediğiniz fincan sayısına göre su ekleyin. Aşağıdaki tabloyu, önerilen su miktarlarını görmek için kullanın.

NOT: Su haznesini "6 MAX ICED" (maksimum işareti) seviyesinin üstünde, "2 MIN" (minimum işareti) seviyesinin altında doldurmayın.

- Öğütülmüş kahveyi filtresine ekleyin. Aşağıdaki tabloyu, önerilen kahve miktarları için kullanın.



Fincan sayısı	Su haznesini su ile doldurun	Öğütülmüş kahve miktarı	Sürahiye buz ile doldurun
6	6 seviyesine kadar	12 yemek kaşığı	6 seviyesine kadar
4	4 seviyesine kadar	8 yemek kaşığı	4 seviyesine kadar
2	2 seviyesine kadar	4 yemek kaşığı	2 seviyesine kadar

- Demliği, istenilen miktarda buz ekleyin ve buz dolu demliği buzlu kahve ızgarasına yerleştirin.
- Kapağı kapatın. Buzlu kahve ızgarasını ısıtıcı plakanın üzerine yerleştirin. Aşağıdaki tablodan, önerilen buz miktarlarını bulabilirsiniz.
- **DİKKAT:** Buzu demliğe nazikçe ekleyin. Boş demliğe buz düşürmek camın kırılmasına neden olabilir.
- STRONG/ICED düğmesine iki kez basın. Ekranda "ICED" görünür.
- Şimdi Demle düğmesine basın. Demleme ışığı demleme sırasında yanıp söner.
- Demleme işlemi tamamlandıktan sonra, demliği ve buzlu kahve ızgarasını ısıtıcı plakanın üzerinden alın.
- **Not:** Cihaz rezervasyon fonksiyonunu başlattığında, ICED (Buzlu Kahve) fonksiyonu seçilemez.

KENDİ KENDİNE TEMİZLEME DÖNGÜSÜ

Kahve makinenizi bir süre kullandıktan sonra, makinenin içinde kireç birikmeye başlayacaktır. Cihazınızı kireçten arındırmak önemlidir. Temizlik döngüsünü, 100 demleme işleminden sonra çalıştırmanız önerilir. Temizlik Zamanı ışığı (turuncu LED), temizlik döngüsünün gerektiğini bildirmek için yanıp sönecektir.

TEMİZLİK VE BAKIM

KİREÇ TEMİZLEME

- Kahve makinesini bir prize takın.
- Eşit miktarda sirke ve su karıştırın ve bu karışımı su haznesine dökün. Kapağını kapatın. Demliği ısıtıcı plakasına yerleştirin.
- Temizlik işlemi başlatmak için CLEAN (TEMİZLE) butonuna basın.
- Sirke + su karışımını kahve makinesinin su tankına dökün (su tankını 12 fincan işaretine kadar doldurun), ardından temizlik işlemine başlamak için CLEAN butonuna basın.
- Temizlik ışığı yanmaya başlayacak ve ısıtma elemanı aktif hale gelecektir. 10 dakika sonra temizlik ışığı sabit ışıktan yanıp sönen ışığa dönüşecek ve ısıtma elemanı 40 dakika boyunca kapanacaktır. Karışımın ısıtma elemanında beklemesine ve çözünmesine izin verin. 40 dakika sonra ışık yeniden sabit yanmaya başlayacak ve ısıtma elemanı tekrar devreye girecektir. Su tankındaki sirke demlendikten sonra, termostat devre dışı kalacak, ısıtma elemanı kapanacak, temizlik ışığı sönecek ve temizlik döngüsü tamamlanarak servis döngüsü sayacı sıfırlanacaktır.
- Şişeleme işlemi tamamlandığında, kahve makinesini suyla doldurun ve kalan sirkeyi temizlemek için tekrar demlemeye başlayın.
- Sirke kokusu hala devam ediyorsa, bir başka su döngüsü çalıştırın.

TR

- Demlięi temizlemek için yumuřak bir sünger ve karbonat kullanın. Lekeler kalırsa, 1 su bardaęı su, 1 su bardaęı sirke ve 1/4 su bardaęı karbonat karıřtırın ve demlikte bir gece bekletin.

TEMİZLİK

DİKKAT: Temizleme işlemine başlamadan önce cihazı fiřten çektięinizden emin olun. Elektrik çarpmasını önlemek için kabloyu, fiři veya cihazı suya veya sıvıya daldırmayın. Her kullanım sonrasında fiřin duvar prizinden çıkarıldıęından emin olun.

- Her kullanım sonrasında, tüm çıkarılabilir parçaları sıcak sabunlu suyla temizleyin.
- Ürünün dış yüzeyini, lekeleri temizlemek için yumuřak, nemli bir bezle silin.
- Brewing (demleme) işlemi sırasında, funnel (filtre başlıęı) üstündeki alanda su damlacıkları birikebilir ve ürün tabanına damlayabilir. Bunu önlemek için her kullanım sonrasında bu alanı temiz, kuru bir bezle silin.
- Islak bir bezle ısıtıcı plaęı nazikçe silin. Asla aşındırıcı temizlik ürünleri kullanmayın.
- Tüm parçaları tekrar birleřtirip, gelecekte kullanmak üzere saklayın.

HARİKA KAHVE İÇİN İPUÇLARI

- Temiz bir kahve makinesi, harika tatta kahve yapmak için gereklidir. Kahve makinesini, "TEMİZLİK VE BAKIM" bölümünde belirtilen řekilde düzenli olarak temizleyin. Kahve makinesinde her zaman taze, soęuk su kullanın.
- Kullanılmayan kahve tavelerini serin, kuru bir yerde saklayın. Kahve telvesi paketini açtıktan sonra, paketi sıkıca kapatın ve tazelięini koruması için buzdolabında saklayın.
- Optimum kahve tadı için, bütün kahve çekirdeklerini satın alın ve demlemeden hemen önce ince bir řekilde öğütün.
- Kahve telvesini bir kez daha kullanmayın, çünkü bu kahvenin tadını büyük ölçüde azaltır. Kahveyi yeniden ısıtmak önerilmez, çünkü kahve demledikten hemen sonra en yüksek tadına ulařır.
- Yoęun ekstraksiyon nedeniyle kahve makinesini temizleyin. Demlenmiř siyah kahvenin yüzeyinde küçük yaę damlacıkları, kahve telvesinden yaęın ekstraksiyonunun bir sonucu olarak oluşur.
- Ağır kavrulmuř kahveler kullanıldıęında yaęlılık daha sık görülebilir.

Türkiye Distribütörü: ZİLAN HOME
Mahmutbey Mahallesi, 2660 Sokak No:23/31
34218 Baęcılar/İstanbul, Türkiye zilanturkiye@zilan.com.tr

Uygun ürün imhası



- İşbu işaret, mevcut ürünün AB içerisinde dięer evsel atıklarla birlikte imha edilmemesi gerektięini belirtmektedir.
- Kontrol edilmemiř atık bertarafının çevreye ve insan saęlığına verebileceęi muhtemel zararları önlemek adına, ürünü sorumluluk içinde maddi kaynakların sürdürülebilir yeniden kullanımına teřvik adına geri dönüřtürün.
- Kullandıęınız cihazın iadesi için, lütfen iade ve toplama sistemlerini kullanın veya ürünün satın alındıęı bayi ile iletiřime geçin. Çevresel güvenli geri dönüřüm için mevcut ürünü sizden alacaklardır.

RENĂINĂI CĂ MANUALUL INFORMATIV A FOST CREAT PENTRU MAI MULTE MODELE ALE ACESTUI DISPOZITIV ESTE POSIBIL CA UNELE CARACTERISTICI MENȚIONATE ÎN MANUAL SĂ NU FIE DISPONIBILE PE DISPOZITIVULUI DVS. ACEASTĂ LIMBĂ A FOST TRADUSĂ CU AJUTORUL INTELIGENȚEI ARTIFICIALE.

INSTRUCȚIUNI ȘI AVERTISMENTE GENERALE DE SIGURANȚĂ

- Înainte de a utiliza acest dispozitiv, citiți cu atenție manualul de instrucțiuni.
- Asigurați-vă că tensiunea nominală este aceeași cu tensiunea pe care o utilizați.
- Păstrați instrucțiunile, certificatul de garanție, bonul de vânzare și, dacă este posibil, cartonul cu ambalajul interior!
- Dispozitivul este destinat exclusiv utilizării private și nu pentru utilizare comercială sau profesională!
- Întotdeauna scoateți priza din soclu când dispozitivul nu este în uz, când atașați piese suplimentare, când curățați dispozitivul sau în cazul în care apare o defecțiune. Opriți dispozitivul mai întâi. Trageți de priză, nu de cablu.
- Pentru a proteja copiii de pericolele aparatelor electrice, nu îi lăsați niciodată nesupravegheați cu dispozitivul. În consecință, atunci când selectați locația pentru dispozitivul dumneavoastră, asigurați-vă că copiii nu au acces la acesta. Aveți grijă ca cablul să nu atârne.
- Verificați regulat dispozitivul și cablul pentru eventuale daune. Dacă există daune de orice fel, dispozitivul nu trebuie utilizat.
- Nu permiteți copiilor să se joace cu dispozitivul. Nu lăsați copiii să se joace cu materialele de ambalaj, cum ar fi pungi de plastic.
- Acest aparat poate fi utilizat de copii cu vârsta de 8 ani și peste și persoane cu dizabilități fizice, senzoriale sau mentale, sau care nu au experiență și cunoștințe, cu condiția să fie supravegheați sau să fi primit instrucțiuni privind utilizarea în siguranță a aparatului și să înțeleagă posibilele pericole. Curățarea și întreținerea aparatului nu trebuie realizate de copii, cu excepția cazului în care au sub 8 ani și sunt nesupravegheați.
- Nu reparați dispozitivul singuri, ci consultați un expert autorizat în caz de problemă.
- Din motive de siguranță, un cablu de alimentare deteriorat sau spart poate fi înlocuit doar cu un cablu echivalent de la producător, departamentul nostru de servicii pentru clienți sau o persoană calificată similar.
- Păstrați dispozitivul și cablul departe de căldură, lumina directă a soarelui, umezeală, margini ascuțite și altele asemenea.
- Opriți dispozitivul și scoateți-l din priză atunci când nu îl utilizați.

RO

- Folosiți doar accesorii originale furnizate de distribuitor.
- Nu utilizați dispozitivul în aer liber. (Cu excepția cazului în care dispozitivul este conceput pentru a fi folosit în afaceri.) Protejați-l întotdeauna de temperaturile sub 0 grade sau de îngheț.
- Nu folosiți niciodată dispozitivul aproape de apă (cadă, chiuvetă etc.). Aparatul nu trebuie expus la ploaie sau umiditate. Folosiți dispozitivul numai când mâinile sunt uscate.
- Dacă dispozitivul cade în apă, scoateți-l din apă înainte de a-l deconecta. Nu atingeți sursa de apă. Dispozitivul trebuie verificat de un specialist înainte de a fi utilizat din nou. Pentru a evita riscul de șoc electric, nu curățați dispozitivul cu apă și nu-l scufundați în apă.
- Utilizați dispozitivul numai în scopul pentru care a fost destinat.
- Acest dispozitiv trebuie operat doar atunci când este conectat la o priză împământată, instalată conform reglementărilor. Asigurați-vă că tensiunea de alimentare corespunde cu tensiunea menționată pe placa de tip.
- Daunele care apar atunci când dispozitivul este utilizat în alte scopuri decât cele specificate în instrucțiuni sau când este utilizat incorect sau nu este reparat de experți nu sunt acoperite de garanție.
- Utilizați întotdeauna dispozitivul pe o suprafață plată și orizontală.
- Dispozitivul nu trebuie utilizat după ce a căzut pe o suprafață dură de la înălțime. Chiar și daunele invizibile pot afecta siguranța funcțională a dispozitivului. Dispozitivul poate fi utilizat doar după ce a fost verificat de un profesionist.
- Nu transportați sau trageți dispozitivul ținând de priza de alimentare, deoarece există riscul unui scurtcircuit datorită ruperea cablului. Nu îndoiiți, strângeți sau trageți cablul de alimentare peste margini ascuțite.
- Nu ne asumăm responsabilitatea pentru daunele cauzate de utilizarea incorectă sau nerespectarea acestor instrucțiuni.
- Risc de arsuri! După utilizarea aparatului, unele suprafețe pot fi fierbinți, fiți conștienți de riscuri și fiți prudenți cu suprafețele fierbinți.
- Nu utilizați cafetiera fără apă.
- Fiți atenți la aburul fierbinte care iese din cafetieră.

CUNOAȘTE APARATUL TĂU DE CAFEA

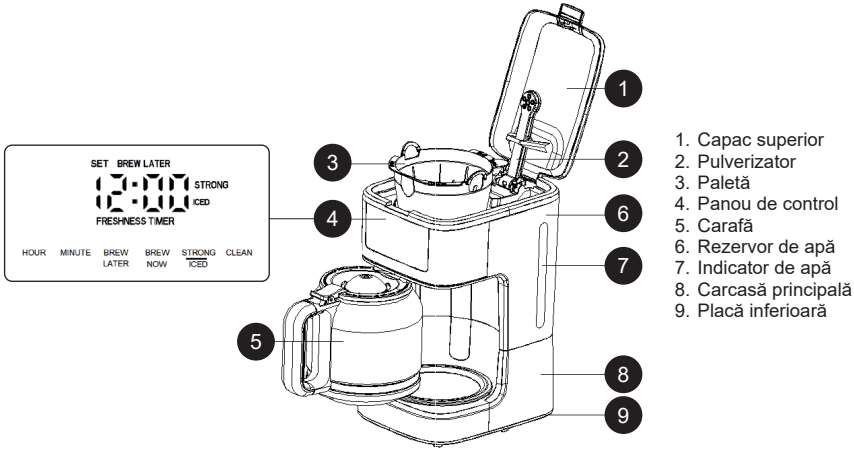

ÎNAINTE DE PRIMA UTILIZARE

Verifică dacă toate accesoriile sunt complete și dacă aparatul nu este deteriorat. Adaugă apă în rezervorul de apă până la nivelul MAX de pe indicatorul de apă și prepară apă de mai multe ori, fără cafea, apoi aruncă apa. Curăță toate piesele detașabile cu apă caldă.

SETAREA OREI

După pornire, ceasul va afișa 12:00 și va clipi până când utilizatorul reglează ora. După ajustare, numerele vor înceta să clipească.

- Setează ora apăsând butonul HOUR.
- Setează minutul apăsând butonul MINUTE.

NOTĂ: Ține apăsat butonul HOUR/MINUTE pentru a ajusta rapid ora. Ciclu de timp este de 24 de ore.

UTILIZAREA APARATULUI DE CAFEA

- Deschide capacul rezervorului de apă.
- UMLE rezervorul de apă. Urmează marcajele de pe fereastra de apă pentru a-l umple la numărul dorit de căni.
- **NOTĂ:** Nu umple rezervorul de apă deasupra marcajului "12 MAX HOT" (maxim) și nici sub marcajul "2 MIN" (minim).
- Plasează paleta în suportul de paletă. Asigură-te că este montată corect; altfel, capacul superior nu se poate închide. Introdu un filtru de hârtie în paletă.
- Adaugă cafea măcinată în filtru. De obicei, este necesară o linguriță de cafea pentru fiecare cană, dar poți ajusta în funcție de gustul personal. Închide complet capacul superior.
- Carafa trebuie să fie pe placa de încălzire pentru a începe prepararea.
- Apasă butonul BREW NOW. Lampa de preparare va clipi în timpul preparării și va rămâne aprinsă pentru a menține cafeaua caldă.

- În timpul preparării, poți scoate carafa pentru a servi, iar aparatul va opri temporar distribuția cafelei. Nu o îndepărta mai mult de 30 de secunde, deoarece aparatul va da pe afară.

NOTĂ: Pentru o cafea mai puternică, apasă o dată butonul STRONG/ICED. "STRONG" va apărea pe display. Pentru a anula opțiunea de cafea mai tare, apasă de două ori butonul STRONG/ICED.



“STRONG” nu va mai apărea pe display.

- După preparare, aparatul va intra în modul de menținere la cald în mod implicit, menținând cafeaua caldă timp de 40 de minute.
- În timpul modului de menținere la cald, indicatorul de FRESHNESS de pe display va număra timpul care a trecut de la prepararea cafelei.

NOTĂ:

- Pentru a opri modul de menținere la cald în orice moment, apasă butonul BREW NOW și asigură-te că lampa de preparare este stinsă.
- Funcția de menținere la cald este disponibilă doar atunci când prepari cafea fierbinte și este dezactivată automat atunci când prepari cafea rece.

AVERTISMENTE:

- Nu deschide capacul rezervorului de apă în timp ce prepararea este în curs!
- Nu atinge placa de încălzire după preparare, deoarece va fi foarte fierbinte!
- Ține carafa doar de mâner; sticla va fi foarte fierbinte!
- Plasează aparatul pe o suprafață stabilă, nivelată și rezistentă la căldură.

FUNCȚIA DE ÎNTÂRZIERE

Dacă nu doriți ca aparatului de cafea să înceapă să funcționeze imediat, urmați pașii de mai jos pentru a programa începerea preparării cafelei cu până la 24 de ore în avans.

- Apăsăți butonul BREW LATER; indicatorii de rezervare SET și BREW LATER vor clipi simultan.
- Apăsăți butoanele HOUR și MINUTE pentru a selecta ora dorită pentru începerea preparării cafelei.
- După setare, apăsați din nou butonul BREW LATER sau așteptați 5 secunde fără a apăsa niciun buton. Indicatorul BREW LATER va apărea pe ecran, confirmând că aparatul a intrat în modul de rezervare.
- De exemplu, dacă ora curentă este setată la 12:00 și timpul de auto-start este setat la 12:03, aparatul va intra în modul de rezervare după ce butonul BREW LATER este apăsat sau după 5 secunde de inactivitate. După două minute (la 12:03), LED-ul roșu de lucru va clipi, indicatorul BREW LATER se va stinge, iar elementul de încălzire se va activa.
- Durante procesului de rezervare, apăsați butonul BREW LATER pentru a anula rezervarea.

NOTĂ: Când funcția de auto-start este setată, funcția ICED nu poate fi selectată. De asemenea, dacă funcția ICED este selectată mai întâi, funcția de auto-start nu poate fi setată.

TIMPUL DE PĂSTRARE A CĂLDURII

- Când programul de cafea normală sau cafea tare s-a încheiat, TIMPUL DE FRESCĂRI rămâne aprins, iar LED-ul roșu BREW NOW rămâne aprins, indicând că aparatul a intrat în modul de păstrare a căldurii și a început cronometrarea. Două puncte de pe ecran vor clipi, iar cronometrul LCD va începe să numere de la 00:00 până când perioada de 40 de minute de păstrare a căldurii se va încheia. După aceasta, pe ecran va apărea ora.
- Dacă este selectată cafea rece (iced coffee), aparatul nu va intra în modul de păstrare a căldurii după preparare. În schimb, va apărea direct ceasul, iar LED-ul roșu se va stinge.
- Durante procesului de păstrare a căldurii, dacă utilizatorul apasă butonul BREW NOW, LED-ul roșu se va stinge, iar modul de păstrare a căldurii se va încheia.

OPRIREA AUTOMATĂ

După ce termostatul este deconectat pentru prima dată, aparatul va opri automat alimentarea cu energie electrică fără a mai încălzi după ce păstrarea căldurii a durat 40 de minute și va intra în modul standby.

PREPARAREA CAFEA LĂDURITĂ

- Deschide capacul rezervorului de apă.
- Umple rezervorul de apă. Urmează marcajele de pe fereastra de apă pentru a umple până la numărul dorit de porții. Consultă tabelul de mai jos pentru cantitățile recomandate de apă.
NOTĂ: Nu umple rezervorul de apă deasupra marcajului "6 MAX ICED"/marcajul maxim sau sub marcajul "2 MIN"/marcajul minim.
- Aadaugă cafea măcinată în filtru. Consultă tabelul de mai jos pentru cantitățile recomandate de cafea măcinată.

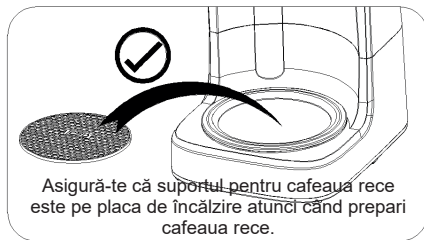

Porții	Umple rezervorul de apă cu apă până la	Cantitatea de cafea măcinată	Umple carafa cu gheață până la
6	Marcajul 6	12 linguri.	Marcajul 6
4	Marcajul 4	8 linguri.	Marcajul 4
2	Marcajul 2	4 linguri.	Marcajul 2

- Aadaugă cu grijă gheață în carafă până la linia dorită și pune carafa plină de gheață pe suportul pentru cafea rece.
- Închide capacul. Pune suportul pentru cafea rece pe placa de încălzire. Consultă tabelul de mai sus pentru cantitățile recomandate de cuburi de gheață.

AVERTISMENT: Aadaugă cu grijă gheața în carafă. Aruncarea gheții într-o carafă goală poate deteriora sticla.

- Apasă butonul STRONG/ICED de două ori. Pe display va apărea ICED.
- Apasă butonul BREW NOW. Lampa de preparare va clipi în timpul procesului de preparare.
- După preparare, îndepărtează carafa și suportul pentru cafea rece de pe placa de încălzire.

Notă: Când produsul pornește funcția de rezervare, funcția ICED nu poate fi selectată.

CICLUL DE AUTO-REÎNFRUMUSEȚARE

După utilizarea aparatului pentru o perioadă mai lungă, calcarul se va acumula în interiorul aparatului. Este important să cureți aparatului. Se recomandă să rulezi ciclul de auto-curățare după 100 de preparări. Lampa Time-to-Clean (LED portocaliu) va clipi pentru a te anunța că este necesar un ciclu de curățare.

CURĂȚARE ȘI ÎNTREȚINERE

DESCALARE

- Conectează aparatul la o priză.
- Amestecă părți egale de oțet și apă și toarnă amestecul în rezervorul de apă. Închide capacul. Așează carafa pe placa de încălzire.
- Apasă butonul CLEAN pentru a începe procesul de curățare.
- Toarnă amestecul de oțet și apă în rezervorul de apă al aparatului (umple-l până la marcajul de 12 căni din rezervor), apoi apasă butonul CLEAN pentru a începe procesul de curățare.
- Lampa de curățare va rămâne aprinsă și elementul de încălzire va fi activat. După 10 minute, lampa de curățare va trece de la aprinsă la intermitentă, iar elementul de încălzire se va opri pentru 40 de minute. Lasă soluția amestecată să acționeze și să se stabilească în elementul de încălzire. După 40 de minute, lampa va reveni la starea aprinsă, iar elementul de încălzire va porni din nou. După ce oțetul din rezervorul de apă a fost preparat, termostatul va deconecta aparatul, elementul de încălzire se va opri, iar lampa de curățare se va stinge, iar ciclul de curățare va fi completat, resetând contorul de cicluri de serviciu.
- După ce procesul de preparare este complet, umple din nou aparatul cu apă și începe să prepari din nou pentru a spăla orice resturi de oțet.

- Dacă mirosul de oțet persistă, rulează un alt ciclu cu apă.
- Folosește un burete moale și bicarbonat de sodiu pentru a îndepărta petele din carafă. Dacă petele rămân, amestecă 1 cană de apă, 1 cană de oțet și 1/4 cană de bicarbonat de sodiu și lasă-l să stea în carafă peste noapte.

CURĂȚARE

AVERTISMENT: Asigură-te că deconectezi acest aparat înainte de curățare. Pentru a preveni șocul electric, nu introduce cablul, priza sau unitatea în apă sau lichide. După fiecare utilizare, asigură-te întotdeauna că priza este scoasă din priza de perete.

- Curăță toate piesele detașabile după fiecare utilizare în apă caldă cu săpun.
- Șterge suprafața exterioară a aparatului cu o cârpă moale și umedă pentru a îndepărta petele.
- Picături de apă pot apărea în zona de deasupra pâlniei și pot cădea pe baza aparatului în timpul preparării. Pentru a preveni acest lucru, șterge zona cu o cârpă curată și uscată după fiecare utilizare.
- Folosește o cârpă umedă pentru a șterge ușor placa de încălzire. Nu utiliza produse de curățare abrazive pentru a o curăța.
- Reasamblează toate piesele și depozitează-le pentru utilizarea viitoare.

SFATURI PENTRU O CAFEA DELICIOASĂ

- O cafea delicioasă necesită o cafetieră curată. Curățați regulat cafetiera conform instrucțiunilor din secțiunea "CURĂȚARE ȘI ÎNTREȚINERE". Folosiți întotdeauna apă rece și proaspătă în cafetieră.
- Depozitați cafeaua neutilizată într-un loc răcoros și uscat. După deschiderea ambalajului de cafea, închideți-l ermetic și depozitați-l în frigider pentru a-i păstra prospețimea.
- Împotriva unei cafele excelente, cumpărați boabe de cafea întregi și măcinați-le fin chiar înainte de a le prepara.
- Nu reutilizați cafeaua măcinată, deoarece acest lucru va reduce semnificativ aroma cafelei. Nu este recomandat să reîncălziți cafeaua, deoarece cafeaua își atinge cel mai bun gust imediat după preparare.
- Curați cafetiera atunci când suprasolicitarea provoacă o uleiiozitate. Picăturile mici de ulei de pe suprafața cafelei negre preparate sunt cauzate de extracția uleiului din cafeaua măcinată.
- Uleiiozitatea poate apărea mai frecvent dacă se folosesc cafele prăjite intense.

Importator:

•S.C. Zilanrom Trading S.r.l.

Sos. Bucuresti-Urziceni nr 64B, Afumati, Jud ilfov (office@zilan.ro)

•S.C. Scule si Unelte Design S.r.l.

Strada 3, nr 11A, Afumati, jud ilfov (office@zilanofficial.ro)

Eliminarea corectă a acestui produs



- Această marcă indică faptul că acest produs nu trebuie eliminat împreună cu alte deșeuri menajere în întreaga UE.
- Pentru a preveni posibilele daune aduse mediului înconjurător sau sănătății umane prin eliminarea necontrolată a deșeurilor, reciclați-l responsabil pentru a promova reutilizarea durabilă a resurselor materiale.
- Pentru a returna dispozitivul utilizat, vă rugăm să utilizați sistemele de returnare și colectare sau să contactați comerciantul de la care ați achiziționat produsul. Aceștia pot prelua acest produs pentru reciclarea sigură a mediului înconjurător.

INSTRUKCJA OBSŁUGI URZĄDZENIA MOŻE BYĆ STWORZONA DLA WIĘCEJ NIŻ JEDNEGO MODELU.
URZĄDZENIE NIE MOŻE POSIADAĆ FUNKCJI WYMIENIONYCH W INSTRUKCJI.

INSTRUKCJE OGÓLNE DOTYCZĄCE BEZPIECZEŃSTWA I OSTRZEŻENIA

- Przed użyciem urządzenia przeczytaj uważnie instrukcję obsługi.
- Upewnij się, że napięcie znamionowe w Twojej sieci jest takie samo, jak napięcie, wskazane na urządzeniu.
- Zachowaj instrukcję, certyfikat gwarancyjny, paragon sprzedaży i, jeśli to możliwe, karton z opakowaniem!
- Urządzenie jest przeznaczone wyłącznie do użytku domowego, a nie do użytku komercyjnego ani profesjonalnego!
- Zawsze wyjmuj wtyczkę z gniazdka, gdy urządzenie nie jest używane oraz podczas podłączania akcesoriów, czyszczenia urządzenia lub gdy wystąpią zakłócenia. Wyłącz urządzenie wcześniej. Ciągnij za wtyczkę, a nie za kabel.
- Aby chronić dzieci przed niebezpieczeństwami związanymi z urządzeniami elektrycznymi, nigdy nie pozostawiaj ich bez nadzoru przy urządzeniu. Dlatego wybierając miejsce dla urządzenia, rób to w taki sposób, aby dzieci nie miały do niego dostępu.
- Regularnie sprawdzaj urządzenie i kabel zasilający pod kątem uszkodzeń. W przypadku jakichkolwiek uszkodzeń nie należy używać urządzenia.
- Nie pozwalaj dzieciom bawić się urządzeniem. Nie pozwalaj dzieciom bawić się materiałami opakowaniowymi, takim jak plastikowe torby.
- To urządzenie może być używane przez dzieci w wieku do 8 lat i starsze oraz osoby z niepełnosprawnością fizyczną, sensoryczną lub umysłową lub nieposiadające doświadczenia i wiedzy, pod warunkiem, że znajdują się pod nadzorem lub otrzymały instrukcje dotyczące bezpiecznego korzystania z urządzenia i rozumieją możliwe zagrożenia. Czyszczenie i konserwacja nie powinny być wykonywane przez dzieci w wieku do 8 lat i starsze oraz osoby z niepełnosprawnością fizyczną, sensoryczną lub umysłową lub nieposiadające doświadczenia i wiedzy, pozostające bez nadzoru.
- Nie naprawiaj urządzenia samodzielnie, ale w przypadku wystąpienia problemu skonsultuj się z autoryzowanym serwisem.
- Ze względów bezpieczeństwa uszkodzony lub zepsuty przewód sieciowy można wymienić wyłącznie na równoważny przewód producenta. Wymiana powinna być przeprowadzona przez naszego przedstawiciela serwisowego lub podobnie wykwalifikowaną osobę.
- Trzymaj urządzenie i kabel z dala od źródeł ciepła, bezpośredniego

światła słonecznego, wilgoci, ostrych krawędzi itp.

- Wyłącz urządzenie i odłącz je od zasilania, gdy nie używasz urządzenia.
- Używaj wyłącznie oryginalnych akcesoriów dostarczonych przez dostawcę.
- Nie używaj urządzenia na zewnątrz. (Chyba że urządzenie jest przeznaczone do użytku na zewnątrz) Zawsze chroń je przed temperaturami poniżej zera stopni C.
- Nigdy nie używaj w pobliżu wody (wanna, umywalka itp.). Urządzenie nie powinno być narażone na deszcz lub wilgoć. Używaj urządzenia tylko wtedy, gdy masz suche ręce.
- Jeśli urządzenie wpadnie do wody, odłącz je od zasilania przed wyjęciem z wody. Urządzenie musi zostać sprawdzone przez specjalistę przed ponownym użyciem. Aby uniknąć ryzyka porażenia prądem, nie czyść urządzenia wodą ani nie zanurzaj go w wodzie.
- Używaj urządzenia tylko zgodnie z przeznaczeniem.
- To urządzenie może być używane tylko wtedy, gdy jest podłączone do uziemionego gniazdka zainstalowanego zgodnie z lokalnymi przepisami. Upewnij się, że napięcie zasilania odpowiada napięciu podanemu na tabliczce znamionowej.
- Uszkodzenia powstałe w wyniku użytkowania urządzenia w celach innych niż określone w instrukcji lub nieprawidłowego użytkowania lub nienaprawiania przez autoryzowane punkty serwisowe nie są objęte gwarancją.
- Zawsze używaj urządzenia na płaskiej i poziomej powierzchni.
- Urządzenia nie należy używać ponownie, jeśli spadnie z wysokości na twardą powierzchnię. Nawet niewidoczne uszkodzenia mogą mieć negatywny wpływ na bezpieczeństwo funkcjonalne urządzenia. Urządzenie można używać wyłącznie po sprawdzeniu przez autoryzowany punkt serwisowy.
- Nigdy nie przenoś ani nie ciągnij urządzenia, trzymając za przewód zasilający, ponieważ istnieje ryzyko zwarcia z powodu pęknięcia kabla. Nie zginaj, nie ściskaj ani nie przeciągaj przewodu zasilającego po ostrych krawędziach.
- Nie ponosimy żadnej odpowiedzialności w przypadku uszkodzeń spowodowanych niewłaściwym użytkowaniem lub nieprzestrzeganiem niniejszej instrukcji.
- Ryzyko poparzenia! Po użyciu urządzenia niektóre powierzchnie mogą być gorące, bądź świadomy ryzyka i uważaj na gorące powierzchnie.
- Nie używaj ekspresu do kawy bez wody.
- Uważaj na gorącą parę wydobywającą się z dzbanka na kawę.

POZNAJ SWÓJ EKSPRES DO KAWY

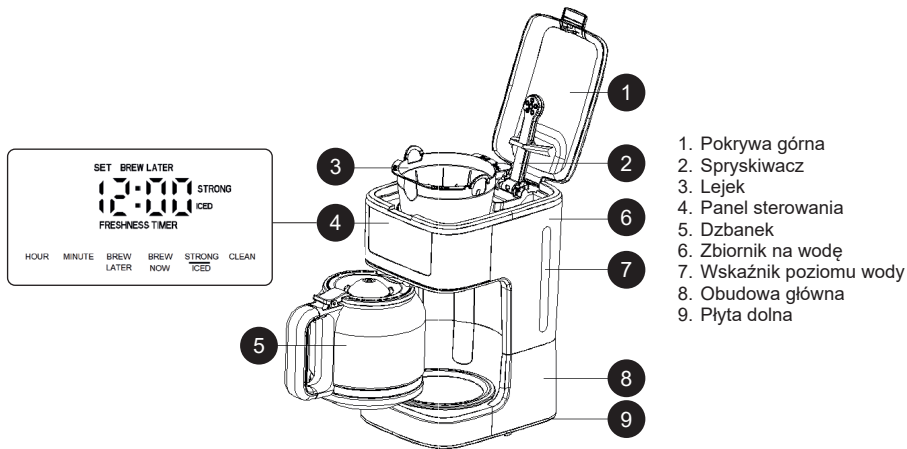

PRZED PIERWSZYM UŻYCIEM

Sprawdź, czy wszystkie akcesoria są kompletne i czy urządzenie nie jest uszkodzone. Dolej wody do zbiornika do poziomu MAX na wskaźniku poziomu wody i zaparz kilka razy wodę bez kawy mielonej, a następnie wylej wodę. Dokładnie umyj wszystkie zdejmowane części ciepłą wodą.

USTAWIANIE ZEGARA

Po włączeniu zegar wyświetla godzinę 12:00 i miga do momentu ustawienia czasu przez użytkownika. Po ustawieniu cyfry przestają migać.

- Ustaw godzinę, naciskając przycisk HOUR (GODZINA).
- Ustaw minuty, naciskając przycisk MINUTE (MINUTA).

UWAGA: Naciśnij i przytrzymaj przyciski HOUR (GODZINA/MINUTA), aby szybko ustawić czas. Cykl czasowy wynosi 24 godziny.

UŻYWANIE EKSPRESU DO KAWY

- Otwórz pokrywkę zbiornika na wodę.
- Napełnij zbiornik na wodę. Postępuj zgodnie z oznaczeniami na okienku poziomu wody, aby napełnić go do żądanej liczby filiżanek.

UWAGA: Nie napełniaj zbiornika powyżej oznaczenia "12 MAX HOT" (maksymalny poziom) ani poniżej oznaczenia "2 MIN" (minimalny poziom).

- Umieść lejek w uchwycie lejka. Upewnij się, że jest prawidłowo zmontowany; w przeciwnym razie nie będzie można zamknąć górnej pokrywy. Włóż filtr papierowy do lejka.
- Wsyp kawę mieloną do filtra papierowego. Zazwyczaj na filiżankę potrzeba jednej płaskiej łyżeczki kawy mielonej, ale możesz dostosować ilość do własnych upodobań. Zamknij całkowicie górną pokrywkę.
- Aby rozpocząć parzenie, dzbanek musi znajdować się na płycie grzewczej.
- Naciśnij przycisk BREW NOW (Zaparzanie teraz). Kontrolka parzenia miga podczas parzenia i świeci się, utrzymując kawę w ciepłe.
- Podczas parzenia możesz wyjąć dzbanek, aby podać kawę, a ekspres tymczasowo zatrzyma dozowanie. Nie wyjmuj go na dłużej niż 30 sekund, w przeciwnym razie ekspres się przepelni.

UWAGA: Aby uzyskać mocniejszą kawę, naciśnij raz przycisk STRONG/ICED. Na wyświetlaczu pojawi się komunikat "STRONG". Aby anulować opcję mocniejszej kawy, naciśnij dwukrotnie przycisk STRONG/

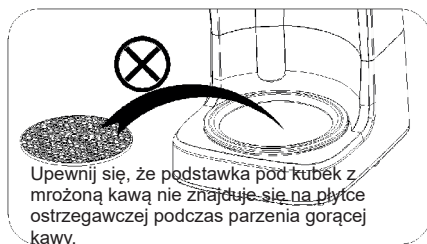

ICED. Komunikat "STRONG" zniknie z wyświetlacza.

- Po zaparzeniu ekspres domyślnie przejdzie w tryb podtrzymywania ciepła, utrzymując kawę w ciepłe przez 40 minut.
- W trybie podtrzymywania ciepła, WSKAŹNIK ŚWIEŻOŚCI na wyświetlaczu będzie odliczał czas, jaki upłynął od zaparzenia kawy.

UWAGI:

- Aby w dowolnym momencie wyłączyć tryb podtrzymywania ciepła, naciśnij przycisk BREW NOW i upewnij się, że kontrolka parzenia jest zgaszona.
- Funkcja podtrzymywania ciepła jest dostępna tylko podczas parzenia gorącej kawy i jest automatycznie wyłączana podczas parzenia kawy mrożonej.

OSTRZEŻENIA:

- Nie otwieraj pokrywy zbiornika na wodę podczas parzenia!
- Nie dotykaj płyty grzewczej po zaparzeniu, ponieważ będzie bardzo gorąca!
- Trzymaj dzbanek tylko za uchwyt; szklanka będzie bardzo gorąca!
- Ustaw urządzenie na stabilnej, równej i odpornej na ciepło powierzchni.

FUNKCJA OPÓŹNIENIA

Jeśli nie chcesz, aby ekspres do kawy rozpoczął pracę natychmiast, wykonaj poniższe kroki, aby zaprogramować rozpoczęcie parzenia kawy z maksymalnie 24-godzinnym wyprzedzeniem.

- Naciśnij przycisk BREW LATER; wskaźniki rezerwacji SET i BREW LATER zaczną migać jednocześnie.
- Naciśnij przyciski HOUR i MINUTE, aby wybrać żądany czas rozpoczęcia parzenia.
- Po ustawieniu naciśnij raz przycisk BREW LATER lub odczekaj 5 sekund bez naciskania żadnych przycisków. Na wyświetlaczu pojawi się wskaźnik BREW LATER, potwierdzając, że ekspres przeszedł w tryb rezerwacji.
- Na przykład, jeśli aktualna godzina jest ustawiona na 12:00, a czas automatycznego startu na 12:03, ekspres przejdzie w tryb rezerwacji po naciśnięciu przycisku BREW LATER lub po 5 sekundach bezczynności. Dwie minuty później (o 12:03) czerwona dioda LED zacznie migać, wskaźnik BREW LATER zgaśnie, a grzałka zostanie włączona.
- Podczas procesu rezerwacji naciśnij przycisk BREW LATER (Zaparzanie później), aby anulować rezerwację.

UWAGA: Po ustawieniu funkcji automatycznego startu nie można wybrać funkcji ICED (Kawa mrożona). Podobnie, jeśli najpierw wybrano funkcję ICED (Kawa mrożona), nie można ustawić funkcji automatycznego startu.

CZAS PODTRZYMYWANIA CIEPŁA

- Po zakończeniu programu parzenia kawy zwykłej lub mocnej, timer świeżości pozostaje włączony, a czerwona dioda LED BREW NOW (Zaparzanie teraz) świeci się, wskazując, że urządzenie przeszło w tryb podtrzymywania ciepła i rozpoczęło odliczanie czasu. Dwukropek na wyświetlaczu miga, a timer LCD rozpoczyna odliczanie od 00:00 do zakończenia 40-minutowego okresu podtrzymywania ciepła. Następnie na ekranie wyświetla się zegar.
- Jeśli wybrano kawę mrożoną, urządzenie nie przejdzie w tryb podtrzymywania ciepła po zaparzeniu. Zamiast tego natychmiast wyświetli się zegar, a czerwona dioda LED zgaśnie.
- Jeśli podczas procesu podtrzymywania ciepła użytkownik naciśnie przycisk BREW NOW (Zaparzanie teraz), czerwona dioda LED zgaśnie, a tryb podtrzymywania ciepła zostanie zakończony.

AUTOMATYCZNE WYŁĄCZANIE

Po pierwszym odłączeniu termostatu, urządzenie automatycznie wyłączy zasilanie bez podgrzewania po 40 minutach utrzymywania ciepła i przejdzie w tryb czuwania.

PARZ KAWĘ MROŻONĄ

- Otwórz pokrywkę zbiornika na wodę.
- Napełnij zbiornik na wodę. Postępuj zgodnie z oznaczeniami na okienku poziomu wody, aby napełnić go do żądanej liczby porcji. Zalecane ilości wody znajdują się w poniższej tabeli.

UWAGA: Nie napełniaj zbiornika na wodę powyżej poziomu maksymalnego "6 MAX ICED" ani poniżej poziomu minimalnego "2 MIN".

- Wsyp zmieloną kawę do filtra. Zalecane ilości kawy mielonej znajdują się w poniższej tabeli.



Porcje	Napełnij zbiornik na wodę do poziomu	Ilość zmielonej kawy	Napełnij dzbanek lodem do
6	Punktów 6	12 łyżek.	Punktów 6
4	Punktów 4	8 łyżek.	Punktów 4
2	Punktów 2	4 łyżek.	Punktów 2

- Delikatnie wsyp lód do dzbanka do żądanej linii i umieść go na podstawce do kawy mrożonej.
- Zamknij pokrywę. Umieść podstawkę do kawy mrożonej na płycie grzewczej. Zalecane ilości kostek lodu znajdują się w powyższej tabeli.

UWAGA: Delikatnie wsyp lód do dzbanka. Wrzucenie lodu do pustego dzbanka może uszkodzić szkło.

- Naciśnij dwukrotnie przycisk STRONG/ICED. Na wyświetlaczu pojawi się napis ICED.
- Naciśnij przycisk BREW NOW. Podczas parzenia kontrolka parzenia będzie migać.
- Po zaparzeniu zdejmij dzbanek i podstawkę do kawy mrożonej z płyty grzewczej.

Uwaga: Po uruchomieniu funkcji rezerwacji, funkcja ICED nie będzie dostępna.

CYKL SAMOCZYSZCZENIA

Po pewnym czasie użytkowania ekspresu do kawy wewnątrz urządzenia zacznie gromadzić się kamień. Ważne jest, aby odkamieniać urządzenie. Zaleca się uruchomienie cyklu samoczyszczenia po 100 zaparzeniach. Kontrolka Time-to-Clean (pomarańczowa dioda LED) powyżej będzie migać, informując o konieczności wykonania cyklu czyszczenia.

CZYSZCZENIE I KONSERWACJA

ODKAMIANIANIE

- Podłącz ekspres do gniazdka.
- Wymieszaj ocet z wodą w równych proporcjach i wlej do zbiornika na wodę. Zamknij pokrywę. Umieść dzbanek na płycie grzewczej.
- Naciśnij przycisk CLEAN, aby rozpocząć proces czyszczenia.
- Wlej mieszankę octu z wodą do zbiornika na wodę ekspresu (napełnij go do poziomu 12 filiżanek), a następnie naciśnij przycisk CLEAN, aby rozpocząć proces czyszczenia.
- Kontrolka czyszczenia pozostanie włączona, a element grzejny zostanie włączony. Po 10 minutach lampka kontrolna czyszczenia zmieni się ze stałej na migającą, a element grzejny wyłączy się na 40 minut. Pozostaw mieszankę do wchłonięcia i osadu w elemencie grzejnym. Po 40 minutach lampka kontrolna powróci do stałej, a element grzejny zostanie ponownie włączony. Po zaparzeniu octu w zbiorniku na wodę termostat się rozłączy, element grzejny wyłączy się, lampka kontrolna czyszczenia zgaśnie, a cykl czyszczenia zostanie zakończony, a licznik cykli serwisowych zostanie wyzerowany.
- Po zakończeniu parzenia napełnij ekspres do kawy wodą i ponownie rozpocznij parzenie, aby wypłukać resztki octu.
- Jeśli zapach octu nadal się utrzymuje, uruchom kolejny cykl parzenia z wodą.

- Użyj miękkiej gąbki i sody oczyszczonej, aby usunąć plamy z dzbanka. Jeśli plamy nie znikną, wymieszaj 1 szklankę wody, 1 szklankę octu i 1/4 szklanki sody oczyszczonej i pozostaw w dzbanku na noc.

CZYSZCZENIE

UWAGA: Przed czyszczeniem należy odłączyć urządzenie od zasilania. Aby uniknąć porażenia prądem, nie zanurzaj przewodu, wtyczki ani urządzenia w wodzie ani innych płynach. Po każdym użyciu zawsze upewnij się, że wtyczka jest wyjęta z gniazdka ściennego.

- Po każdym użyciu wyczyść wszystkie odłączane części w gorącej wodzie z mydłem.
- Przetrzyj zewnętrzną powierzchnię produktu miękką, wilgotną ściereczką, aby usunąć plamy.
- Krople wody mogą gromadzić się nad lejkiem i kapać na podstawę urządzenia podczas parzenia. Aby temu zapobiec, po każdym użyciu wytrzyj to miejsce czystą, suchą ściereczką.
- Delikatnie przetrzyj płytę grzewczą wilgotną ściereczką. Nigdy nie używaj ściernych środków czyszczących do jej czyszczenia.
- Złóż wszystkie części z powrotem i przechowuj do późniejszego użycia.

WSKAZÓWKI DOTYCZĄCE WYŚMIENITEJ KAWY

- Czysty ekspres do kawy jest niezbędny do zaparzenia pysznej kawy. Regularnie czyść ekspres do kawy zgodnie z instrukcjami w sekcji "CZYSZCZENIE I KONSERWACJA". Zawsze używaj świeżej, zimnej wody w ekspresie do kawy.
- Niewykorzystane fusy z kawy przechowuj w chłodnym, suchym miejscu. Po otwarciu opakowania zmielonej kawy, szczelnie je zamknij i przechowuj w lodówce, aby zachowało świeżość.
- Aby uzyskać optymalny smak kawy, kupuj całe ziarna kawy i mielić je drobno tuż przed zaparzeniem.
- Nie używaj ponownie zmielonej kawy, ponieważ znacznie pogorszy to jej smak. Nie zaleca się podgrzewania kawy, ponieważ kawa osiąga swój szczyt smaku bezpośrednio po zaparzeniu.
- Wyczyść ekspres do kawy, jeśli nadmierna ekstrakcja powoduje oleistość. Małe kropelki oleju na powierzchni zaparzonej czarnej kawy są wynikiem ekstrakcji oleju z fusów.
- Oleistość może występować częściej w przypadku używania mocno palonej kawy.

Importer: Zilan Polska Sp. z o.o., ul. gen. R. Kuklińskiego zilanpolska@zilan.com.tr

SERWIS: IBE Technologies Sp. z o.o., ul. gen. R. Kuklińskiego 14, 08-110 Siedlce

Prawidłowa utylizacja tego produktu



- To oznaczenie oznacza, że tego produktu nie należy utylizować razem z innymi odpadami domowymi w całej UE.
- Aby zapobiec potencjalnym szkodom dla środowiska lub zdrowia ludzkiego wynikającym z niekontrolowanej utylizacji odpadów, należy go poddawać recyklingowi w sposób odpowiedzialny, promując zrównoważone ponowne wykorzystanie zasobów materialnych.
- Aby zwrócić zużyte urządzenie, należy skorzystać z systemu zwrotu i zbiórki lub skontaktować się ze sprzedawcą, u którego produkt został zakupiony. Produkt powinien zostać poddany recyklingowi w sposób bezpieczny dla środowiska.

MOLIMO DA IMATE U VIDU DA PRIRUČNIK UREĐAJA MOŽE BITI IZRADEN ZA NA INFORMACIJE O VIŠE OD JEDNOG MODELA.
VAŠ UREĐAJ, MOŽDA NE SADRŽI ZNAČAJKE OPISANE U PRIRUČNIKU.
OVAJ JEZIK JE PREVEDEN UZ POMOĆ UMJETNE INTELIGENCIJE.

OPĆE SIGURNOSNE UPUTE I UPOZORENJA

- Prije upotrebe ovog uređaja pažljivo pročitajte upute za uporabu.
- Provjerite odgovara li nazivni napon uređaja naponu koji koristite.
- Sačuvajte upute, jamstveni list, račun o kupnji i, ako je moguće, kutiju s unutarnjom ambalažom!
- Uređaj je namijenjen isključivo za privatnu upotrebu, a ne za komercijalnu ili profesionalnu uporabu!
- Uvijek isključite uređaj iz struje kada nije u uporabi, kada postavljate dodatne dijelove, čistite uređaj ili kada dođe do smetnji u radu. Prvo isključite uređaj, a zatim izvucite utikač iz utičnice povlačenjem za utikač, a ne za kabel.
- Kako biste zaštitili djecu od opasnosti električnih uređaja, nikada ih ne ostavljajte bez nadzora s uređajem. Prilikom odabira mjesta za uređaj, postavite ga tako da djeca nemaju pristup. Pazite da kabel ne visi.
- Redovito provjeravajte uređaj i kabel na moguće oštećenje. Ako primijetite bilo kakvo oštećenje, nemojte koristiti uređaj.
- Ne dopustite djeci da se igraju uređajem. Ne dajte djeci da se igraju ambalažnim materijalom, poput plastičnih vrećica.
- Ovaj uređaj mogu koristiti djeca starija od 8 godina i osobe s fizičkim, osjetilnim ili mentalnim poteškoćama ili nedostatkom iskustva i znanja, pod uvjetom da su pod nadzorom ili su dobile upute o sigurnoj upotrebi uređaja i razumiju moguće opasnosti. Djeca mlađa od 8 godina ne smiju čistiti uređaj niti obavljati njegovo održavanje bez nadzora.
- Nemojte sami popravljati uređaj, već se u slučaju problema obratite ovlaštenom servisu.
- Iz sigurnosnih razloga, oštećeni ili neispravni mrežni kabel može zamijeniti isključivo proizvođač, ovlašteni servis ili kvalificirana osoba.
- Držite uređaj i kabel dalje od izvora topline, izravne sunčeve svjetlosti, vlage, oštih rubova i sličnih faktora.
- Isključite uređaj i izvucite utikač kada ga ne koristite.
- Koristite samo originalne dodatke koje osigurava dobavljač.
- Nemojte koristiti uređaj na otvorenom (osim ako je uređaj posebno dizajniran za vanjsku uporabu). Uvijek ga zaštitite od niskih i smrzavajućih temperatura.
- Nikada ne koristite uređaj u blizini vode (kade, umivaonika itd.). Uređaj ne smije biti izložen kiši ili vlazi. Koristite uređaj samo kada su vam ruke suhe.

CRO-BIH

- Ako uređaj padne u vodu, odmah ga isključite iz struje prije nego što ga izvadite. Nemojte dodirivati izvor vode. Uređaj mora pregledati stručnjak prije ponovne uporabe. Kako biste izbjegli rizik od električnog udara, nemojte čistiti uređaj vodom niti ga uranjati u vodu.
- Koristite uređaj samo u predviđenu svrhu.
- Ovaj uređaj smije se koristiti samo kada je priključen na uzemljenu utičnicu instaliranu u skladu s propisima. Provjerite odgovara li napon napajanja navedenom na oznaci uređaja.
- Šteta nastala korištenjem uređaja u svrhe koje nisu navedene u uputama, nepravilnom uporabom ili popravkom od strane neovlaštenih osoba ne pokriva se jamstvom.
- Uvijek koristite uređaj na ravnoj i vodoravnoj površini.
- Uređaj se ne smije koristiti nakon pada na tvrdi podlogu s visine. Čak i nevidljiva oštećenja mogu negativno utjecati na sigurnost uređaja. Uređaj se smije koristiti tek nakon pregleda stručnjaka.
- Nikada ne nosite niti povlačite uređaj držeći ga za utikač, jer postoji opasnost od kratkog spoja zbog oštećenja kabela. Ne savijajte, ne pritišćite niti ne povlačite kabel preko oštih rubova.
- Ne preuzimamo odgovornost za štetu nastalu nepravilnom uporabom ili nepoštivanjem ovih uputa.
- Opasnost od opekline! Površine uređaja mogu biti vruće nakon uporabe – budite oprezni i svjesni mogućih rizika.
- Nemojte koristiti aparat za kavu bez vode.
- Budite oprezni s vrućom parom koja izlazi iz lonca za kavu.

CRO-BIH

UPOZNAJTE SVOJ APARAT ZA KAVU

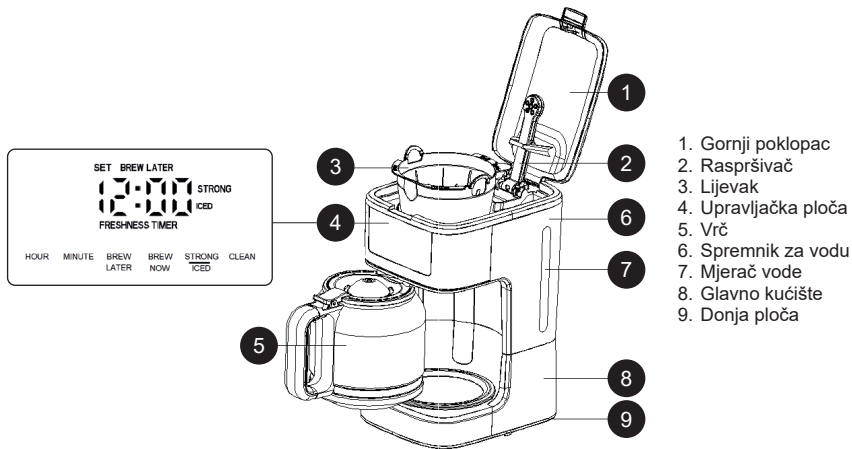

1. Gornji poklopac
2. Raspršivač
3. Lijevak
4. Upravljačka ploča
5. Vrč
6. Spremnik za vodu
7. Mjerač vode
8. Glavno kućište
9. Donja ploča

PRIJE PRVE UPOTREBE

Provjerite jesu li svi dodaci potpuni i je li uređaj neoštećen. Dodajte vodu u spremnik do oznake MAX na mjerачu vode i nekoliko puta zakuhajte vodu bez mljevene kave, zatim je izlijte. Sve odvojive dijelove temeljito operite toplom vodom.

POSTAVLJANJE SATA

Nakon uključivanja uređaja, na zaslonu će se prikazati 12:00 i treperiti će dok ne postavite vrijeme. Kada je vrijeme podešeno, brojke prestaju treperiti.

- Pritisnite gumb HOUR za podešavanje sata.
- Pritisnite gumb MINUTE za podešavanje minuta.

NAPOMENA: Držite pritisnutim gumbе HOUR/MINUTE za brzo podešavanje vremena. Ciklus vremena je 24 sata.

KORIŠTENJE APARATA ZA KAVU

- Otvorite poklopac spremnika za vodu.
- Napunite spremnik za vodu. Slijedite oznake na prozoru za vodu i ulijte željenu količinu vode.

NAPOMENA: Nemojte puniti spremnik iznad oznake "12 MAX HOT" (maksimalna oznaka) niti ispod oznake "2 MIN" (minimalna oznaka).

- Postavite lijevak u njegov držač. Provjerite je li pravilno postavljen, inače se gornji poklopac neće moći zatvoriti. Stavite papirni filter u lijevak.
- Dodajte mljevenu kavu u papirni filter. Obično se koristi jedna ravna žličica kave po šalici, ali količinu možete prilagoditi svom ukusu. Potpuno zatvorite gornji poklopac.
- Vrč mora biti postavljen na grijaču ploču kako bi se kuhanje moglo započeti.
- Pritisnite gumb BREW NOW. Svjetlo za kuhanje treperi tijekom pripreme i ostaje upaljeno dok održava toplinu kave.
- Tijekom kuhanja možete ukloniti vrč za posluživanje, a uređaj će privremeno zaustaviti točenje. Nemojte ga ukloniti dulje od 30 sekundi, jer će u suprotnom doći do prelijevanja.

NAPOMENA: Za jaču kavu pritisnite gumb STRONG/ICED jednom. Na zaslonu će se pojaviti "STRONG". Za isključivanje ove opcije pritisnite gumb STRONG/ICED dvaput – oznaka "STRONG" više neće biti prikazana.



Osigurajte da stalak za ledenu kavu nije na grijačoј ploči prilikom kuhanja vruće kave.

CRO-BIH

- Nakon kuhanja, aparat automatski prelazi u način održavanja topline, držeći kavu toplom 40 minuta.
- Tijekom održavanja topline, indikator svježine na zaslonu prikazuje vrijeme proteklo od kuhanja kave.

NAPOMENE:

- Za isključivanje načina održavanja topline u bilo kojem trenutku pritisnite gumb BREW NOW i provjerite je li svjetlo za kuhanje isključeno.
- Funkcija održavanja topline dostupna je samo za vruću kavu i automatski je onemogućena kod pripreme ledene kave.

UPOZORENJA:

- Ne otvarajte poklopac spremnika za vodu dok je kuhanje u tijeku!
- Ne dodirujte grijaću ploču nakon kuhanja jer će biti vrlo vruća!
- Vrč držite samo za ručku – staklo će biti vrlo vruće!
- Uređaj postavite na stabilnu, ravnu i toplinski otpornu površinu.

FUNKCIJA ODGODE

Ako ne želite da aparat za kavu odmah započne s radom, slijedite korake u nastavku kako biste programirali početak kuhanja kave do 24 sata unaprijed.

- Pritisnite tipku BREW LATER; indikatori SET i BREW LATER će istovremeno treptati.
- Pritisnite tipke HOUR i MINUTE kako biste odabrali željeno vrijeme početka kuhanja.
- Nakon postavljanja, pritisnite tipku BREW LATER jednom ili pričekajte 5 sekundi bez pritiskanja bilo koje tipke. Indikator BREW LATER pojaviti će se na zaslonu, potvrđujući da je uređaj ušao u način rada s odgodom.
- Na primjer, ako je trenutno vrijeme postavljeno na 12:00, a vrijeme automatskog pokretanja na 12:03, uređaj će ući u način rada s odgodom nakon pritiska tipke BREW LATER ili nakon 5 sekundi neaktivnosti. Dvije minute kasnije (u 12:03) crveni radni LED će početi treptati, indikator BREW LATER će se isključiti, a grijaći element će se aktivirati.
- Tijekom postupka odgode pritisnite tipku BREW LATER kako biste otkazali postavljenu odgodu.

NAPOMENA: Kada je postavljena funkcija automatskog pokretanja, funkcija ICED ne može biti odabrana. Isto tako, ako je prvo odabrana funkcija ICED, automatsko pokretanje ne može biti postavljeno.

VRIJEME ODRŽAVANJA TOPLINE

- Kada završi program kuhanja obične ili jake kave, FRESHNESS TIMER ostaje uključen, a crveni LED BREW NOW ostaje upaljen, što znači da je uređaj ušao u način održavanja topline i započeo odbrojavanje. Dvotočka na zaslonu treperi, a LCD mjerač vremena broji od 00:00 do završetka 40-minutnog razdoblja održavanja topline. Nakon toga, zaslon će ponovno prikazivati sat.
- Ako je odabrana funkcija ICED, uređaj neće ući u način održavanja topline nakon kuhanja. Umjesto toga, sat će se odmah prikazati, a crveni LED će se isključiti.
- Tijekom održavanja topline, ako korisnik pritisne tipku BREW NOW, crveni LED će se isključiti, a način održavanja topline će završiti.

AUTOMATSKO ISKLJUČIVANJE

Nakon što se termostat prvi put isključi, uređaj će automatski prekinuti napajanje bez dodatnog zagrijavanja nakon 40 minuta održavanja topline i preći u način pripravnosti.

PRIPREMA LEĐENE KAVE

- Otvorite poklopac spremnika za vodu.
- Napunite spremnik za vodu. Slijedite oznake na prozoru za vodu kako biste napunili spremnik do željenog broja porcija. Pogledajte tablicu u nastavku za preporučene količine vode.

NAPOMENA: Nemojte puniti spremnik za vodu iznad oznake "6 MAX ICED" (maksimalna oznaka) ili ispod oznake "2 MIN" (minimalna oznaka).

- Dodajte unaprijed mljevenu kavu u filtar. Pogledajte tablicu u nastavku za preporučene količine mljevene kave.



Porcije	Napunite spremnik za vodu do oznake	Količina mljevene kave	Napunite vrč ledom do oznake
6	6 mark	12 žlica .	6 mark
4	4 mark	8 žlica .	4 mark
2	2 mark	4 žlica .	2 mark

- Pažljivo dodajte led u vrč do željene oznake i stavite vrč s ledom na podložak za ledenu kavu.
- Zatvorite poklopac. Postavite podložak za ledenu kavu na grijaću ploču. Pogledajte gornju tablicu za preporučene količine kockica leda.

OPREZ: Led pažljivo stavljajte u vrč. Ako ga ispustite s visine, može doći do oštećenja stakla.

- Pritisnite tipku STRONG/ICED dva puta. Na zaslonu će se prikazati ICED.
- Pritisnite tipku BREW NOW. Indikator kuhanja će treperiti tijekom pripreme.
- Nakon pripreme, uklonite vrč i podložak za ledenu kavu s grijaće ploče.

Napomena: Kada je aktivirana funkcija odgode kuhanja, funkcija ICED ne može se odabrati.

CIKLUS SAMOČIŠĆENJA

Nakon određenog vremena korištenja, unutar aparata će se nakupiti kamenac. Važno je redovito uklanjati kamenac iz uređaja. Preporučuje se pokrenuti ciklus samočišćenja nakon 100 priprema kave. Narančasto LED svjetlo Time-to-Clean će treperiti kako bi vas obavijestilo da je potrebno čišćenje.

ČIŠĆENJE I ODRŽAVANJE

UKLANJANJE KAMENCA

- Priključite aparat za kavu u utičnicu.
- Pomiješajte jednake dijelove octa i vode te ih ulijte u spremnik za vodu. Zatvorite poklopac. Stavite vrč na grijaću ploču.
- Pritisnite tipku CLEAN kako biste započeli postupak čišćenja.
- Ulijte mješavinu octa i vode u spremnik za vodu aparata za kavu (napunite ga do oznake za 12 šalica), zatim pritisnite tipku CLEAN kako biste započeli postupak čišćenja.
- Indikatorska lampica čišćenja ostat će upaljena, a grijaći element će se uključiti. Nakon 10 minuta, lampica će početi treperiti, a grijaći element će se isključiti na 40 minuta. Ostavite otopinu da se natopi i taloži unutar grijaćeg elementa. Nakon 40 minuta, lampica će se ponovno stabilizirati, a grijaći element će se ponovno uključiti. Kada se ocat u spremniku za vodu skuha, termostat će se isključiti, grijaći element će prestati raditi, indikatorska lampica će se ugasi i ciklus čišćenja će biti završen, čime će se poništiti broj servisnih ciklusa.
- Kada se postupak kuhanja završi, napunite aparat za kavu čistom vodom i pokrenite još jedan ciklus kako biste isprali ostatke octa.
- Ako miris octa i dalje ostane, pokrenite još jedan ciklus samo s vodom.

CRO-BIH

- Koristite meku spužvu i sodu bikarbonu za uklanjanje mrlja iz vrča. Ako mrlje ostanu, pomiješajte 1 šalicu vode, 1 šalicu octa i 1/4 šalice sode bikarbone te ostavite da odstoji u vruću preko noći.

ČIŠĆENJE

UPOZORENJE: Prije čišćenja obavezno isključite aparat iz struje. Kako biste spriječili strujni udar, nemojte uranjati kabel, utikač ili uređaj u vodu ili tekućinu. Nakon svake upotrebe uvijek provjerite je li utikač izvučen iz utičnice.

- Očistite sve odvojive dijelove nakon svake upotrebe u vrućoj vodi sa sapunom.
- Obrišite vanjsku površinu uređaja mekom, vlažnom krpom kako biste uklonili mrlje.
- Tijekom kuhanja mogu se nakupiti kapljice vode u području iznad lijevka i kapati na dno uređaja. Kako biste to spriječili, nakon svake upotrebe obrišite to područje čistom, suhom krpom.
- Grijaću ploču nježno obrišite vlažnom krpom. Nikada ne koristite abrazivna sredstva za čišćenje.
- Sve dijelove ponovno sastavite i spremite za buduću upotrebu.

SAVJETI ZA IZVRSNU KAVU

- Čista aparat za kavu ključna je za pripremu izvrsne kave. Redovito čistite aparat prema uputama u odjeljku "ČIŠĆENJE I ODRŽAVANJE". Uvijek koristite svježju, hladnu vodu u aparatu za kavu.
- Neiskorištene mljevene kave čuvajte na hladnom i suhom mjestu. Nakon otvaranja pakiranja mljevene kave, čvrsto ga ponovno zatvorite i pohranite u hladnjak kako biste očuvali svježinu.
- Za optimalan okus kave, kupujte cijele kave i mljevenje ih fino neposredno prije kuhanja.
- Ne ponovo koristite mljevene kave jer će to značajno smanjiti okus kave. Pregrijavanje kave nije preporučljivo jer je kava u svom najboljem okusu odmah nakon kuhanja.
- Čistite aparat za kavu kada prekomjerna ekstrakcija uzrokuje uljanost. Mala uljana kapljica na površini crne kave uzrokovana je ekstrakcijom ulja iz mljevene kave.
- Uljanost može nastati češće ako se koriste jako pečene kave.

Uvoznik za HR:

• ZED d.o.o. Industrijska cesta 5, 10360 Sesevete-HR

Tel: +385 01 2006 148

Uvoznik za BIH:

• Digitalis d.o.o. M.Spaha 2A/30, 72290 Novi Travnik-BiH

Tel: +387 61 095 095

Pravilno odlaganje ovog proizvoda



- Ovaj znak označava da se ovaj proizvod ne smije odlagati s drugim kućanskim otpadom u cijeloj EU.
- Kako biste spriječili moguću štetu okolišu ili ljudskom zdravlju od nekontroliranog odlaganja otpada, odložite ga odgovorno kako biste promicali održivo ponovno korištenje materijalnih resursa.
- Za povrat vašeg korištenog uređaja koristite sustave za povrat i prikupljanje ili se obratite trgovcu kod kojeg je proizvod kupljen. Oni mogu preuzeti ovaj proizvod za ekološki sigurno recikliranje.

VEUILLEZ PRENDRE EN CONSIDERATION QUE LE MANUEL UTILISATEUR DE L'APPAREIL PEUT ETRE PREPARE POUR PLUS QU'UN MODELE IL SE PEUT QUE VOTRE APPAREIL NE POSSEDE PAS LES CARACTERISTIQUES QUI SONT CITEES DANS LE MANUEL UTILISATEUR. CETTE LANGUE A ÉTÉ TRADUITE AVEC L'AIDE DE L'INTELLIGENCE ARTIFICIELLE.

INSTRUCTIONS DE SÉCURITÉ GÉNÉRALES & AVERTISSEMENTS

- Avant d'utiliser cet appareil, veuillez lire attentivement le mode d'emploi.
- Veuillez vous assurer que la tension nominale est la même que celle que vous utilisez.
- Veuillez conserver les instructions, le certificat de garantie, le reçu de vente et, si possible, le carton avec l'emballage intérieur !
- Cet appareil est exclusivement destiné à un usage privé et non à un usage commercial ou professionnel !
- Débranchez toujours l'appareil de la prise lorsque celui-ci n'est pas utilisé, lors de l'installation d'accessoires, lors du nettoyage de l'appareil ou en cas de dysfonctionnement. Éteignez l'appareil au préalable. Tirez sur la fiche, et non sur le câble.
- Pour protéger les enfants des dangers liés aux appareils électriques, ne les laissez jamais sans surveillance avec l'appareil. Par conséquent, choisissez un emplacement pour votre appareil de manière à ce que les enfants n'y aient pas accès. Veuillez également à ce que le câble ne pende pas.
- Vérifiez régulièrement l'état de l'appareil et du câble. Si vous constatez des dommages, n'utilisez pas l'appareil.
- Ne laissez pas les enfants jouer avec l'appareil. Ne laissez pas les enfants jouer avec les matériaux d'emballage tels que les sacs en plastique.
- Cet appareil peut être utilisé par des enfants âgés de 8 ans et plus ainsi que par des personnes ayant des limitations physiques, sensorielles ou mentales, ou un manque d'expérience et de connaissances, à condition qu'elles soient surveillées ou aient reçu des instructions sur l'utilisation sécurisée de l'appareil et comprennent les risques possibles. Le nettoyage et l'entretien ne doivent pas être effectués par des enfants de moins de 8 ans sans surveillance.
- Ne réparez pas l'appareil vous-même ; en cas de problème, consultez un expert agréé.
- Pour des raisons de sécurité, un câble d'alimentation endommagé ou défectueux ne peut être remplacé que par un câble équivalent provenant du fabricant, de notre service après-vente ou d'une personne qualifiée similaire.
- Tenez l'appareil et le câble éloignés de la chaleur, de la lumière directe du soleil, de l'humidité, des arêtes vives, etc.

FR

- Éteignez l'appareil et débranchez-le lorsque vous ne l'utilisez pas.
- N'utilisez que les accessoires d'origine fournis par le fabricant.
- N'utilisez pas l'appareil à l'extérieur (sauf si l'appareil est conçu pour être utilisé en extérieur). Protégez-le toujours contre des températures égales ou inférieures à zéro.
- Ne l'utilisez jamais à proximité de l'eau (baignoire, évier, etc.). L'appareil ne doit pas être exposé à la pluie ou à l'humidité. Utilisez-le uniquement lorsque vos mains sont sèches.
- Si l'appareil tombe dans l'eau, débranchez-le avant de le retirer de l'eau. Ne touchez pas la source d'eau. L'appareil doit être vérifié par un spécialiste avant d'être réutilisé. Pour éviter tout risque d'électrocution, ne nettoyez pas l'appareil avec de l'eau et ne l'immergez pas.
- Utilisez l'appareil uniquement pour l'usage prévu.
- Cet appareil doit être branché uniquement sur une prise de courant avec mise à la terre, installée conformément aux réglementations en vigueur. Assurez-vous que la tension d'alimentation correspond à celle indiquée sur la plaque signalétique.
- Les dommages causés par une utilisation non conforme aux instructions, une mauvaise utilisation ou une réparation effectuée par des personnes non qualifiées ne sont pas couverts par la garantie.
- Utilisez toujours l'appareil sur une surface plane et horizontale.
- L'appareil ne doit plus être utilisé après une chute sur une surface dure. Même des dommages invisibles peuvent nuire à la sécurité fonctionnelle de l'appareil. Il ne peut être utilisé qu'après un contrôle effectué par un professionnel.
- Ne transportez jamais et ne tirez pas l'appareil en tenant la fiche d'alimentation, car cela pourrait provoquer un court-circuit en cas de rupture du câble. Ne pliez pas, ne pincez pas et ne tirez pas le cordon d'alimentation sur des arêtes vives.
- Aucune responsabilité ne sera acceptée en cas de dommages causés par une mauvaise utilisation ou par le non-respect de ces instructions.
- Risque de brûlure ! Après l'utilisation de l'appareil, certaines surfaces peuvent être chaudes. Soyez prudent et méfiez-vous des surfaces chaudes.
- Ne faites pas fonctionner la cafetière sans eau.
- Faites attention à la vapeur chaude qui s'échappe de la cafetière.

CONNAISSEZ VOTRE MACHINE À CAFÉ

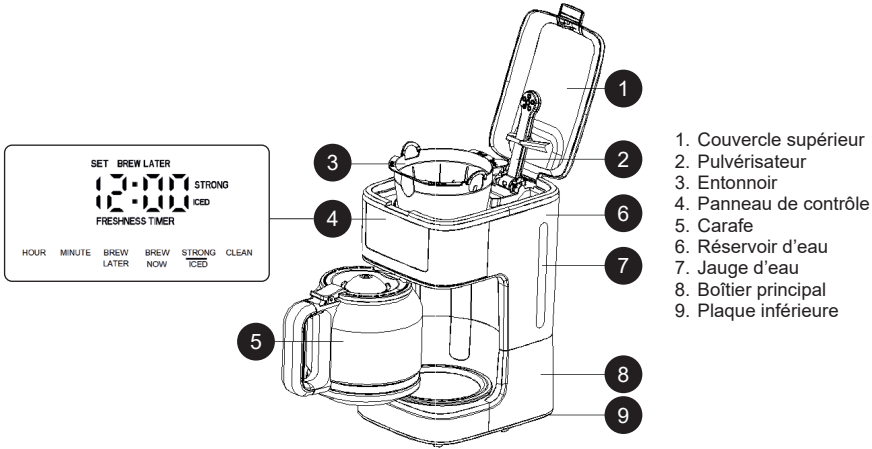

AVANT LA PREMIÈRE UTILISATION

Vérifiez que tous les accessoires sont complets et que l'appareil n'est pas endommagé. Ajoutez de l'eau dans le réservoir jusqu'au niveau MAX sur la jauge d'eau et faites passer de l'eau plusieurs fois sans café, puis jetez l'eau. Nettoyez toutes les pièces amovibles à l'eau chaude.

RÉGLAGE DE L'HEURE

Après avoir allumé l'appareil, l'horloge affiche 12:00 et clignote jusqu'à ce que l'utilisateur règle l'heure. Une fois l'heure réglée, les chiffres cessent de clignoter.

- Réglez l'heure en appuyant sur le bouton HEURE.
- Réglez les minutes en appuyant sur le bouton MINUTE.

REMARQUE : Maintenez enfoncés les boutons HEURE/MINUTE pour ajuster l'heure rapidement. Le cycle horaire est de 24 heures.

UTILISATION DE VOTRE MACHINE À CAFÉ

- Ouvrez le couvercle du réservoir d'eau.
- Remplissez le réservoir d'eau. Suivez les repères sur la fenêtre d'eau pour le remplir selon le nombre de tasses souhaité.

REMARQUE : Ne remplissez pas le réservoir d'eau au-dessus du marquage "12 MAX HOT" (marque maximale) ni en dessous du marquage "2 MIN" (marque minimale).

- Placez l'entonnoir dans le support de l'entonnoir. Assurez-vous qu'il est bien monté, sinon le couvercle supérieur ne pourra pas se fermer. Insérez un filtre en papier dans l'entonnoir.
- Ajoutez du café moulu dans le filtre en papier. En général, une cuillère de café moulu est nécessaire par tasse, mais vous pouvez ajuster selon votre goût personnel. Fermez complètement le couvercle supérieur.
- La carafe doit être placée sur la plaque chauffante pour commencer à brasser.
- Appuyez sur le bouton BREW NOW. Le voyant de préparation clignote pendant la préparation et reste allumé pour maintenir le café au chaud.
- Pendant la préparation, vous pouvez retirer la carafe pour servir, et la machine cessera temporairement de distribuer. Ne la retirez pas pendant plus de 30 secondes, sinon la machine risque de déborder.

REMARQUE : Pour un café plus fort, appuyez sur le bouton STRONG/ICED une fois. "STRONG"



apparaît sur l'affichage. Pour annuler l'option de café plus fort, appuyez sur le bouton STRONG/ICED deux fois. "STRONG" disparaîtra de l'affichage.

- Après la préparation, l'appareil passera automatiquement en mode de maintien au chaud, maintenant le café chaud pendant 40 minutes.
- Pendant le mode de maintien au chaud, l'INDICATEUR DE FRAÎCHEUR sur l'affichage comptera le temps écoulé depuis la préparation du café.

REMARQUES :

- Pour éteindre le mode de maintien au chaud à tout moment, appuyez sur le bouton BREW NOW et assurez-vous que le voyant de préparation est éteint.
- La fonction de maintien au chaud est uniquement disponible lors de la préparation de café chaud et est automatiquement désactivée lors de la préparation de café glacé.

AVERTISSEMENTS :

- Ne pas ouvrir le couvercle du réservoir d'eau pendant la préparation !
- Ne touchez pas la plaque chauffante après la préparation, elle sera très chaude !
- Ne tenez la carafe que par la poignée ; le verre sera très chaud !
- Placez l'appareil sur une surface stable, de niveau et résistante à la chaleur.

FONCTION DE DÉLAI

Si vous ne souhaitez pas que la machine à café commence à fonctionner immédiatement, suivez les étapes ci-dessous pour programmer le démarrage de l'infusion jusqu'à 24 heures à l'avance.

- Appuyez sur le bouton BREW LATER ; les voyants de réservation SET et BREW LATER clignoteront simultanément.
- Appuyez sur les boutons HEURE et MINUTE pour sélectionner l'heure de démarrage de l'infusion souhaitée.
- Après avoir réglé l'heure, appuyez une fois sur le bouton BREW LATER, ou attendez 5 secondes sans appuyer sur aucun bouton. Le voyant BREW LATER apparaîtra à l'écran, confirmant que la machine est en mode de réservation.
- Par exemple, si l'heure actuelle est réglée sur 12h00 et que l'heure de démarrage automatique est réglée sur 12h03, la machine entrera en mode de réservation après l'appui sur le bouton BREW LATER ou après 5 secondes d'inactivité. Deux minutes plus tard (à 12h03), le voyant rouge de travail clignotera, le voyant BREW LATER s'éteindra et l'élément chauffant sera activé.
- Pendant le processus de réservation, appuyez sur le bouton BREW LATER pour annuler la réservation.

REMARQUE : Lorsque la fonction de démarrage automatique est activée, la fonction ICED ne peut pas être sélectionnée. De même, si la fonction ICED est sélectionnée en premier, la fonction de démarrage automatique ne peut pas être activée.

TEMPS DE CONSERVATION DE LA CHALEUR

- Lorsque le programme de café normal ou de café fort est terminé, le FRESHNESS TIMER reste allumé, et le voyant rouge BREW NOW reste allumé, indiquant que la machine est entrée en mode de conservation de la chaleur et a commencé à chronométrer. Les deux-points de l'affichage clignotent et le chronomètre LCD commence à compter à partir de 00:00 jusqu'à la fin de la période de conservation de la chaleur de 40 minutes. Après cela, l'écran affichera l'heure.
- Si le café glacé est sélectionné, la machine ne passera pas en mode de conservation de la chaleur après l'infusion. À la place, l'heure sera affichée immédiatement et le voyant rouge s'éteindra.
- Pendant le processus de conservation de la chaleur, si l'utilisateur appuie sur le bouton BREW NOW, le voyant rouge s'éteindra et le mode de conservation de la chaleur sera annulé.

ARRÊT AUTOMATIQUE

Après que le thermostat ait été déconnecté pour la première fois, la machine s'éteindra automatiquement sans chauffer après 40 minutes de maintien au chaud et passera en mode veille.

PRÉPARER UN CAFÉ GLACÉ

- Ouvrez le couvercle du réservoir d'eau.
- Remplissez le réservoir d'eau. Suivez les repères sur la fenêtre d'eau pour remplir jusqu'au nombre de portions souhaité. Reportez-vous au tableau ci-dessous pour les quantités d'eau recommandées.

REMARQUE : Ne remplissez pas le réservoir d'eau au-dessus du repère « 6 MAX ICED »/marque maximale ni en dessous du repère « 2 MIN »/marque minimale.

- Ajoutez du café pré-moulu dans le filtre. Reportez-vous au tableau ci-dessous pour les quantités recommandées de café moulu.



Assurez-vous que le support pour café glacé est sur l'assiette chauffante lors de la préparation du café glacé.

Portions	Remplir le réservoir d'eau jusqu'à	Quantité de café moulu	Remplir la carafe de glace jusqu'à
6	Marque 6	12 cuil. à soupe .	Marque 6
4	Marque 4	8 cuil. à soupe .	Marque 4
2	Marque 2	4 cuil. à soupe .	Marque 2

- Ajoutez doucement de la glace dans la carafe jusqu'à la ligne désirée et placez la carafe remplie de glace sur le support pour café glacé.
- Fermez le couvercle. Placez le support pour café glacé sur l'assiette chauffante. Reportez-vous au tableau ci-dessous pour les quantités recommandées de glaçons.

ATTENTION : Placez doucement la glace dans la carafe. Laisser tomber de la glace dans une carafe vide peut endommager le verre.

- Appuyez deux fois sur le bouton STRONG/ICED. ICED apparaît à l'écran.
- Appuyez sur le bouton BREW NOW. Le voyant de préparation clignote pendant l'infusion.
- Après l'infusion, retirez la carafe et le support pour café glacé de l'assiette chauffante.

Remarque : Lorsque la fonction de réservation est activée, la fonction ICED ne peut pas être sélectionnée.

CYCLE D'AUTO-NETTOYAGE

Après un certain nombre d'utilisations, du tartre peut s'accumuler à l'intérieur de la machine. Il est important de détartrer votre appareil. Il est recommandé de lancer le cycle d'auto-nettoyage après 100 infusions. Le voyant Time-to-Clean (LED orange) clignote pour vous signaler qu'un cycle de nettoyage est nécessaire.

NETTOYAGE ET ENTRETIEN

DÉTARTRAGE

- Branchez la machine à café dans une prise.
- Mélangez des parts égales de vinaigre et d'eau et versez le mélange dans le réservoir d'eau. Fermez le couvercle. Placez la carafe sur l'assiette chauffante.
- Appuyez sur le bouton CLEAN pour démarrer le processus de nettoyage.
- Versez le mélange vinaigre + eau dans le réservoir d'eau de la machine (remplissez jusqu'au repère de 12 tasses), puis appuyez sur le bouton CLEAN pour démarrer le processus de nettoyage.
- Le voyant de nettoyage reste allumé et l'élément chauffant est activé. Après 10 minutes, le voyant de nettoyage passe de fixe à clignotant, et l'élément chauffant s'éteint pendant 40 minutes. Laissez la solution mélangée reposer et se fixer dans l'élément chauffant. Après 40 minutes, le voyant reviendra fixe et l'élément chauffant sera à nouveau activé. Une fois le vinaigre du réservoir d'eau infusé, le thermostat se déconnectera, l'élément chauffant s'éteindra, le voyant de nettoyage s'éteindra et le cycle de nettoyage sera terminé, réinitialisant le compteur du cycle de service.
- Une fois le processus d'infusion terminé, remplissez la machine avec de l'eau et commencez une nouvelle infusion pour rincer tout vinaigre restant.
- Si l'odeur de vinaigre persiste, lancez un autre cycle avec de l'eau.

- Utilisez une éponge douce et du bicarbonate de soude pour enlever les taches de la carafe. Si des taches persistent, mélangez 1 tasse d'eau, 1 tasse de vinaigre et 1/4 de tasse de bicarbonate de soude, puis laissez reposer dans la carafe pendant la nuit.

NETTOYAGE

ATTENTION : Assurez-vous de débrancher cet appareil avant de le nettoyer. Pour vous protéger contre les chocs électriques, ne plongez pas le cordon, la prise ou l'appareil dans l'eau ou tout autre liquide. Après chaque utilisation, assurez-vous que la prise soit retirée de la prise murale.

- Nettoyez toutes les pièces amovibles après chaque utilisation avec de l'eau chaude et du savon.
- Essuyez la surface extérieure de l'appareil avec un chiffon doux et humide pour enlever les taches.
- Des gouttes d'eau peuvent s'accumuler dans la zone au-dessus de l'entonnoir et tomber sur la base de l'appareil pendant l'infusion. Pour éviter cela, essuyez cette zone avec un chiffon propre et sec après chaque utilisation.
- Utilisez un chiffon humide pour essuyer délicatement l'assiette chauffante. Ne jamais utiliser de nettoyants abrasifs pour la nettoyer.
- Remontez toutes les pièces et rangez-les pour une utilisation future.

SAVJETI ZA UKUSNU KAVU

- Čist aparat za kavu ključan je za pripremu ukusne kave. Redovito čistite aparat za kavu prema uputama u odjeljku "ČIŠĆENJE I ODRŽAVANJE". Uvijek koristite svježu, hladnu vodu.
- Neiskorištenu mljevenu kavu čuvajte na hladnom i suhom mjestu. Nakon otvaranja pakiranja mljevene kave, dobro ga zatvorite i spremite u hladnjak kako biste sačuvali svježinu.
- Za optimalan okus kave kupujte cijela zrna kave i sitno ih sameljite neposredno prije pripreme.
- Ne koristite ponovno već iskorištenu mljevenu kavu, jer će to znatno umanjiti okus kave. Također, ne preporučuje se podgrijavanje kave, jer je njezin okus najbolji odmah nakon pripreme.
- Očistite aparat za kavu kada dođe do pretjerane ekstrakcije koja uzrokuje uljasti sloj. Male kapljice ulja na površini crne kave rezultat su ekstrakcije ulja iz mljevene kave.
- Uljasti sloj može se češće pojaviti ako se koristi jako pržena kava.

IMPORTATEUR:

ZILAN FRANCE

9, Rue des Colonnes, 75002

Paris, France

N° TVA : FR72953802378

N° SIRET : 95380237800018

zilanfrance2023@gmail.com

Élimination correcte de ce produit



- Ce marquage indique que ce produit ne doit pas être éliminé avec d'autres déchets ménagers dans l'UE.
- Pour éviter tout dommage possible à l'environnement ou à la santé humaine dû à une élimination incontrôlée des déchets, recyclez-le de manière responsable pour favoriser la réutilisation durable des ressources matérielles.
- Pour retourner votre appareil usagé, veuillez utiliser les systèmes de retour et de collecte ou contacter le détaillant où le produit a été acheté. Ils peuvent prendre ce produit pour un recyclage écologique sûr.

გთხოვთ, გაითვალისწინოთ, რომ მოწყობილობის სახელმძღვანელო შეიძლება შეიქმნას ერთზე მეტი მოდელის ინფორმაციისთვის. თქვენი მოწყობილობა შეიძლება არ მოიცავდეს სახელმძღვანელოში მითითებულ ფუნქციებს.

უსაფრთხოების ზოგადი ინსტრუქციები და გაფრთხილებები

- ამ მოწყობილობის გამოყენებამდე, გთხოვთ, ყურადღებით წაიკითხოთ მომხმარებლის სახელმძღვანელო.
- დარწმუნდით, რომ მოწყობილობის ნომინალური ძაბვა იგივეა, რაც თქვენ იყენებთ.
- შეინახეთ ინსტრუქცია, საგარანტიო ბარათი, გაყიდვის ქვითარი და თუ შესაძლებელია, მუყაო შიდა შეფუთვით!
- მოწყობილობა განკუთვნილია მხოლოდ პირადი გამოყენებისთვის და არ არის კომერციული ან პროფესიული გამოყენებისთვის!
- ყოველთვის გამორთეთ მოწყობილობა, როდესაც ის არ არის გამოყენებული, აქსესუარების დაყენებისას, მოწყობილობის გაწმენდისას ან თუ რაიმე პრობლემაა. გამორთეთ მოწყობილობა წინასწარ. არ გაიყვანოთ კაბელი, გამოიღეთ შტეფსელი.
- ბავშვების დასაცავად ელექტრო მოწყობილობების საფრთხისგან, არასოდეს დატოვოთ მოწყობილობა უყურადღებოდ. ამიტომ, თქვენი მოწყობილობის მდებარეობის არჩევისას, აირჩიეთ ის ისე, რომ ბავშვებს არ შეეძლოთ მასზე წვდომა. დარწმუნდით, რომ კაბელი არ არის ჩამოკიდებული.
- რეგულარულად შეამოწმეთ მოწყობილობა და მისი კაბელი დაზიანებისთვის. თუ რაიმე სახის დაზიანებაა, მოწყობილობა არ უნდა იქნას გამოყენებული.
- არ დაუშვათ ბავშვებს მოწყობილობასთან თამაში. არ დაუშვათ ბავშვებს თამაში შესაფუთი მასალებით, როგორცაა პლასტიკური ჩანთები.
- ამ ხელსაწყოს გამოყენება შეუძლიათ ფიზიკური, სენსორული ან გონებრივი შეზღუდული შესაძლებლობის მქონე პირებს ან გამოცდილების და ცოდნის ნაკლებობას, იმ პირობით, რომ მათ მიეცათ ზედამხედველობა ან ინსტრუქცია, როგორ გამოიყენონ მოწყობილობა უსაფრთხოდ და გააცნობიერონ შესაძლო საფრთხეები. გაწმენდა და მომხმარებლის მოვლა არ უნდამოხდეს 8 წლამდე ასაკის ბავშვებმა მეთვალყურეობის გარეშე.
- თავად არ შეაკეთოთ მოწყობილობა რაიმე პრობლემის

შემთხვევაში, მიმართეთ უფლებამოსილ სპეციალისტს.

- უსაფრთხოების მიზეზების გამო, გატეხილი ან დაზიანებული ქსელის კაბელი შეიძლება შეიცვალოს მხოლოდ ექვივალენტური კაბელით, რომელიც მოწოდებულია მწარმოებლის, ჩვენი მომხმარებელთა მომსახურების განყოფილების ან ანალოგიურად კვალიფიციური პირის მიერ.
- შეინახეთ მოწყობილობა და მისი კაბელი სითბოსგან, მზის პირდაპირი სხივებისგან, ტენიანობისგან, ბასრი კიდებისგან და მსგავსებისგან.
- გამორთეთ მოწყობილობა და გამორთეთ ის, როცა არ იყენებთ.
- გამოიყენეთ მხოლოდ მომწოდებლის მიერ მოწოდებული ორიგინალური აქსესუარები.
- არ გამოიყენოთ მოწყობილობა გარეთ. (თუ მოწყობილობა არ არის განკუთვნილი გარე გამოყენებისთვის.)
- ყოველთვის დაიცავით ნულოვანი ან ნულამდე ტემპერატურისგან.
- არასოდეს გამოიყენოთ წყალთან ახლოს (აბაზანა, ნიჟარა და ა.შ.). მოწყობილობა არ უნდა ექვემდებარებოდეს წვიმას ან ტენიანობას. გამოიყენეთ მოწყობილობა მხოლოდ მაშინ, როცა ხელები მშრალია.
- თუ მოწყობილობა წყალში ჩავარდა, გამორთეთ იგი წყალში შესვლამდე. არ შეეხოთ წყლის წყაროს. მოწყობილობა ხელახლა გამოყენებამდე უნდა შემოწმდეს სპეციალისტის მიერ. ელექტროშოკის რისკის თავიდან ასაცილებლად, არ გაწმინდოთ მოწყობილობა წყლით და არ ჩაძიროთ წყალში.
- გამოიყენეთ მოწყობილობა მხოლოდ დანიშნულებისამებრ.
- ამ მოწყობილობის მუშაობა უნდა მოხდეს მხოლოდ სათანადოდ დამაგრებულ დამიწებულ სოკეტთან მიერთებისას. დარწმუნდით, რომ მიწოდების ძაბვა შეესაბამება ტიპის ფირფიტაზე მითითებულ ძაბვას.
- დაზიანებები, რომლებიც წარმოიქმნება, თუ მოწყობილობა გამოიყენება სხვა მიზნებისთვის, გარდა ინსტრუქციებში მითითებულისა, არასწორად გამოყენებული ან არ შეკეთდება ექსპერტების მიერ, არ ვრცელდება გარანტიით.
- ყოველთვის გამოიყენეთ მოწყობილობა ბრტყელ და ჰორიზონტალურ ზედაპირზე.
- თუ მოწყობილობა სიმაღლიდან მყარ ზედაპირზე ეცემა,

ის აღარ უნდა გამოიყენოთ. უხილავმა დაზიანებამაც კი შეიძლება უარყოფითი გავლენა მოახდინოს მოწყობილობის ფუნქციონალურ უსაფრთხოებაზე. მოწყობილობის გამოყენება შესაძლებელია მხოლოდ პროფესიონალის მიერ შემოწმების შემდეგ.

- მოწყობილობის ტარებისას ან გაყვანისას ყოველთვის დაიჭირეთ ან გამოწიეთ დენის შტეფსელი, რადგან არსებობს კაბელის გატეხვის გამო მოკლე ჩართვის რისკი. არ მოხაროთ, არ დააჭიროთ ან არ გაჭიმოთ კვების კაბელი მკვეთრ კიდეებზე.
- ჩვენ ვერ ვიგებთ პასუხისმგებლობას რაიმე ზიანს, რომელიც შეიძლება მოხდეს ამ ინსტრუქციების შეუსრულებლობის ან არასწორად გამოყენების შემთხვევაში.
- დამწვრობის რისკი! ზოგიერთი ზედაპირი შეიძლება იყოს ცხელი მოწყობილობის გამოყენების შემდეგ, გაითვალისწინეთ რისკები და ფრთხილად იყავით ცხელ ზედაპირებთან.
- არ გამოიყენოთ ყავის მადულარა წყლის გარეშე.
- ფრთხილად იყავით ყავის ქვაბიდან გამოსული ცხელი ორთქლი.

გაიცანით ყავის მადულარა

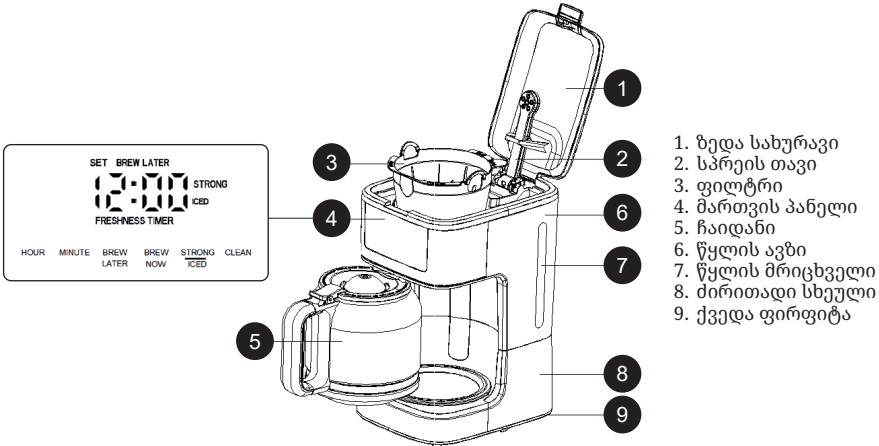

1. ზედა სახურავი
2. სპრეის თავი
3. ფილტრი
4. მართვის პანელი
5. ჩაიდან
6. წყლის ავზი
7. წყლის მრიცხველი
8. ძირითადი სხეული
9. ქვედა ფირფიტა

პირველ გამოყენებამდე

დარწმუნდით, რომ ყველა აქსესუარი დასრულებულია და მოწყობილობა არ არის დაზიანებული. დაამატეთ წყალი წყლის ავზში MAX დონემდე და ადუღეთ რამდენჯერმე ყავის ფხვნილის გამოყენების გარეშე. ხარშვის პროცესის შემდეგ დაასხით წყალი, გარეცხეთ ყველა მოსახსნელი ნაწილი თბილი წყლით და კარგად გაასუფთავეთ.

საათის დაყენება

როდესაც მოწყობილობა ჩართულია, დრო გამორჩდება როგორც 12:00 და ციმციმდება, სანამ მომხმარებელი არ დაადგენს დროს. პარამეტრის გაკეთების შემდეგ, ციფრები შეწყვეტს ციმციმს.

- დააჭირეთ HOUR ღილაკს დროის დასაყენებლად.
- წუთების დასაყენებლად დააჭირეთ ღილაკს MINUTE.

შენიშვნა: დააჭირეთ და ხანგრძლივად დააჭირეთ ღილაკს HOUR/MINUTE დროის სწრაფად დასარეგულირებლად. დროის ციკლი 24 საათია.

ყავის მადუღარის გამოყენება

- გახსენით წყლის ავზის საფარი.
- შეავსეთ წყლის ავზი. შეავსეთ წყალი თქვენთვის სასურველი ჭიქების რაოდენობის მიხედვით წყლის ფანჯარაზე არსებული ნიშნების დაცვით.
- **შენიშვნა:** არ შეავსოთ წყლის ავზი “12 MAX HOT” (მაქსიმალური ნიშანი) დონის ზემოთ ან “2 MIN” (მინიმალური ნიშანი) ქვემოთ.
- მოათავსეთ ფილტრი ფილტრის საყრდენ ნაწილზე. დარწმუნდით, რომ ის სწორად არის აწყობილი; წინააღმდეგ შემთხვევაში ზედა საფარი არ დაიხურება. მოათავსეთ ქალაღის ფილტრი ფილტრის განყოფილებაში.
- დაამატეთ ყავა ქალაღის ფილტრში. როგორც წესი, ყავის ერთი დონის კოვზი საკმარისია ფინჯანი ყავისთვის, მაგრამ შეგიძლიათ დაარეგულიროთ თქვენი პირადი პრეფერენციების მიხედვით. დახურეთ ზედა საფარი მთლიანად.
- დუღილის პროცესის დასაწყებად ჩაიდანი უნდა იყოს გახურებულ ფირფიტაზე.
- დააჭირეთ ღილაკს “BREW NOW“. ხარშვის შუქი ანათებს მოხარშვისას და რჩება ჩართული სანამ ყავა ცხელ ინახება.



დარწმუნდით, რომ გაყინული ყავის სადგამი არ არის გამაფრთხილებელ ფირფიტაზე ცხელი ყავის მოდუღებისას.

- ხარშვისას შეგიძლიათ მოაცილოთ ჩაიდანი მირთმევისთვის და აპარატი დროებით შეწყვეტს ყავის გაცემას. ის არ უნდა მოიხსნას 30 წამზე მეტი ხნის განმავლობაში, წინააღმდეგ შემთხვევაში მანქანა შეიძლება გადაიზარდოს.

შენიშვნა: უფრო ძლიერი ყავისთვის დააჭირეთ STRONG/ICED ღილაკს ერთხელ. ეკრანზე გამოჩნდება “STRONG“. უფრო ძლიერი ყავის ვარიანტის გასაუქმებლად, ორჯერ დააჭირეთ ღილაკს STRONG/ICED. “STRONG“ გაქრება ეკრანიდან.

- ხარშვის პროცესის შემდეგ მანქანა ავტომატურად გადადის თბილ რეჟიმზე და ინარჩუნებს ყავას თბილად 40 წუთის განმავლობაში.
- თბილ რეჟიმში ყოფნისას, ეკრანზე FRESHNESS TIMER იმუშავებს, როგორც მრიცხველი, რომელიც აჩვენებს ყავის მომზადების შემდეგ გასულ დროს.

შენიშვნები:

თუ არ გსურთ ყავის მწარმოებელმა დაუყოვნებლივ დაიწყოს მუშაობა, მიჰყევით ამ ნაბიჯებს ყავის მომზადების პროცესის დასაპროგრამებლად 24 საათით ადრე:

- დააჭირეთ ღილაკს BREW LATER; SET და BREW LATER დაჯავშნის ინდიკატორები ერთდროულად დაიწყებს ციმციმს.
- აირჩიეთ მოდუღების დაწყების სასურველი დრო HOUR და MINUTE ღილაკების დაჭერით.
- კორექტირების დასრულების შემდეგ დააჭირეთ ღილაკს BREW LATER ერთხელ ან დაელოდეთ 5 წამს რომელიმე ღილაკის დაჭერის გარეშე. BREW LATER ინდიკატორი გამოჩნდება ეკრანზე და მანქანა დაადასტურებს, რომ ის შევიდა დაჯავშნის რეჟიმში.

- მაგალითად, თუ მიმდინარე დრო დაყენებულია 12:00 და ავტომატური დაწყების დრო დაყენებულია 12:03, BREW LATER ღილაკზე დაჭერის შემდეგ ან რომელიმე ღილაკზე 5 წამის განმავლობაში დაჭერის გარეშე, მანქანა გადავა დაჯავშნის რეჟიმში. ორი წუთის შემდეგ (12:03 საათზე) დაიწყებს ციმციმებს წითელი ოპერაციული LED, BREW LATER ინდიკატორი ჩაქრება და გამათბობელი დაიწყებს მუშაობას.
- დაჯავშნის პროცესში შეგიძლიათ გააუქმოთ ჯავშანი ღილაკზე BREW LATER დაჭერით.
შენიშვნა: როდესაც დაყენებულია ავტომატური დაწყების ფუნქცია, ICED ფუნქციის არჩევა შეუძლებელია. ანალოგიურად, თუ ჯერ არჩეულია ICED ფუნქცია, ავტომატური დაწყების ფუნქციის დაყენება შეუძლებელია.

გათბობით დაცვის დრო

- ნორმალური ყავის ან ძლიერი ყავის პროგრამის დასრულებისას, FRESHNESS TIMER რჩება ეკრანზე და BREW NOW წითელი LED შუქი რჩება, რაც მიუთითებს იმაზე, რომ მანქანა გადავიდა გათბობის დაცვის რეჟიმში და დაიწყო ათვლა. ეკრანზე ორწერტილი ციმციმდება და LCD ტაიმერი იწყებს ათვლას 00:00 საათიდან 40 წუთიანი გათბობის დაცვის პერიოდის ამოწურვამდე. როდესაც დრო ამოიწურება, ეკრანი აჩვენებს საათს.
- თუ ცივი ყავა არჩეულია, აპარატი მოხარშვის შემდეგ არ გადავა გათბობის დაცვის რეჟიმში. ამის ნაცვლად, დრო დაუყოვნებლივ გამოჩნდება და წითელი LED გამორთულია.
- გათბობის დაცვის დროის განმავლობაში, თუ მომხმარებელი დააჭერს ღილაკს BREW NOW, წითელი LED გამოირთვება და გათბობის დაცვის რეჟიმი დასრულდება.

ავტომატური გამორთვა

როდესაც თერმოსტატი პირველად გამორთულია, მანქანა ავტომატურად გამორთვება და გადადის ლოდინის რეჟიმში 40 წუთიანი დათბობის ოპერაციის გარეშე.

ყინულის ყავის მოდულება

- გახსენით წყლის ავზის საფარი.
- შეავსეთ წყლის ავზი. დაამატეთ წყალი თქვენთვის სასურველი ჭიქების რაოდენობის მიხედვით, წყლის ფანჯარაზე აღნიშვნების მიყოლებით. გამოიყენეთ ქვემოთ მოყვანილი ცხრილი წყლის რეკომენდებული რაოდენობის სანახავად.

შენიშვნა: არ შეავსოთ წყლის ავზი “6 MAX ICED” (მაქსიმალური ნიშანი) დონის ზემოთ ან “2 MIN” (მინიმალური ნიშანი) ქვემოთ.

- ფილტრს დაუმატეთ დაფქული ყავა. გამოიყენეთ ქვემოთ მოცემული ცხრილი ყავის რეკომენდებული რაოდენობით.



ფინჯანების რაოდენობა	შეავსეთ წყლის ავზი წყლით	დაფქული ყავის რაოდენობა	შეავსეთ ქვევრი ყინულით
6	მე-6 დონემდე	12 სუფრის კოვზი	მე-6 დონემდე
4	მე-4 დონემდე	8 სუფრის კოვზი	მე-4 დონემდე
2	მე-2 დონემდე	4 სუფრის კოვზი	მე-2 დონემდე

- ქვას დაუმატეთ სასურველი რაოდენობის ყინული და მოათავსეთ ყინულით სავსე ქვაბი ყინულის ყავის ბადეზე.
- დახურეთ სახურავი. ცივი ყავის მადულარა დადგით ცხელ თევზზე. ყინულის რეკომენდებული რაოდენობა შეგიძლიათ იხილოთ ქვემოთ მოცემულ ცხრილში.

ყურადღება: ნახად დაამატეთ ყინული ჩაიდანში. ცარიელ ჩაიდანში ყინულის ჩავარდნამ შეიძლება გამოიწვიოს შუშის გატეხვა.

- ორჯერ დააჭირეთ STRONG/ICED ღილაკს. “ICED” გამოჩნდება ეკრანზე.
- დააჭირეთ ღილაკს Brew Now. ხარშვისას ნათურა ციმციმებს.
- მოდულების პროცესის დასრულების შემდეგ ამოიღეთ ქვაბი და გაყინული ყავის ბადე ცხელი თევზიდან.

შენიშვნა: როდესაც მოწყობილობა იწყებს დაჯავშნის ფუნქციას, ICED (Iced Coffee) ფუნქციის არჩევა შეუძლებელია.

თვითწმენდის ციკლი

ყავის მადულარას გარკვეული ხნით გამოყენების შემდეგ, კირის ქერქი დაგროვებას დაიწყებს აპარატში. მნიშვნელოვანია თქვენი მოწყობილობის მასშტაბის შემცირება. რეკომენდებულია დასუფთავების ციკლის გაშვება 100 დუღილის შემდეგ. Cleaning Time-ის ნათურა (ნარინჯისფერი LED) ანათებს და მიუთითებს, რომ საჭიროა დასუფთავების ციკლი.

დასუფთავება და მოვლა

კირის გაწმენდა

- შეაერთეთ ყავის მადულარა დენის განყოფილებაში.
- შეურიეთ თანაბარი რაოდენობით ძმარი და წყალი და დაასხით ეს ნარევი წყლის ავზში. დახურეთ სახურავი. ჩაიდანს დადგით ცხელ თევზზე.
- დააჭირეთ CLEAN ღილაკს გაწმენდის პროცესის დასაწყებად.
- დაასხით ძმარი+წყლის ნარევი ყავის მწარმოებლის წყლის ავზში (შეავსეთ წყლის ავზი 12 ფინჯან ნიშნულამდე), შემდეგ დააჭირეთ ღილაკს CLEAN გაწმენდის პროცესის დასაწყებად.
- დასუფთავების ნათურა დაიწყებს ანთებას და გამათბობელი გააქტიურდება. 10 წუთის შემდეგ, გაწმენდი შუქი იცვლება მუდმივი შუქიდან მოციმციმე შუქზე და გამათბობელი გამოირთვება 40 წუთის განმავლობაში. ნება მიეცით ნარევი დადგეს და დაითხოვოს გამათბობელ ელემენტზე. 40 წუთის შემდეგ შუქი კვლავ დაიწყებს სტაბილურად ნათებას და გამაცხელებელი ელემენტი კვლავ გააქტიურდება. მას შემდეგ, რაც წყლის ავზში ძმარი ჩაისხმება, თერმოსტატი გამოირთვება, გამაცხელებელი ელემენტი გამოირთვება, დასუფთავების შუქი ჩაქრება და დასუფთავების ციკლი დასრულდება, სერვისის ციკლის მრიცხველის გადატვირთვა.
- ჩამოსხმის პროცესის დასრულების შემდეგ, შეავსეთ ყავის მადულარა წყლით და კვლავ დაიწყეთ მოხარშვა, რომ დარჩენილი ძმარი მოცილოთ.
- თუ ძმრის სუნი კვლავ შენარჩუნებულია, ჩაატარეთ წყლის ციკლი.
- ჩაიდანის გასაწმენდად გამოიყენეთ რბილი ღრუბელი და სოდა. თუ ლაქები დარჩა, შეურიეთ 1 ჭიქა წყალი, 1 ჭიქა ძმარი და 1/4 ჭიქა სოდა და გააჩერეთ ჩაიდანში მთელი ღამით.

გაწმენდა

ყურადღება: დარწმუნდით, რომ გამორთეთ მოწყობილობა გაწმენდის პროცესის დაწყებამდე. ელექტროშოკის თავიდან ასაცილებლად, არ ჩაყაროთ კაბელი, შტეფსელი ან მოწყობილობა წყალში ან სითხეში. დარწმუნდით, რომ შტეფსელი ამოღებულია კედლის განყოფილებიდან ყოველი გამოყენების შემდეგ.

- ყოველი გამოყენების შემდეგ გაწმინდეთ ყველა მოსახსნელი ნაწილი ცხელი საპნიანი წყლით.

- გაწურეთ პროდუქტის გარე ზედაპირი რბილი, ნესტიანი ქსოვილით ლაქების მოსაშორებლად.
- ხარშვის პროცესში, წყლის წვეთები შეიძლება დაგროვდეს ძაბრის ზემოთ (ფილტრის თავი) და ჩამოიწვეროს პროდუქტის ბაზაზე. ამის თავიდან ასაცილებლად, ყოველი გამოყენების შემდეგ გაწმინდეთ ეს ადგილი სუფთა, მშრალი ქსოვილით.
- ნაზად გაწმინდეთ გამათბობელი ფირფიტა სველი ქსოვილით. არასოდეს გამოიყენოთ აბრაზიული საწმენდი საშუალებები.
- ხელახლა შეაერთეთ ყველა ნაწილი და შეინახეთ მომავალი გამოყენებისთვის.

რჩევები შესანიშნავი ყავისთვის

- სუფთა ყავის მადლდარა აუცილებელია შესანიშნავი გემო ყავის მოსამზადებლად. რეგულარულად გასუფთავეთ ყავის მადლდარა, როგორც ეს მითითებულია განყოფილებაში 'CLEANING AND MAINTENANCE'. ყოველთვის გამოიყენეთ სუფთა, ცივი წყალი ყავის მადლდარაში.
- გამოუყენებელი ყავის ნალექი შეინახეთ გრილ, მშრალ ადგილას. ყავის ნალექის პარკის გახსნის შემდეგ, მჭიდროდ დაახურეთ და შეინახეთ მაცივარში, რათა შეინარჩუნოს სიახლე.
- ყავის ოპტიმალური გემოსთვის, შეიძინეთ მთელი ყავის მარცვლები და დაფქვით წვრილად მოხარშვის წინ.
- არ გამოიყენოთ ყავის ნალექი, რადგან ეს მნიშვნელოვნად შეამცირებს ყავის გემოს. ყავის ხელახლა გაცხელება არ არის რეკომენდებული, რადგან ყავა პიკს აღწევს მოდულებისთანავე.
- გაასუფთავეთ ყავის აპარატი ინტენსიური ექსტრაქციის გამო. მოხარშული შავი ყავის ზედაპირზე ზეთის მცირე წვეთები წარმოიქმნება ყავის ნალექიდან ზეთის მოპოვების შედეგად.
- ცხიმიანობა შეიძლება უფრო ხშირად გამოჩნდეს მძიმე შემწვარი ყავის გამოყენებისას.

წარმოშობის ქვეყანა: ჩინეთი
იმპორტიორი : შპს ტექნოჰუს ,
205277608, ფარსადანის 5, 0131,
თბილისი, საქართველო
ზილან ევ გერეჩლერი სან.თიჯ. ა.შ. ,
სტამბოლი, თურქეთი-ის დაკვეთით

პროდუქტის სათანადო განკარგვა



- ეს მარკირება მიუთითებს, რომ წინამდებარე პროდუქტი არ უნდა განადგურდეს სხვა საყოფაცხოვრებო ნარჩენებთან ერთად ევროკავშირის ფარგლებში.
- გარემოს და ადამიანის ჯანმრთელობისთვის შესაძლო ზიანის თავიდან ასაცილებლად ნარჩენების უკონტროლო განადგურებისგან, პროდუქტის პასუხისმგებლობით გადამუშავება და მატერიალური რესურსების მდგრადი ხელახალი გამოყენების ხელშეწყობა.
- თქვენ მიერ გამოყენებული მოწყობილობის დასაბრუნებლად გთხოვთ, გამოიყენოთ დაბრუნებისა და შეგროვების სისტემები ან დაუკავშირდით დილერს, ვისგანაც შეიძინეთ პროდუქტი. ისინი შეაგროვებენ თქვენგან არსებულ პროდუქტს ეკოლოგიურად უსაფრთხო გადამუშავებისთვის.

POR FAVOR CONSIDERE QUE EL MANUAL DEL PISPOSITIVO PUEDE SER ELABORADO CON INFORMACIÓN DE MÁS DE UN MODELO ES POSIBLE QUE SU DISPOSITIVO NO CONTenga LAS CARACTERÍSTICAS MENCIONADAS EN EL MANUAL. ESTE IDIOMA HA SIDO TRADUCIDO CON LA AYUDA DE INTELIGENCIA ARTIFICIAL.

INSTRUCCIONES GENERALES DE SEGURIDAD Y ADVERTENCIAS

- Antes de usar este dispositivo, lea cuidadosamente el manual de instrucciones.
- Asegúrese de que el voltaje nominal sea el mismo que el voltaje que está utilizando.
- ¡Guarde las instrucciones, el certificado de garantía, el recibo de venta y, si es posible, la caja con el embalaje interior!
- El dispositivo está destinado exclusivamente para uso privado y no para uso comercial ni profesional.
- Siempre retire el enchufe de la toma de corriente cuando el dispositivo no esté en uso, al adjuntar piezas accesorias, al limpiar el dispositivo o cuando ocurra alguna anomalía. Apague el dispositivo antes. Tire del enchufe, no del cable.
- Para proteger a los niños de los peligros de los aparatos eléctricos, nunca los deje sin supervisión con el dispositivo. Por lo tanto, al seleccionar la ubicación de su dispositivo, hágalo de tal manera que los niños no tengan acceso al dispositivo. Asegúrese de que el cable no cuelgue.
- Revise regularmente el dispositivo y el cable en busca de daños. Si hay algún daño, no utilice el dispositivo.
- No permita que los niños jueguen con el dispositivo. No deje que los niños jueguen con material de embalaje como bolsas de plástico.
- Este aparato puede ser utilizado por niños mayores de 8 años y personas con discapacidades físicas, sensoriales o mentales, o falta de experiencia y conocimientos, siempre que estén supervisados o hayan recibido instrucciones sobre cómo utilizar el aparato de manera segura y comprendan los posibles peligros. La limpieza y el mantenimiento del usuario no deben ser realizados por niños a menos que tengan menos de 8 años y estén supervisados.
- No repare el dispositivo por su cuenta, sino consulte a un experto autorizado en caso de problemas.
- Por razones de seguridad, un cable de alimentación roto o dañado solo puede ser reemplazado por un cable equivalente del fabricante, nuestro servicio de atención al cliente o una persona cualificada similar.
- Mantenga el dispositivo y el cable alejados del calor, la luz solar directa, la humedad, bordes afilados y similares.
- Apague el dispositivo y desenchúfelo cuando no lo esté utilizando.

ES

- Utilice solo accesorios originales proporcionados por el proveedor.
- No utilice el dispositivo al aire libre. (A menos que el dispositivo esté diseñado para ser utilizado fuera.) Siempre protéjalo de temperaturas bajo cero.
- Nunca lo use cerca del agua (bañera, fregadero, etc.). El aparato no debe ser expuesto a la lluvia o humedad. Solo utilice el dispositivo cuando sus manos estén secas.
- Si el dispositivo cae en el agua, desenchúfelo antes de sacarlo del agua. No toque la fuente de agua. El dispositivo debe ser revisado por un especialista antes de usarlo nuevamente. Para evitar el riesgo de descarga eléctrica, no limpie el dispositivo con agua ni lo sumerja en agua.
- Utilice el dispositivo solo para el propósito previsto.
- Este dispositivo solo debe ser operado cuando esté conectado a una toma de corriente aterrizada instalada de acuerdo con las regulaciones. Asegúrese de que el voltaje de suministro corresponda al voltaje indicado en la placa de tipo.
- Los daños que ocurran cuando el dispositivo se utilice para fines distintos a los especificados en las instrucciones o se utilice incorrectamente o no se repare por expertos no están cubiertos por la garantía.
- Siempre utilice el dispositivo sobre una superficie plana y horizontal.
- El dispositivo no debe usarse después de caídas sobre una superficie dura desde una altura. Incluso los daños invisibles pueden causar efectos negativos en la seguridad funcional del dispositivo. El dispositivo solo puede usarse después de ser revisado por un profesional.
- Nunca cargue o tire del dispositivo sujetando el enchufe de alimentación, ya que existe el riesgo de un cortocircuito debido a la rotura del cable. No doble, pinche ni tire del cable de alimentación sobre bordes afilados.
- No se acepta responsabilidad en caso de daños causados por un uso inapropiado o el incumplimiento de estas instrucciones.
- ¡Riesgo de quemaduras! Después de usar el aparato, algunas superficies pueden estar calientes, tenga en cuenta los riesgos y tenga cuidado con las superficies calientes.
- No utilice la cafetera sin agua.
- Tenga cuidado con el vapor caliente que sale de la cafetera.

CONOZCA SU CAFETERA

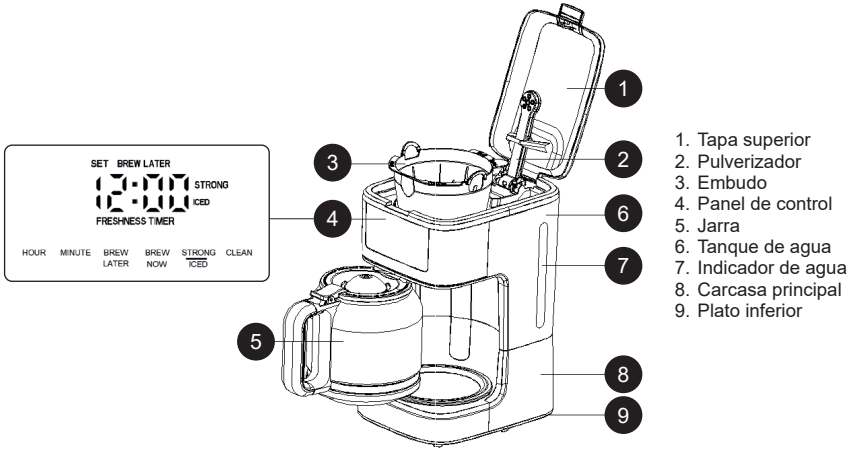

1. Tapa superior
2. Pulverizador
3. Embudo
4. Panel de control
5. Jarra
6. Tanque de agua
7. Indicador de agua
8. Carcasa principal
9. Plato inferior

ANTES DE USAR POR PRIMERA VEZ

Verifique que todos los accesorios estén completos y que la unidad no esté dañada. Agregue agua al tanque de agua hasta el nivel MAX en el indicador de agua y luego prepare agua varias veces sin café molido, luego deseche el agua. Lave todas las partes desmontables con agua tibia.

AJUSTE DEL RELOJ

Después de encender la cafetera, el reloj muestra 12:00 y parpadea hasta que el usuario ajusta la hora. Una vez ajustada, los números dejan de parpadear.

- Ajuste la hora presionando el botón HORA.
- Ajuste los minutos presionando el botón MINUTO.

NOTA: Mantenga presionados los botones HORA/MINUTO para ajustar rápidamente la hora. El ciclo de tiempo es de 24 horas.

USO DE SU CAFETERA

- Abra la tapa del depósito de agua.
- Llene el depósito de agua. Siga las marcas en la ventana del agua para llenarlo hasta el número de tazas deseado.

NOTA: No llene el depósito de agua por encima de la marca "12 MAX HOT" (marca máxima) ni por debajo de la marca "2 MIN" (marca mínima).

- Coloque el embudo en el soporte del embudo. Asegúrese de que esté ensamblado correctamente; de lo contrario, la tapa superior no podrá cerrarse. Coloque un filtro de papel en el embudo.
- Agregue café molido en el filtro de papel. Normalmente, se necesita una cucharada nivelada de café por cada taza, pero puede ajustarlo según su gusto personal. Cierre completamente la tapa superior.
- La jarra debe estar sobre el plato calefactor para comenzar a preparar el café.
- Presione el botón PREPARAR AHORA. La luz de preparación parpadea mientras se prepara el café y permanece encendida mientras mantiene el café caliente.
- Durante la preparación, puede retirar la jarra para servir, y la máquina dejará de dispensar temporalmente. No la retire por más de 30 segundos, o la máquina se desbordará.

NOTA: Para un café más fuerte, presione el botón FUERTE/FRÍO una vez. Aparecerá "FUERTE" en la pantalla. Para cancelar la opción de café más fuerte, presione el botón FUERTE/FRÍO dos veces.



“FUERTE” desaparecerá de la pantalla.

- Después de la preparación, la máquina ingresará en el modo de mantenimiento del calor de forma predeterminada, manteniendo el café caliente durante 40 minutos.
- Mientras esté en modo de mantenimiento del calor, el INDICADOR DE FRESCURA en la pantalla contará el tiempo transcurrido desde que se preparó el café.

NOTAS

- Para apagar el modo de mantenimiento del calor en cualquier momento, presione el botón PREPARAR AHORA y asegúrese de que la luz de preparación esté apagada.
- La función de mantenimiento del calor solo está disponible cuando se prepara café caliente y se desactiva automáticamente cuando se prepara café helado.

ADVERTENCIAS

- ¡No abra la tapa del depósito de agua mientras el café se está preparando!
- ¡No toque el plato calefactor después de la preparación, ya que estará muy caliente!
- ¡Solo sostenga la jarra por el mango; el vidrio estará muy caliente!
- Coloque el electrodoméstico sobre una superficie estable, nivelada y resistente al calor.

FUNCIÓN DE RETRASO

Si no desea que la cafetera comience a operar inmediatamente, siga los pasos a continuación para programar el inicio de la preparación del café hasta 24 horas de antelación.

- Presione el botón BREW LATER; los indicadores de reserva SET y BREW LATER parpadearán simultáneamente.
- Presione los botones HOUR y MINUTE para seleccionar la hora de inicio deseada para la preparación del café.
- Después de configurar, presione el botón BREW LATER una vez, o espere 5 segundos sin presionar ningún botón. El indicador BREW LATER aparecerá en la pantalla, confirmando que la máquina ha entrado en modo de reserva.
- Por ejemplo, si la hora actual está configurada a las 12:00 y el tiempo de inicio automático está configurado a las 12:03, la máquina entrará en modo de reserva después de presionar el botón BREW LATER o después de 5 segundos de inactividad. Dos minutos después (a las 12:03), el LED rojo de trabajo parpadeará, el indicador BREW LATER se apagará y el elemento calefactor se activará.
- Durante el proceso de reserva, presione el botón BREW LATER para cancelar la reserva.

NOTA: Cuando se activa la función de inicio automático, no se puede seleccionar la función ICED.

De manera similar, si primero se selecciona la función ICED, no se podrá activar la función de inicio automático.

TIEMPO DE CONSERVACIÓN DEL CALOR

- Cuando termine el programa de café normal o café fuerte, el TEMPORIZADOR DE FRESCURA permanecerá encendido, y el LED rojo de BREW NOW permanecerá encendido, indicando que la máquina ha entrado en modo de conservación del calor y ha comenzado el temporizador. El colon en la pantalla parpadeará y el temporizador LCD comenzará a contar desde 00:00 hasta que finalice el período de conservación del calor de 40 minutos. Después de eso, la pantalla mostrará la hora.
- Si se selecciona café helado, la máquina no entrará en modo de conservación del calor después de la preparación. En su lugar, se mostrará la hora inmediatamente y el LED rojo se apagará.
- Durante el proceso de conservación del calor, si el usuario presiona el botón BREW NOW, el LED rojo se apagará y el modo de conservación del calor finalizará.

APAGADO AUTOMÁTICO

Después de que se desconecte el termostato por primera vez, la máquina se apagará automáticamente sin calentar después de mantener el calor durante 40 minutos y entrará en modo de espera.

PREPARAR CAFÉ HELADO

- Abra la tapa del depósito de agua.
- Llene el depósito de agua. Siga las marcas en la ventana de agua para llenar hasta el número deseado de porciones. Consulte la tabla a continuación para las cantidades recomendadas de agua.
NOTA: No llene el depósito de agua por encima de la marca "6 MAX ICED" (máximo) ni por debajo de la marca "2 MIN" (mínimo).
- Agregue café molido en el filtro. Consulte la tabla a continuación para las cantidades recomendadas de café molido.



Porciones	Llenar el depósito de agua hasta	Cantidad de café molido	Llenar la jarra con hielo hasta
6	Marca 6	12 cucharadas .	Marca 6
4	Marca 4	8 cucharadas .	Marca 4
2	Marca 2	4 cucharadas .	Marca 2

- Añada con cuidado el hielo en la jarra hasta la línea deseada y coloque la jarra con hielo en el trivet para café helado.
- Cierre la tapa. Coloque el trivet para café helado sobre la placa calefactora. Consulte la tabla anterior para las cantidades recomendadas de cubos de hielo.

PRECAUCIÓN: Coloque el hielo suavemente en la jarra. Dejar caer hielo en la jarra vacía puede dañar el vidrio.

- Presione el botón STRONG/ICED dos veces. Aparecerá ICED en la pantalla.
- Presione el botón BREW NOW. La luz de preparación parpadeará mientras se prepara el café.
- Después de la preparación, retire la jarra y el trivet para café helado de la placa calefactora.

Nota: Cuando el producto inicie la función de reserva, no podrá seleccionarse la función ICED.

CICLO DE AUTO-LIMPIEZA

Después de usar su cafetera durante un tiempo, se empezará a acumular cal dentro de la máquina. Es importante descalcificar su electrodoméstico. Se recomienda realizar el ciclo de auto-limpieza después de 100 preparaciones. La luz de Tiempo de limpieza (LED naranja) parpadeará para notificarle que se necesita un ciclo de limpieza.

LIMPIEZA Y MANTENIMIENTO

DESCALIFICAR

- Enchufe la cafetera a una toma de corriente.
- Mezcle partes iguales de vinagre y agua y viértalo en el depósito de agua. Cierre la tapa. Coloque la jarra sobre la placa calefactora.
- Presione el botón CLEAN para iniciar el proceso de limpieza.
- Vierta la mezcla de vinagre y agua en el tanque de agua de la cafetera (llénelo hasta la marca de 12 tazas del tanque de agua), luego presione el botón CLEAN para iniciar el proceso de limpieza.
- La luz de limpieza se mantendrá encendida y el elemento calefactor se activará. Después de 10 minutos, la luz de limpieza cambiará de fija a parpadeante, y el elemento calefactor se apagará durante 40 minutos. Deje que la solución mezclada repose y se asiente en el elemento calefactor. Después de 40 minutos, la luz volverá a estar fija y el elemento calefactor se encenderá nuevamente. Después de que el vinagre en el tanque de agua se haya preparado, el termostato se desconectará, el elemento calefactor se apagará, la luz de limpieza se apagará y el ciclo de limpieza se completará, borrando el conteo del ciclo de servicio.
- Cuando el proceso de preparación haya terminado, llene la cafetera con agua y comience a preparar nuevamente para enjuagar cualquier vinagre restante.

- Si el olor a vinagre persiste, realice otro ciclo solo con agua.
- Use una esponja suave y bicarbonato de sodio para eliminar las manchas de la jarra. Si las manchas persisten, mezcle 1 taza de agua, 1 taza de vinagre y 1/4 taza de bicarbonato de sodio, y deje reposar en la jarra durante la noche.

LIMPIEZA

PRECAUCIÓN: Asegúrese de desenchufar este electrodoméstico antes de limpiarlo. Para protegerse contra choques eléctricos, no sumerja el cable, el enchufe ni la unidad en agua o líquido. Después de cada uso, siempre asegúrese de que el enchufe esté desconectado de la toma de corriente.

- Limpie todas las piezas desmontables después de cada uso con agua caliente y jabón.
- Limpie la superficie exterior del producto con un paño suave y húmedo para eliminar manchas.
- Durante la preparación, pueden acumularse gotas de agua en el área sobre el embudo y gotear sobre la base del producto. Para evitar esto, limpie el área con un paño limpio y seco después de cada uso.
- Use un paño húmedo para limpiar suavemente la placa calefactora. Nunca use limpiadores abrasivos para limpiarla.
- Vuelva a ensamblar todas las piezas y guarde el producto para su uso futuro.

SUGERENCIAS PARA UN CAFÉ DE EXCELENTE SABOR

- Una cafetera limpia es esencial para hacer un café de excelente sabor. Limpie regularmente la cafetera según lo indicado en la sección "LIMPIEZA Y MANTENIMIENTO". Siempre use agua fría y fresca en la cafetera.
- Guarde los restos de café en un lugar fresco y seco. Después de abrir un paquete de café molido, ciérrelo bien y guárdelo en el refrigerador para mantener su frescura.
- Para un sabor óptimo, compre granos de café enteros y muéloslos finamente justo antes de preparar el café.
- No reutilice los restos de café, ya que esto reducirá considerablemente el sabor del café. No se recomienda recalentar el café, ya que el café está en su punto máximo de sabor justo después de prepararlo.
- Limpie la cafetera cuando la sobreextracción cause aceitosidad. Las pequeñas gotas de aceite en la superficie del café negro preparado se deben a la extracción de aceite de los restos de café.
- La aceitosidad puede ocurrir con más frecuencia si se utilizan cafés de tueste fuerte.

Disposición correcta de este producto



- Esta marca indica que este producto no debe desecharse con otros residuos domésticos en toda la UE.
- Para evitar posibles daños al medio ambiente o a la salud humana debido a una disposición de residuos no controlada, recíclalo de manera responsable para promover el reuso sostenible de los recursos materiales.
- Para devolver tu dispositivo usado, utiliza los sistemas de devolución y recolección o contacta al minorista donde se compró el producto. Pueden llevar este producto para su reciclaje ambiental seguro.

SI PREGA DI NOTARE CHE IL MANUALE DI ISTRUZIONI POTREBBE ESSERE STATO CREATO PER LE INFORMAZIONI DI PIU' DI UN MODELLO. IL VOSTRO APPARECCHIO POTREBBE NON INCLUDERE LE CARATTERISTICHE DESCRITTE NEL MANUALE. QUESTA LINGUA È STATA TRADOTTA CON L'AIUTO DELL'INTELLIGENZA ARTIFICIALE.

ISTRUZIONI GENERALI PER LA SICUREZZA E AVVERTENZE

- Prima di utilizzare questo dispositivo, leggere attentamente il manuale di istruzioni.
- Assicurarsi che la tensione nominale sia la stessa di quella utilizzata.
- Conservare le istruzioni, il certificato di garanzia, lo scontrino di vendita e, se possibile, la scatola con l'imballaggio interno!
- Il dispositivo è destinato esclusivamente all'uso privato e non per uso commerciale o professionale!
- Rimuovere sempre la spina dalla presa quando il dispositivo non è in uso, quando si collegano accessori, quando si pulisce il dispositivo o quando si verifica un problema. Spegnerne il dispositivo prima. Tirare la spina, non il cavo.
- Per proteggere i bambini dai pericoli degli apparecchi elettrici, non lasciarli mai incustoditi con il dispositivo. Di conseguenza, quando si sceglie la posizione per il dispositivo, farlo in modo che i bambini non possano accedervi. Assicurarsi che il cavo non penda.
- Testare regolarmente il dispositivo e il cavo per danni. Se si verifica qualche danno, il dispositivo non deve essere utilizzato.
- Non permettere ai bambini di giocare con il dispositivo. Non lasciare che i bambini giochino con materiali di imballaggio come sacchetti di plastica.
- Questo apparecchio può essere utilizzato da bambini di età superiore agli 8 anni e da persone con disabilità fisiche, sensoriali o mentali, o mancanza di esperienza e conoscenza, purché siano supervisionati o abbiano ricevuto istruzioni su come utilizzare l'apparecchio in sicurezza e comprendano i potenziali pericoli. La pulizia e la manutenzione dell'utente non devono essere effettuate dai bambini, a meno che non abbiano meno di 8 anni e siano sotto supervisione.
- Non riparare il dispositivo da soli, ma consultare un esperto autorizzato in caso di problemi.
- Per motivi di sicurezza, un cavo di rete rotto o danneggiato può essere sostituito solo con un cavo equivalente fornito dal produttore, dal nostro servizio clienti o da una persona qualificata simile.
- Tenere il dispositivo e il cavo lontano da fonti di calore, luce solare diretta, umidità, bordi appuntiti e simili.
- Spegnerne il dispositivo e scollegarlo quando non lo si utilizza.
- Utilizzare solo accessori originali forniti dal fornitore.

IT

- Non utilizzare il dispositivo all'aperto. (A meno che il dispositivo non sia progettato per l'uso esterno.) Proteggere sempre da temperature inferiori o pari a zero gradi.
- Non utilizzare mai vicino all'acqua (vasca da bagno, lavandino, ecc.). L'apparecchio non deve essere esposto alla pioggia o all'umidità. Utilizzare il dispositivo solo quando le mani sono asciutte.
- Se il dispositivo cade nell'acqua, scollegarlo prima di estrarlo. Non toccare la fonte d'acqua. Il dispositivo deve essere controllato da uno specialista prima di essere utilizzato nuovamente. Per evitare il rischio di scosse elettriche, non pulire il dispositivo con acqua o immergerlo in acqua.
- Utilizzare il dispositivo solo per lo scopo previsto.
- Questo dispositivo deve essere utilizzato solo quando collegato a una presa a terra installata secondo le normative. Assicurarsi che la tensione di alimentazione corrisponda alla tensione indicata sulla targhetta.
- I danni che si verificano quando il dispositivo viene utilizzato per scopi diversi da quelli indicati nelle istruzioni o viene utilizzato in modo improprio o non riparato da esperti non sono coperti dalla garanzia.
- Utilizzare sempre il dispositivo su una superficie piana e orizzontale.
- Il dispositivo non deve più essere utilizzato se cade su una superficie dura da un'altezza. Anche danni invisibili potrebbero causare effetti negativi sulla sicurezza funzionale del dispositivo. Il dispositivo può essere utilizzato solo dopo essere stato controllato da un professionista.
- Non trasportare o tirare il dispositivo tenendo la spina di alimentazione, poiché c'è il rischio di cortocircuito a causa della rottura del cavo. Non piegare, schiacciare o tirare il cavo di alimentazione su bordi appuntiti.
- Non si accetta alcuna responsabilità in caso di danni causati da un uso improprio o dal mancato rispetto di queste istruzioni.
- Rischio di scottature! Dopo l'uso dell'apparecchio, alcune superfici potrebbero essere calde, fare attenzione ai rischi e prestare attenzione alle superfici calde.
- Non utilizzare la caffettiera senza acqua.
- Fai attenzione al vapore caldo che esce dalla caffettiera.

CONOSCI LA TUA MACCHINA DA CAFFÈ

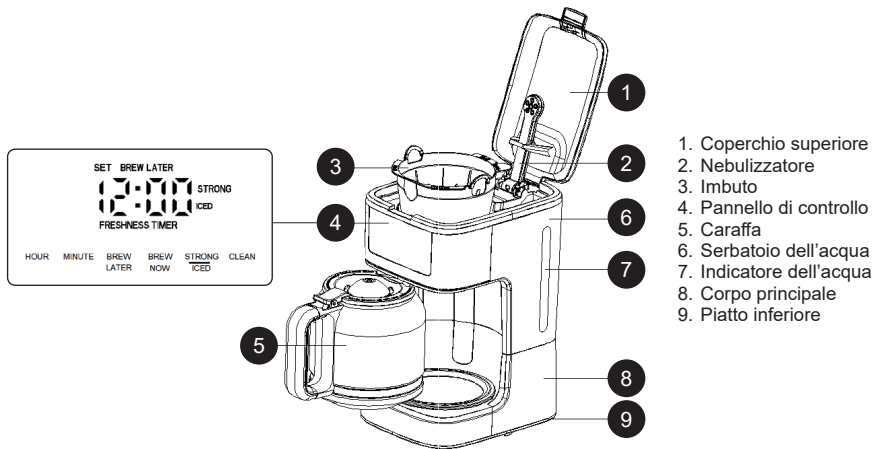

PRIMA DEL PRIMO UTILIZZO

Verifica che tutti gli accessori siano completi e che l'unità non sia danneggiata. Aggiungi acqua nel serbatoio fino al livello MAX sull'indicatore dell'acqua e fai scorrere l'acqua più volte senza caffè in polvere, quindi scarta l'acqua. Pulisci tutte le parti removibili accuratamente con acqua tiepida.

IMPOSTAZIONE OROLOGIO

Dopo aver acceso l'apparecchio, l'orologio visualizza 12:00 e lampeggia fino a quando l'utente non regola l'orario. Una volta impostato, i numeri smettono di lampeggiare.

- Imposta l'ora premendo il tasto HOUR.
- Imposta i minuti premendo il tasto MINUTE.

NOTA: Tieni premuti i tasti HOUR/MINUTE per regolare rapidamente l'orario. Il ciclo orario è di 24 ore.

UTILIZZO DELLA TUA MACCHINA DA CAFFÈ

- Apre il coperchio del serbatoio dell'acqua.
- Riempì il serbatoio dell'acqua. Segui le indicazioni sulla finestra dell'acqua per riempirlo al numero di tazze desiderato.

NOTA: Non riempire il serbatoio dell'acqua sopra il "12 MAX HOT" (segno massimo) o sotto il "2 MIN" (segno minimo).

- Poni l'imbuto nel supporto dell'imbuto. Assicurati che sia montato correttamente; altrimenti, il coperchio superiore non si chiuderà. Inserisci un filtro di carta nell'imbuto.
- Aggiungi il caffè in polvere nel filtro di carta. Di solito, una cucchiainata di caffè in polvere è necessaria per ogni tazza, ma puoi regolare la quantità in base ai tuoi gusti. Chiudi completamente il coperchio superiore.
- La caraffa deve essere posizionata sul piatto riscaldante per avviare la preparazione.
- Premi il tasto BREW NOW. La spia di preparazione lampeggia durante la preparazione e rimane accesa mentre mantiene caldo il caffè.
- Durante la preparazione, puoi rimuovere la caraffa per servire, e la macchina interromperà temporaneamente la distribuzione. Non rimuoverla per più di 30 secondi, altrimenti la macchina traboccherà.



NOTA: Per un caffè extra forte, premi una volta il tasto STRONG/ICED. “STRONG” apparirà sul display. Per annullare l'opzione di caffè più forte, premi due volte il tasto STRONG/ICED. “STRONG” non apparirà più sul display.

- Dopo la preparazione, la macchina entrerà automaticamente nella modalità di mantenimento in caldo, mantenendo caldo il caffè per 40 minuti.
- Mentre è in modalità di mantenimento in caldo, l'INDICATORE DI FRESCHEZZA sul display conterà il tempo trascorso dalla preparazione del caffè.

NOTA:

- Per disattivare la modalità di mantenimento in caldo in qualsiasi momento, premi il tasto BREW NOW e assicurati che la spia di preparazione sia spenta.
- La funzione di mantenimento in caldo è disponibile solo quando si prepara caffè caldo ed è automaticamente disattivata quando si prepara caffè freddo.

AVVERTENZE:

- Non aprire il coperchio del serbatoio dell'acqua durante la preparazione!
- Non toccare il piatto riscaldante dopo la preparazione, poiché sarà molto caldo!
- Tieni la caraffa solo dal manico; il vetro sarà molto caldo!
- Poni l'apparecchio su una superficie stabile, piana e resistente al calore.

FUNZIONE DI RITARDO

Se non desideri che la caffettiera inizi a funzionare immediatamente, segui i passaggi qui sotto per programmare l'inizio della preparazione del caffè fino a 24 ore in anticipo.

- Premi il pulsante BREW LATER; gli indicatori di prenotazione SET e BREW LATER lampeggeranno simultaneamente.
- Premi i pulsanti HOUR e MINUTE per selezionare l'orario desiderato per l'inizio della preparazione.
- Dopo aver impostato l'orario, premi una volta il pulsante BREW LATER oppure attendi 5 secondi senza premere alcun pulsante. L'indicatore BREW LATER apparirà sul display, confermando che la macchina è entrata in modalità di prenotazione.
- Ad esempio, se l'orario attuale è impostato su 12:00 e l'orario di avvio automatico è impostato su 12:03, la macchina entrerà in modalità di prenotazione dopo che il pulsante BREW LATER è stato premuto o dopo 5 secondi di inattività. Due minuti dopo (alle 12:03), il LED rosso di lavoro lampeggerà, l'indicatore BREW LATER si spegnerà e l'elemento riscaldante si attiverà.
- Durante il processo di prenotazione, premi il pulsante BREW LATER per annullare la prenotazione.

NOTA: Quando la funzione di avvio automatico è impostata, la funzione ICED non può essere selezionata. Allo stesso modo, se la funzione ICED viene selezionata per prima, la funzione di avvio automatico non può essere impostata.

TEMPO DI CONSERVAZIONE DEL CALORE

- Quando il programma del caffè normale o del caffè forte è terminato, il TIMER DI FRESCHEZZA rimane acceso e il LED rosso di BREW NOW rimane acceso, indicando che la macchina è entrata nella modalità di conservazione del calore e ha iniziato il conteggio del tempo. Il due punti sul display lampeggiano e il timer LCD inizia a contare da 00:00 fino al termine del periodo di conservazione del calore di 40 minuti. Successivamente, sullo schermo verrà visualizzato l'orologio.
- Se viene selezionato il caffè ghiacciato, la macchina non entrerà nella modalità di conservazione del calore dopo la preparazione. Invece, verrà visualizzato immediatamente l'orologio e il LED rosso si spegnerà.
- Durante il processo di conservazione del calore, se l'utente preme il pulsante BREW NOW, il LED rosso si spegnerà e la modalità di conservazione del calore terminerà.

SPEGNIMENTO AUTOMATICO

Dopo che il termostato è stato scollegato per la prima volta, la macchina si spegnerà automaticamente senza riscaldare dopo aver mantenuto il calore per 40 minuti ed entrerà in modalità standby.

PREPARARE CAFFÈ FREDDO

- Aprire il coperchio del serbatoio dell'acqua.
 - Riempire il serbatoio dell'acqua. Seguire le indicazioni sulla finestra dell'acqua per riempire fino al numero di porzioni desiderato. Fare riferimento alla tabella sottostante per le quantità consigliate di acqua.
- NOTA:** Non riempire il serbatoio dell'acqua oltre il segno "6 MAX ICED"/massimo o sotto il segno "2 MIN"/minimo.
- Aggiungere il caffè macinato nel filtro. Fare riferimento alla tabella sottostante per le quantità consigliate di caffè macinato.



Porzioni	Riempire il serbatoio con acqua fino a	Quantità di caffè macinato	Riempire la caraffa con ghiaccio fino a
6	segno 6	12 cucchiaini .	segno 6
4	segno 4	8 cucchiaini .	segno 4
2	segno 2	4 cucchiaini .	segno 2

- Aggiungere delicatamente il ghiaccio nella caraffa fino al segno desiderato e posizionare la caraffa con il ghiaccio sul sottobicchiere per caffè freddo.
- Chiudere il coperchio. Posizionare il sottobicchiere per caffè freddo sulla piastra riscaldante. Fare riferimento alla tabella sopra per le quantità consigliate di cubetti di ghiaccio.

ATTENZIONE: Aggiungere delicatamente il ghiaccio nella caraffa. Lasciare cadere il ghiaccio nella caraffa vuota può danneggiare il vetro.

- Premere il pulsante STRONG/ICED due volte. ICED apparirà sul display.
- Premere il pulsante BREW NOW. La luce di preparazione lampeggerà durante il processo.
- Dopo la preparazione, rimuovere la caraffa e il sottobicchiere per caffè freddo dalla piastra riscaldante.

Nota: Quando il prodotto avvia la funzione di prenotazione, non è possibile selezionare la funzione ICED.

CICLO DI AUTO-PULIZIA

Dopo aver utilizzato la caffettiera per un po', si accumulerà del calcare all'interno della macchina. È importante decalcificare il dispositivo. Si consiglia di eseguire il ciclo di auto-pulizia dopo 100 preparazioni. La luce Time-to-Clean (LED arancione) lampeggerà per avvisarti che è necessario eseguire un ciclo di pulizia.

PULIZIA E MANUTENZIONE

DECALCIFICAZIONE

- Collegare la caffettiera alla presa di corrente.
- Mischiare parti uguali di aceto e acqua e versarle nel serbatoio dell'acqua. Chiudere il coperchio. Posizionare la caraffa sulla piastra riscaldante.
- Premere il pulsante CLEAN per avviare il processo di pulizia.
- Versare la miscela di aceto e acqua nel serbatoio della caffettiera (riempi fino al segno delle 12 tazze nel serbatoio), quindi premere il pulsante CLEAN per avviare il processo di pulizia.
- La luce di pulizia rimarrà accesa e l'elemento riscaldante verrà attivato. Dopo 10 minuti, la luce di pulizia passerà da fissa a lampeggiante e l'elemento riscaldante si spegnerà per 40 minuti. Lasciare la soluzione mista a riposo e assestarsi nell'elemento riscaldante. Dopo 40 minuti, la luce tornerà fissa e l'elemento riscaldante si riaccenderà. Dopo che l'aceto nel serbatoio dell'acqua è stato preparato, il termostato si disconnetterà, l'elemento riscaldante si spegnerà, la luce di pulizia si spegnerà e il ciclo di pulizia sarà completato, azzerando il conteggio del ciclo di servizio.
- Quando il processo di preparazione è terminato, riempi la caffettiera con acqua e inizia di nuovo la preparazione per sciacquare eventuali residui di aceto.
- Se l'odore di aceto persiste, eseguire un altro ciclo con solo acqua.

- Usa una spugna morbida e bicarbonato di sodio per rimuovere le macchie dalla caraffa. Se le macchie rimangono, mescola 1 tazza di acqua, 1 tazza di aceto e 1/4 di tazza di bicarbonato di sodio, e lascia riposare nella caraffa durante la notte.

PULIZIA

ATTENZIONE: Assicuratevi di scollegare il dispositivo prima di pulirlo. Per proteggere contro scosse elettriche, non immergere il cavo, la spina o l'unità in acqua o liquidi. Dopo ogni utilizzo, assicuratevi sempre che la spina sia staccata dalla presa di corrente.

- Pulire tutte le parti rimovibili dopo ogni utilizzo con acqua calda e sapone.
- Pulire la superficie esterna del prodotto con un panno morbido e umido per rimuovere le macchie.
- Le gocce d'acqua potrebbero accumularsi nell'area sopra l'imbuto e colare sulla base del prodotto durante la preparazione. Per evitarlo, asciugare l'area con un panno pulito e asciutto dopo ogni utilizzo.
- Usa un panno umido per pulire delicatamente la piastra riscaldante. Non usare detergenti abrasivi per pulirla.
- Rimontare tutte le parti e riporre per un utilizzo futuro.

SUGGERIMENTI PER UN CAFFÈ DAL GUSTO ECCELLENTE

- Un caffè preparato con una macchina pulita è essenziale per ottenere un caffè dal gusto ottimale. Pulisci regolarmente la macchina del caffè come specificato nella sezione "PULIZIA E MANUTENZIONE". Usa sempre acqua fresca e fredda nella macchina del caffè.
- Conserva il caffè macinato non utilizzato in un luogo fresco e asciutto. Dopo aver aperto una confezione di caffè macinato, richiudila ermeticamente e conservala in frigorifero per mantenere la sua freschezza.
- Per un caffè dal gusto ottimale, acquista chicchi di caffè interi e macinali finemente appena prima della preparazione.
- Non riutilizzare i fondi di caffè, poiché questo ridurrebbe notevolmente il sapore del caffè. Non è consigliato riscaldare il caffè, poiché il caffè raggiunge il suo massimo sapore subito dopo la preparazione.
- Pulisci la macchina del caffè quando l'estrazione eccessiva causa oleosità. Piccole gocce di olio sulla superficie del caffè nero preparato sono dovute all'estrazione dell'olio dai fondi di caffè.
- L'oleosità potrebbe verificarsi più frequentemente se vengono utilizzati caffè fortemente tostati.

Smaltimento corretto di questo prodotto



- Questa marcatura indica che questo prodotto non deve essere smaltito con altri rifiuti domestici in tutta l'UE.
- Per evitare possibili danni all'ambiente o alla salute umana derivanti da uno smaltimento non controllato dei rifiuti, riciclarlo responsabilmente per promuovere il riutilizzo sostenibile delle risorse materiali.
- Per restituire il dispositivo usato, utilizzare i sistemi di ritorno e raccolta o contattare il rivenditore presso il quale è stato acquistato il prodotto. Possono prendere questo prodotto per un riciclo sicuro per l'ambiente.

ОБРАТИТЕ ВНИМАНИЕ, ЧТО ДАННОЕ РУКОВОДСТВО ПО ЭКСПЛУАТАЦИИ УСТРОЙСТВА ПОДГОТОВЛЕНО ДЛЯ РАЗЛИЧНЫХ МОДЕЛЕЙ. В ВАШЕМ УСТРОЙСТВЕ МОГУТ ОТСУТСТВОВАТЬ НЕКОТОРЫЕ ФУНКЦИИ, ОПИСАННЫЕ В ДАННОМ РУКОВОДСТВЕ. ЭТОТ ЯЗЫК БЫЛ ПЕРЕВЕДЕН С ПОМОЩЬЮ ИСКУССТВЕННОГО ИНТЕЛЛЕКТА.

ОБЩИЕ ИНСТРУКЦИИ ПО БЕЗОПАСНОСТИ И ПРЕДУПРЕЖДЕНИЯ

- Перед использованием этого устройства внимательно прочитайте руководство пользователя.
- Убедитесь, что номинальное напряжение устройства совпадает с напряжением, которое вы используете.
- Храните руководство, сертификат гарантии, чек и, если возможно, коробку с внутренней упаковкой!
- Устройство предназначено исключительно для частного использования, а не для коммерческого или профессионального использования!
- Всегда вынимайте вилку из розетки, когда устройство не используется, при подключении аксессуаров, чистке устройства или в случае возникновения неисправности. Перед этим выключите устройство. Тяните за вилку, а не за провод.
- Чтобы защитить детей от опасности электрических приборов, никогда не оставляйте их без присмотра с устройством. При выборе места для устройства убедитесь, что дети не могут к нему добраться. Обратите внимание, чтобы провод не свисал.
- Регулярно проверяйте устройство и провод на наличие повреждений. В случае повреждения любого рода устройство не следует использовать.
- Не позволяйте детям играть с устройством. Не давайте детям играть с упаковочными материалами, такими как пластиковые пакеты.
- Это устройство может использоваться детьми старше 8 лет и лицами с физическими, сенсорными или умственными нарушениями, или с недостаточным опытом и знаниями, при условии, что они находятся под присмотром или получили инструкции по безопасному использованию устройства и понимают возможные опасности. Чистку и техническое обслуживание не должны выполнять дети, если им не меньше 8 лет и они не находятся под присмотром.
- Не ремонтируйте устройство самостоятельно, а обратитесь к авторизованному специалисту в случае возникновения проблемы.
- По соображениям безопасности поврежденный или неисправный сетевой кабель может быть заменен только эквивалентным кабелем от производителя, нашей службы поддержки или квалифицированным специалистом.
- Держите устройство и провод подальше от источников тепла, прямых солнечных лучей, влаги, острых предметов и т. д.

- Выключайте устройство и вынимайте вилку, когда не используете его.
- Используйте только оригинальные аксессуары, предоставленные поставщиком.
- Не используйте устройство на улице (если только оно не предназначено для использования на улице). Всегда защищайте от температур ниже нуля.
- Никогда не используйте устройство рядом с водой (ванна, раковина и т. д.). Не допускайте попадания дождя или влаги на устройство. Используйте устройство только тогда, когда ваши руки сухие.
- Если устройство упало в воду, вынимайте вилку до того, как извлечь его из воды. Не прикасайтесь к источнику воды. Устройство должно быть проверено специалистом перед повторным использованием. Чтобы избежать риска поражения электрическим током, не очищайте устройство водой и не погружайте его в воду.
- Используйте устройство только для его предназначенного применения.
- Это устройство должно работать только при подключении к заземленной розетке, установленной в соответствии с нормативами. Убедитесь, что напряжение питания соответствует напряжению, указанному на табличке устройства.
- Повреждения, возникающие при использовании устройства для целей, не указанных в инструкциях, или при неправильном использовании, или если устройство не было отремонтировано специалистом, не покрываются гарантией.
- Всегда используйте устройство на ровной и горизонтальной поверхности.
- Устройство не следует использовать после падения на твердую поверхность с высоты. Даже невидимые повреждения могут повлиять на функциональную безопасность устройства. Устройство можно использовать только после проверки профессионалом.
- Никогда не носите и не тяните устройство, держа за вилку, так как существует риск короткого замыкания из-за повреждения провода. Не сгибайте, не зажимайте и не тяните шнур питания по острым краям.
- Компания не несет ответственности за ущерб, вызванный неправильным использованием или несоблюдением этих инструкций.
- Риск ожогов! После использования устройства некоторые поверхности могут быть горячими, будьте осторожны с горячими поверхностями.
- Не используйте кофеварку без воды.
- Будьте осторожны с горячим паром, который выходит из кофейника.

ЗНАЙТЕ СВОЮ КОФЕВАРКУ

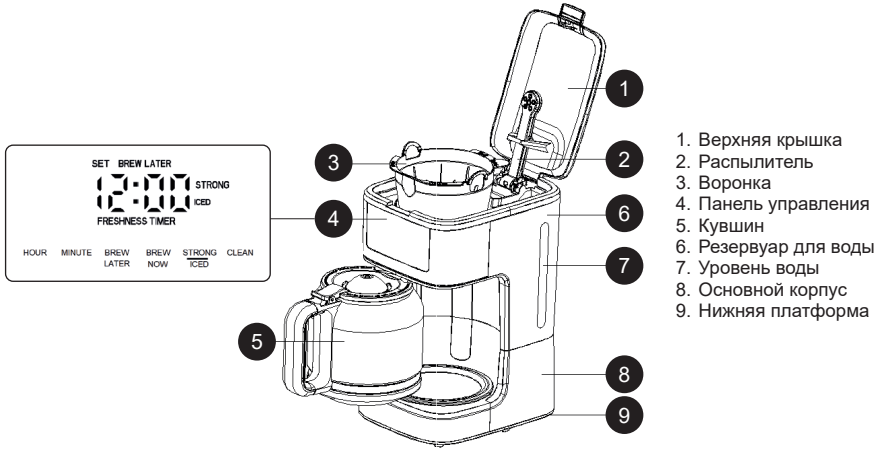

ПЕРЕД ПЕРВЫМ ИСПОЛЬЗОВАНИЕМ

Проверьте, что все аксессуары в комплекте и что устройство не повреждено. Наполните резервуар для воды до уровня MAX на шкале уровня воды и несколько раз прокипятите воду без кофе, затем вылейте воду. Тщательно очистите все съемные части теплой водой.

НАСТРОЙКА ЧАСОВ

После включения на экране отображается время 12:00, которое мигает, пока пользователь не настроит время. После настройки цифры перестанут мигать.

- Установите часы, нажав кнопку HOUR.
- Установите минуты, нажав кнопку MINUTE.

Примечание: Нажмите и удерживайте кнопки HOUR/MINUTE для быстрого изменения времени. Цикл времени — 24 часа.

ИСПОЛЬЗОВАНИЕ КОФЕВАРКИ

- Откройте крышку резервуара для воды.
- Заполните резервуар для воды. Следуйте отметкам на окошке для воды, чтобы наполнить его до желаемого количества чашек.

Примечание: Не заполняйте резервуар для воды выше отметки "12 MAX HOT" (максимум) или ниже отметки "2 MIN" (минимум).

- Разместите воронку в держателе воронки. Убедитесь, что она собрана правильно, иначе крышка не закроется. Вставьте бумажный фильтр в воронку.
- Насыпьте кофе в бумажный фильтр. Обычно на одну чашку нужно одну ложку кофе, но вы можете отрегулировать дозировку по своему вкусу. Закройте крышку плотно.
- Кувшин должен быть на нагревательной платформе, чтобы начать приготовление.
- Нажмите кнопку BREW NOW. Индикатор варки мигает во время приготовления и остается включенным, когда кофе поддерживается теплым.
- Во время варки вы можете снять кувшин для подачи, и машина временно прекратит подачу кофе. Не снимайте его более чем на 30 секунд, иначе машина может переполниться.

Примечание: Для более крепкого кофе нажмите кнопку STRONG/ICED один раз. На экране появится надпись "STRONG". Чтобы отменить этот режим, нажмите кнопку STRONG/ICED дважды.



На экране больше не будет отображаться надпись "STRONG".

- После приготовления кофеварка перейдет в режим поддержания тепла, который автоматически поддерживает кофе теплым в течение 40 минут.
- Во время работы в режиме поддержания тепла индикатор свежести на экране будет отсчитывать время с момента заваривания кофе.

ПРИМЕЧАНИЯ:

- Для выключения режима поддержания тепла в любое время нажмите кнопку BREW NOW, чтобы индикатор варки погас.
- Режим поддержания тепла доступен только при приготовлении горячего кофе и автоматически отключается при приготовлении холодного кофе.

ПРЕДУПРЕЖДЕНИЯ:

- Не открывайте крышку резервуара для воды во время варки!
- Не прикасайтесь к нагревательной платформе после варки, она будет очень горячей!
- Держите кувшин только за ручку; стекло будет очень горячим!
- Размещайте прибор на стабильной, ровной и термостойкой поверхности.

ФУНКЦИЯ ЗАДЕРЖКИ

Если вы не хотите, чтобы кофеварка начала работу немедленно, выполните следующие шаги, чтобы запрограммировать начало заваривания кофе на срок до 24 часов.

- Нажмите кнопку BREW LATER (Заварить позже); индикаторы установки SET и BREW LATER будут мигать одновременно.
- Нажмите кнопки HOUR (Час) и MINUTE (Минута), чтобы выбрать желаемое время начала заваривания.
- После установки нажмите кнопку BREW LATER (Заварить позже) один раз или подождите 5 секунд без нажатия кнопок. Индикатор BREW LATER появится на дисплее, подтверждая, что машина перешла в режим бронирования.
- Например, если текущее время установлено на 12:00, а время автозапуска на 12:03, машина перейдет в режим бронирования после нажатия кнопки BREW LATER или через 5 секунд бездействия. Через две минуты (в 12:03) начнет мигать красный индикатор работы, индикатор BREW LATER погаснет, и активируется нагревательный элемент.
- Во время процесса бронирования нажмите кнопку BREW LATER, чтобы отменить бронирование.

ПРИМЕЧАНИЕ: Когда функция автозапуска установлена, функция ICED (Ледяной кофе) не может быть выбрана. Точно так же, если функция ICED выбрана первой, функция автозапуска не может быть установлена.

ВРЕМЯ СОХРАНЕНИЯ ТЕПЛА

- Когда завершена программа обычного кофе или крепкого кофе, таймер FRESHNESS TIMER остается включенным, а красный индикатор BREW NOW остается горящим, что означает, что машина вошла в режим сохранения тепла и начала отсчет времени. Двоеточие на дисплее мигает, а LCD-таймер начинает отсчет с 00:00 до окончания 40-минутного периода сохранения тепла. После этого на экране будет отображаться время.
- Если выбран ледяной кофе, машина не войдет в режим сохранения тепла после заваривания. Вместо этого сразу отобразится часы, и красный индикатор погаснет.
- Во время процесса сохранения тепла, если пользователь нажмет кнопку BREW NOW (Заварить сейчас), красный индикатор погаснет, и режим сохранения тепла завершится.

АВТОМАТИЧЕСКОЕ ОТОБРАЖЕНИЕ

После того как термостат отключится в первый раз, машина автоматически отключит питание без нагрева после 40 минут сохранения тепла и перейдет в режим ожидания.

ПРИГОТОВЛЕНИЕ ХОЛОДНОГО КОФЕ

- Откройте крышку резервуара для воды.
- Заполните резервуар для воды, следуя отметкам на окошке уровня воды, чтобы достичь желаемого количества порций. См. таблицу ниже для рекомендованных объемов воды.

ПРИМЕЧАНИЕ: Не заполняйте резервуар для воды выше отметки «6 MAX ICED»/максимум или ниже отметки «2 MIN»/минимум.

- Добавьте молотый кофе в фильтр. См. таблицу ниже для рекомендованных объемов молотого кофе.



Порции	Заполнить резервуар для воды до	Количество молотого кофе	Заполнить графин льдом до
6	Отметки 6	12 ст. ложек .	Отметки 6
4	Отметки 4	8 ст. ложек .	Отметки 4
2	Отметки 2	4 ст. ложек .	Отметки 2

- Осторожно добавьте лед в графин до желаемой отметки и поместите графин с льдом на решетку для холодного кофе.
- Закройте крышку. Поставьте решетку для холодного кофе на подогреватель. См. таблицу выше для рекомендованных количеств льда.

ОСТОРОЖНО: Осторожно кладите лед в графин. Падение льда в пустой графин может повредить стекло.

- Нажмите кнопку STRONG/ICED дважды. На дисплее появится надпись ICED.
- Нажмите кнопку BREW NOW. Индикатор загорается во время приготовления.
- После приготовления, снимите графин и решетку для холодного кофе с подогревательной платформы.

Примечание: Когда продукт активирует функцию резервирования, функцию ICED нельзя выбрать.

ЦИКЛ САМОЧИСТКИ

Со временем в кофеварке будет накапливаться известковый налет. Важно проводить очистку устройства. Рекомендуется запускать цикл самоочистки после 100 приготовлений. Индикатор Time-to-Clean (оранжевый светодиод) будет мигать, чтобы уведомить вас о необходимости очистки.

ОЧИСТКА И ОБСЛУЖИВАНИЕ

ОЧИСТКА ОТ НАКПЛЕННОГО НАЛЕТА

- Подключите кофеварку к розетке.
- Смешайте равные части уксуса и воды и налейте в резервуар для воды. Закройте крышку. Поместите графин на подогреватель.
- Нажмите кнопку CLEAN, чтобы начать процесс очистки.
- Налейте смесь уксуса и воды в резервуар кофеварки (заполните до отметки 12 чашек в резервуаре), затем нажмите кнопку CLEAN, чтобы начать процесс очистки.
- Индикатор очистки останется включенным, а обогреватель будет работать. Через 10 минут индикатор очистки изменит состояние с постоянного на мигающий, а обогреватель выключится на 40 минут. Оставьте раствор для замачивания в обогревателе. После 40 минут свет снова станет постоянным, и обогреватель снова включится. После завершения процесса кипячения раствора уксуса в резервуаре, термостат отключится, обогреватель выключится, и индикатор очистки погаснет, что завершит цикл очистки и сбросит счетчик обслуживания.
- Когда процесс приготовления завершится, заполните кофеварку водой и снова начните варить, чтобы промыть остатки уксуса.
- Если запах уксуса сохраняется, проведите еще один цикл с водой.

- Используйте мягкую губку и пищевую соду для удаления пятен с графина. Если пятна не исчезли, смешайте 1 стакан воды, 1 стакан уксуса и 1/4 стакана пищевой соды, и оставьте раствор в графине на ночь.

ОЧИСТКА

ОСТОРОЖНО: Перед очисткой обязательно отключите устройство от сети. Чтобы избежать поражения электрическим током, не погружайте шнур, вилку или устройство в воду или другие жидкости. После каждого использования обязательно извлекайте вилку из розетки.

- Очищайте все съемные части после каждого использования в горячей мыльной воде.
- Протрите внешнюю поверхность устройства мягкой влажной тряпкой, чтобы удалить пятна.
- Во время приготовления может накопиться влага в области над воронкой и капать на основание устройства. Чтобы этого избежать, протрите эту область чистой сухой тряпкой после каждого использования.
- Используйте влажную тряпку, чтобы аккуратно протереть подогреватель. Никогда не используйте абразивные чистящие средства для его очистки.
- Соберите все части и храните для следующего использования.

СОВЕТЫ ДЛЯ ВКУСНОГО КОФЕ

- Чистая кофеварка — ключ к приготовлению вкусного кофе. Регулярно очищайте кофеварку, следуя указаниям в разделе «ЧИСТКА И УХОД». Всегда используйте свежую холодную воду для приготовления кофе.
- Храните неиспользованные кофейные зерна в прохладном, сухом месте. После открытия упаковки с кофе плотно закройте ее и храните в холодильнике для сохранения свежести.
- Для оптимального вкуса кофе покупайте цельные кофейные зерна и молите их непосредственно перед завариванием.
- Не используйте повторно кофейные зерна, так как это значительно уменьшает вкус кофе. Не рекомендуется разогревать кофе, так как он наилучшего вкуса сразу после заваривания.
- Очищайте кофеварку, если излишняя экстракция вызывает маслянистость. Небольшие масляные капли на поверхности черного кофе — это результат извлечения масла из кофейных зерен.
- Маслянистость может возникать чаще, если используются сильно обжаренные кофе.

Правильная утилизация этого продукта



- Эта маркировка указывает, что этот продукт не должен утилизироваться вместе с другими бытовыми отходами во всей Европейской Союзе.
- Чтобы предотвратить возможный вред для окружающей среды или здоровья человека от неуправляемой утилизации отходов, утилизируйте его ответственно для продвижения устойчивого повторного использования материальных ресурсов.
- Чтобы вернуть свое использованное устройство, воспользуйтесь системами возврата и сбора или свяжитесь с розничным продавцом, где был приобретен продукт. Они могут принять этот продукт для безопасной утилизации среды.

JU LUTEM KUJDES SE MANUALI I PAJISJES MUND TË KRIJOHET PËR MË SHUMË SE NJË MODEL.
INFORMACION PAJISJA JUAJ NUK MUND TË PËRMBANË FUNKSIONIN E LENDUAR NË MANUAL.
KJO GJUHË ËSHTË PËRKTHYER ME NDIHMËN E INTELIGJENCËS ARTIFICIALE.

UDHËZIME TË PËRGGJITHSHME PËR SIGURINË DHE PARALAJMËRIME

- Përpara se ta përdorni këtë pajisje, ju lutemi lexoni me kujdes manualin e përdorimit.
- Ju lutemi sigurohuni që tensioni i përcaktuar të jetë i njëjtë me tensionin që përdorni.
- Ju lutemi ruani udhëzimet, certifikatën e garancisë, faturën e blerjes dhe, nëse është e mundur, kutinë me paketimin e brendshëm!
- Pajisja është e destinuar ekskluzivisht për përdorim privat dhe jo për përdorim komercial apo profesional!
- Gjithmonë hiqeni spinën nga priza kur pajisja nuk është në përdorim, kur po montoni pjesë shtesë, gjatë pastrimit të pajisjes ose në rast të ndonjë problemi. Fikeni pajisjen përpara. Tërhiqni spinën, jo kabllon.
- Për të mbrojtur fëmijët nga rreziqet e pajisjeve elektrike, mos i lini kurrë ata pa mbikëqyrje me pajisjen. Prandaj, kur zgjidhni vendin për pajisjen tuaj, bëjeni në mënyrë të tillë që fëmijët të mos kenë akses në të. Sigurohuni që kabli të mos varet poshtë.
- Testoni rregullisht pajisjen dhe kabllon për dëmtime. Nëse ka ndonjë dëmtim, pajisja nuk duhet të përdoret.
- Mos lejoni që fëmijët të luajnë me pajisjen. Mos i lini fëmijët të luajnë me materialin e paketimit siç janë qeset plastike.
- Kjo pajisje mund të përdoret nga fëmijët mbi 8 vjeç dhe nga persona me aftësi të kufizuara fizike, shqisore ose mendore, ose nga ata që kanë mungesë përvojë dhe njohurish, me kusht që të jenë nën mbikëqyrje ose të kenë marrë udhëzime mbi përdorimin e sigurt të pajisjes dhe të kuptojnë rreziqet e mundshme. Pastrimi dhe mirëmbajtja nuk duhet të kryhen nga fëmijët përveçse nëse janë mbi 8 vjeç dhe nën mbikëqyrje.
- Mos e riparoni pajisjen vetë, por në rast problemi, kontaktoni një ekspert të autorizuar.
- Për arsye sigurie, një kablo e dëmtuar ose e prishur mund të zëvendësohet vetëm me një kablo ekuivalente nga prodhuesi, shërbimi ynë ndaj klientit ose një person i kualifikuar.
- Mbajeni pajisjen dhe kabllon larg nxehtësisë, rrezeve të diellit, lagështisë, skajeve të mprehta dhe të ngjashme.
- Fikeni pajisjen dhe hiqeni spinën kur nuk e përdorni pajisjen.
- Përdorni vetëm aksesoret origjinalë të ofruar nga furnizuesi.
- Mos e përdorni pajisjen në ambiente të jashtme. (Përveç nëse pajisja është projektuar për përdorim jashtë.) Gjithmonë mbrojeni nga

AL

temperaturat zero ose nën zero.

- Mos e përdorni kurrë pranë ujit (vaskë, lavaman, etj.). Pajisja nuk duhet të ekspozohet ndaj shiut ose lagështisë. Përdoreni pajisjen vetëm kur duart tuaja janë të thata.
- Nëse pajisja bie në ujë, shkëputeni nga rryma përpara se ta nxirrni nga uji. Mos prekni burimin e ujit. Pajisja duhet të kontrollohet nga një specialist përpara se të përdoret përsëri. Për të shmangur rrezikun e goditjes elektrike, mos e pastroni pajisjen me ujë dhe mos e fusni në ujë.
- Përdoreni pajisjen vetëm për qëllimin e parashikuar.
- Kjo pajisje duhet të funksionojë vetëm kur është e lidhur me një prizë me tokëzim të instaluar sipas rregulloreve. Sigurohuni që tensioni i furnizimit të përputhet me atë të shënuar në pllakën e identifikimit.
- Dëmtimet që ndodhin nëse pajisja përdoret për qëllime të tjera nga ato të specifikuara në udhëzime, përdoret gabimisht ose nuk riparohet nga ekspertë, nuk mbulohen nga garancia.
- Gjithmonë përdorni pajisjen në një sipërfaqe të sheshtë dhe horizontale.
- Pajisja nuk duhet të përdoret më pas një rënieje nga një lartësi në një sipërfaqe të fortë. Edhe dëmtimet e padukshme mund të shkaktojnë efekte negative në sigurinë funksionale të pajisjes. Pajisja mund të përdoret vetëm pasi të jetë kontrolluar nga një profesionist.
- Mos e mbani ose tërhiqni pajisjen duke e kapur nga priza, pasi ekziston rreziku i një qarku të shkurtër për shkak të dëmtimit të kabllit. Mos e përkulni, mos e shtrëngoni dhe mos e tërhiqni kabllon mbi skaje të mprehta.
- Nuk pranohet asnjë përgjegjësi për dëmtimet e shkaktuara nga përdorimi i papërshtatshëm ose nga mosrespektimi i këtyre udhëzimeve.
- Rrezik djegieje! Pas përdorimit të pajisjes, disa sipërfaqe mund të jenë të nxehta. Kini kujdes dhe shmangni kontaktin me sipërfaqet e nxehta.
- Mos e përdorni aparatën e kafesë pa ujë.
- Kini kujdes nga avulli i nxehtë që del nga ibriku i kafesë.

AL

NJIHUNI ME MAKINËN TUAJ TË KAFES

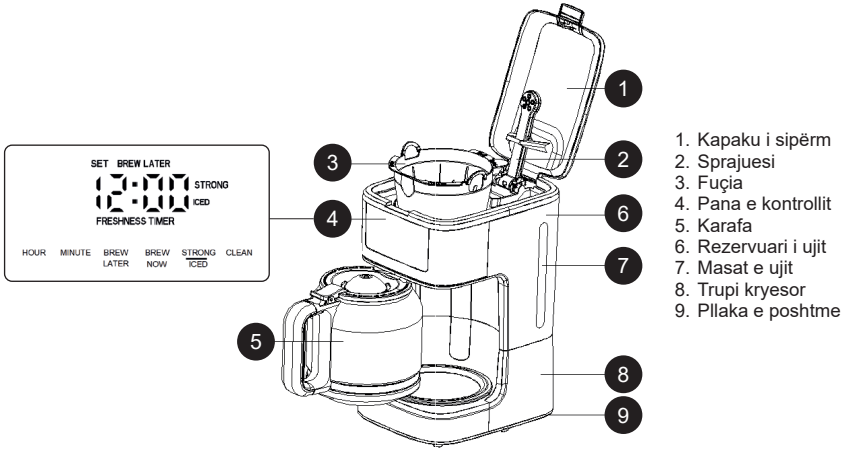

PËRPARA PËRDORIMIT TË PARË

Kontrolloni që të gjitha aksesorët të jenë të plotë dhe që pajisja nuk është dëmtuar. Shtoni ujë në rezervuarin e ujit deri në nivelin MAX në masën e ujit dhe bëni disa herë infuzion uji pa pluhur kafeje, pastaj hidheni ujin. Pastroni të gjitha pjesët e ndërrueshme me ujë të ngrohtë.

REGJISTRIMI I ORËS

Pasi të ndizni pajisjen, ora do të shfaqë 12:00 dhe do të pulsojë derisa përdoruesi të rregullojë kohën. Pasi të rregullohet, numrat do të ndalojnë pulsime.

- Rregulloni orën duke shtypur butonin HOUR.
- Rregulloni minutën duke shtypur butonin MINUTE.

SHËNIM: Mbajeni të shtypur butonin HOUR/MINUTE për të rregulluar kohën me shtëpësi. Cikli i kohës është 24 orë.

PËRDORIMI I MAKINËS SË KAFES

- Hape kapakun e rezervuarit të ujit.
- Mbushni rezervuarin e ujit. Ndiqni shenjat në dritaren e ujit për ta mbushur deri në numrin e dëshiruar të filxhanëve.
- **SHËNIM:** Mos e mbushni rezervuarin e ujit mbi shenjën "12 MAX HOT" (shenja maksimale) ose nën shenjën "2 MIN" (shenja minimale).
- Vendosni fuçinë në mbështetjen e fuçisë. Sigurohuni që të jetë montuar siç duhet; përndryshe, kapaku i sipërm nuk mund të mbyllet. Futni një filtrin të papir në fuçi.
- Shtoni pluhur kafeje në filtrin e papir. Zakonisht, një lugë e plotë kafeje është e nevojshme për çdo filxhan, por mund ta rregulloni sipas shijes personale. Mbylleni plotësisht kapakun e sipërm.
- Karafa duhet të jetë mbi pllakan ngrohëse për të filluar infuzionimin.
- Shtypni butonin BREW NOW. Drita e infuzionimit do të pulsojë gjatë infuzionimit dhe do të mbetet ndezur kur të mbajë kafën të ngrohtë.
- Gjatë infuzionimit, mund të hiqni karafën për të servirur, dhe makineria do të ndalojë për kohësisht shpërndarjen. Mos e hiqni për më shumë se 30 sekonda, ose makina do të mbingarkohet.



AL

do të shfaqet më në ekran.

- Pasi të ketë përfunduar infuzionimi, makina do të kalojë në modalitetin e mbajtjes të ngrohtë automatikisht, duke e mbajtur kafën të ngrohtë për 40 minuta.
- Gjatë modalitetit të mbajtjes të ngrohtë, INDICATORI I FRESHESISË në ekran do të numërojë kohën që ka kaluar që nga infuzionimi i kafesë.

SHËNIM:

- Për të fikur modalitetin e mbajtjes të ngrohtë në çdo kohë, shtypni butonin BREW NOW dhe sigurohuni që drita e infuzionimit është e fikur.
- Funkzioni i mbajtjes të ngrohtë është i disponueshëm vetëm kur bëni kafe të ngrohtë dhe automatikisht çaktivizohet kur bëni kafe të ngrirë.

KËSHILLA:

- Mos e hapni kapakun e rezervuarit të ujit gjatë infuzionimit!
- Mos e prekni pllakan ngrohëse pas infuzionimit, pasi do të jetë shumë e nxehtë!
- Mbani karafën vetëm për dorezë; gazi do të jetë shumë i nxehtë!
- Vendoseni pajisjen në një sipërfaqe të qëndrueshme, të niveluar dhe të qëndrueshme ndaj nxehtësisë.

FUNKSIONI I HUMBJES

Nëse nuk dëshironi që makineria e kafesë të fillojë funksionimin menjëherë, ndiqni hapat më poshtë për të programuar fillimin e përgatitjes së kafesë deri në 24 orë përpara.

- Shtypni butonin BREW LATER; treguesit e rezervimit SET dhe BREW LATER do të ndizen njëkohësisht.
- Shtypni butonat HOUR dhe MINUTE për të zgjedhur kohën e dëshiruar për fillimin e përgatitjes së kafesë.
- Pas vendosjes, shtypni një herë butonin BREW LATER, ose prisni 5 sekonda pa shtypur asnjë buton. Treguesi BREW LATER do të shfaqet në ekran, duke konfirmuar se makina ka hyrë në modalitetin e rezervimit.
- Për shembull, nëse koha aktuale është vendosur në 12:00 dhe koha e fillimit të automatik është vendosur në 12:03, makina do të kalojë në modalitetin e rezervimit pasi të shtypet butoni BREW LATER ose pas 5 sekondash pa veprime. Dy minuta më vonë (në 12:03), drita e kuqe e punës do të fillojë të shndërrojë, treguesi BREW LATER do të fikurot dhe elementi i ngrohjes do të aktivizohet.
- Gjatë procesit të rezervimit, shtypni butonin BREW LATER për të anuluar rezervimin.

SHËNIM: Kur funksioni i fillimit automatik është vendosur, funksioni ICED nuk mund të zgjidhet. Po ashtu, nëse funksioni ICED është zgjedhur i pari, funksioni i fillimit automatik nuk mund të vendoset.

KOHA E MBANJES SË NGROHTË

- Pasi programi i kafesë normale ose kafesë të fortë të ketë përfunduar, TIMERI I FRESKISË mbetet i ndezur dhe LED e kuqe BREW NOW qëndron e ndezur, duke treguar që makineria ka hyrë në modalitetin e mbajtjes së nxehtësisë dhe ka filluar kohërimin. Kolona në ekran do të pulsojë dhe numërori i ekranit LCD do të fillojë të numërojë nga 00:00 deri në përfundimin e periudhës së mbajtjes së nxehtësisë prej 40 minutash. Pas kësaj, ekrani do të shfaqë orën.
- Po të zgjidhet kafe e akullt, makineria nuk do të kalojë në modalitetin e mbajtjes së nxehtësisë pas përgatitjes. Përkundrazi, ora do të shfaqet menjëherë dhe LED i kuq do të fiket.
- Gjatë procesit të mbajtjes së nxehtësisë, nëse përdoruesi shtyp butonin BREW NOW, LED i kuq do të fiket dhe modaliteti i mbajtjes së nxehtësisë do të përfundojë.

NDALIMI AUTOMATIK I FUQISË

Pasi termostati të shkëputet për herë të parë, makineria do të fiket automatikisht dhe nuk do të ngrohë pas 40 minutash mbajtjeje të ngrohtë dhe do të kalojë në modalitetin e pritjes.

PËRGATIT KAFËN E FTOHËT

- Hape kapakun e rezervuarit të ujit.
- Mbush rezervuarin e ujit. Ndiqni shenjat në dritaren e ujit për të mbushur deri në numrin e dëshiruar të porcioneve. Këshillohuni me tabelën më poshtë për sasinë e rekomanduar të ujit.

Kujdes: Mos e mbushni rezervuarin e ujit mbi shenjën “6 MAX ICED” (maksimumi) ose nën shenjën “2 MIN” (minimumi).

- Shtoni kafënë e bluar paraprakisht në filtër. Këshillohuni me tabelën më poshtë për sasinë e rekomanduar të kafesë së bluar.



Porcionet	Mbushni rezervuarin e ujit deri në shenjën	Sasia e kafesë së bluar	Mbushni karafën me akull deri në shenjën
6	6 mark	12 lugë .	6 mark
4	4 mark	8 lugë .	4 mark
2	2 mark	4 lugë .	2 mark

- Shtoni akullin në karafë deri në shenjën e dëshiruar dhe vendoseni karafën e mbushur me akull mbi trivezën e kafesë së ftohtë.
- Mbyllni kapakun. Vendoseni trivezën e kafesë së ftohtë mbi pllakën ngrohëse. Këshillohuni me tabelën më sipër për sasinë e rekomanduar të kubëve të akullit.

Kujdes: Shtoni akullin në karafë me kujdes. Hedhja e akullit në karafë të zbrazët mund të dëmtojë xhamin.

- Shtypni dy herë butonin STRONG/ICED. Shfaqet ICED në ekran.
- Shtypni butonin BREW NOW. Drita e përgatitjes do të fillojë të pushojë ndërsa po përgatitet.
- Pasi të mbarojë përgatitja, hiqni karafën dhe trivezën e kafesë së ftohtë nga pllakën ngrohëse.

Shënim: Kur produkti fillon funksionin e rezervimit, funksioni ICED nuk mund të zgjidhet.

CIKLI I PASTRIMIT TË VETË

Pasi të keni përdorur makinën tuaj të kafesë për një kohë, do të fillojë të grumbullohet limeskale brenda makinës. Është e rëndësishme të bëni pastrimin. Rekomandohet të filloni ciklin e pastrimit pas 100 përgatitjeve. Drita Time-to-Clean (LED portokalli) do të fillojë të dridhë për t'ju njoftuar që një cikël pastrimi është i nevojshëm.

PASTRIMI DHE MIRËMBAJTJA

Deskalimi

- Konektoni makinën e kafesë në një prizë.
- Përzieni pjesë të barabarta uthull dhe ujë dhe derdhini ato në rezervuarin e ujit. Mbyllni kapakun. Vendoseni karafën mbi pllakën ngrohëse.
- Shtypni butonin CLEAN për të nisur procesin e pastrimit.
- Derdhni përzierjen e uthullës dhe ujit në rezervuarin e ujit të makinës së kafesë (deri në shenjën e 12 filxhanëve të rezervuarit të ujit), pastaj shtypni butonin CLEAN për të filluar procesin e pastrimit.
- Drita e pastrimit do të mbetet e ndezur, dhe elementi ngrohës do të ndizet. Pas 10 minutash, drita e pastrimit do të kalojë nga e ndezur në të dridhur, dhe elementi ngrohës do të fiket për 40 minuta. Lëreni përzierjen të qëndrojë dhe të settle në elementin ngrohës. Pas 40 minutash, drita do të kthehet në të ndezur, dhe elementi ngrohës do të ndizet përsëri. Pas përfundimit të procesit të pastrimit, drita e pastrimit do të fiket dhe cikli i pastrimit do të përfundojë, duke fshirë numrin e cikleve të shërbimit.
- Kur të përfundojë procesi i përgatitjes, mbushni makinën e kafesë me ujë dhe filloni të përgatitni përsëri për të shpëlarë çdo uthull të mbetur.
- Nëse mbetet erë e uthullës, bëni një tjetër cikël me ujë.
- Përdorni një shkurëm të butë dhe sodë buke për të hequr njollat nga karafa. Nëse njollat mbeten, përzieni

AL

1 gotë ujë, 1 gotë uthull dhe 1/4 gotë sodë buke dhe lëreni të qëndrojë në karafë gjatë natës.

Pastrimi

Kujdes: Sigurohuni që të çmontoni këtë pajisje përpara pastrimit. Për të mbrojtur nga rreziku i goditjes elektrike, mos e zhysni kabllon, prizën ose njësinë në ujë ose lëngje. Pas çdo përdorimi, sigurohuni që kablli të jetë hequr nga prizë.

- Pastroni të gjitha pjesët e hiqshme pas çdo përdorimi në ujë të ngrohtë dhe me sapun.
- Fshini sipërfaqen e jashtme të produktit me një leckë të butë dhe të lagur për të hequr njollat.
- Mund të krijohen pika uji në zonën mbi filterin dhe të bien mbi bazën e produktit gjatë përgatitjes. Për ta parandaluar këtë, fshini zonën me një leckë të pastër dhe të thatë pas çdo përdorimi.
- Përdorni një leckë të lagur për të fshirë butësisht pllakën ngrohëse. Kurrë mos përdorni pastrues të ashpër për të pastruar atë.
- Rassembelni të gjitha pjesët dhe ruajini për përdorim të ardhshëm.

KËSHILLA PËR KAFE ME SHIJË TË SHKËLQYER

- Një makinë kafeje e pastër është e domosdoshme për të bërë kafe me shije të shkëlqyer. Pastroni rregullisht makinën e kafesë siç është përcaktuar në seksionin "PAstrimi DHE MANTENANCA". Përdorni gjithmonë ujë të freskët dhe të ftohtë në makinën e kafesë.
- Ruani kafenë e papërdorur në një vend të ftohtë dhe të thatë. Pasi të hapni një pako kafeje, mbylleni fort dhe ruajeni në frigorifer për të ruajtur freskinë e saj.
- Për shije optimale të kafesë, blini fara kafeje të plota dhe grini ato imët menjëherë para se të përgatisni kafenë.
- Mos përdorni përsëri kafenë, pasi kjo do të zvogëlojë shumë shijen e kafesë. Rishehja e kafesë nuk rekomandohet, pasi kafeja është në shijen më të mirë menjëherë pas përgatitjes.
- Pastroni makinën e kafesë kur mbivlerësimi i ekstraktimit shkakton yndyrshmëri. Gropat e vogla të yndyrës mbi sipërfaqen e kafesë së zezë të përgatitur janë rezultat i ekstraktimit të yndyrës nga fara e kafesë.
- Yndyrshmëria mund të ndodhë më shpesh nëse përdoren kafetë e pjekura fort.

Ndalimi i saktë i këtij produkti



- Kjo shenjë tregon se ky produkt nuk duhet të hedhet me mbeturinat e tjera shtëpiake në të gjithë BE-në.
- Për të parandaluar dëmtimin e mundshëm të mjedisit ose shëndetit njerëzor nga hedhja e pa kontrolluar e mbeturinave, ricikloni atë me përgjegjësi për të promovuar rihvendosjen e qëndrueshme të burimeve materiale.
- Për të kthyer pajisjen tuaj të përdorur, ju lutemi përdorni sistemeshin e kthimit dhe mbledhjes ose kontaktoni shitësin ku është blerë produkti. Ata mund të marrin këtë produkt për riciklim të sigurt të mjedisit.

МОЛЯ ВНИМАТЕЛНО ПРОЧЕТЕ РЪКОВОДСТВОТО ЗА УПОТРЕБА НА УРЕДА ТЪЙ КАТО МОЖЕ ДА СЪДЪРЖА ИНФОРМАЦИЯ ЗА РАЗЛИЧНИ МОДЕЛИ ВАШИЯТ УРЕД Е ВЪЗМОЖНО ДА НЕ СЪДЪРЖА ИНФОРМАЦИЯ ЗА ФУНКЦИИТЕ, СОПОМЕНЕНИ В ТОВА РЪКОВОДСТВО. ТОЗИ ЕЗИК Е ПРЕВЕДЕН С ПОМОЩТА НА ИЗКУСТВЕН ИНТЕЛЕКТ.

ОБЩИ ИНСТРУКЦИИ ЗА БЕЗОПАСНОСТ И ПРЕДУПРЕЖДЕНИЯ

- Преди да използвате това устройство, моля, внимателно прочетете ръководството за употреба.
- Моля, уверете се, че номиналното напрежение съвпада с напрежението, което използвате.
- Моля, запазете инструкциите, гаранционния сертификат, касовата бележка и, ако е възможно, картонената кутия с вътрешната опаковка!
- Устройството е предназначено изключително за лична употреба, а не за търговска или професионална употреба!
- Винаги изключвайте уреда от контакта, когато не го използвате, когато прикрепяте аксесоарни части, почиствате уреда или при възникване на проблем. Изключете устройството предварително. Издърпвайте щепсела, а не кабела.
- За да защитите децата от опасностите, свързани с електрически уреди, никога не ги оставяйте без надзор с устройството. Съответно, когато избирате място за устройството, поставете го така, че децата да нямат достъп до него. Внимавайте кабелът да не вися.
- Редовно проверявайте устройството и кабела за повреди. Ако има повреда от какъвто и да е вид, не използвайте устройството.
- Не позволявайте на децата да играят с устройството. Не позволявайте на децата да играят с опаковъчни материали като пластмасови торби.
- Този уред може да се използва от деца на възраст 8 години и повече, както и от лица с физически, сензорни или умствени увреждания, или липса на опит и познания, при условие че те са под надзор или са получили инструкции за безопасно използване на уреда и разбират възможните рискове. Почистването и поддръжката не трябва да се извършват от деца, освен ако не са на възраст под 8 години и са без надзор.
- Не се опитвайте да ремонтирате устройството сами, а се консултирайте с упълномощен специалист в случай на проблем.
- По съображения за безопасност повреден или повреден захранващ кабел може да бъде заменен само с еквивалентен кабел от производителя, нашия отдел за обслужване на клиенти или друго квалифицирано лице.
- Дръжте устройството и кабела далеч от топлина, пряка слънчева светлина, влага, остри ръбове и подобни.

- Изключвайте устройството и го изключвайте от контакта, когато не го използвате.
- Използвайте само оригинални аксесоари, предоставени от доставчика.
- Не използвайте устройството на открито. (Освен ако устройството не е предназначено за използване на открито.) Винаги го защитавате от нулеви или поднормални температури.
- Никога не използвайте устройството в близост до вода (вана, мивка и т.н.). Уредът не трябва да се излага на дъжд или влага. Използвайте устройството само когато ръцете ви са сухи.
- Ако устройството падне във вода, изключете го преди да го извадите от водата. Не докосвайте водния източник. Устройството трябва да бъде проверено от специалист преди да бъде използвано отново. За да избегнете риска от токов удар, не почиствайте устройството с вода или го потапяйте във вода.
- Използвайте устройството само за предназначенията цел.
- Това устройство може да се използва само когато е свързано към заземен контакт, инсталиран съгласно нормативите. Уверете се, че подаващото напрежение съответства на напрежението, посочено на табелката.
- Щети, възникнали при използване на устройството за цели, различни от тези, посочени в инструкциите, или при неправилно използване или неремонтирни от експерти, не се покриват от гаранцията.
- Винаги използвайте устройството върху равна и хоризонтална повърхност.
- Не използвайте устройството след падане върху твърда повърхност от височина. Дори невидими повреди могат да окажат негативен ефект върху функционалната безопасност на устройството. Устройството може да се използва само след проверка от професионалист.
- Никога не носете или издърпвайте устройството, като хващате хранящия щепсел, тъй като съществува рискът късо съединение поради прекъсване на кабела. Не огъвайте, не притискайте и не издърпвайте хранящия кабел през остри ръбове.
- Няма да се носи отговорност за щети, причинени от неправилна употреба или неизпълнение на тези инструкции.
- Риск от изгаряния! След употреба на уреда някои повърхности могат да бъдат горещи, бъдете внимателни за рисковете и бъдете внимателни с горещите повърхности.
- Не използвайте кафе машината без вода.
- Бъдете внимателни с горещия пара, който излиза от каната за кафе.

ЗНАЙ СВОЯТА КАФЕМАШИНА

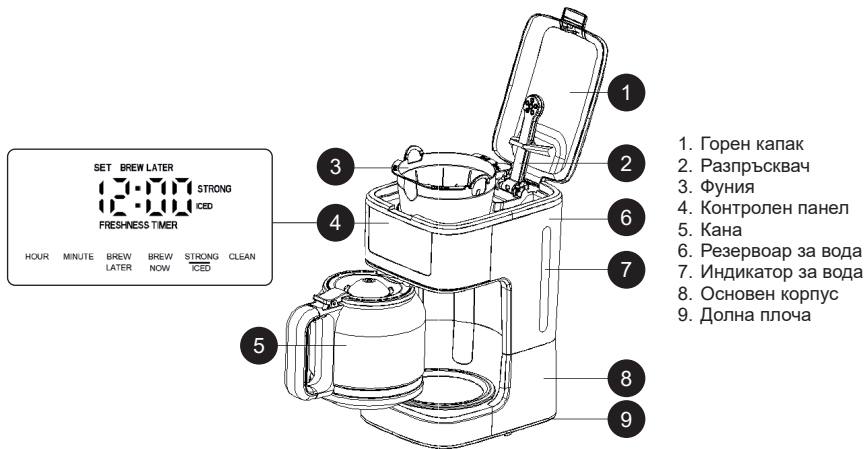

1. Горен капак
2. Разпръсквач
3. Фуния
4. Контролен панел
5. Кана
6. Резервоар за вода
7. Индикатор за вода
8. Основен корпус
9. Долна плоча

ПРЕДИ ПЪРВОТО ИЗПОЛЗВАНЕ

Проверете дали всички аксесоари са налични и дали уредът не е повреден. Напълнете резервоара с вода до нивото MAX на индикатора за вода и прецеждайте вода няколко пъти без кафе на прах, след което изхвърлете водата. Измийте всички отделяеми части внимателно с топла вода.

НАСТРОЙКА НА ЧАСА

След включване на уреда, на дисплея ще се появи 12:00 и ще мига, докато потребителят не коригира времето. След настройката цифрите ще спрат да мига.

- Настройте часа, като натиснете бутона HOUR.
- Настройте минутите, като натиснете бутона MINUTE.

ЗАБЕЛЕЖКА: Натиснете и задръжте бутоните HOUR/MINUTE, за да настройвате времето бързо. Цикълът на времето е 24 часа.

ИЗПОЛЗВАНЕ НА ТВОЯТА КАФЕМАШИНА

- Отворете капака на резервоара за вода.
- Напълнете резервоара с вода. Следвайте маркировките на прозореца за вода, за да го напълните до желаното количество чаши.
- Поставете фунията в поддръжката на фунията. Уверете се, че е сглобена правилно; в противен случай горният капак няма да може да се затвори. Поставете хартиен филтър във фунията.
- Добавете кафе на прах в хартиения филтър. Обикновено се използва една равна лъжица кафе на чаша, но можете да я коригирате според личния вкус. Затворете напълно горния капак.
- Каната трябва да бъде на затоплящата плоча, за да започне варенето.
- Натиснете бутона BREW NOW. Светлината за варене мига по време на процеса и остава включена, за да поддържа кафето топло.
- По време на варенето можете да премахнете каната за сервиране, а машината ще спре временно да излива. Не я премахвайте за повече от 30 секунди, иначе машината ще прелее.



- След варенето машината автоматично преминава в режим на поддържане на топлина, който запазва кафето топло за 40 минути.
- Докато е в режим на поддържане на топлина, индикаторът за свежест на дисплея ще брои времето, което е изминало от сваряването на кафето.

ЗАБЕЛЕЖКИ:

- За да изключите режима на поддържане на топлина по всяко време, натиснете бутона BREW NOW и се уверете, че светлината за варене е изключена.
- Функцията за поддържане на топлина е налична само когато правите горещо кафе и автоматично се деактивира, когато правите ледено кафе.

ПРЕДУПРЕЖДЕНИЯ:

- Не отваряйте капака на резервоара за вода по време на варенето!
- Не докосвайте затоплящата плоча след варенето, тъй като ще бъде много горещ!
- Дръжте каната само за дръжката; стъклото ще бъде много горещо!
- Поставете уреда на стабилна, равна и термоустойчива повърхност.

ФУНКЦИЯ ЗА ЗАКЪСНЕНИЕ

Ако не искате кафемашината да започне работа веднага, следвайте стъпките по-долу, за да програмирате началото на приготвянето на кафе до 24 часа предварително.

- Натиснете бутона BREW LATER; индикаторите за резервация SET и BREW LATER ще мигаят едновременно.
- Натиснете бутоните HOUR и MINUTE, за да изберете желаното време за започване на приготвянето на кафе.
- След като зададете времето, натиснете бутона BREW LATER отново или изчакайте 5 секунди без да натискате никакви бутони. Индикаторът BREW LATER ще се появи на дисплея, потвърдих, че машината е преминала в режим на резервация.
- Например, ако текущото време е зададено на 12:00 и времето за автоматично стартиране е зададено на 12:03, машината ще премине в режим на резервация след натискане на бутона BREW LATER или след 5 секунди без действие. Две минути по-късно (в 12:03) червеният LED индикатор за работа ще мига, индикаторът BREW LATER ще се изключи, а отоплителният елемент ще се активира.
- По време на процеса на резервация, натискането на бутона BREW LATER ще отмени резервацията.

ЗАБЕЛЕЖКА: Когато функцията за авто-стартиране е зададена, функцията ICED не може да бъде избрана. По същия начин, ако функцията ICED е избрана първо, функцията за авто-стартиране не може да бъде зададена.

ВРЕМЕ ЗА ЗАДЪРЖАНЕ НА ТЕМПЕРАТУРАТА

- Когато програмата за нормално кафе или силно кафе приключи, таймерът FRESHNESS остава включен, а червеният LED индикатор BREW NOW включен, което показва, че машината е преминала в режим на задържане на температурата и е започнала да отчита времето. Двоеточието на дисплея мига, а LCD таймерът започва да отброява от 00:00, докато периодът на задържане на температурата от 40 минути не приключи. След това на екрана ще се покаже часовникът.
- Ако е избрано кафе с лед, машината няма да премине в режим на задържане на температурата след приготвянето. Вместо това веднага ще се покаже часовникът, а червеният LED индикатор ще се изключи.
- По време на процеса на задържане на температурата, ако потребителят натисне бутона BREW NOW, червеният LED индикатор ще се изключи и режимът на задържане на температурата ще приключи.

АВТОМАТИЧНО ИЗКЛЮЧВАНЕ НА ТОК

След като термостатът бъде изключен за първи път, машината автоматично ще изключи захранването без да загрява след като е задържала топлината за 40 минути и ще премине в режим на изчакване.

ПРИГОТВЯНЕ НА ЛЕДЕНА КАФЕ

- Отворете капака на резервоара за вода.
- Напълнете резервоара за вода. Следвайте маркировките на прозореца за вода, за да напълните до желаното количество порции. За препоръчителните количества вода, вижте таблицата по-долу.

ЗАБЕЛЕЖКА: Не пълнете резервоара за вода над маркировката "6 MAX ICED"/максимум или под маркировката "2 MIN"/минимум.

- Добавете предварително смляно кафе във филтъра. За препоръчителните количества смляно кафе, вижте таблицата по-долу.



Уверете се, че подложката за ледено кафе е на отоплителната плоча, когато приготвяте ледено кафе.

Порции	Напълнете резервоара за вода до	Количество смляно кафе	Напълнете кана с лед до
6	маркировка 6	12 с.л.	маркировка 6
4	маркировка 4	8 с.л.	маркировка 4
2	маркировка 2	4 с.л.	маркировка 2

- Внимателно добавете лед в каната до желаната линия и поставете каната с лед върху подложката за ледено кафе.
- Затворете капака. Поставете подложката за ледено кафе на отоплителната плоча. Вижте таблицата по-горе за препоръчителните количества ледени кубчета.

ОПАСНОСТ: Внимателно поставяйте леда в каната. Изсипването на лед в празна кана може да повреди стъклото.

- Натиснете бутона STRONG/ICED два пъти. "ICED" ще се появи на дисплея.
- Натиснете бутона BREW NOW. Светлинката за приготвяне ще мига по време на приготвяне.
- След приготвяне, махнете каната и подложката за ледено кафе от отоплителната плоча.

Забележка: Когато продуктът започне функцията за резервация, функцията ICED не може да бъде избрана.

ЦИКЪЛ НА САМОПОЧИСТВАНЕ

След като използвате кафемашината за известно време, в нея ще започне да се натрупва варовик. Важно е да извършвате дескалиране на уреда. Препоръчително е да стартирате цикъл за самопочистване след 100 приготвяния. Светлината Time-to-Clean (оранжева LED) ще мига, за да ви уведоми, че е необходим почистващ цикъл.

ПОЧИСТВАНЕ И ПОДДРЪЖКА

ДЕСКАЛИРАНЕ

- Включете кафемашината в контакта.
- Смесете равни части оцет и вода и ги изсипете в резервоара за вода. Затворете капака. Поставете каната върху отоплителната плоча.
- Натиснете бутона CLEAN, за да започнете процеса на почистване.
- Изсипете сместа от оцет и вода в резервоара на кафемашината (напълнете до маркировката за 12 чаши) и натиснете бутона CLEAN, за да започнете процеса на почистване.
- Светлината за почистване ще остане включена и отоплителният елемент ще бъде включен. След 10 минути светлината за почистване ще премине от постоянно в мигащо състояние, а отоплителният елемент ще се изключи за 40 минути. Оставете сместа да се накисне и да се утаи в отоплителния елемент. След 40 минути светлината ще се върне в постоянно състояние и отоплителният елемент ще се включи отново. След като оцетът в резервоара бъде изпълнен, термостатът ще се изключи, отоплителният елемент ще се изключи, светлината за почистване ще изключи и цикълът на почистване ще бъде завършен, изчистване на броя на цикъла за обслужване.
- Когато процесът на приготвяне бъде завършен, напълнете кафемашината с вода и започнете ново

приготвяне, за да изплакнете остатъчния оцет.

- Ако миризмата на оцет продължава, стартирайте още един цикъл с вода.
- Използвайте мека гъба и сода за хляб, за да премахнете петна от каната. Ако петната останат, смесете 1 чаша вода, 1 чаша оцет и 1/4 чаша сода за хляб и я оставете да престои в каната за през нощта.

ПОЧИСТВАНЕ

ОПАСНОСТ: Уверете се, че сте изключили уреда от контакта, преди да го почистите. За да се предпазите от електрически удар, не потапяйте кабела, щепсела или уреда във вода или течност. След всяка употреба винаги се уверете, че щепселът е изваден от контакт.

- Почиствайте всички отделящи се части след всяка употреба в горещта, сапунена вода.
- Избършете външната повърхност на продукта с мека, влажна кърпа, за да премахнете петна.
- Могат да се образуват водни капки в района над фунията, които да капят върху основата на продукта по време на приготвянето. За да предотвратите това, избършете района с чиста, суха кърпа след всяка употреба.
- Използвайте влажна кърпа, за да почистите нежно отоплителната плоча. Никога не използвайте абразивни почистващи средства за нейното почистване.
- Съберете всички части и ги съхранявайте за бъдеща употреба.

СЪВЕТИ ЗА ОТЛИЧНО ВКУСНО КАФЕ

- Чистата кафемашина е от съществено значение за приготвянето на отлично кафе. Почиствайте редовно кафемашината, както е посочено в раздела "ПОЧИСТВАНЕ И ПОДДРЪЖКА". Винаги използвайте прясна, студена вода за кафемашината.
- Съхранявайте неизползваните кафеени мляна на хладно и сухо място. След отваряне на опаковка с кафеени мляна, затворете я плътно и я съхранявайте в хладилника, за да запазите свежестта им.
- За оптимален вкус на кафето, купувайте цели кафеени зърна и ги смилете на финно смляно веднага преди варене.
- Не използвайте повторно кафеени мляна, тъй като това ще намали значително вкуса на кафето. Не е препоръчително да се презагрива кафе, тъй като то е на върха на своя вкус веднага след приготвянето.
- Почиствайте кафемашината, когато прекомерната екстракция води до масленост. Малките маслени капчици на повърхността на свареното черно кафе са резултат от екстракцията на масло от кафеените зърна.
- Маслеността може да се появи по-често, ако се използват силно препечени кафета.

Правилно изхвърляне на този продукт



- Тази маркировка показва, че този продукт не трябва да се изхвърля с другите битови отпадъци в цяла Европейския съюз.
- За да се предотврати възможно вреди за околната среда или човешкото здраве от неконтролирано изхвърляне на отпадъци, рециклирайте го отговорно, за да се насърчи устойчивото повторно използване на материалните ресурси.
- За връщане на използвания от вас уред, моля, използвайте системите за връщане и събиране или се свържете с търговеца, от който сте закупили продукта. Те могат да вземат този продукт за екологично безопасно рециклиране.

ΠΑΡΑΚΑΛΟΥΜΕ ΣΗΜΕΙΩΣΤΕ: ΤΟ ΕΓΧΕΙΡΙΔΙΟ ΤΗΣ ΣΥΣΚΕΥΗΣ ΜΠΟΡΕΙ ΝΑ ΔΗΜΙΟΥΡΓΗΘΕΙ ΓΙΑ ΠΕΡΙΣΣΟΤΕΡΑ ΑΠΟ ΕΝΑ ΜΟΝΤΕΛΛΟ. ΟΙ ΛΕΙΤΟΥΡΓΙΕΣ ΠΟΥ ΔΕΝ ΠΕΡΙΕΧΕΙ Ο ΔΙΚΟΣ ΣΑΣ ΕΞΟΠΛΙΣΜΟΣ ΜΠΟΡΕΙ ΝΑ ΚΑΤΑΓΡΑΦΟΥΝ ΣΤΟ ΕΓΧΕΙΡΙΔΙΟ. ΑΥΤΗ Η ΓΛΩΣΣΑ ΕΧΕΙ ΜΕΤΑΦΡΑΣΤΕΙ ΜΕ ΤΗ ΒΟΗΘΕΙΑ ΤΕΧΝΗΤΗΣ ΝΟΗΜΟΣΥΝΗΣ.

ΓΕΝΙΚΕΣ ΟΔΗΓΙΕΣ ΑΣΦΑΛΕΙΑΣ ΚΑΙ ΠΡΟΕΙΔΟΠΟΙΗΣΕΙΣ

- Πριν χρησιμοποιήσετε αυτή τη συσκευή, διαβάστε προσεκτικά το εγχειρίδιο οδηγιών.
- Βεβαιωθείτε ότι η ονομαστική τάση είναι ίδια με την τάση που χρησιμοποιείτε.
- Φυλάξτε τις οδηγίες, το πιστοποιητικό εγγύησης, την απόδειξη πώλησης και, αν είναι δυνατόν, το κουτί με τη συσκευασία!
- Η συσκευή προορίζεται αποκλειστικά για ιδιωτική χρήση και όχι για επαγγελματική χρήση, ούτε για επαγγελματική χρήση!
- Αφαιρέστε πάντα το βύσμα από την πρίζα όταν η συσκευή δεν είναι σε χρήση, όταν προσθέτετε εξαρτήματα, καθαρίζετε τη συσκευή ή όταν παρουσιαστεί κάποιο πρόβλημα. Απενεργοποιήστε τη συσκευή πριν. Τραβήξτε το βύσμα, όχι το καλώδιο.
- Για να προστατεύσετε τα παιδιά από τους κινδύνους των ηλεκτρικών συσκευών, μην τα αφήνετε ποτέ χωρίς επιτήρηση με τη συσκευή. Επομένως, όταν επιλέγετε τη θέση για τη συσκευή σας, κάντε το με τέτοιο τρόπο ώστε τα παιδιά να μην έχουν πρόσβαση στη συσκευή. Προσέξτε ώστε το καλώδιο να μην κρέμεται.
- Δοκιμάστε τακτικά τη συσκευή και το καλώδιο για ζημιές. Αν υπάρξει ζημιά οποιουδήποτε είδους, η συσκευή δεν πρέπει να χρησιμοποιείται.
- Μην επιτρέπετε στα παιδιά να παίζουν με τη συσκευή. Μην αφήνετε τα παιδιά να παίζουν με υλικά συσκευασίας, όπως πλαστικές σακούλες.
- Αυτή η συσκευή μπορεί να χρησιμοποιηθεί από παιδιά άνω των 8 ετών και από άτομα με σωματικές, αισθητηριακές ή ψυχικές αναπηρίες, ή έλλειψη εμπειρίας και γνώσεων, υπό την προϋπόθεση ότι επιβλέπονται ή έχουν λάβει οδηγίες για τον ασφαλή χειρισμό της συσκευής και κατανοούν τους πιθανούς κινδύνους. Ο καθαρισμός και η συντήρηση της συσκευής δεν πρέπει να γίνονται από παιδιά εκτός εάν είναι κάτω των 8 ετών και δεν επιβλέπονται.
- Μην επισκευάζετε τη συσκευή μόνοι σας, αλλά απευθυνθείτε σε εξουσιοδοτημένο ειδικό σε περίπτωση προβλήματος.
- Για λόγους ασφαλείας, το καλώδιο ρεύματος που είναι σπασμένο ή κατεστραμμένο μπορεί να αντικατασταθεί μόνο με ισοδύναμο καλώδιο από τον κατασκευαστή, το τμήμα εξυπηρέτησης πελατών μας ή κάποιο άλλο εξειδικευμένο άτομο.
- Κρατήστε τη συσκευή και το καλώδιο μακριά από θερμότητα, άμεσο ηλιακό φως, υγρασία, αιχμηρές άκρες και παρόμοια.
- Απενεργοποιήστε τη συσκευή και αφαιρέστε το βύσμα όταν δεν τη χρησιμοποιείτε.

GR

- Χρησιμοποιείτε μόνο αυθεντικά αξεσουάρ που παρέχονται από τον προμηθευτή.
- Μην χρησιμοποιείτε τη συσκευή σε εξωτερικούς χώρους. (Εκτός αν η συσκευή είναι σχεδιασμένη για εξωτερική χρήση.) Προστατεύστε τη συσκευή από θερμοκρασίες κάτω των 0°C.
- Μην τη χρησιμοποιείτε ποτέ κοντά στο νερό (μπανιέρα, νεροχύτης κ.λπ.). Η συσκευή δεν πρέπει να εκτίθεται σε βροχή ή υγρασία. Χρησιμοποιείτε τη συσκευή μόνο όταν τα χέρια σας είναι στεγνά.
- Αν η συσκευή πέσει στο νερό, αποσυνδέστε την πριν τη βγάλετε από το νερό. Μην αγγίζετε την πηγή του νερού. Η συσκευή πρέπει να ελεγχθεί από ειδικό πριν χρησιμοποιηθεί ξανά. Για να αποφύγετε τον κίνδυνο ηλεκτροπληξίας, μην καθαρίζετε τη συσκευή με νερό ή την βυθίζετε στο νερό.
- Χρησιμοποιείτε τη συσκευή μόνο για τον προορισμό που έχει οριστεί.
- Η συσκευή πρέπει να λειτουργεί μόνο όταν είναι συνδεδεμένη σε γειωμένη πρίζα που έχει εγκατασταθεί σύμφωνα με τις κανονιστικές απαιτήσεις. Βεβαιωθείτε ότι η παροχή τάσης αντιστοιχεί στην τάση που αναγράφεται στην πινακίδα τύπου.
- Οι ζημιές που προκύπτουν όταν η συσκευή χρησιμοποιείται για σκοπούς διαφορετικούς από αυτούς που καθορίζονται στις οδηγίες ή όταν χρησιμοποιείται λανθασμένα ή δεν επισκευάζεται από ειδικούς δεν καλύπτονται από την εγγύηση.
- Χρησιμοποιείτε πάντα τη συσκευή σε επίπεδη και οριζόντια επιφάνεια.
- Η συσκευή δεν πρέπει να χρησιμοποιείται πλέον μετά από πτώση σε σκληρή επιφάνεια από ύψος. Ακόμα και η αόρατη ζημιά μπορεί να προκαλέσει αρνητικές συνέπειες στην ασφάλεια λειτουργία της συσκευής. Η συσκευή μπορεί να χρησιμοποιηθεί μόνο αφού ελεγχθεί από επαγγελματία.
- Μην μεταφέρετε ή τραβάτε τη συσκευή κρατώντας το βύσμα ρεύματος, καθώς υπάρχει κίνδυνος βραχυκυκλώματος λόγω ρήξης του καλωδίου. Μην λυγίζετε, τρυπάτε ή τραβάτε το καλώδιο ρεύματος πάνω από αιχμηρές άκρες.
- Δεν αναλαμβάνεται καμία ευθύνη σε περίπτωση ζημιάς που προκαλείται από ακατάλληλη χρήση ή αμέλεια στην τήρηση αυτών των οδηγιών.
- Κίνδυνος εγκαυμάτων! Μετά τη χρήση της συσκευής, ορισμένες επιφάνειες μπορεί να είναι ζεστές, να είστε προσεκτικοί με τις ζεστές επιφάνειες.
- Μην χρησιμοποιείτε τη μηχανή καφέ χωρίς νερό.
- Να είστε προσεκτικοί με τον καυτό ατμό που βγαίνει από την καφετιέρα.

ΓΝΩΡΙΣΤΕ ΤΗ ΜΗΧΑΝΗ ΚΑΦΕ

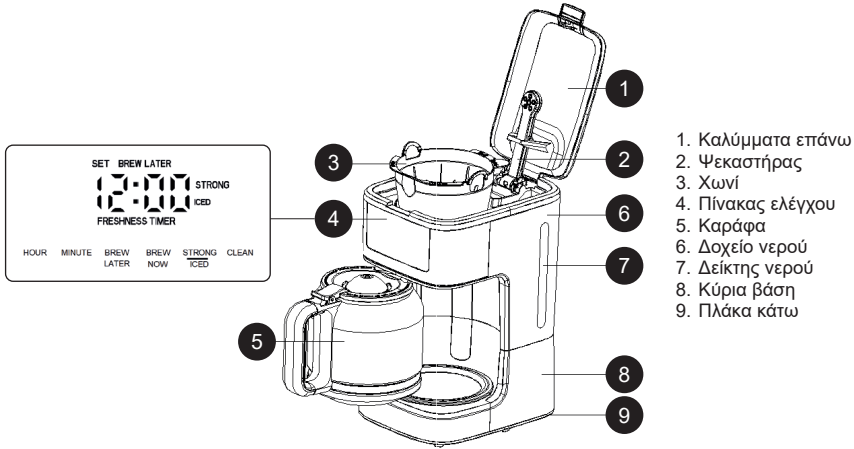

ΠΡΙΝ ΑΠΟ ΤΗΝ ΠΡΩΤΗ ΧΡΗΣΗ

Ελέγξτε ότι όλα τα εξαρτήματα είναι πλήρη και ότι η συσκευή δεν έχει φθορές. Προσθέστε νερό στο δοχείο νερού μέχρι το επίπεδο MAX στον δείκτη νερού και περάστε το νερό αρκετές φορές χωρίς σκόνη καφέ και στη συνέχεια πετάξτε το. Καθαρίστε όλα τα αποσπώμενα μέρη με ζεστό νερό.

ΡΥΘΜΙΣΗ ΡΟΛΟΓΙΟΥ

Αφού ενεργοποιήσετε τη συσκευή, η ώρα εμφανίζεται ως 12:00 και αναβοσβήνει μέχρι να ρυθμίσετε την ώρα. Μόλις ρυθμιστεί, οι αριθμοί σταματούν να αναβοσβήνουν.

- Ρυθμίστε την ώρα πατώντας το κουμπί ΩΡΑ.
- Ρυθμίστε τα λεπτά πατώντας το κουμπί ΛΕΠΤΑ.

ΣΗΜΕΙΩΣΗ: Πατήστε και κρατήστε πατημένα τα κουμπιά ΩΡΑ/ΛΕΠΤΑ για γρήγορη ρύθμιση. Ο κύκλος ώρας είναι 24 ώρες.

ΧΡΗΣΗ ΤΗΣ ΜΗΧΑΝΗΣ ΚΑΦΕ

- Ανοίξτε το καπάκι του δοχείου νερού.
- Γεμίστε το δοχείο νερού. Ακολουθήστε τις ενδείξεις στον παράθυρο του νερού για να το γεμίσετε με την επιθυμητή ποσότητα καφέ.

ΣΗΜΕΙΩΣΗ: Μην γεμίζετε το δοχείο νερού πάνω από την ένδειξη "12 MAX HOT" (μέγιστο επίπεδο) ή κάτω από την ένδειξη "2 MIN" (ελάχιστο επίπεδο).

- Τοποθετήστε το χωνί στο στήριγμα χωνιού. Βεβαιωθείτε ότι είναι σωστά συναρμολογημένο, διαφορετικά το καπάκι δεν θα κλείσει. Τοποθετήστε έναν χαρτί φίλτρο στο χωνί.
- Προσθέστε σκόνη καφέ στο φίλτρο. Συνήθως απαιτείται μια επίπεδη κουταλιά σκόνης καφέ ανά φλιτζάνι, αλλά μπορείτε να ρυθμίσετε ανάλογα με την προσωπική γεύση. Κλείστε το καπάκι εντελώς.
- Η καράφα πρέπει να είναι πάνω στην πλάκα θέρμανσης για να ξεκινήσει η εκχύλιση.
- Πατήστε το κουμπί ΕΚΧΥΛΙΣΗ ΤΩΡΑ. Το φως εκχύλισης αναβοσβήνει κατά τη διάρκεια της εκχύλισης και παραμένει αναμμένο όσο διατηρείται ζεστός ο καφές.
- Κατά τη διάρκεια της εκχύλισης, μπορείτε να αφαιρέσετε την καράφα για να σερβίρετε, και η συσκευή θα σταματήσει προσωρινά την εκχύλιση. Μην την αφαιρείτε για περισσότερα από 30 δευτερόλεπτα, διαφορετικά η συσκευή θα υπερχειλίσει.

ΣΗΜΕΙΩΣΗ: Για πιο έντονο καφέ, πατήστε το κουμπί STRONG/ICED μία φορά. Η ένδειξη "STRONG" θα



εμφανιστεί στην οθόνη. Για να ακυρώσετε την επιλογή πιο έντονου καφέ, πατήστε το κουμπί STRONG/ICED δύο φορές. Η ένδειξη "STRONG" θα εξαφανιστεί.

- Μετά την εκχύλιση, η συσκευή θα εισέλθει στη λειτουργία διατήρησης θερμότητας από προεπιλογή, κρατώντας τον καφέ ζεστό για 40 λεπτά.
- Κατά τη διάρκεια της λειτουργίας διατήρησης θερμότητας, ο ΔΕΙΚΤΗΣ ΦΡΕΣΚΟΤΗΤΑΣ στην οθόνη θα μετράει το χρόνο που έχει περάσει από την εκχύλιση του καφέ.

ΣΗΜΕΙΩΣΕΙΣ:

- Για να απενεργοποιήσετε τη λειτουργία διατήρησης θερμότητας οποιαδήποτε στιγμή, πατήστε το κουμπί ΕΚΧΥΛΙΣΗ ΤΩΡΑ και βεβαιωθείτε ότι το φως εκχύλισης είναι σβηστό.
- Η λειτουργία διατήρησης θερμότητας είναι διαθέσιμη μόνο όταν φτιάχνετε ζεστό καφέ και απενεργοποιείται αυτόματα κατά την παρασκευή παγωμένου καφέ.

ΠΡΟΕΙΔΟΠΟΙΗΣΕΙΣ:

- Μην ανοίγετε το καπάκι του δοχείου νερού κατά τη διάρκεια της εκχύλισης!
- Μην αγγίζετε την πλάκα θέρμανσης μετά την εκχύλιση, καθώς θα είναι πολύ ζεστή!
- Πιάστε την καράφα μόνο από την λαβή. Το γυαλί θα είναι πολύ ζεστό!
- Τοποθετήστε τη συσκευή σε σταθερή, επίπεδη και ανθεκτική σε θερμότητα επιφάνεια.

ΛΕΙΤΟΥΡΓΙΑ ΚΑΘΥΣΤΕΡΗΣΗΣ

Εάν δεν θέλετε η καφετιέρα να ξεκινήσει την λειτουργία της αμέσως, ακολουθήστε τα παρακάτω βήματα για να προγραμματίσετε την έναρξη της παρασκευής καφέ μέχρι και 24 ώρες νωρίτερα.

- Πατήστε το κουμπί BREW LATER (ΑΡΓΟΤΕΡΑ ΠΑΡΑΚΕΥΗ); οι ενδείξεις του προγραμματισμού SET και BREW LATER θα αναβοσβήνουν ταυτόχρονα.
- Πατήστε τα κουμπιά HOUR (ΩΡΑ) και MINUTE (ΛΕΠΤΑ) για να επιλέξετε την επιθυμητή ώρα έναρξης παρασκευής καφέ.
- Μετά την ρύθμιση, πατήστε το κουμπί BREW LATER μία φορά, ή περιμένετε 5 δευτερόλεπτα χωρίς να πατήσετε κάποιο κουμπί. Η ένδειξη BREW LATER θα εμφανιστεί στην οθόνη, επιβεβαιώνοντας ότι η συσκευή έχει εισέλθει στη λειτουργία προγραμματισμένης εκκίνησης.
- Για παράδειγμα, αν η τρέχουσα ώρα είναι 12:00 και η ώρα αυτόματης εκκίνησης είναι 12:03, η συσκευή θα εισέλθει στη λειτουργία προγραμματισμένης εκκίνησης μετά το πάτημα του κουμπιού BREW LATER ή μετά από 5 δευτερόλεπτα αδράνειας. Δύο λεπτά αργότερα (στις 12:03), η κόκκινη ένδειξη λειτουργίας θα αναβοσβήνει, η ένδειξη BREW LATER θα σβήσει και το στοιχείο θέρμανσης θα ενεργοποιηθεί.
- Κατά τη διάρκεια της προγραμματισμένης εκκίνησης, πατήστε το κουμπί BREW LATER για να ακυρώσετε την προγραμματισμένη λειτουργία.

ΣΗΜΕΙΩΣΗ: Όταν είναι ενεργοποιημένη η αυτόματη εκκίνηση, δεν μπορεί να επιλεγεί η λειτουργία ICED. Αντίστοιχα, αν η λειτουργία ICED επιλεγεί πρώτη, η αυτόματη εκκίνηση δεν μπορεί να ρυθμιστεί.

ΧΡΟΝΟΣ ΔΙΑΤΗΡΗΣΗΣ ΘΕΡΜΟΤΗΤΑΣ

- Όταν ολοκληρωθεί το πρόγραμμα κανονικού καφέ ή ισχυρού καφέ, ο ΧΡΟΝΟΜΕΤΡΟ ΦΡΕΣΚΟΤΗΤΑΣ παραμένει αναμμένος και η κόκκινη LED ένδειξη BREW NOW παραμένει αναμμένη, υποδεικνύοντας ότι η συσκευή έχει εισέλθει στη λειτουργία διατήρησης θερμότητας και έχει ξεκινήσει την μέτρηση του χρόνου. Ο διπλός κόκκος στην οθόνη αναβοσβήνει και το χρονόμετρο LCD ξεκινά την μέτρηση από 00:00 μέχρι τη λήξη της περιόδου διατήρησης θερμότητας των 40 λεπτών. Μετά από αυτό, η οθόνη θα εμφανίσει την ώρα.
- Εάν επιλεγεί η λειτουργία παγωμένου καφέ (iced coffee), η συσκευή δεν θα εισέλθει στη λειτουργία διατήρησης θερμότητας μετά την παρασκευή. Αντίθετα, η οθόνη θα εμφανίσει αμέσως την ώρα και η κόκκινη LED ένδειξη θα σβήσει.
- Κατά τη διάρκεια της διαδικασίας διατήρησης θερμότητας, εάν ο χρήστης πατήσει το κουμπί BREW NOW, η κόκκινη LED ένδειξη θα σβήσει και η λειτουργία διατήρησης θερμότητας θα λήξει.

ΑΥΤΟΜΑΤΗ ΑΠΕΝΕΡΓΟΠΟΙΗΣΗ

Μετά την αποσύνδεση του θερμοστάτη για πρώτη φορά, η συσκευή θα σβήσει αυτόματα την ισχύ χωρίς θέρμανση μετά από 40 λεπτά διατήρησης θερμότητας και θα εισέλθει σε κατάσταση αναμονής.

ΠΑΡΑΣΚΕΥΗ ΠΑΓΩΜΕΝΟΥ ΚΑΦΕ

- Ανοίξτε το καπάκι του δοχείου νερού.
- Γεμίστε το δοχείο νερού. Ακολουθήστε τις ενδείξεις στο παράθυρο του νερού για να γεμίσετε σύμφωνα με τον επιθυμητό αριθμό μεριδών. Ανατρέξτε στον πίνακα παρακάτω για τις συνιστώμενες ποσότητες νερού.
ΣΗΜΕΙΩΣΗ: Μην γεμίσετε το δοχείο νερού πάνω από τη "6 MAX ICED"/μέγιστη ένδειξη ή κάτω από τη "2 MIN"/ελάχιστη ένδειξη.
- Προσθέστε καφέ σε κόκκους στο φίλτρο. Ανατρέξτε στον πίνακα παρακάτω για τις συνιστώμενες ποσότητες καφέ.



Μερίδες	Γεμίστε το δοχείο νερού μέχρι	Ποσότητα αλεσμένου καφέ	Γεμίστε την κανάτα με πάγο μέχρι
6	Σημείο 6	12 κ.σ..	6 mark
4	Σημείο 4	8 κ.σ..	4 mark
2	Σημείο 2	4 κ.σ..	2 mark

- Προσθέστε απαλά πάγο στην κανάτα μέχρι την επιθυμητή ένδειξη και τοποθετήστε την κανάτα γεμάτη με πάγο πάνω στη βάση παγωμένου καφέ.
- Κλείστε το καπάκι. Τοποθετήστε τη βάση παγωμένου καφέ στην πλάκα θέρμανσης. Ανατρέξτε στον πίνακα παραπάνω για τις συνιστώμενες ποσότητες πάγου.

ΠΡΟΕΙΔΟΠΟΙΗΣΗ: Τοποθετήστε απαλά τον πάγο στην κανάτα. Η πτώση του πάγου στην άδεια κανάτα μπορεί να προκαλέσει ζημιά στο γυαλί.

- Πατήστε το κουμπί STRONG/ICED δύο φορές. Η ένδειξη ICED θα εμφανιστεί στην οθόνη.
- Πατήστε το κουμπί BREW NOW. Το φως παρασκευής θα αναβοσβήνει κατά την παρασκευή.
- Μετά την παρασκευή, αφαιρέστε την κανάτα και τη βάση παγωμένου καφέ από την πλάκα θέρμανσης.

Σημείωση: Όταν το προϊόν ξεκινήσει τη λειτουργία αποθήκευσης, η λειτουργία ICED δεν μπορεί να επιλεγεί.

ΛΕΙΤΟΥΡΓΙΑ ΑΥΤΟΚΑΘΑΡΙΣΜΟΥ

Μετά από κάποια χρήση του καφετιέρας σας, θα αρχίσει να σχηματίζεται ασβέστος στο εσωτερικό της συσκευής. Είναι σημαντικό να αποκαθαρίσετε τη συσκευή σας. Συνιστάται να εκτελείτε τη λειτουργία αυτοκαθαρισμού μετά από 100 παρασκευές. Το φως Time-to-Clean (προτοκαλί LED) θα αναβοσβήσει για να σας ειδοποιήσει ότι απαιτείται κύκλος καθαρισμού.

ΚΑΘΑΡΙΣΜΟΣ ΚΑΙ ΣΥΝΤΗΡΗΣΗ

ΑΠΟΚΑΘΑΡΙΣΜΟΣ

- Συνδέστε την καφετιέρα στην πρίζα.
- Αναμίξτε ίσα μέρη ξύδι και νερό και ρίξτε το μείγμα στο δοχείο νερού. Κλείστε το καπάκι. Τοποθετήστε την κανάτα στην πλάκα θέρμανσης.
- Πατήστε το κουμπί CLEAN για να ξεκινήσει η διαδικασία καθαρισμού.
- Ρίξτε το μείγμα ξυδιού + νερού στο δοχείο νερού της καφετιέρας (γεμίστε το μέχρι την ένδειξη των 12 φλιτζανιών του δοχείου νερού), στη συνέχεια πατήστε το κουμπί CLEAN για να ξεκινήσει η διαδικασία καθαρισμού.
- Το φως καθαρισμού θα παραμείνει αναμμένο και η θέρμανση θα ενεργοποιηθεί. Μετά από 10 λεπτά, το φως καθαρισμού θα γίνει αναβοσβήνον και η θέρμανση θα σβήσει για 40 λεπτά. Αφήστε το μείγμα να εμποτιστεί και να εγκατασταθεί στο στοιχείο θέρμανσης. Μετά από 40 λεπτά, το φως θα επιστρέψει σε σταθερή κατάσταση και το στοιχείο θέρμανσης θα ενεργοποιηθεί ξανά. Όταν ολοκληρωθεί η

παρασκευή του ξυδιού στο δοχείο νερού, ο θερμοστάτης θα αποσυνδεθεί, το στοιχείο θέρμανσης θα απενεργοποιηθεί και το φως καθαρισμού θα σβήσει, ολοκληρώνοντας τον κύκλο καθαρισμού και διαγράφοντας τον μετρητή κύκλων εξυπηρέτησης.

- Όταν ολοκληρωθεί η διαδικασία παρασκευής, γεμίστε την καφετιέρα με νερό και αρχίστε να παρασκευάζετε ξανά για να ξεπλύνετε τυχόν υπολείμματα ξυδιού.
- Εάν παραμείνει η μυρωδιά ξυδιού, εκτελέστε έναν ακόμη κύκλο με νερό.
- Χρησιμοποιήστε ένα μαλακό σφουγγάρι και σόδα για να αφαιρέσετε λεκέδες από την κανάτα. Εάν παραμείνουν λεκέδες, αναμίξτε 1 φλιτζάνι νερό, 1 φλιτζάνι ξύδι και 1/4 φλιτζάνι σόδα και αφήστε το να παραμείνει στην κανάτα για όλη τη νύχτα.

ΚΑΘΑΡΙΣΜΟΣ

ΠΡΟΕΙΔΟΠΟΙΗΣΗ: Βεβαιωθείτε ότι αποσυνδέσατε την συσκευή πριν από τον καθαρισμό. Για να προστατευτείτε από ηλεκτροπληξία, μην βυθίζετε το καλώδιο, την πρίζα ή τη συσκευή στο νερό ή σε υγρά. Μετά από κάθε χρήση, πάντα βεβαιωθείτε ότι η πρίζα έχει αποσυνδεθεί από την πρίζα τοίχου.

- Καθαρίστε όλα τα αποσπώμενα μέρη μετά από κάθε χρήση με ζεστό, σαπουνισμένο νερό.
- Σκουπίστε την εξωτερική επιφάνεια του προϊόντος με ένα μαλακό, υγρό πανί για να αφαιρέσετε λεκέδες.
- Μπορεί να συσσωρευτούν σταγόνες νερού στην περιοχή πάνω από το χωνί και να στάζουν στη βάση του προϊόντος κατά τη διάρκεια της παρασκευής. Για να το αποτρέψετε, σκουπίστε την περιοχή με ένα καθαρό, στεγνό πανί μετά από κάθε χρήση.
- Χρησιμοποιήστε ένα υγρό πανί για να σκουπίσετε απαλά την πλάκα θέρμανσης. Μην χρησιμοποιείτε ακατέργαστα καθαριστικά για να την καθαρίσετε.
- Συναρμολογήστε όλα τα μέρη και αποθηκεύστε τα για μελλοντική χρήση.

ΣΥΜΒΟΥΛΕΣ ΓΙΑ ΝΟΣΤΙΜΟ ΚΑΦΕ

- Ένας καθαρός καφετιέρα είναι απαραίτητος για να φτιάξετε καφέ με εξαιρετική γεύση. Καθαρίζετε τακτικά την καφετιέρα σύμφωνα με τις οδηγίες στην ενότητα «ΚΑΘΑΡΙΣΜΟΣ ΚΑΙ ΣΥΝΤΗΡΗΣΗ». Χρησιμοποιείτε πάντα φρέσκο, κρύο νερό στην καφετιέρα.
- Αποθηκεύστε τα αχρησιμοποίητα αλεσμένα καφέ σε δροσερό, ξηρό μέρος. Μετά το άνοιγμα μιας συσκευασίας αλεσμένου καφέ, κλείστε την αεροστεγώς και αποθηκεύστε την στο ψυγείο για να διατηρηθεί η φρεσκάδα της.
- Για την καλύτερη γεύση του καφέ, αγοράστε ολόκληρους κόκκους καφέ και αλέστε τους ψιλά ακριβώς πριν το σερβίρισμα.
- Μην επαναχρησιμοποιείτε τα αλεσμένα καφέ, καθώς αυτό θα μειώσει σημαντικά τη γεύση του καφέ. Δεν συνιστάται η αναθέρμανση του καφέ, καθώς ο καφές είναι στην καλύτερη γεύση του αμέσως μετά το σερβίρισμα.
- Καθαρίστε την καφετιέρα όταν η υπερβολική εκχύλιση προκαλεί λιπαρότητα. Μικρές σταγόνες λαδιού στην επιφάνεια του έτοιμου μαύρου καφέ προκαλούνται από την εκχύλιση λαδιού από τους κόκκους καφέ.
- Η λιπαρότητα μπορεί να εμφανιστεί πιο συχνά αν χρησιμοποιείτε έντονα καβουρδισμένους καφέδες.

ΣΩΣΤΗ ΔΙΑΘΕΣΗ ΑΥΤΟΥ ΤΟΥ ΠΡΟΪΟΝΤΟΣ



- Αυτή η σήμανση υποδεικνύει ότι αυτό το προϊόν δεν πρέπει να απορρίπτεται μαζί με άλλα οικιακά απορρίμματα σε ολόκληρη την ΕΕ.
- Για να αποτραπούν δυνητικές βλάβες στο περιβάλλον ή στην ανθρώπινη υγεία από την ανεξέλεγκτη απόρριψη απορριμμάτων, ανακυκλώστε το υπεύθυνα για να προωθήσετε την αειφόρο επαναχρησιμοποίηση των υλικών πόρων.
- Για να επιστρέψετε τη χρησιμοποιημένη σας συσκευή, χρησιμοποιήστε τα συστήματα επιστροφής και συλλογής ή επικοινωνήστε με τον πωλητή από τον οποίο αγοράσατε το προϊόν. Μπορούν να πάρουν αυτό το προϊόν για ασφαλή ανακύκλωση προς όφελος του περιβάλλοντος.

KÉRJÜK VEGYE FIGYELEMBE, HOGY A HÁZI KÉSZÜLÉK KÉZIKÖNYVE TÖBB KÜLÖBÖZŐ KÉSZÜLÉKÉRT IS HASZNALHATÓ ILLETHET. AZ ÖN HÁZI KÉSZÜLÉKE NEM TARTALMAZHATJA A KÉZIKÖNYVBEN EMLÍTETT TULAJDONSÁGOKAT. EZT A NYELVET MESTERSÉGES INTELLIGENCIA SEGÍTSÉGÉVEL FORDÍTOTTÁK.

ÁLTALÁNOS BIZTONSÁGI UTASÍTÁSOK ÉS FIGYELMEZTETÉSEK

- Használat előtt kérjük, olvassa el figyelmesen az útmutatót.
- Győződjön meg róla, hogy a készülék névleges feszültsége megegyezik az Ön által használt feszültséggel.
- Tartsa meg az útmutatót, a garanciaigazolást, az értékesítési nyugtát, és ha lehetséges, a kartont a belső csomagolással együtt!
- A készülék kizárólag magáncélú használatra készült, nem kereskedelmi vagy professzionális használatra!
- Mindig húzza ki a dugót a konnektorból, amikor a készülék nincs használatban, kiegészítő alkatrészeket csatlakoztat, tisztítja a készüléket, vagy amikor zavar lép fel. Először kapcsolja ki a készüléket. A dugót húzza, ne a kábelt.
- A gyermekeket az elektromos készülékek veszélyeitől védve, soha ne hagyja őket felügyelet nélkül a készülékkel. Ezért a készülék elhelyezésekor ügyeljen arra, hogy a gyermekek ne férhessenek hozzá. Ügyeljen arra, hogy a kábel ne lógjon le.
- Rendszeresen ellenőrizze a készüléket és a kábelt a sérülések szempontjából. Ha bármilyen sérülés van, ne használja a készüléket.
- Ne engedje, hogy a gyermekek játsszanak a készülékkel. Ne hagyja, hogy a gyermekek játsszanak a csomagolóanyagokkal, például műanyag zacskókkal.
- Ez a készülék 8 éves és idősebb gyermekek, valamint fizikai, érzékszervi vagy mentális fogyatékossgal élő személyek, vagy tapasztalattal és tudással nem rendelkező személyek számára használható, feltéve, hogy felügyelet alatt állnak, vagy utasítást kaptak a készülék biztonságos használatáról, és értik az esetleges veszélyeket. A tisztítást és a felhasználói karbantartást nem végezhetik gyermekek, hacsak nem felügyelet nélkül 8 év alattiak.
- Ne próbálja megjavítani a készüléket, hanem konzultáljon egy szakképzett szakemberrel, ha problémát észlel.
- Biztonsági okokból a sérült vagy hibás hálózati vezetéket csak a gyártó, ügyfélszolgálatunk vagy hasonló képzett személy cserélheti le.
- Tartsa a készüléket és a kábelt távol a hőtől, közvetlen napfénytől, nedvességtől, éles szélektől és hasonlóktól.
- Kapcsolja ki a készüléket és húzza ki, ha nem használja.
- Használjon csak az eredeti tartozékokat, amelyeket a szállító biztosított.
- Ne használja a készüléket kültéren. (Hacsak a készüléket nem kültéri

- használatra tervezték.) Mindig védje a nulla vagy mínusz hőmérséklettől.
- Soha ne használja víz közelében (fürdő, mosdó, stb.). A készüléket ne tegye ki esőnek vagy nedvességnek. Csak száraz kézzel használja a készüléket.
 - Ha a készülék vízbe esik, húzza ki a dugót, mielőtt kiveszi a vízből. Ne érjen a vízforráshoz. A készüléket szakembernek kell ellenőriznie, mielőtt újra használni lehet. Az elektromos sokk kockázatának elkerülése érdekében ne tisztítsa a készüléket vízzel, és ne merítse vízbe.
 - Használja a készüléket kizárólag a tervezett célra.
 - Ezt a készüléket csak akkor működtetheti, ha a szabályoknak megfelelően földelt aljzathoz csatlakozik. Győződjön meg arról, hogy a hálózati feszültség megegyezik a típustáblán feltüntetett feszültséggel.
 - A készülékkel kapcsolatos olyan károk, amelyek akkor következnek be, ha a készüléket nem a használati utasításoknak megfelelően használják, vagy nem szakképzett személyek javítják, nem tartoznak a garancia hatálya alá.
 - Használja mindig a készüléket sík és vízszintes felületen.
 - A készüléket nem szabad többet használni, ha kemény felületre esett nagy magasságból. Még a láthatatlan sérülések is negatívan befolyásolhatják a készülék működési biztonságát. A készüléket csak akkor használhatja, ha egy szakember ellenőrizte.
 - Soha ne cipelje vagy húzza a készüléket a tápkábelt fogva, mert ez rövidzárlatot okozhat a kábel törése miatt. Ne hajlítsa, ne szorítsa, és ne húzza a tápkábelt éles szélek felett.
 - A nem megfelelő használatból vagy az utasítások be nem tartásából eredő károkért nem vállalunk felelősséget.
 - Égési sérülés veszélye! A készülék használata után egyes felületek forrók lehetnek, legyen óvatos a forró felületekkel.
 - Ne használja a kávéfőzőt víz nélkül.
 - Lépjen óvatosan a kávéfőzőből kiáramló forró gőzökkel.

TUDJA MEG A KÁVÉFŐZŐJÉT

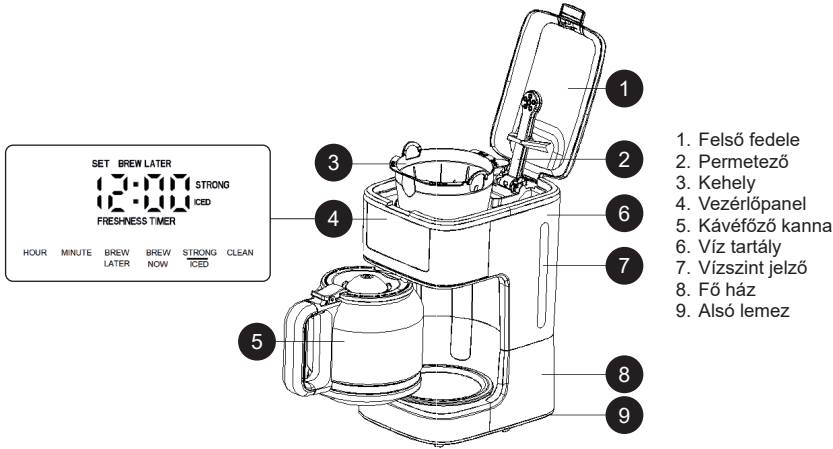

ELSŐ HASZNÁLAT ELŐTT

Ellenőrizze, hogy az összes kiegészítő teljes, és hogy az egység nem sérült. Töltse fel a víztartályt a vízzint jelző MAX szintjéig, majd többször főzzön vizet kávépor nélkül, és utána öntse ki a vizet. Alaposan tisztítsa meg az összes eltávolítható részt meleg vízzel.

ÓRA BEÁLLÍTÁSA

Bekapcsolás után az óra 12:00-ként jelenik meg, és villog, amíg a felhasználó be nem állítja az időt. Miután beállította, a számok megállnak villogni.

- Állítsa be az órát az ÓRA gomb megnyomásával.
- Állítsa be a percet a PERC gomb megnyomásával.

MEGJEGYZÉS: Nyomja és tartsa lenyomva az ÓRA/PERC gombokat az idő gyors beállításához. Az idő 24 órás ciklusban működik.

A KÁVÉFŐZŐ HASZNÁLATA

- Nyissa ki a víztartály fedelét.
- Töltse fel a víztartályt. A vízablakon található jelölések szerint töltse fel a kívánt csészék számához.
- Helyezze a kehelyt a kehelytartóba. Ügyeljen arra, hogy helyesen legyen összeszerelve, különben a felső fedelet nem lehet lecsukni. Helyezzen egy papír szűrőt a kehelybe.



- Tegyen kávéport a papír szűrőbe. Általában egy szintet tett kávéport használunk csészenként, de a saját ízlése szerint állíthatja. Zárja le teljesen a felső fedelet.
- A kávéfőző kannának a melegítő lemezen kell lennie a főzés megkezdéséhez.
- Nyomja meg a FŐZZ MOST gombot. A főző lámpa villog, miközben főz, és világít, miközben a kávét melegen tartja.
- Főzés közben eltávolíthatja a kávéfőző kannát az adagolásért, a gép ideiglenesen megáll. Ne vegye le több mint 30 másodpercre, különben a gép túlfolyik.

MEGJEGYZÉS: Ha erősebb kávét szeretne, nyomja meg egyszer a ERŐS/ICE gombot. Az "ERŐS" felirat megjelenik a kijelzőn. Az erősebb kávé opció törüléséhez nyomja meg kétszer az ERŐS/ICE

gombot. Az "ERŐS" már nem jelenik meg a kijelzőn.

- A főzés után a gép alapértelmezés szerint a melegen tartó módba lép, és 40 percig melegen tartja a kávé.
- A melegen tartó módban a FRESHNESS INDICATOR a kijelzőn számlálni fog, és mutatja, mennyi idő telt el a kávé főzése óta.

MEGJEGYZÉSEK:

- A melegen tartó módot bármikor kikapcsolhatja a FÖZZ MOST gomb megnyomásával, és ügyeljen arra, hogy a főző lámpa ki legyen kapcsolva.
- A melegen tartó funkció csak forró kávé készítésekor használható, és automatikusan le van tiltva, amikor jeges kávé főz.

FIGYELMEZTETÉSEK:

- Ne nyissa ki a víztartály fedelét főzés közben!
- Ne érintse meg a melegítő lemezt főzés után, mert az nagyon forró lesz!
- Ügyeljen arra, hogy csak a kávéfőző kanna fogantyúját tartja, mert az üveg nagyon forró lesz!
- Helyezze a készüléket stabil, vízszintes és hőálló felületre.

KÉSELELTETÉS FUNKCIÓ

Ha nem szeretné, hogy a kávéfőző azonnal működésbe lépjen, kövesse az alábbi lépéseket a kávé főzésének 24 órán belüli késleltetéséhez:

- Nyomja meg a BREW LATER (KÉSELELTETÉS) gombot; a SET és BREW LATER kijelzők egyszerre fognak villogni.
- Nyomja meg a HOUR (ÓRA) és MINUTE (PERC) gombokat, hogy beállítsa a kívánt főzési kezdési időpontot.
- A beállítás után nyomja meg ismét a BREW LATER gombot, vagy várjon 5 másodpercet anélkül, hogy bármit is megnyomna. Ekkor a BREW LATER kijelző megjelenik a képernyőn, megerősítve, hogy a gép belépett a késleltetett üzemmódba.
- Például, ha az aktuális idő 12:00, és az automatikus indítási időpontot 12:03-ra állítja, a gép belép a késleltetett üzemmódba, miután megnyomja a BREW LATER gombot vagy 5 másodperc inaktivitás után. Két perccel később (12:03-kor) a piros munkajelző villogni kezd, a BREW LATER kijelző kialszik, és az fűtőelem aktiválódik.
- A késleltetett üzemmódban a BREW LATER gomb megnyomásával törölheti a beállítást.

MEGJEGYZÉS: Ha az automatikus indítási funkció be van állítva, az ICED (JÉGES) funkció nem választható. Hasonlóképpen, ha az ICED funkciót választja először, az automatikus indítási funkció nem állítható be.

HŐTARTÁSI IDŐ

- Ha a normál vagy erős kávé program befejeződött, a FRESHNESS TIMER (FRISKESSÉGI IDŐZÍTŐ) kijelző világít, és a BREW NOW piros LED is világít, jelezve, hogy a gép belépett a hőtartási üzemmódba és elindult a számolás. A kijelzőn villogó kettőspont és az LCD időzítő 00:00-tól kezdődően elkezd számolni a 40 perces hőtartási időt. Ezt követően az óra jelenik meg a képernyőn.
- Ha jéghideg kávé van kiválasztva, a gép nem lép be a hőtartási üzemmódba a főzés után. Ekkor az óra jelenik meg azonnal, és a piros LED kialszik.
- A hőtartás folyamatában, ha a felhasználó megnyomja a BREW NOW gombot, a piros LED kialszik, és a hőtartás módja véget ér.

AUTOMATIKUS KIKAPCSOLÁS

Miután a termosztát első alkalommal lekapcsol, a gép automatikusan kikapcsol, nem melegít többé, miután 40 percig tartotta a hőt, és stand-by üzemmódba lép.

JEGES KÁVÉ FŐZÉSE

- Nyissa ki a víztartály fedelet.
- Töltse meg a víztartályt. A vízablakon található jelöléseket követve töltse meg a kívánt adagok számának megfelelően. A javasolt vízmennyiségeket az alábbi táblázat tartalmazza.

MEGJEGYZÉS: Ne töltse túl a víztartályt a "6 MAX ICED"/maximum jelzés felett, és ne töltse alá a "2 MIN"/minimum jelzés alá.

- Helyezzen előre őrölt kávé a szűrőbe. A javasolt őrölt kávé mennyiségeket lásd az alábbi táblázatban.



Adagok	Töltse meg a víztartályt vízrel a következő szintig	Őrölt kávé mennyisége	Töltsön jeget a kancsóba a következő szintig
6	6 jelzés	12 evőkanál	6 jelzés
4	4 jelzés	8 evőkanál	4 jelzés
2	2 jelzés	4 evőkanál	2 jelzés

- Lassan adjon jeget a kancsóba a kívánt vonalig, és helyezze a jégkitöltött kancsót az jeges kávé tálcára.
- Zárja le a fedelet. Helyezze az jeges kávé tálcat a melegítő lemezre. A javasolt jégkockamennyiségeket az előző táblázatban találja.

ÖVINTÉZKEDÉS: Lassan helyezzen jeget a kancsóba. Az üres kancsóba történő jeget dobálva sérülhet az üveg.

- Pontosan kétszer nyomja meg az STRONG/ICED gombot. Az ICED felirat megjelenik a kijelzőn.
- Pontosan nyomja meg a BREW NOW gombot. A főző fény villog, miközben a kávé készül.
- A főzés befejezése után vegye le a kancsót és az jeges kávé tálcat a melegítő lemezről.

Megjegyzés: Amikor a termék elindítja a tartalékolási funkciót, az ICED funkció nem választható.

ÖNÁLLÓ TAKARÍTÁS

Miután egy ideje használta a kávéfőzőt, vízkő kezd felhalmozódni a gép belsejében. Fontos, hogy eltávolítsa a vízkövet. Javasolt az önálló tisztító ciklus futtatása 100 főzés után. A Time-to-Clean fény (narancssárga LED) villog, hogy jelezze, hogy tisztítási ciklus szükséges.

TISZTÍTÁS ÉS KARBANTARTÁS

Vízkömentesítés

- Csatlakoztassa a kávéfőzőt az aljzathoz.
- Keverjen össze egyenlő arányban ecetet és vizet, majd öntse bele a víztartályba. Zárja le a fedelet. Helyezze a kancsót a melegítő lemezre.
- Pontosan nyomja meg a CLEAN gombot a tisztítási folyamat elindításához.
- Öntse az ecet és víz keverékét a kávéfőző víztartályába (töltse fel a víztartályt a 12 csésze jelzésig), majd nyomja meg a CLEAN gombot a tisztítási folyamat elindításához.
- A tisztító fény folyamatosan világít, és a fűtőelem áramot kap. 10 perc múlva a tisztító fény villogni kezd, és a fűtőelem 40 percig kikapcsol. Hagyni kell, hogy a keverék oldat a fűtőelemben ázzon. 40 perc után a fény ismét folyamatosan világít, és a fűtőelem újra áramot kap. Miután az ecet a víztartályban kifőtt, a termosztát kikapcsol, a fűtőelem áramtalanít, a tisztító fény kialszik, és a tisztítási ciklus befejeződik, törölve a szerviz ciklus számlálóját.
- A főzési folyamat befejezése után töltse fel a kávéfőzőt vízzel, és kezdjen el újra főzni, hogy kimossassa a fennmaradó ecetet.

- Ha az ecet szaga továbbra is érezhető, futtasson egy másik ciklust vízzel.
- Használjon puha szivacsot és szódabikarbónát a kancsóban lévő foltok eltávolításához. Ha a foltok továbbra is megmaradnak, keverjen össze 1 csésze vizet, 1 csésze ecetet és 1/4 csésze szódabikarbónát, és hagyja állni a kancsóban éjszakára.

TISZTÍTÁS

ÓVINTÉZKEDÉS: Mielőtt elkezdené a tisztítást, mindig húzza ki az eszközt a konnektorból. Az elektromos sokk elkerülése érdekében ne merítse a vezetékét, a dugót vagy az egységet vízbe vagy folyadékba. Minden használat után mindig biztosítja, hogy a dugó eltávolításra kerüljön a fali aljzatból.

- Tisztítsa meg az összes eltávolítható alkatrészt minden használat után forró, szappanos vízben.
- Törölje le az eszköz külsejét egy puha, nedves ruhával a foltok eltávolításához.
- Főzés közben vízcseppek halmozódhatnak fel a tölcsér felett, és lecsöpöghetnek az eszköz aljára. Ennek elkerülésére törölje le ezt a területet minden használat után egy tiszta, száraz ruhával.
- Használjon nedves ruhát, hogy finoman törölje le a melegítő lemezt. Soha ne használjon koptató tisztítószereket a tisztításhoz.
- Állítsa vissza az összes alkatrészt és tárolja őket későbbi használatra.

ÍNYCSIKLANDÓ KÁVÉ TIPPEK

- A tiszta kávéfőző elengedhetetlen a finom kávé elkészítéséhez. Rendszeresen tisztítsa meg a kávéfőzőt a "TISZTÍTÁS ÉS KARBANTARTÁS" részben leírtak szerint. Mindig friss, hideg vizet használjon a kávéfőzőhöz.
- A fel nem használt kávéörleményt hűvös, száraz helyen tárolja. A kávéörlemény csomagolásának felbontása után szorosán zárja le, és tárolja a hűtőszekrényben a frissesség megőrzéséhez.
- A legjobb kávéíz érdekében vásároljon egész kávészemeket, és azokat frissen, közvetlenül a főzés előtt őrölje meg finomra.
- Ne használja újra a kávéörleményt, mert ez jelentősen csökkenti a kávé ízét. A kávé újramelegítése nem ajánlott, mivel a kávé a legjobb ízét közvetlenül a főzés után nyújtja.
- Tisztítsa meg a kávéfőzőt, ha a túlzott kivonás olajosodást okoz. A feketekávé felszínén megjelenő kis olajcseppek a kávéörleményből származó olaj kivonásának következményei.
- Olajosodás gyakrabban fordulhat elő, ha erősen pörkölt kávékat használ.

Ezen termék helyes ártalmatlanítása



- Ez a jelölés azt jelzi, hogy ezt a terméket nem szabad más háztartási hulladékkal együtt eldobni az EU-ban.
- Annak érdekében, hogy megelőzzük a környezet vagy az emberi egészség lehetséges károsodását az irányítatlan hulladékkezeléstől, felelősen újra kell hasznosítani, hogy a anyagi erőforrások fenntartható újrafelhasználását elősegítsük.
- A használt eszköz visszajuttatásához használja a visszatérési és gyűjtési rendszereket, vagy lépjen kapcsolatba az eszköz vásárló helyével. Ők elvehetik ezt a terméket környezetbarát újrahasznosítás céljából.

ВЕ МОЛИМЕ ЗАБЕЛЕЖЕТЕ: УПАТСТВОТО ЗА УРЕДОТ МОЖЕ ДА СЕ КРЕИРА ЗА ПОВЕЌЕ ОД ЕДЕН МОДЕЛ. ФУНКЦИИТЕ КОИ ВАШИОТ УРЕД НЕ ГИ СОДРЖИ, МОЖЕ ДА СЕ НАВЕДАТ ВО УПАТСТВОТО.
ОВАА ЈАЗИК БЕШЕ ПРЕВЕДЕН СО ПОМОШ НА ИЗМИСЛЕНА ИНТЕЛИГЕНЦИЈА.

ГЕНЕРАЛНИ УПАТСТВА ЗА БЕЗБЕДНОСТ И ПРЕДУПРЕЖУВАЊА

- Пред употреба на овој уред, внимателно прочитајте го упатството за употреба.
- Ве молиме осигурајте се дека номиналната напонска вредност е иста како напонот што го користите.
- Молиме чувајте ги упатствата, гаранцискиот сертификат, продажниот фискален билет и ако е можно, картонската амбалажа со внатрешното пакување!
- Уредот е наменет исклучиво за приватна употреба и не за комерцијална употреба, не за професионална употреба!
- Секогаш отстранувајте ја плагата од електричната розетка кога уредот не се користи, при приклучување на додатоци, чистење на уредот или кога се појавува нарушување. Претходно исклучете го уредот. Извлечете ја плагата, не повлекувајте го кабелот.
- За да ги заштитите децата од опасностите на електричните апарати, никогаш не ги оставајте без надзор со уредот. Затоа, при изборот на локацијата за вашиот уред, поставете го на начин што децата нема да имаат пристап до него. Погрижете се кабелот да не висне.
- Редовно проверувајте го уредот и кабелот за оштетувања. Ако има било какви оштетувања, уредот не треба да се користи.
- Не дозволувајте на децата да се играат со уредот. Не дозволувајте им да се играат со амбалажниот материјал, како што се пластичните вреќи.
- Овој апарат може да го користат деца на возраст од 8 години и повозрасни, како и лица со физички, сетилни или ментални попречености, или недостаток на искуство и знаење, под услов да бидат под надзор или да добијат инструкции за безбедна употреба на апаратот и разбирање на можните опасности. Чистењето и одржувањето на уредот не треба да го прават деца, освен ако не се под 8 години и не се без надзор.
- Не обидувајте се да го поправите уредот сами, туку консултирајте се со овластен стручњак во случај на проблем.
- За безбедносни причини, оштетениот или неисправен кабел за напојување може да се замени само со еквивалентен кабел од производителот, нашето одделение за услуги за корисници или слична квалификувана личност.

МК

- Чувајте го уредот и кабелот подалеку од топлина, директна сончева светлина, влага, остри рабови и слично.
- Исклучете го уредот и извлекете го кабелот кога не го користите.
- Користете само оригинални додатоци обезбедени од добавувачот.
- Не користете го уредот надвор. (Освен ако уредот не е наменет за користење на отворено.) Секогаш заштитете од нула или подолни температури.
- Никогаш не користете го во близина на вода (бањата, мијалникот и сл.). Уредот не треба да биде изложен на дожд или влага. Користете го само кога вашите раце се суви.
- Ако уредот падне во вода, исклучете го пред да го извадите од водата. Не допирајте ја водата. Уредот мора да се провери од специјалист пред да се користи повторно. За да се избегне ризикот од електричен удар, не го чистете уредот со вода или не го потопувајте во вода.
- Користете го уредот само за намената за која е предвиден.
- Овој уред може да се користи само кога е поврзан со заземјена розетка инсталирана во согласност со прописите. Осигурајте се дека напојувањето одговара на напонот наведени на типската табла.
- Штети што настануваат кога уредот се користи за други цели од оние специфицирани во упатствата или ако се користи неправилно или не е поправен од стручни лица не се покриени со гаранцијата.
- Секогаш користете го уредот на рамна и хоризонтална површина.
- Уредот не треба да се користи повеќе ако падне на тврдата површина од висина. Дури и невидливите оштетувања можат да предизвикаат негативни ефекти на функционалната безбедност на уредот. Уредот може да се користи само по проверка од стручњак.
- Никогаш не носете или повлекувајте го уредот држејќи ја плагата за напојување, бидејќи постои ризик од краток спој поради прекин на кабелот. Не ги кривете, стискајте или влечете кабелот преку остри рабови.
- Не се прифаќа одговорност за штети предизвикани од неправилна употреба или непочитување на овие инструкции.
- Ризик од изгореници! По користењето на апаратот некои површини можат да бидат топли, бидете внимателни на ризиците и внимавајте на топлиите површини.
- Не користете го кафематот без вода.
- Бидете свесни за топлиот пареа што излегува од кафемашината.

ЗНАЈТЕ ГО ВАШИОТ КАФЕМАКЕР

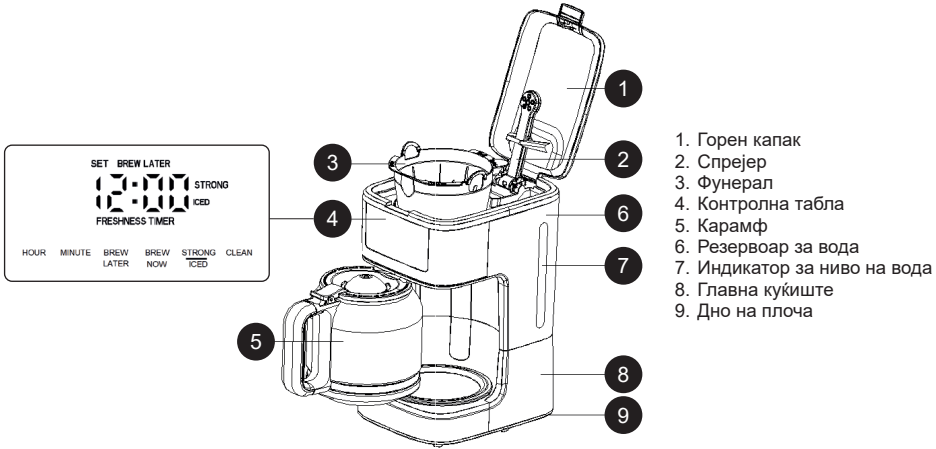

1. Горен капак
2. Спрејер
3. Фунерал
4. Контролна табла
5. Карамф
6. Резервоар за вода
7. Индикатор за ниво на вода
8. Главна куќиште
9. Дно на плоча

ПРЕД ПРВО ИСКОРИСТУВАЊЕ

Проверете дали сите додатоци се комплетни и дали уредот не е оштетен. Додајте вода во резервоарот за вода до нивото MAX на индикаторот за вода и неколку пати сварувајте вода без кафе, потоа исфрлете ја водата. Темелно измијте ги сите одвојливи делови со топла вода.

ПОДЕСУВАЊЕ НА ЧАСОВНИК

По вклучување, часовникот ќе прикаже 12:00 и ќе мига додека корисникот не го прилагоди времето. Откако ќе биде прилагодено, бројките ќе престанат да мигаат.

- Поставете ја часовниката со притискање на копчето HOUR.
- Поставете ја минутата со притискање на копчето MINUTE.

ЗАБЕЛЕШКА: Притиснете и држете ги копчињата HOUR/MINUTE за брзо прилагодување на времето. Циклусот на времето е 24 часа.

КОРИСТЕЊЕ НА ВАШИОТ КАФЕМАКЕР

- Отворете го капакот на резервоарот за вода.
- Наполнете го резервоарот за вода. Следете ги ознаките на прозорецот за вода за да го наполните до посакуваниот број чаши.

ЗАБЕЛЕШКА: Немојте да го наполните резервоарот за вода над ознаката "12 MAX HOT" (максимално ниво) или под ознаката "2 MIN" (минимално ниво).

- Поставете го фунералот во носачот на фунералот. Осигурајте се дека е правилно составен, инаку не може да се затвори горниот капак. Вметнете хартиен филтер во фунералот.
- Додајте кафе во хартиениот филтер. Обично, за една чаша е потребна една рамна лажичка кафе, но можете да ја прилагодите количината според личниот вкус. Потполно затворете го горниот капак.
- Карамфот мора да биде на загревната плоча за да започне процесот на варење.
- Притиснете го копчето BREW NOW. Светлото за варење ќе мига додека се врие и ќе остане вклучено додека се чува кафето топло.
- За време на варењето, можете да го отстраните карамфот за сервирање, а машината привремено ќе престане со испорака. Не го отстранувајте повеќе од 30 секунди, или машината ќе прелее.

ЗАБЕЛЕШКА: За посилно кафе, притиснете го копчето STRONG/ICED еднаш. "STRONG" ќе се прикаже на дисплејот. За да го откажете посилното кафе, притиснете го копчето STRONG/ICED



Осигурајте се дека трицето за ледено кафе не е на загревачката плоча при варењето на топло кафе.

МК

двапати. “STRONG” повеќе нема да се прикаже на дисплејот.

- Откако ќе заврши варењето, машината автоматски ќе премине во режим на загревање, чувајќи го кафето топло за 40 минути.
- Додека е во режим на загревање, FRESHNESS INDICATOR на дисплејот ќе брои, прикажувајќи го времето поминато од кога е сварено кафето.

ЗАБЕЛЕШКИ:

- За да го исклучите режимот на загревање во било кој момент, притиснете го копчето BREW NOW и осигурајте се дека светлото за варење е исклучено.
- Функцијата за загревање е достапна само кога се прави топло кафе и автоматски се исклучува при правење ледено кафе.

УПОЗОРУВАЊА:

- Не го отворете капакот на резервоарот за вода додека трае процесот на варење!
- Не допирајте ја загревачката плоча во варењето, бидејќи ќе биде многу топла!
- Држете го карамфот само за рачката; стаклото ќе биде многу топло!
- Поставете го уредот на стабилна, рамна и топлотно-отпорна површина.

ФУНКЦИЈА ЗА ЗАБАВУ

Ако не сакате кафемашината да започне со работа веднаш, следете ги следните чекори за да го програмираете започнувањето на подготовката на кафето до 24 часа однапред.

- Притиснете го копчето BREW LATER; индикаторите за резервација SET и BREW LATER ќе мигаат истовремено.
- Притиснете ги копчињата HOUR и MINUTE за да го изберете посакуваното време за започнување на подготовката на кафето.
- По поставувањето, притиснете го копчето BREW LATER еднаш или почekaјте 5 секунди без да притиснете никакви копчиња. Индикаторот BREW LATER ќе се појави на дисплејот, потврдувајќи дека машината влегла во режим на резервација.
- На пример, ако тековното време е поставено на 12:00, а времето за автоматско започнување е поставено на 12:03, машината ќе влезе во режим на резервација по притискањето на копчето BREW LATER или по 5 секунди без активност. Два минути подоцна (на 12:03), црвениот LED за работа ќе започне да мига, индикаторот BREW LATER ќе се исклучи, а грејниот елемент ќе се активира.
- Во текот на процесот на резервација, притиснете го копчето BREW LATER за да ја откажете резервацијата.

НАПОМЕНА: Кога е поставена функцијата за автоматско започнување, функцијата ICED не може да се избере. Слично на тоа, ако функцијата ICED е прво избрана, функцијата за автоматско започнување не може да се постави.

ВРЕМЕ ЗА ЗАДРЖУВАЊЕ НА ТОПЛИНА

- Кога ќе се заврши програмата за нормално кафе или силно кафе, тајмерот за свежина ќе остане вклучен, а црвениот LED за BREW NOW ќе остане вклучен, што покажува дека машината влегла во режим на зачувување на топлина и започнала со мерење на времето. Колоната на дисплејот мига, а LCD тајмерот започнува да брои од 00:00 додека не заврши 40-минутниот период на зачувување на топлина. По тоа време, на екран ќе се прикаже часовникот.
- Ако е избрано ледено кафе (iced coffee), машината нема да влезе во режим на зачувување на топлина по подготвувањето. Наместо тоа, ќе се прикаже часовникот веднаш, а црвениот LED ќе се исклучи.
- Во текот на процесот на зачувување на топлина, ако корисникот го притисне копчето BREW NOW, црвениот LED ќе се исклучи и режимот на зачувување на топлина ќе заврши.

АВТОМАТСКО ИСКЛУЧУВАЊЕ НА МОЌ

Откако термостатот ќе биде исклучен за прв пат, машината автоматски ќе ја исклучи моќта без загревање по 40 минути зачувување на топлина и ќе влезе во режим на мировање.

ПОДГОТВЕТЕ ЛЕДЕНО КАФЕ

- Отворете ја капакот на резервоарот за вода.
- Наполнете го резервоарот за вода. Следете ги ознаките на прозорецот за вода за да го наполните до посакуваната количина за порции. Погледнете ја табелата подолу за препорачаните количини на вода.
НАПОМЕНА: Не го полнете резервоарот за вода над ознаката "6 MAX ICED"/максимум или под ознаката "2 MIN"/минимум.
- Додајте предмелено кафе во филтерот. Погледнете ја табелата подолу за препорачаните количини на меленото кафе.



Порции	Наполнете го резервоарот со вода до	Количина на мелено кафе	Наполнете ја карфата со мраз до
6	ознаката 6	12 лажици .	ознаката 6
4	ознаката 4	8 лажици .	ознаката 4
2	ознаката 2	4 лажици .	ознаката 2

- Нежно додадете мраз во карфата до посакуваната ознака и ставете ја карфата со мраз на триветот за ледено кафе.
- Затворете го капакот. Ставете го триветот за ледено кафе на плочката за загревање. Погледнете ја табелата погоре за препорачаните количини на коцки мраз.

ПРЕДУПРЕДУВАЊЕ: Нежно ставајте мраз во карфата. Фрлањето мраз во празна карфа може да ја оштети чашата.

- Притиснете го копчето STRONG/ICED двапати. ICED ќе се појави на дисплејот.
- Притиснете го копчето BREW NOW. Светлото за варење ќе трепка додека трае процесот на варење.
- Откако ќе заврши варењето, отстранете ја карфата и триветот за ледено кафе од плочката за загревање.

Напомена: Кога производот ќе го започне режимот на резервирање, не може да се избере функцијата ICED.

САМООЧИСТЕЊЕ НА ЦИКЛУС

По некое време на користење на апаратот за кафе, ќе почне да се создава камен во внатрешноста на машината. Важно е да го исчистите апаратот. Препорачливо е да се стартува циклусот на самочиштење по 100 варења. Светлото Time-to-Clean (портокалово LED) ќе трепка и ќе ви укаже дека е потребен циклус за чистење.

ЧИСТЕЊЕ И ОДРЖУВАЊЕ

ДЕСКАЛИРАЊЕ

- Вклучете го апаратот за кафе во електричната мрежа.
- Измешајте еднакви делови оцет и вода и истурете ги во резервоарот за вода. Затворете го капакот. Ставете ја карфата на плочката за загревање.
- Притиснете го копчето CLEAN за да го започнете процесот на чистење.
- Истурете ја мешавината оцет + вода во резервоарот за вода на апаратот (наполнете го до ознаката за 12 чаши), потоа притиснете го копчето CLEAN за да започнете процесот на чистење.
- Светлото за чистење ќе остане вклучено, а загревниот елемент ќе се вклучи. По 10 минути, светлото за чистење ќе се префрли од постојано на трепкање, а загревниот елемент ќе се исклучи на 40 минути. Оставете мешавината да се впи и да се смири во загревниот елемент. По 40 минути, светлото повторно ќе се вклучи и загревниот елемент ќе биде вклучен. Откако оцетот ќе

се испарува од резервоарот за вода, термостатот ќе се исклучи, загревниот елемент ќе се исклучи, а светлото за чистење ќе се исклучи, по што циклусот на чистење ќе биде завршен, а бројот на циклусите ќе биде ресетиран.

- По завршувањето на процесот на варење, наполнете го апаратот за кафе со вода и започнете ново варење за да ја исчистите преостанатата оцетна мешавина.
- Ако мирисот на оцет остане, стартувајте друг циклус со вода.
- Користете мека сунѓерче и сода бикарбона за да ги отстраните дажките од карфата. Ако дажките останат, измешајте 1 чаша вода, 1 чаша оцет и 1/4 чаша сода бикарбона, и оставете ја смесата да одстои во карфата преку ноќ.

ЧИСТЕЊЕ

ПРЕДУПРЕДУВАЊЕ: Бидете сигурни дека го исклучивте апаратот пред да го чистите. За да се заштитите од електричен удар, не нуркајте го кабелот, приклучокот или единицата во вода или течности. По секоја употреба, секогаш осигурајте се дека приклучокот е отстранет од електричната мрежа.

- Чистете ги сите одвојливи делови по секоја употреба во топла, сапунеста вода.
- Обришеме ја надворешната површина на производот со мека, влажна крпа за да ги отстраните дажките.
- Може да се создадат капки вода во просторот над филтерот кои ќе капат на основата на производот за време на варењето. За да го спречите ова, избришете го просторот со чиста, сува крпа по секоја употреба.
- Користете влажна крпа за нежно да ја избришете плочката за загревање. Никогаш не користете абразивни средства за чистење.
- Поново соберете ги сите делови и складирајте ги за идната употреба.

СОВЕТИ ЗА ВКУСЕН КАФЕ

- Чистиот апарат за кафе е клучен за подготвување на вкусен кафе. Редовно чистете го апаратот за кафе според упатствата во делот "ЧИСТЕЊЕ И ОДРЖУВАЊЕ". Секогаш користете свежа, ладна вода во апаратот за кафе.
- Неупотребените мелени кафе зрна чувајте ги на суво и ладно место. По отварањето на пакувањето, затворете го добро и чувајте го во фрижидер за да ја одржи свежината.
- За оптимален вкус на кафето, купувајте цели кафе зрна и мелете ги фино непосредно пред да го подготвите кафето.
- Не повторно користете ги мелените кафе зрна, бидејќи тоа значително ќе го намали вкусот на кафето. Повторното загревање на кафето не се препорачува, бидејќи кафето е највкусно веднаш по подготовката.
- Чистете го апаратот за кафе кога претераната екстракција предизвикува масност. Мали капки масло на површината од приготвениот црн кафе се резултат на екстракција на масло од кафе зрната.
- Масноста може да се појави почесто ако се користат силно печени кафе зрна.

Правилно отстранување на овој производ



- Оваа ознака покажува дека овој производ не треба да се отстранува со други домашни отпадоци низ ЕУ.
- За да се спречи можната штета на животната средина или човечкото здравје од неконтролирано отстранување на отпадоци, одговорно рециклирајте го за да се промовира одржливото повторно користење на материјалните ресурси.
- За враќање на вашата користена опрема, ве молиме користете ги системите за враќање и собирање или контактирајте го продавачот каде што производот бил купен. Тие можат да го преземат овој производ за безбедно рециклирање на животната средина.

NOTE QUE AS INFORMAÇÕES DO MANUAL DO DISPOSITIVO PODE SER CRIADO PARA MAIS DO QUE UM MODELO. SEU DISPOSITIVO NÃO PODE INCLUIR OS INFORMAÇÕES MENCIONADAS NO MANUAL. ESTA LÍNGUA FOI TRADUZIDA COM A AJUDA DA INTELIGÊNCIA ARTIFICIAL.

INSTRUÇÕES GERAIS DE SEGURANÇA E AVISOS

- Antes de usar este dispositivo, leia atentamente o manual de instruções.
- Certifique-se de que a voltagem nominal é a mesma que a voltagem utilizada.
- Guarde as instruções, o certificado de garantia, o recibo de venda e, se possível, a caixa com a embalagem interna!
- O dispositivo é destinado exclusivamente para uso privado e não para uso comercial ou profissional!
- Sempre retire o plugue da tomada sempre que o dispositivo não estiver em uso, ao anexar peças acessórios, limpar o dispositivo ou sempre que ocorrer uma falha. Desligue o dispositivo antes. Puxe pelo plugue, não pelo cabo.
- Para proteger as crianças dos perigos dos aparelhos elétricos, nunca as deixe sozinhas com o dispositivo. Assim, ao escolher o local para o dispositivo, faça-o de forma que as crianças não tenham acesso a ele. Certifique-se de que o cabo não fique pendurado.
- Teste o dispositivo e o cabo regularmente quanto a danos. Se houver qualquer tipo de dano, o dispositivo não deve ser utilizado.
- Não permita que as crianças brinquem com o dispositivo. Não deixe as crianças brincarem com materiais de embalagem, como sacos plásticos.
- Este aparelho pode ser utilizado por crianças a partir de 8 anos e por pessoas com deficiências físicas, sensoriais ou mentais, ou falta de experiência e conhecimento, desde que supervisionadas ou que tenham recebido instruções sobre como usar o aparelho com segurança e entendam os possíveis riscos. A limpeza e a manutenção do usuário não devem ser realizadas por crianças, a menos que tenham menos de 8 anos e não estejam supervisionadas.
- Não repare o dispositivo você mesmo, consulte um especialista autorizado em caso de problemas.
- Por questões de segurança, um cabo de rede danificado ou quebrado pode ser substituído apenas por um cabo equivalente do fabricante, do nosso serviço de atendimento ao cliente ou por pessoa igualmente qualificada.
- Mantenha o dispositivo e o cabo afastados de calor, luz solar direta, umidade, bordas afiadas e similares.
- Desligue o dispositivo e retire o plugue quando não estiver em uso.

PT

- Use apenas acessórios originais fornecidos pelo fornecedor.
- Não use o dispositivo ao ar livre. (A menos que o dispositivo seja projetado para uso externo.) Sempre proteja contra temperaturas abaixo de zero.
- Nunca use perto de água (banheira, pia, etc.). O aparelho não deve ser exposto à chuva ou umidade. Use o dispositivo somente quando suas mãos estiverem secas.
- Se o dispositivo cair na água, retire-o da tomada antes de retirá-lo da água. Não toque na fonte de água. O dispositivo deve ser verificado por um especialista antes de ser usado novamente. Para evitar o risco de choque elétrico, não limpe o dispositivo com água ou o imerja em água.
- Use o dispositivo apenas para o propósito pretendido.
- Este dispositivo só deve ser operado quando conectado a uma tomada aterrada, instalada de acordo com as normas. Certifique-se de que a voltagem de fornecimento corresponda à voltagem indicada na placa de características.
- Danos ocorridos quando o dispositivo é utilizado para finalidades diferentes das especificadas nas instruções, ou é utilizado incorretamente ou não é reparado por especialistas, não são cobertos pela garantia.
- Use sempre o dispositivo em uma superfície plana e horizontal.
- O dispositivo não deve mais ser usado após cair em uma superfície dura de uma altura. Mesmo danos invisíveis podem causar efeitos negativos na segurança funcional do dispositivo. O dispositivo só pode ser usado após ser verificado por um profissional.
- Nunca carregue ou puxe o dispositivo segurando o plugue de alimentação, pois há risco de curto-circuito devido à quebra do cabo. Não dobre, aperte ou puxe o cabo de alimentação sobre bordas afiadas.
- Não aceitamos responsabilidade por danos causados por uso inadequado ou falha em seguir estas instruções.
- Risco de queimaduras! Após o uso do aparelho, algumas superfícies podem estar quentes, tenha cuidado com as superfícies quentes.
- Não use a cafeteira sem água.
- Tenha cuidado com o vapor quente saindo da cafeteira.

CONHEÇA SUA CAFETEIRA

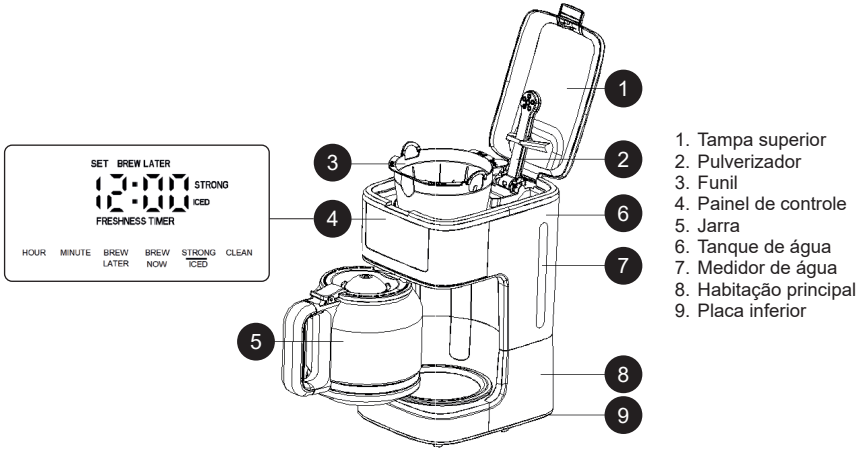

ANTES DE USAR PELA PRIMEIRA VEZ

Verifique se todos os acessórios estão completos e se a unidade não está danificada. Adicione água ao tanque de água até o nível MAX no medidor de água e faça a infusão de água várias vezes sem pó de café, depois descarte a água. Lave todas as partes removíveis com água morna.

CONFIGURAÇÃO DO RELÓGIO

Após ligar, o relógio exibe 12:00 e pisca até que o usuário ajuste a hora. Após o ajuste, os números param de piscar.

- Defina a hora pressionando o botão HORA.
- Defina o minuto pressionando o botão MINUTO.

NOTA: Pressione e segure os botões HORA/MINUTO para ajustar a hora rapidamente. O ciclo de tempo é de 24 horas.

USANDO SUA CAFETEIRA

- Abra a tampa do reservatório de água.
- Preencha o reservatório de água. Siga as marcas na janela de água para preenchê-lo até o número de xícaras desejado.

NOTA: Não preencha o reservatório de água acima da marca "12 MAX HOT" (máxima) ou abaixo da marca "2 MIN" (mínima).

- Coloque o funil no suporte de funil. Certifique-se de que está montado corretamente; caso contrário, a tampa superior não poderá ser fechada. Insira um filtro de papel no funil.
- Adicione pó de café no filtro de papel. Normalmente, uma colher rasa de pó de café é necessária por xícara, mas você pode ajustar de acordo com o gosto pessoal. Feche completamente a tampa superior.
- A jarra deve estar na placa de aquecimento para iniciar a infusão.
- Presse o botão INFUSÃO AGORA. A luz de infusão pisca durante a infusão e permanece acesa enquanto mantém o café aquecido.
- Durante a infusão, você pode retirar a jarra para servir, e a máquina irá parar temporariamente de dispensar. Não a remova por mais de 30 segundos, caso contrário, a máquina transbordará.

NOTA: Para um café mais forte, pressione o botão FORTE/ICE uma vez. "FORTE" aparecerá no display. Para cancelar a opção de café mais forte, pressione o botão FORTE/ICE duas vezes. "FORTE" desaparecerá do display.



- Após a infusão, a máquina entrará automaticamente no modo de manter aquecido, mantendo o café quente por 40 minutos.
- Enquanto estiver no modo de manter aquecido, o INDICADOR DE FRESCOR no display contará o tempo decorrido desde que o café foi feito.

NOTAS:

- Para desligar o modo de manter aquecido a qualquer momento, pressione o botão INFUSÃO AGORA e certifique-se de que a luz de infusão esteja apagada.
- A função de manter aquecido está disponível apenas quando se faz café quente e é automaticamente desativada quando se faz café gelado.

AVISOS:

- Não abra a tampa do reservatório de água enquanto a infusão estiver em andamento!
- Não toque na placa de aquecimento após a infusão, pois estará muito quente!
- Só segure a jarra pela alça; o vidro estará muito quente!
- Coloque o aparelho em uma superfície estável, nivelada e resistente ao calor.

FUNÇÃO DE ATRASO

Se você não quiser que a cafeteira inicie a operação imediatamente, siga os passos abaixo para programar o início da preparação do café com até 24 horas de antecedência.

- Pressione o botão BREW LATER (PREPARAR MAIS TARDE); os indicadores de reserva SET e BREW LATER começarão a piscar simultaneamente.
- Pressione os botões HOUR (HORA) e MINUTE (MINUTO) para selecionar a hora desejada para iniciar a preparação do café.
- Após definir, pressione o botão BREW LATER (PREPARAR MAIS TARDE) uma vez ou aguarde 5 segundos sem pressionar nenhum botão. O indicador BREW LATER aparecerá no display, confirmando que a máquina entrou no modo de reserva.
- Por exemplo, se a hora atual estiver configurada para 12:00 e o horário de início automático estiver configurado para 12:03, a máquina entrará no modo de reserva após pressionar o botão BREW LATER (PREPARAR MAIS TARDE) ou após 5 segundos de inatividade. Dois minutos depois (às 12:03), o LED vermelho de operação começará a piscar, o indicador BREW LATER será desligado e o elemento de aquecimento será ativado.
- Durante o processo de reserva, pressione o botão BREW LATER (PREPARAR MAIS TARDE) para cancelar a reserva.

NOTA: Quando a função de início automático estiver configurada, a função ICED (CAFÉ GELADO) não poderá ser selecionada. Da mesma forma, se a função ICED (CAFÉ GELADO) for selecionada primeiro, a função de início automático não poderá ser configurada.

TEMPO DE CONSERVAÇÃO DE CALOR

- Quando o programa de café normal ou forte for finalizado, o temporizador de FRESHNESS (FRESCOR) permanecerá ligado, e o LED vermelho BREW NOW (PREPARAR AGORA) ficará aceso, indicando que a máquina entrou no modo de conservação de calor e iniciou a contagem do tempo. O dois pontos no display piscarão e o temporizador LCD começará a contar a partir de 00:00 até que o período de conservação de calor de 40 minutos termine. Após isso, a tela exibirá o relógio.
- Se o café gelado for selecionado, a máquina não entrará no modo de conservação de calor após a preparação. Em vez disso, o relógio será exibido imediatamente, e o LED vermelho será desligado.
- Durante o processo de conservação de calor, se o usuário pressionar o botão BREW NOW (PREPARAR AGORA), o LED vermelho será desligado e o modo de conservação de calor será finalizado.

DESLIGAMENTO AUTOMÁTICO

Após o termostato ser desconectado pela primeira vez, a máquina desligará automaticamente sem aquecer após manter o calor por 40 minutos e entrará no modo de espera.

PREPARAR CAFÉ GELADO

- Abra a tampa do reservatório de água.
- Encha o reservatório de água. Siga as marcações na janela de água para encher até o número de porções desejado. Consulte a tabela abaixo para as quantidades recomendadas de água.

NOTA: Não encha o reservatório de água acima da marca “6 MAX ICED”/máxima ou abaixo da marca “2 MIN”/mínima.

- Adicione café pré-moído no filtro. Consulte a tabela abaixo para as quantidades recomendadas de café moído.



Porções	Encher o reservatório de água até	Quantidade de café moído	Encher a jarra com gelo até
6	marca 6	12 colheres de sopa.	6 mark
4	marca 4	8 colheres de sopa.	4 mark
2	marca 2	4 colheres de sopa.	2 mark

- Adicione o gelo delicadamente na jarra até a linha desejada e coloque a jarra com gelo no suporte para café gelado.
- Feche a tampa. Coloque o suporte para café gelado na placa de aquecimento. Consulte a tabela acima para as quantidades recomendadas de cubos de gelo.

CUIDADO: Coloque o gelo delicadamente na jarra. Jogar o gelo na jarra vazia pode danificar o vidro.

- Pressione o botão STRONG/ICED duas vezes. ICED aparecerá no display.
- Pressione o botão BREW NOW. A luz de preparo piscará enquanto o café está sendo preparado.
- Após o preparo, retire a jarra e o suporte para café gelado da placa de aquecimento.

Nota: Quando o produto iniciar a função de reserva, a função ICED não pode ser selecionada.

CICLO DE AUTO-LIMPEZA

Após o uso do seu cafeteira por um tempo, o calcário começará a se acumular dentro da máquina. É importante fazer a descalcificação do aparelho. Recomenda-se rodar o ciclo de auto-limpeza após 100 preparações. A luz Time-to-Clean (LED laranja) piscará para avisar que o ciclo de limpeza é necessário.

LIMPEZA E MANUTENÇÃO

DESCALCIFICAR

- Conecte a cafeteira à tomada.
- Misture partes iguais de vinagre e água e despeje no reservatório de água. Feche a tampa. Coloque a jarra na placa de aquecimento.
- Pressione o botão CLEAN para iniciar o processo de limpeza.
- Coloque a mistura de vinagre e água no reservatório de água da cafeteira (encha até a marca de 12 xícaras no reservatório de água) e depois pressione o botão CLEAN para iniciar o processo de limpeza.
- A luz de limpeza ficará acesa, e o elemento de aquecimento será acionado. Após 10 minutos, a luz de limpeza passará de fixa para piscante, e o elemento de aquecimento será desligado por 40 minutos. Deixe a solução misturada repousar e assentar no elemento de aquecimento. Após 40 minutos, a luz voltará a ficar fixa, e o elemento de aquecimento será acionado novamente. Após o vinagre no reservatório de água ser preparado, o termostato será desconectado, o elemento de aquecimento será desligado, a luz de limpeza apagará, e o ciclo de limpeza será concluído, apagando a contagem do ciclo de serviço.
- Quando o processo de preparo for concluído, encha a cafeteira com água e comece a preparar novamente para enxaguar qualquer vinagre restante.

- Se o cheiro de vinagre persistir, execute outro ciclo com água.
- Use uma esponja macia e bicarbonato de sódio para remover manchas da jarra. Se as manchas permanecerem, misture 1 xícara de água, 1 xícara de vinagre e 1/4 de xícara de bicarbonato de sódio e deixe descansar na jarra durante a noite.

LIMPEZA

CUIDADO: Certifique-se de desconectar o aparelho antes de realizar a limpeza. Para proteger contra choques elétricos, não mergulhe o cabo, o plugue ou o aparelho na água ou em líquidos. Após cada uso, sempre remova o plugue da tomada.

- Limpe todas as partes removíveis após cada uso com água quente e sabão.
- Limpe a superfície externa do produto com um pano macio e úmido para remover manchas.
- Gotas de água podem se acumular na área acima do funil e pingar na base do produto durante o preparo. Para evitar isso, seque a área com um pano limpo e seco após cada uso.
- Use um pano úmido para limpar suavemente a placa de aquecimento. Nunca use produtos abrasivos para limpá-la.
- Recoloque todas as peças e guarde para uso futuro.

DICAS PARA UM CAFÉ DE EXCELENTE SABOR

- Um cafeteira limpa é essencial para preparar um café de excelente sabor. Limpe regularmente a cafeteira conforme especificado na seção "LIMPEZA E MANUTENÇÃO". Sempre use água fresca e fria na cafeteira.
- Armazene o pó de café não utilizado em um local fresco e seco. Após abrir um pacote de pó de café, feche-o bem e guarde-o na geladeira para manter sua frescura.
- Para um sabor ideal de café, compre grãos de café inteiros e moa-os finamente antes de preparar.
- Não reutilize o pó de café, pois isso reduzirá muito o sabor do café. Não é recomendado reaquecer o café, pois ele atinge seu sabor máximo imediatamente após o preparo.
- Limpe a cafeteira quando a sobre-extração causar oleosidade. Pequenas gotículas de óleo na superfície do café preto preparado são devido à extração de óleo dos grãos de café.
- A oleosidade pode ocorrer com mais frequência se forem usados cafés fortemente torrados.

Descarte correto deste produto



- Esta marcação indica que este produto não deve ser eliminado juntamente com outros resíduos domésticos na UE.
- Para evitar possíveis danos ao ambiente ou à saúde humana decorrentes da eliminação descontrolada de resíduos, elimine-os de forma responsável para promover a reutilização sustentável dos recursos materiais.
- Para devolver o seu dispositivo usado, utilize os sistemas de devolução e recolha ou contacte o revendedor onde o produto foi adquirido. Eles podem levar este produto para reciclagem ambientalmente segura.

التعليمات العامة للسلامة والتحذيرات

- قبل استخدام هذا الجهاز، يرجى قراءة دليل التعليمات بعناية
- يرجى التأكد من أن الجهد المقدر للجهاز يتطابق مع الجهد الذي تستخدمه
- يرجى الاحتفاظ بالتعليمات، وشهادة الضمان، والإيصال، وإذا أمكن، بالكرتون مع التعبئة الداخلية
- الجهاز مخصص للاستخدام الشخصي فقط وليس للاستخدام التجاري أو المهني
- دائماً قم بإزالة القابس من المخرج عندما لا يكون الجهاز قيد الاستخدام، عند توصيل الملحقات، عند تنظيف الجهاز، أو عند حدوث خلل قم بإيقاف تشغيل الجهاز مسبقاً اسحب القابس، وليس السلك
- لحماية الأطفال من مخاطر الأجهزة الكهربائية، لا تركهم بدون إشراف مع الجهاز لذلك، عند اختيار مكان الجهاز، تأكد من أن الأطفال لا يستطيعون الوصول إليه تأكد من عدم تعليقه السلك
- اختبر الجهاز والسلك بانتظام للتحقق من الأضرار إذا كان هناك أي تلف، يجب عدم استخدام الجهاز
- لا تسمح للأطفال باللعب بالجهاز لا تدع الأطفال يلعبون بمواد التعبئة مثل أكياس البلاستيك
- يمكن للأطفال الذين تزيد أعمارهم عن 8 سنوات والأشخاص ذوي الإعاقة الجسدية أو الحسية أو العقلية، أو الذين لا يملكون الخبرة والمعرفة، استخدام الجهاز بشرط أن يكونوا تحت إشراف أو قد تم توجيههم حول كيفية استخدام الجهاز بأمان وفهم المخاطر المحتملة لا يجب أن يقوم الأطفال بتنظيف الجهاز أو صيانته إلا إذا كانوا تحت 8 سنوات وبدون إشراف
- لا تقم بإصلاح الجهاز بنفسك، بل استشر خبيراً معتمداً في حال حدوث مشكلة
- لأسباب أمنية، يجب استبدال سلك الكهرباء المكسور أو التالف فقط بسلك معادل من الشركة المصنعة أو من قسم خدمة العملاء لدينا أو من شخص مؤهل مشابه
- احفظ الجهاز والسلك بعيداً عن الحرارة، وأشعة الشمس المباشرة، والرطوبة، والحواف الحادة، وما شابه
- قم بإيقاف تشغيل الجهاز وفصل القابس عندما لا تستخدم الجهاز
- استخدم الملحقات الأصلية فقط التي يوفرها المورد
- لا تستخدم الجهاز في الأماكن الخارجية (إلا إذا كان الجهاز مصمماً للاستخدام في الخارج) دائماً احمي الجهاز من درجات الحرارة الصفرية أو تحت الصفر
- لا تستخدمه أبداً بالقرب من الماء (حوض الاستحمام، الحوض، إلخ) يجب عدم تعرض الجهاز للمطر أو الرطوبة استخدم الجهاز فقط عندما تكون يديك جافة
- إذا سقط الجهاز في الماء، أفضل القابس قبل إخراجها من الماء لا تلمس مصدر الماء يجب فحص الجهاز بواسطة أخصائي قبل استخدامه مرة أخرى لتجنب خطر الصدمات الكهربائية، لا تقم بتنظيف الجهاز بالماء أو غمره في الماء استخدم الجهاز فقط للغرض المقصود
- يجب تشغيل هذا الجهاز فقط عندما يكون متصلاً بمقبس مؤرض تم تركيبه وفقاً للوائح تأكد من أن الجهد الكهربائي يتوافق مع الجهد المذكور على اللوحة النوعية
- الأضرار التي تحدث عندما يُستخدم الجهاز لأغراض غير تلك المحددة في التعليمات أو يتم استخدامه بشكل غير صحيح أو لا يتم إصلاحه بواسطة الخبراء لا تغطيها الضمانة
- استخدم الجهاز دائماً على سطح مستوٍ وأفقي
- لا يجب استخدام الجهاز بعد سقوطه على سطح صلب من ارتفاع حتى الأضرار غير المرئية قد تؤثر سلباً على السلامة الوظيفية للجهاز يمكن استخدام الجهاز فقط بعد فحصه من قبل متخصص
- لا تقم بحمل أو سحب الجهاز من خلال القابس الكهربائي حيث يوجد خطر حدوث دائرة قصر بسبب كسر السلك لا تقم بثني أو عصر أو سحب سلك الكهرباء على الحواف الحادة
- لا تتحمل الشركة أي مسؤولية في حالة حدوث ضرر نتيجة الاستخدام غير السليم أو عدم الامتثال لهذه التعليمات
- خطر الحروق! بعد استخدام الجهاز، يمكن أن تكون بعض الأسطح ساخنة، كن حذراً من المخاطر وتوخ الحذر من الأسطح الساخنة
- لا تستخدم ماكينة القهوة بدون ماء
- كن حذراً من البخار الساخن الخارج من إبريق القهوة

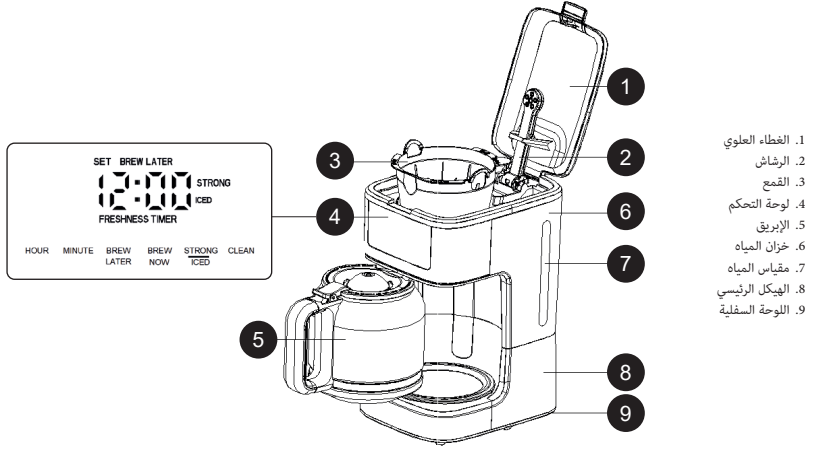

1. الغطاء العلوي
2. الرشاش
3. القمع
4. لوحة التحكم
5. إبريق
6. خزان المياه
7. مقياس المياه
8. الهيكل الرئيسي
9. اللوحة السفلية

قبل الاستخدام الأول

على مقياس المياه واغلي الماء عدة مرات بدون مسحوق القهوة ثم تخلص من MAX تأكد من أن جميع الملحقات مكتملة وأن الجهاز غير تالف أضف الماء إلى خزان المياه حتى مستوى الماء قم بتنظيف جميع الأجزاء القابلة للفصل جيدًا باستخدام الماء الدافئ

إعداد الساعة

بعد تشغيل الجهاز، سيعرض الساعة 12:00 وتومض حتى يقوم المستخدم بضبط الوقت بمجرد ضبطه، ستوقف الأرقام عن الوميض

- اضغط الساعة بالضغط على زر "الساعة"
- اضغط الدقائق بالضغط على زر "الدقائق"

ملاحظة: اضغط مع الاستمرار على أزرار "الساعة" / "الدقائق" لضبط الوقت بسرعة دورة الوقت هي 24 ساعة

استخدام جهاز صنع القهوة



- افتح غطاء خزان المياه
- املاً خزان المياه اتبع العلامات على نافذة المياه لملئه بعدد الأكواب الذي تريده
- أقصى حد للحرارة) (أو تحت علامة "2" MAX HOT ملاحظة: لا تملأ خزان المياه فوق علامة "12" (أدنى حد) MIN"
- ضع القمع في دعم القمع تأكد من أنه مركب بشكل صحيح، وإلا فلن يتم إغلاق الغطاء العلوي
- أدخل فلتر ورقي في القمع
- أضف مسحوق القهوة إلى الفلتر الورقي عادةً ما تحتاج إلى ملعقة مستوية من مسحوق القهوة لكل كوب، ولكن يمكنك التعديل وفقاً للذوق الشخصي أغلق الغطاء العلوي تمامًا
- يجب أن يكون الإبريق على لوحة التسخين لبدء التخمير
- اضغط على زر "التخمير الآن" ستومض ضوء التخمير أثناء التخمير ويظل مضاءً أثناء الحفاظ على القهوة دافئة
- أثناء التخمير، يمكنك إزالة الإبريق للتقديم، وستوقف الجهاز مؤقتًا عن التوزيع لا تقم بإزالته لأكثر من 30 ثانية، وإلا سيتدفق الجهاز
- ملاحظة: للحصول على قهوة أقوى، اضغط على زر "القوة / المثلج" مرة واحدة سيظهر "قوي" على الشاشة لإلغاء خيار القهوة الأقوى، اضغط على زر "القوة / المثلج" مرتين لن يظهر "قوي" بعد ذلك على الشاشة
- بعد التخمير، سيدخل الجهاز في وضع الحفاظ على الحرارة افتراضيًا، مما يحافظ على القهوة دافئة لمدة 40 دقيقة
- أثناء وضع الحفاظ على الحرارة، سيقوم مؤشر "الانتعاش" على الشاشة بالعد التنازلي، مظهرًا

ملاحظات:

- لإيقاف وضع الحفاظ على الحرارة في أي وقت، اضغط على زر "التخمير الآن" وتأكد من أن ضوء التخمير قد إطفأ
- وظيفة الحفاظ على الحرارة متاحة فقط عند تحضير القهوة الساخنة وتتعمل تلقائيًا عند تحضير القهوة المثلجة
- تحذيرات:
- لا تفتح غطاء خزان المياه أثناء التخمير
- لا تلمس لوحة التسخين بعد التخمير، لأنها ستكون شديدة السخونة
- امسك الإبريق فقط من المقبض؛ الزجاج سيكون ساخنًا جدًا
- ضع الجهاز على سطح ثابت وآمن للحرارة

وظيفة التأخير

إذا كنت لا ترغب في بدء عملية تحضير القهوة فورًا، يمكنك ضبط بدء عملية التحضير حتى 24 ساعة مقدماً باتباع الخطوات التالية

- في نفس الوقت BREW LATER و SET ؛ ستومض مؤشرات الحجز BREW LATER اضغط على زر
- لاختيار الوقت المرغوب لبدء التحضير MINUTE و HOUR اضغط على أزرار
- على الشاشة، مما يؤكد أن الآلة دخلت وضع BREW LATER مرة واحدة، أو انتظر لمدة 5 ثوانٍ دون الضغط على أي أزرار سيظهر مؤشر BREW LATER بعد الإعداد، اضغط على زر الحجز
- أو بعد 5 BREW LATER على سبيل المثال، إذا كانت الساعة الحالية مضبوطة على 12:00 وتم ضبط وقت بدء التحضير على 12:03، ستدخل الآلة وضع الحجز بعد الضغط على زر
- وتبدأ وحدة التسخين بالعمل BREW LATER ثوانٍ من عدم النشاط بعد دقيقتين (في الساعة 12:03)، ستومض لمبة العمل الحمراء، وينطفئ مؤشر
- لإلغاء الحجز BREW LATER أثناء عملية الحجز، اضغط على زر
- أولًا، لا يمكن ضبط وظيفة بدء التشغيل التلقائي ICED وبالمثل، إذا تم اختيار وظيفة ICED ملاحظة: عندما يتم ضبط وظيفة بدء التشغيل التلقائي، لا يمكن اختيار وظيفة

وقت الحفاظ على الحرارة

- مضاءة، مما يدل على أن الآلة دخلت في BREW NOW الحمراء LED مضاءة، وتظل لمبة FRESHNESS TIMER عندما ينتهي برنامج القهوة العادية أو القهوة القوية، يظل مؤشر وضع الحفاظ على الحرارة وبدأت العد التنازلي يوض النطاق على الشاشة، ويبدأ المؤقت الرقمي في العد من 00:00 حتى انتهاء فترة الحفاظ على الحرارة التي تستمر لمدة 40 دقيقة بعد ذلك، ستعرض الشاشة الساعة
- الحمراء LED إذا تم اختيار القهوة المثلجة، لن تدخل الآلة في وضع الحفاظ على الحرارة بعد التحضير بدلاً من ذلك، ستعرض الساعة على الفور وتنطفئ لمبة
- الحمراء، وينتهي وضع الحفاظ على الحرارة LED ستنطفئ لمبة BREW NOW، أثناء عملية الحفاظ على الحرارة، إذا ضغط المستخدم على زر

إيقاف التشغيل التلقائي

بعد فصل الثرموستات لأول مرة، ستغلق الآلة الطاقة تلقائيًا دون تسخين بعد الحفاظ على الحرارة لمدة 40 دقيقة وتدخل وضع الاستعداد

تحضير القهوة المثلجة

- افتح غطاء خزان الماء
- املاً خزان الماء. اتبع العلامات الموجودة في نافذة الماء لملئه حسب العدد المطلوب من الحصى.
- راجع الجدول أدناه لمعرفة الكميات الموصى بها من الماء
- العلامة القصوى أو تحت علامة "2" / MAX ICED ملاحظة: لا تملأ خزان الماء فوق علامة "6 الحد الأدنى" / MIN"
- أضف القهوة المطحونة مسبقًا إلى الفلتر. راجع الجدول أدناه لمعرفة الكميات الموصى بها من القهوة المطحونة.

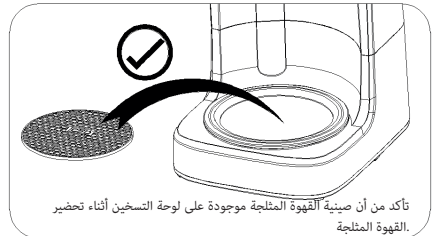

الحصص	املاً خزان الماء بالماء إلى	كمية القهوة المطحونة	املاً الإبريق بالنلج إلى
6	علامة 6	ملعقة طعام 12	علامة 6
4	علامة 4	ملعقة طعام 8	علامة 4
2	علامة 2	ملعقة طعام 4	علامة 2

- أضف الثلج برفق إلى الإبريق حتى الخط المطلوب وضع الإبريق المملوء بالثلج على صينية القهوة المثلجة
- أغلق الغطاء ضع صينية القهوة المثلجة على لوحة التسخين راجع الجدول أعلاه لمعرفة الكميات الموصى بها من مكعبات الثلج
- تحذير: ضع الثلج برفق في الإبريق يمكن أن يؤدي إسقاط الثلج في الإبريق الفارغ إلى تلف الزجاج
- على الشاشة ICED مرتين ستظهر كلمة STRONG/ICED اضغط على زر
- يومض ضوء التحضير أثناء التحضير BREW NOW اضغط على زر
- بعد التحضير، قم بإزالة الإبريق وصينية القهوة المثلجة من لوحة التسخين
- ICED ملاحظة: عندما يبدأ الجهاز وظيفة الحجز، لا يمكن اختيار وظيفة

دورة التنظيف الذاتية

- بعد استخدام جهاز تحضير القهوة لفترة من الوقت، سيتراكم الجير داخل الجهاز من المهم تنظيف الجهاز من الجير يوصى بتشغيل دورة التنظيف الذاتية بعد 100 تحضير سومبيض ضوء
- برتقالي لإعلامك بأن دورة تنظيف مطلوبة (LED) "Time-to-Clean"

التنظيف والصيانة

إزالة الجير

- قم بتوصيل جهاز تحضير القهوة بمأخذ كهربائي
- امزج أجزاء متساوية من الخل والماء وصيها في خزان الماء أغلق الغطاء ضع الإبريق على لوحة التسخين
- لبدء عملية التنظيف CLEAN اضغط على زر
- لبدء عملية التنظيف CLEAN صب مزيج الخل + الماء في خزان المياه الخاص بجهاز تحضير القهوة (املاً حتى علامة 12 كوب في خزان الماء)، ثم اضغط على زر
- سيظل ضوء التنظيف مضاء، وسيتم تشغيل عنصر التسخين بعد 10 دقائق، سيتغير ضوء التنظيف من ثابت إلى وامض، وسيوقف عنصر التسخين لمدة 40 دقيقة دع المحلول المختلط ينقع ويستقر في عنصر التسخين بعد 40 دقيقة، سيعود الضوء إلى الثبات، وسيتم تشغيل عنصر التسخين مرة أخرى بعد أن يتم تحضير الخل في خزان الماء، سيفصل الترموستات، وسيوقف عنصر التسخين، وسينطفئ ضوء التنظيف، وستكتمل دورة التنظيف، ويُسمح عدد دورة الخدمة
- بعد اكتمال عملية التحضير، قم بملء جهاز تحضير القهوة بالماء وابدأ التحضير مرة أخرى لشطف أي خل متبقي
- إذا استمر رائحة الخل، قم بتشغيل دورة أخرى باستخدام الماء
- استخدم إسفنجة ناعمة وبيكربونات الصوديوم لإزالة البقع من الإبريق إذا بقيت البقع، امزج كوبًا من الماء مع كوب من الخل وربع كوب من بيكربونات الصوديوم، واتركه في الإبريق طوال الليل

التنظيف

- تحذير: تأكد من فصل هذا الجهاز عن مصدر الكهرباء قبل التنظيف لحمايته من الصدمات الكهربائية، لا تغمر السلك أو القابس أو الجهاز في الماء أو أي سائل بعد كل استخدام، تأكد دائمًا من إزالة القابس من المقبس الكهربائي
- نظف جميع الأجزاء القابلة للفصل بعد كل استخدام في ماء ساخن وصابون

- امسح السطح الخارجي للجهاز باستخدام قطعة قماش ناعمة ومبللة لإزالة البقع
- قد تتراكم قطرات الماء في المنطقة فوق القمع وتسقط على قاعدة الجهاز أثناء التحضير لتجنب ذلك، امسح المنطقة بقطعة قماش نظيفة وجافة بعد كل استخدام
- استخدم قطعة قماش مبللة لمسح لوحة التسخين برفق لا تستخدم المنظفات الكاشطة لتنظيفها
- أعد تجميع جميع الأجزاء واحتفظ بها للاستخدام في المستقبل

نصائح لتحضير قهوة لذيذة

- يعد تنظيف ماكينة القهوة أمراً أساسياً لتحضير قهوة لذيذة نظف ماكينة القهوة بانتظام وفقاً لما هو مذكور في قسم "التنظيف والصيانة" استخدم دائماً ماء بارد وطازج في ماكينة القهوة
- خزن القهوة المطحونة غير المستخدمة في مكان بارد وجاف بعد فتح عبوة القهوة المطحونة، قم بإغلاقها بإحكام وخرنها في التلاجة للحفاظ على نضارتها
- للحصول على أفضل مذاق للقهوة، اشترِ حبوب قهوة كاملة وطحنها ناعماً قبل التخمير مباشرة
- لا تقم بإعادة استخدام القهوة المطحونة، حيث سيؤدي ذلك إلى تقليل كبير في نكهة القهوة لا يُوصى بإعادة تسخين القهوة، حيث تكون القهوة في ذروتها من حيث المذاق فوراً بعد التخمير
- نظف ماكينة القهوة عندما يتسبب الاستخلاص الزائد في حدوث دهون تُسبب قطرات الزيت الصغيرة على سطح القهوة السوداء المخمرة استخراج الزيت من حبوب القهوة
- قد يحدث تزييت بشكل أكثر تكراراً إذا تم استخدام القهوة المحمصة بشكل مكثف

تصرف صحیح لهذا المنتج

- تشير هذه العلامة إلى أنه يجب عدم التخلص من هذا المنتج مع النفايات المنزلية الأخرى في جميع أنحاء الاتحاد الأوروبي
- لمنع الضرر المحتمل للبيئة أو الصحة البشرية نتيجة التخلص غير المضبوط من النفايات، يُرجى إعادة تدويره بشكل مسؤول لتعزيز إعادة
- استخدام الموارد المادية بشكل مستدام لإرجاع جهازك المستخدم، يرجى استخدام أنظمة الإرجاع والتجميع أو الاتصال بالبائع حيث تم شراء المنتج، يمكنهم أخذ هذا المنتج لإعادة تدويره بطريقة صديقة للبيئة





www.zilan.com.tr



@zilanhome