

EN

DE

TR

FR

ES

IT

RO

PL

RU

CRO

BIH

AL

GR

HU

MK

SR

PT

GE

UA

AR

NL

FLORIA[®]

Make it Easy

Instruction Manual

16" Stand Fan

ZLN0996



PLEASE NOTE THAT THE DEVICE MANUAL CAN BE CREATED FOR MORE THAN ONE MODEL.
INFORMATION YOUR DEVICE CAN NOT BE CONTAINING THE FUNCTION LISTED IN THE MANUAL.

GENERAL SAFETY INSTRUCTIONS & WARNINGS

- Before using this device please read the instruction manual carefully.
- Please make sure the rated voltage is the same as the voltage that you used.
- Please keep the instructions, the guaranty certificate, the sales receipt, and if possible, the carton with the inner packaging!
- The device is intended exclusively for private use and not for commercial use, not for professional use!
- Always remove the plug from the socket whenever the device is not in use when attaching accessory parts, cleaning the device, or whenever a disturbance occurs. Switch off the device beforehand. Pull on the plug, not on the cable.
- To protect children from the dangers of electrical appliances, never leave them unsupervised with the device. Consequently, when selecting the location for your device, do so in such a way that children do not have access to the device. Take care to ensure that the cable does not hang down.
- Test the device and the cable regularly for damage. If there is damage of any kind, the device should not be used.
- Do not allow children to play with the device. Do not let children play with packaging material such as plastic bags.
- This appliance can be used by children aged 8 years and above and persons with physical, sensory, or mental disabilities, or lack of experience and knowledge, provided that they are supervised or have been given instructions on how to use the appliance safely and understand the possible hazards. Cleaning and user maintenance should not be done by children unless they are under 8 years old and unsupervised.
- Do not repair the device yourself, but rather consult an authorized expert in case of a problem.
- For safety reasons, a broken or damaged mains lead may only be replaced by an equivalent lead from the manufacturer, our customer service department, or a similar qualified person.
- Keep the device and the cable away from heat, direct sunlight, moisture, sharp edges, and the like.
- Switch off the device and unplug it when you are not using the device.
- Use only original accessories provided by the supplier.

EN

- Do not use the device outdoors. (Unless the device is designed to be used outside.) Always protect against zero or sub-zero temperatures.
- Never use near water (bathtub, sink, etc.). The appliance should not be exposed to rain or moisture. Only use the device when your hands are dry.
- If the device falls into water, unplug it before taking it out of the water. Do not touch the water source. The device must be checked by a specialist before it is used again. To avoid the risk of electric shock, do not clean the device with water or immerse it in water.
- Use the device only for the intended purpose.
- This device must only be operated when connected to a grounded socket installed in accordance with regulations. Make sure that the supply voltage corresponds to the voltage stated on the type plate.
- Damages that occur when the device is used for purposes other than those specified in the instructions or is used incorrectly or is not repaired by experts are not covered by the warranty.
- Always use the device on a flat and horizontal surface.
- The device should not be used anymore after, in case of falling on a hard surface from height. Even invisible damage may cause negative effects on the functional safety of the device. The device can only be used after being checked by a professional.
- Never carry or pull the device by holding the power plug as there is a risk of a short circuit due to cable breakage. Do not bend, pinch, or pull the power cord over sharp edges.
- If there is a ventilation hole, do not cover it. Do not pour any liquid or powder into the ventilation holes.
- Do not insert fingers or other objects into the open parts of the device.
- No liability is accepted in case of damage caused by improper use or failure to comply with these instructions.

GET TO KNOW STAND FAN

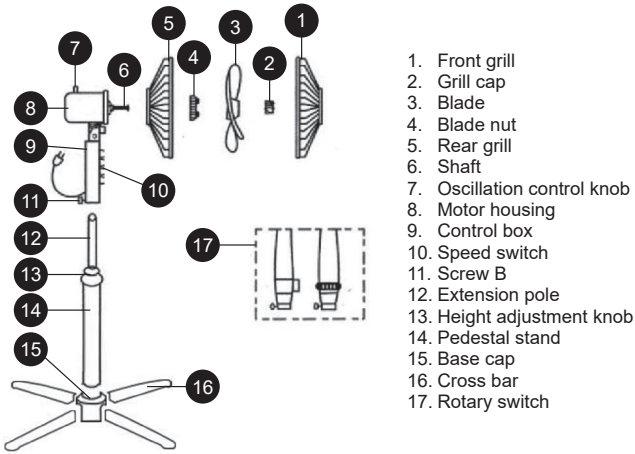

1. Front grill
2. Grill cap
3. Blade
4. Blade nut
5. Rear grill
6. Shaft
7. Oscillation control knob
8. Motor housing
9. Control box
10. Speed switch
11. Screw B
12. Extension pole
13. Height adjustment knob
14. Pedestal stand
15. Base cap
16. Cross bar
17. Rotary switch

ASSEMBLY

- Place the legs at the appropriate angle into the slots on the base of the fan.
- Press each leg down firmly until it fits securely. Ensure the legs sit evenly on the base to keep the fan stable.
- Insert the stand pole into the opening in the base and press down firmly.
- Loosen the rotating part on the stand pole and pull the inner pole upwards, then tighten it again. You can use this step for height adjustment as well.
- For grill assembly, please refer to the instructions and diagram below.

Blade and Grill Assembly

Unscrew the blade cap by turning clockwise & rear-guard mounting nut by turning counterclockwise.

Put rear grille on the motor shaft and secure with guard nut.

Slide blade on motor shaft.

Screw blade cap on shaft by turning counterclockwise.

Put front grille on rear grille and close clips or screw grille ring to secure grilles together.

EN

TURN ON / OFF AND SETTING THE WIND SPEED

- To turn on the fan, press the desired button (1, 2 or 3) for speed on the panel.
- By pressing the corresponding button you can adjust the wind speed of the fan to the desired level.
- To turn off the fan, just press the button with "0" indication.

AIR DIRECTION AND OSCILLATION SETTING

- This fan can swing in UP and DOWN direction. The angle of facing upwards and downwards can be adjusted by slightly lift or press the cover.
- Use the oscillation function switch in order to enable or disable the oscillation of the fan. By pressing the switch you enable the oscillation and by pulling it out you disable the oscillation.

CLEANING

- Be sure to unplug from the electrical supply source before cleaning.
- Plastic parts should be cleaned with mild soap and a damp cloth sponge.
- Thoroughly to remove soap film with clean water.
- To disassemble each part, reverse the order assembly.
- Be sure not to make water or other liquid enter the inside of motor.

Correct Disposal of this product



- This marking indicates that this product should not be disposed with other household wastes throughout the EU.
- To prevent possible harm to the environment or human health from uncontrolled waste disposal, recycle it responsibly to promote the sustainable reuse of material resources.
- To return your used device, please use the return and collection systems or contact the retailer where the product was purchased. They can take this product for environmental safe recycling.

BITTE BEACHTEN SIE, DASS DAS GERÄTEHANDBUCH, INFORMATIONEN FÜR MEHR ALS EIN MODELL BEINHALTEN KANN. IHR GERÄT KÖNNTE MÖGLICHERWEISE NICHT DIE IN DER BEDIENUNGSANLEITUNG ERWÄHNTEN FUNKTIONEN BESITZEN. DIESE SPRACHE WURDE MIT HILFE VON KÜNSTLICHER INTELLIGENZ ÜBERSETZT.

ALLGEMEINE SICHERHEITSANWEISUNGEN & WARNHINWEISE

- Bitte lesen Sie vor der Verwendung dieses Geräts die Bedienungsanleitung sorgfältig durch.
- Bitte stellen Sie sicher, dass die Nennspannung mit der von Ihnen verwendeten Spannung übereinstimmt.
- Bitte bewahren Sie die Anweisungen, den Garantieschein, den Verkaufsbeleg und, wenn möglich, den Karton mit der Innenverpackung auf!
- Dieses Gerät ist ausschließlich für den privaten Gebrauch bestimmt und nicht für den gewerblichen oder professionellen Gebrauch!
- Ziehen Sie immer den Stecker aus der Steckdose, wenn das Gerät nicht in Gebrauch ist, wenn Zubehörteile angebracht werden, das Gerät gereinigt wird oder eine Störung auftritt. Schalten Sie das Gerät vorher aus. Ziehen Sie am Stecker, nicht am Kabel.
- Um Kinder vor den Gefahren elektrischer Geräte zu schützen, lassen Sie sie niemals unbeaufsichtigt mit dem Gerät. Wählen Sie daher den Standort Ihres Geräts so, dass Kinder keinen Zugang dazu haben. Achten Sie darauf, dass das Kabel nicht herunterhängt.
- Überprüfen Sie regelmäßig das Gerät und das Kabel auf Schäden. Wenn irgendeine Art von Schaden vorliegt, sollte das Gerät nicht verwendet werden.
- Lassen Sie Kinder nicht mit dem Gerät spielen. Lassen Sie Kinder nicht mit Verpackungsmaterial wie Plastiktüten spielen.
- Dieses Gerät kann von Kindern ab 8 Jahren und Personen mit körperlichen, sensorischen oder geistigen Behinderungen oder mangelnder Erfahrung und Kenntnis verwendet werden, sofern sie beaufsichtigt werden oder Anweisungen zur sicheren Verwendung des Geräts erhalten haben und die möglichen Gefahren verstehen. Die Reinigung und Wartung darf von Kindern nur unter 8 Jahren und unter Aufsicht durchgeführt werden.
- Reparieren Sie das Gerät nicht selbst, sondern wenden Sie sich im Problemfall an einen autorisierten Fachmann.
- Aus Sicherheitsgründen darf ein defektes oder beschädigtes Netzkabel nur durch ein gleichwertiges Kabel des Herstellers, unseres Kundendienstes oder einer ähnlich qualifizierten Person ersetzt werden.
- Halten Sie das Gerät und das Kabel von Hitze, direkter Sonneneinstrahlung, Feuchtigkeit, scharfen Kanten und Ähnlichem

fern.

- Schalten Sie das Gerät aus und ziehen Sie den Stecker, wenn Sie es nicht benutzen.
- Verwenden Sie nur originales Zubehör des Lieferanten.
- Verwenden Sie das Gerät nicht im Freien. (Sofern das Gerät nicht für den Außenbereich ausgelegt ist.) Schützen Sie es immer vor Temperaturen unter null oder extrem kalten Bedingungen.
- Verwenden Sie das Gerät niemals in der Nähe von Wasser (Badewanne, Waschbecken usw.). Das Gerät sollte nicht Regen oder Feuchtigkeit ausgesetzt werden. Verwenden Sie das Gerät nur, wenn Ihre Hände trocken sind.
- Fällt das Gerät ins Wasser, ziehen Sie den Stecker, bevor Sie es aus dem Wasser nehmen. Berühren Sie nicht die Wasserquelle. Das Gerät muss vor der erneuten Verwendung von einem Fachmann überprüft werden. Um das Risiko eines Stromschlags zu vermeiden, reinigen Sie das Gerät nicht mit Wasser und tauchen Sie es nicht in Wasser ein.
- Verwenden Sie das Gerät nur für den vorgesehenen Zweck.
- Dieses Gerät darf nur an eine vorschriftsmäßig installierte geerdete Steckdose angeschlossen werden. Achten Sie darauf, dass die Versorgungsspannung mit der auf dem Typenschild angegebenen Spannung übereinstimmt.
- Schäden, die durch unsachgemäße Verwendung des Geräts, Nichtbeachtung der Anweisungen oder unsachgemäße Reparatur entstehen, sind nicht durch die Garantie abgedeckt.

LERNEN SIE DEN STANDFAN KENNEN

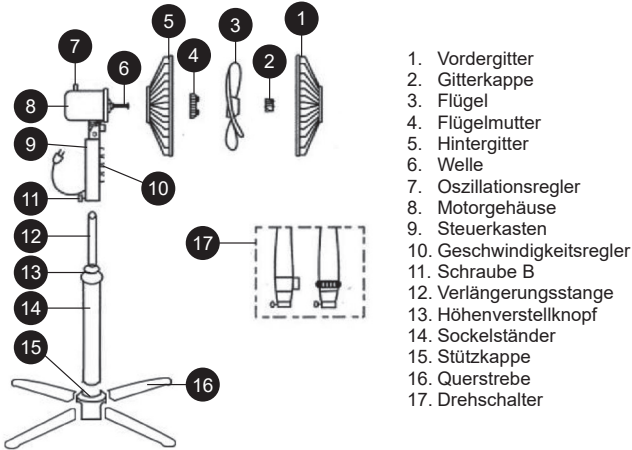

MONTAGE

- Platzieren Sie die Beine im geeigneten Winkel in die Schlitzte an der Basis des Ventilators.
- Drücken Sie jedes Bein fest nach unten, bis es sicher sitzt. Stellen Sie sicher, dass die Beine gleichmäßig auf der Basis stehen, um die Stabilität des Ventilators zu gewährleisten.
- Setzen Sie die Stange in die Öffnung an der Basis ein und drücken Sie fest nach unten.
- Lösen Sie das drehbare Teil an der Stange und ziehen Sie die innere Stange nach oben, dann ziehen Sie sie wieder fest. Diesen Schritt können Sie auch zur Höhenverstellung verwenden.
- Zur Montage des Gitters beachten Sie bitte die Anweisungen und die untenstehende Abbildung.

Flügel- und Gittermontage

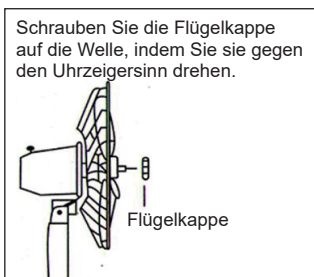
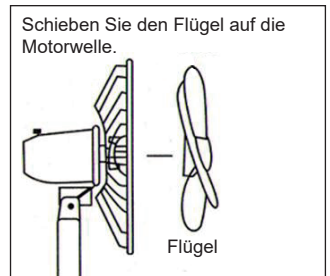
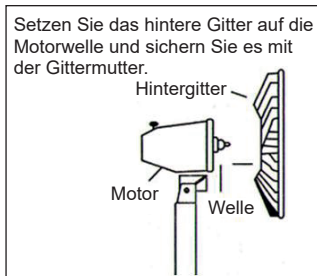

EINSCHALTEN / AUSSCHALTEN UND EINSTELLUNG DER WINDGESCHWINDIGKEIT

- Um den Ventilator einzuschalten, drücken Sie die gewünschte Taste (1, 2 oder 3) für die Geschwindigkeit auf dem Bedienfeld.
- Mit der entsprechenden Taste können Sie die Windgeschwindigkeit des Ventilators auf die gewünschte Stufe einstellen.
- Um den Ventilator auszuschalten, drücken Sie einfach die Taste mit der Kennzeichnung "0".

LUFTRICHTUNG UND OSZILLATIONSEINSTELLUNG

- Dieser Ventilator kann in UP- und DOWN-Richtung schwingen. Der Winkel für das Auf- und Abschwenken kann durch leichtes Anheben oder Drücken des Deckels eingestellt werden.
- Verwenden Sie den Oszillationsschalter, um die Oszillation des Ventilators zu aktivieren oder zu deaktivieren. Durch Drücken des Schalters wird die Oszillation aktiviert, durch Herausziehen wird sie deaktiviert.

REINIGUNG

- Stellen Sie sicher, dass der Ventilator vor der Reinigung von der Stromversorgung getrennt ist.
- Kunststoffteile sollten mit mildem Seifenwasser und einem feuchten Tuch gereinigt werden.
- Seifenfilm gründlich mit sauberem Wasser entfernen.
- Zum Zerlegen der einzelnen Teile die Montage in umgekehrter Reihenfolge ausführen.
- Achten Sie darauf, dass kein Wasser oder andere Flüssigkeiten in das Innere des Motors gelangen.

Korrekte Entsorgung dieses Produkts



- Diese Kennzeichnung weist darauf hin, dass dieses Produkt in der EU nicht mit anderem Hausmüll entsorgt werden darf.
- Um mögliche Schäden für die Umwelt oder die menschliche Gesundheit durch unkontrollierte Abfallentsorgung zu verhindern, recyceln Sie es verantwortungsvoll, um die nachhaltige Wiederverwendung von Materialressourcen zu fördern.
- Um Ihr gebrauchtes Gerät zurückzugeben, nutzen Sie bitte die Rückgabe- und Sammelsysteme oder kontaktieren Sie den Händler, bei dem das Produkt gekauft wurde. Er kann dieses Produkt umweltgerecht recyceln.

CİHAZ KILAVUZU BİR DEN FAZLA MODEL BİLGİSİ İÇİN OLUŞTURULMUŞ OLABİLECEĞİNİ LÜTFEN DİKKATE ALINIZ.
CİHAZINIZ, KILAVUZ İÇERİSİNDE BAHSEDİLEN ÖZELLİKLERİ İÇERMİYOR OLABİLİR.
BU DİL YAPAY ZEKA YARDIMI İLE ÇEVİRİLMİŞTİR.

GENEL GÜVENLİK TALİMATLARI & UYARILAR

- Bu cihazı kullanmadan önce lütfen talimat kılavuzunu dikkatlice okuyun.
- Lütfen derecelendirilmiş voltajın kullandığınız voltajla aynı olduğundan emin olun.
- Talimatları, garanti belgesini, satış fişini ve mümkünse iç ambalajıyla kutuyu saklayın!
- Cihaz yalnızca özel kullanım için tasarlanmış olup ticari veya profesyonel kullanım için değildir!
- Cihaz kullanılmadığında her zaman aksesuar parçalarını takarken, cihazı temizlerken veya herhangi bir sorun olduğunda fişi prizden çıkarın. Önce cihazı kapatın. Fişi, kabloyu değil, fişi çekin.
- Çocukları elektrikli cihazların tehlikelerinden korumak için cihazla gözetimsiz bırakmayın. Dolayısıyla, cihazınızın konumunu seçerken, çocukların cihaza erişimi olmayacak şekilde yapın. Kablonun sarkmadığından emin olun.
- Cihazı ve kabloyu düzenli olarak hasar açısından kontrol edin. Herhangi bir hasar varsa, cihazı kullanmayın.
- Çocukların cihazla oynamasına izin vermeyin. Çocukları plastik torbalar gibi ambalaj malzemeleriyle oynamamaları konusunda uyarın.
- Bu cihaz, 8 yaş ve üzeri çocuklar ve fiziksel, duyuşsal veya zihinsel engelliler veya deneyimsiz ve bilgisiz kişiler tarafından kullanılabilir, ancak bunlar denetim altında olmalı veya cihazı güvenli bir şekilde nasıl kullanacakları konusunda talimat almalıdır. Temizlik ve kullanıcı bakımı, 8 yaşından küçük ve gözetimsiz çocuklar tarafından yapılmamalıdır.
- Cihazı kendiniz tamir etmeyin, ancak bir sorun olduğunda yetkili bir uzmana danışın.
- Güvenlik nedenleriyle, kırık veya hasarlı bir ana kabloyu sadece üreticinin, müşteri hizmetleri departmanının veya benzer nitelikli bir kişinin sağladığı eşdeğer bir kablo ile değiştirin.
- Cihazı ve kabloyu ısıdan, doğrudan güneş ışığından, nemden, keskin kenarlardan ve benzerlerinden uzak tutun.
- Cihazı kapatın ve kullanmadığınızda fişini çekin.
- Sadece tedarikçi tarafından sağlanan orijinal aksesuarları kullanın.
- Cihazı dış mekânda kullanmayın. (Cihaz dış mekânda kullanılmak üzere tasarlanmıştır.) Her zaman sıfır veya altı sıcaklıklara karşı koruyun.

TR

- Asla suya yakın kullanmayın (küvet, lavabo vb.). Cihaz yağmur veya neme maruz bırakılmamalıdır. Cihazı yalnızca elleriniz kuru olduğunda kullanın.
- Cihaz suya düşerse, onu sudan çıkarmadan önce fişini çekin. Su kaynağına dokunmayın. Cihazı tekrar kullanmadan önce bir uzmana kontrol ettirin. Elektrik çarpması riskini önlemek için cihazı su veya suya daldırmayın.
- Cihazı sadece amaçlanan amaç için kullanın.
- Bu cihaz sadece düzenlemelere uygun olarak monte edilmiş topraklı bir prizle bağlandığında çalıştırılmalıdır. Besleme voltajının tip plakasında belirtilen voltaja karşılık geldiğinden emin olun.
- Cihazın kullanım talimatlarında belirtilen amaçlar dışında kullanılması, yanlış kullanılması veya uzmanlar tarafından onarılmaması durumunda meydana gelen hasarlar garanti kapsamına girmez.
- Cihazı her zaman düz ve yatay bir yüzeyde kullanın.
- Cihazın yüksekten düşmesi durumunda cihaz artık kullanılmamalıdır. Görünmez hasarlar bile cihazın işlevsel güvenliğine olumsuz etkiler yapabilir. Cihaz yalnızca bir uzman tarafından kontrol edildikten sonra kullanılabilir.
- Cihazı prizi tutarak taşımayın veya çekmeyin, kablo kırılmasına neden olabileceği için kısa devre riski vardır. Kabloyu keskin kenarlar üzerinden bükme, sıkıştırma veya çekmeyin.
- Havalandırma deliğiniz varsa, onu kapatmayın. Havalandırma deliklerine herhangi bir sıvı veya toz dökmeyin.
- Parmaklarınızı veya diğer nesnelere cihazın açık parçalarına sokmayın.
- Bu talimatlara uyulmaması veya yanlış kullanım sonucu oluşan hasarlar için hiçbir sorumluluk kabul edilmez.

VANTİLATÖRÜNÜZÜ TANIYIN

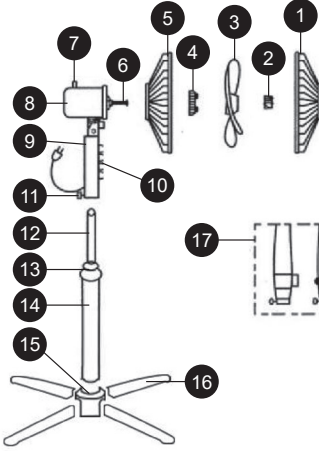

1. Ön ızgara
2. ızgara kapağı
3. Pervane
4. Pervane somunu
5. Arka ızgara
6. Mil
7. Salınım kontrol düğmesi
8. Motor gövdesi
9. Kontrol kutusu
10. Hız anahtarı
11. Vida B
12. Uzatma borusu
13. Yükseklik ayar düğmesi
14. Ayaklı stand
15. Taban kapağı
16. Çapraz ayak
17. Döner anahtar

MONTAJ

- Ayakları vantilatörün tabanındaki yuvalara uygun açıyla yerleştirin.
- Her bir ayağı yerine iyice oturana kadar bastırın. Ayakların tabana düzgün oturduğundan emin olun; bu, vantilatörün sabit durmasını sağlayacaktır.
- Tabandaki boşluğa stand borusunu yerleştirin ve aşağıya doğru sıkıca bastırın.
- Stand borusu üzerindeki dönebilen parçayı gevşetin ve iç boruyu yukarı doğru çekip tekrar sıkın. Bu işlemi yükseklik ayarı yaparken de kullanabilirsiniz.
- ızgara montajı için lütfen aşağıdaki açıklamalara ve çizime bakın.

Pervane ve ızgara Montajı

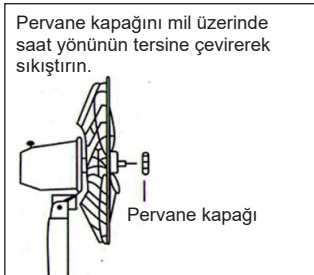
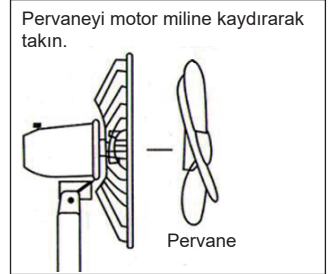
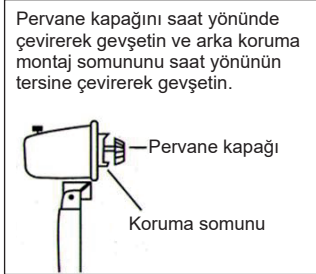

AÇMA/KAPAMA VE HAVA HIZINI AYARLAMA

- Vantilatörü açmak için, paneldeki istediğiniz hız butonuna (1, 2 veya 3) basın.
- İlgili butona basarak vantilatörün hava hızını istediğiniz seviyeye ayarlayabilirsiniz.
- Vantilatörü kapatmak için, sadece "0" göstergesine sahip butona basmanız yeterlidir.

HAVANIN YÖNÜ VE SALINIM AYARI

- Bu vantilatör yukarı ve aşağı yönde salınabilir. Yukarı ve aşağıya doğru yüzey açısını ayarlamak için kapağı hafifçe yukarı kaldırabilir veya itebilirsiniz.
- Vantilatörün salınımını etkinleştirmek veya devre dışı bırakmak için salınım fonksiyonu anahtarını kullanın. Anahtara basarak salınımı etkinleştirebilir, çekerek devre dışı bırakabilirsiniz.

TEMİZLİK

- Temizlikten önce güç kaynağından fişi çektiğinizden emin olun.
- Plastik parçalar hafif sabun ve nemli bir bez sünger ile temizlenmelidir.
- Sabun kalıntılarını temiz su ile iyice temizleyin.
- Her parçayı sökmek için montaj sırasını tersine çevirin.
- Su veya başka bir sıvının motor içine girmemesine dikkat edin.

Türkiye Distribütörü: ZİLAN HOME
Mahmutbey Mahallesi, 2660 Sokak No:23/31
34218 Bağcılar/İstanbul, Türkiye zilanturkiye@zilan.com.tr

Uygun ürün imhası

- İşbu işaret, mevcut ürünün AB içerisinde diğer evsel atıklarla birlikte imha edilmemesi gerektiğini belirtmektedir.
- Kontrol edilmemiş atık bertarafının çevreye ve insan sağlığına verebileceği muhtemel zararları önlemek adına, ürünü sorumluluk içinde maddi kaynakların sürdürülebilir yeniden kullanımına teşvik adına geri dönüştürün.
- Kullandığınız cihazın iadesi için, lütfen iade ve toplama sistemlerini kullanın veya ürünün satın alındığı bayi ile iletişime geçin. Çevresel güvenli geri dönüşüm için mevcut ürünü sizden alacaklardır.

VEUILLEZ PRENDRE EN CONSIDERATION QUE LE MANUEL UTILISATEUR DE L'APPAREIL PEUT ETRE PREPARE POUR PLUS QU'UN MODELE IL SE PEUT QUE VOTRE APPAREIL NE POSSEDE PAS LES CARACTERISTIQUES QUI SONT CITEES DANS LE MANUEL UTILISATEUR. CETTE LANGUE A ÉTÉ TRADUITE AVEC L'AIDE DE L'INTELLIGENCE ARTIFICIELLE.

INSTRUCTIONS DE SÉCURITÉ GÉNÉRALES & AVERTISSEMENTS

- Avant d'utiliser cet appareil, veuillez lire attentivement le mode d'emploi.
- Veuillez vous assurer que la tension nominale est la même que celle que vous utilisez.
- Veuillez conserver les instructions, le certificat de garantie, le reçu de vente et, si possible, le carton avec l'emballage intérieur !
- L'appareil est destiné exclusivement à un usage privé et non à un usage commercial, ni à un usage professionnel !
- Toujours retirer la fiche de la prise lorsque l'appareil n'est pas utilisé, lors de l'attachement de pièces accessoires, du nettoyage de l'appareil ou en cas de perturbation. Éteignez d'abord l'appareil. Tirez sur la fiche, pas sur le câble.
- Pour protéger les enfants des dangers des appareils électriques, ne les laissez jamais sans surveillance avec l'appareil. Par conséquent, lorsque vous choisissez l'emplacement de votre appareil, faites-le de manière à ce que les enfants n'y aient pas accès. Veillez à ce que le câble ne pende pas.
- Testez régulièrement l'appareil et le câble pour détecter d'éventuels dommages. S'il y a des dommages de quelque nature que ce soit, l'appareil ne doit pas être utilisé.
- Ne laissez pas les enfants jouer avec l'appareil. Ne laissez pas les enfants jouer avec des matériaux d'emballage tels que des sacs en plastique.
- Cet appareil peut être utilisé par des enfants de 8 ans et plus ainsi que par des personnes ayant des handicaps physiques, sensoriels ou mentaux, ou manquant d'expérience et de connaissances, à condition qu'ils soient supervisés ou qu'ils aient reçu des instructions sur la manière d'utiliser l'appareil en toute sécurité et comprennent les dangers potentiels. Le nettoyage et l'entretien ne doivent pas être effectués par des enfants, sauf s'ils ont moins de 8 ans et ne sont pas surveillés.
- Ne réparez pas l'appareil vous-même, mais consultez un expert autorisé en cas de problème.
- Pour des raisons de sécurité, un cordon d'alimentation défectueux ou endommagé ne peut être remplacé que par un cordon équivalent du fabricant, de notre service clientèle ou d'une personne qualifiée similaire.

FR

- Gardez l'appareil et le câble à l'écart de la chaleur, de la lumière directe du soleil, de l'humidité, des bords tranchants, etc.
- Éteignez l'appareil et débranchez-le lorsque vous ne l'utilisez pas.
- Utilisez uniquement des accessoires d'origine fournis par le fournisseur.
- N'utilisez pas l'appareil à l'extérieur. (Sauf si l'appareil est conçu pour être utilisé à l'extérieur.) Protégez toujours contre les températures nulles ou inférieures à zéro.
- Ne l'utilisez jamais près de l'eau (baignoire, évier, etc.). L'appareil ne doit pas être exposé à la pluie ou à l'humidité. N'utilisez l'appareil que lorsque vos mains sont sèches.
- Si l'appareil tombe dans l'eau, débranchez-le avant de le sortir de l'eau. Ne touchez pas la source d'eau. L'appareil doit être vérifié par un spécialiste avant d'être utilisé à nouveau. Pour éviter le risque de choc électrique, ne nettoyez pas l'appareil avec de l'eau et ne l'immergez pas dans l'eau.
- Utilisez l'appareil uniquement à des fins prévues.
- Cet appareil ne doit être utilisé que lorsqu'il est connecté à une prise de terre installée conformément à la réglementation. Assurez-vous que la tension d'alimentation correspond à la tension indiquée sur la plaque signalétique.
- Les dommages survenant lorsque l'appareil est utilisé à des fins autres que celles spécifiées dans les instructions, ou est utilisé de manière incorrecte ou n'est pas réparé par des experts, ne sont pas couverts par la garantie.
- Utilisez toujours l'appareil sur une surface plane et horizontale.
- L'appareil ne doit plus être utilisé après être tombé sur une surface dure de hauteur. Même des dommages invisibles peuvent avoir des effets négatifs sur la sécurité fonctionnelle de l'appareil. L'appareil ne peut être utilisé qu'après avoir été vérifié par un professionnel.
- Ne portez jamais ou ne tirez pas l'appareil en tenant la fiche d'alimentation, car il y a un risque de court-circuit en raison d'une rupture de câble. Ne pliez, pincez ni tirez le cordon d'alimentation sur des bords tranchants.
- S'il y a un trou de ventilation, ne le couvrez pas. Ne versez aucun liquide ou poudre dans les trous de ventilation.
- Ne mettez pas vos doigts ou d'autres objets dans les parties ouvertes de l'appareil.
- Aucune responsabilité n'est acceptée en cas de dommages causés par une utilisation incorrecte ou un non-respect de ces instructions.

CONNAÎTRE LE VENTILATEUR SUR PIED

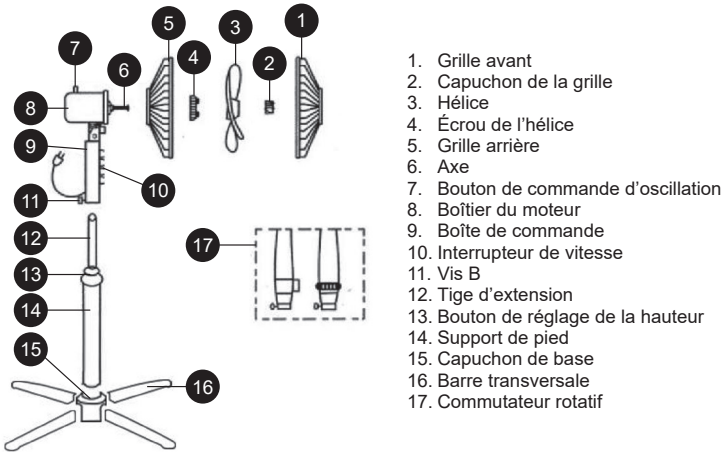

1. Grille avant
2. Capuchon de la grille
3. Hélice
4. Écrou de l'hélice
5. Grille arrière
6. Axe
7. Bouton de commande d'oscillation
8. Boîtier du moteur
9. Boîte de commande
10. Interrupteur de vitesse
11. Vis B
12. Tige d'extension
13. Bouton de réglage de la hauteur
14. Support de pied
15. Capuchon de base
16. Barre transversale
17. Commutateur rotatif

ASSEMBLAGE

- Placez les pieds à l'angle approprié dans les emplacements situés à la base du ventilateur.
- Appuyez fermement sur chaque pied jusqu'à ce qu'il soit bien fixé. Assurez-vous que les pieds reposent de manière égale sur la base pour maintenir le ventilateur stable.
- Insérez la tige du support dans l'ouverture de la base et appuyez fermement.
- Desserrez la partie rotative de la tige du support et tirez la tige intérieure vers le haut, puis resserrez-la. Cette étape permet également de régler la hauteur.
- Pour l'assemblage de la grille, veuillez vous référer aux instructions et au schéma ci-dessous.

Assemblage de l'hélice et de la grille

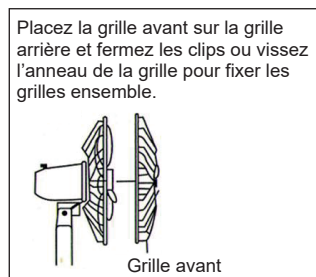
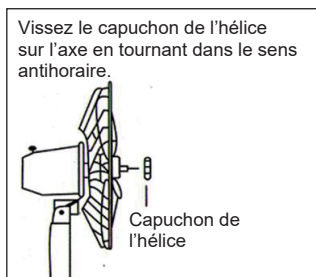
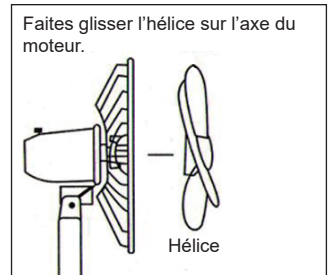
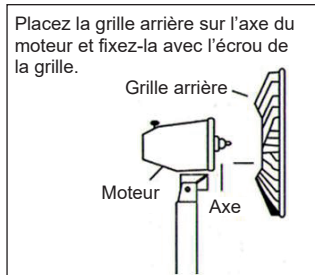

ALLUMER / ÉTEINDRE ET RÉGLER LA VITESSE DU VENT

- Pour allumer le ventilateur, appuyez sur le bouton souhaité (1, 2 ou 3) pour la vitesse sur le panneau.
- En appuyant sur le bouton correspondant, vous pouvez régler la vitesse du ventilateur au niveau souhaité.
- Pour éteindre le ventilateur, il suffit d'appuyer sur le bouton marqué "0".

RÉGLAGE DE LA DIRECTION DE L'AIR ET DE L'OSCILLATION

- Ce ventilateur peut osciller de haut en bas. L'angle vers le haut et vers le bas peut être ajusté en soulevant ou en abaissant légèrement le couvercle.
- Utilisez le bouton de commande d'oscillation pour activer ou désactiver l'oscillation du ventilateur. En appuyant sur le bouton, vous activez l'oscillation, et en le tirant vers l'extérieur, vous la désactivez.

NETTOYAGE

- Assurez-vous de débrancher de la source d'alimentation avant de nettoyer.
- Les pièces en plastique doivent être nettoyées avec un savon doux et une éponge ou un chiffon humide.
- Enlevez complètement le film de savon avec de l'eau propre.
- Pour démonter chaque pièce, inversez l'ordre de l'assemblage.
- Veillez à ne pas laisser l'eau ou d'autres liquides pénétrer à l'intérieur du moteur.

Élimination correcte de ce produit



- Ce marquage indique que ce produit ne doit pas être éliminé avec d'autres déchets ménagers dans l'UE.
- Pour éviter tout dommage possible à l'environnement ou à la santé humaine dû à une élimination incontrôlée des déchets, recyclez-le de manière responsable pour favoriser la réutilisation durable des ressources matérielles.
- Pour retourner votre appareil usagé, veuillez utiliser les systèmes de retour et de collecte ou contacter le détaillant où le produit a été acheté. Ils peuvent prendre ce produit pour un recyclage écologique sûr.

POR FAVOR CONSIDERE QUE EL MANUAL DEL PISPOSITIVO PUEDE SER ELABORADO CON INFORMACIÓN DE MÁS DE UN MODELO ES POSIBLE QUE SU DISPOSITIVO NO CONTenga LAS CARACTERÍSTICAS MENCIONADAS EN EL MANUAL. ESTE IDIOMA HA SIDO TRADUCIDO CON LA AYUDA DE INTELIGENCIA ARTIFICIAL.

INSTRUCCIONES GENERALES DE SEGURIDAD Y ADVERTENCIAS

- Antes de usar este dispositivo, lea atentamente el manual de instrucciones.
- Asegúrese de que el voltaje nominal sea el mismo que el voltaje que utiliza.
- Guarde las instrucciones, el certificado de garantía, el recibo de compra y, si es posible, la caja con el embalaje interior.
- El dispositivo está destinado exclusivamente para uso privado y no para uso comercial o profesional.
- Siempre retire el enchufe de la toma de corriente cuando el dispositivo no esté en uso, al colocar piezas accesorias, al limpiar el dispositivo o siempre que ocurra alguna avería. Apague el dispositivo primero. Tire del enchufe, no del cable.
- Para proteger a los niños de los peligros de los aparatos eléctricos, nunca los deje sin supervisión con el dispositivo. Por lo tanto, seleccione la ubicación de su dispositivo de tal manera que los niños no tengan acceso a él. Asegúrese de que el cable no cuelgue.
- Revise regularmente el dispositivo y el cable para detectar daños. Si hay algún tipo de daño, no se debe utilizar el dispositivo.
- No permita que los niños jueguen con el dispositivo. No permita que los niños jueguen con material de embalaje como bolsas de plástico.
- Este aparato puede ser utilizado por niños de 8 años en adelante y personas con discapacidades físicas, sensoriales o mentales, o con falta de experiencia y conocimientos, siempre que estén supervisados o hayan recibido instrucciones sobre cómo utilizar el aparato de forma segura y comprendan los posibles peligros. La limpieza y el mantenimiento del usuario no deben ser realizados por niños a menos que sean menores de 8 años y estén supervisados.
- No repare el dispositivo usted mismo, consulte a un experto autorizado en caso de problema.
- Por razones de seguridad, un cable de alimentación roto o dañado solo puede ser reemplazado por un cable equivalente del fabricante, de nuestro servicio de atención al cliente o de una persona cualificada similar.
- Mantenga el dispositivo y el cable alejados del calor, la luz solar directa, la humedad, bordes afilados y similares.
- Apague el dispositivo y desenchúfelo cuando no lo esté utilizando.

ES

- Utilice solo accesorios originales proporcionados por el proveedor.
- No utilice el dispositivo al aire libre (a menos que el dispositivo esté diseñado para ser utilizado en exteriores). Siempre protéjalo contra temperaturas iguales o inferiores a cero grados.
- Nunca lo utilice cerca del agua (bañera, lavabo, etc.). El aparato no debe estar expuesto a la lluvia o la humedad. Utilice el dispositivo solo cuando sus manos estén secas.
- Si el dispositivo cae al agua, desenchúfelo antes de sacarlo del agua. No toque la fuente de agua. El dispositivo debe ser revisado por un especialista antes de volver a utilizarlo. Para evitar el riesgo de choque eléctrico, no limpie el dispositivo con agua ni lo sumerja en agua.
- Utilice el dispositivo solo para el propósito previsto.
- Este dispositivo solo debe operarse cuando esté conectado a una toma de corriente con conexión a tierra, instalada de acuerdo con las normativas. Asegúrese de que el voltaje de suministro corresponda al voltaje indicado en la placa de características.
- Los daños que ocurran cuando el dispositivo se utilice para fines distintos a los especificados en las instrucciones, se utilice incorrectamente o no sea reparado por expertos, no están cubiertos por la garantía.
- Siempre utilice el dispositivo en una superficie plana y horizontal.
- El dispositivo no debe utilizarse más después de caer desde una altura sobre una superficie dura. Incluso los daños invisibles pueden causar efectos negativos en la seguridad funcional del dispositivo. El dispositivo solo puede utilizarse después de ser revisado por un profesional.
- Nunca transporte ni tire del dispositivo sujetándolo por el enchufe, ya que existe riesgo de cortocircuito debido a la rotura del cable. No doble, pellizque ni tire del cable de alimentación sobre bordes afilados.
- Si hay un orificio de ventilación, no lo cubra. No vierta ningún líquido ni polvo en los orificios de ventilación.
- No inserte los dedos ni otros objetos en las partes abiertas del dispositivo.
- No se acepta responsabilidad en caso de daños causados por un uso inadecuado o por no cumplir con estas instrucciones.

CONOZCA EL VENTILADOR DE PIE

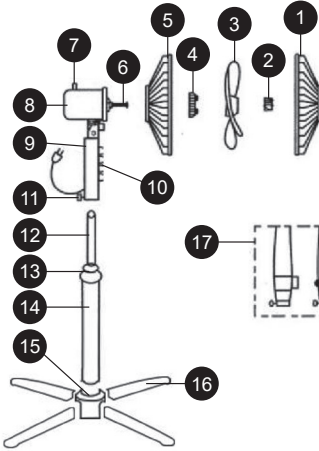

1. Rejilla frontal
2. Tapa de la rejilla
3. Aspa
4. Tuerca de la aspa
5. Rejilla trasera
6. Eje
7. Perilla de control de oscilación
8. Cubierta del motor
9. Caja de control
10. Interruptor de velocidad
11. Tornillo B
12. Palo de extensión
13. Perilla de ajuste de altura
14. Base de pedestal
15. Tapa de la base
16. Barra transversal
17. Interruptor giratorio

ENSAMBLAJE

- Coloque las patas en el ángulo adecuado en las ranuras de la base del ventilador.
- Presione cada pata firmemente hasta que encaje de manera segura. Asegúrese de que las patas estén uniformemente colocadas en la base para mantener el ventilador estable.
- Inserte el palo de soporte en la apertura de la base y presiónelo firmemente.
- Afloje la parte giratoria en el palo de soporte y tire hacia arriba del palo interno, luego ajústelo nuevamente. Este paso también se puede utilizar para ajustar la altura.
- Para el ensamblaje de la rejilla, consulte las instrucciones y el diagrama a continuación.

Ensamblaje de la Aspa y la Rejilla

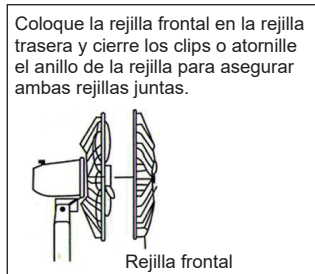
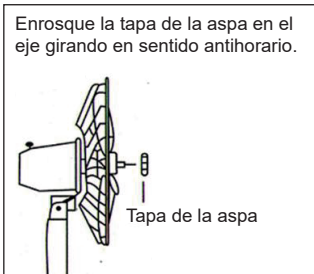
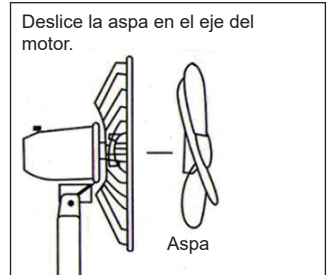
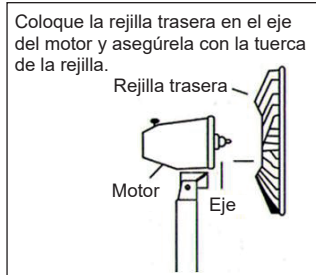
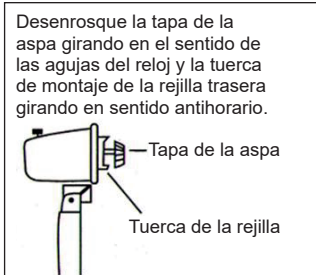

ENCENDER / APAGAR Y CONFIGURAR LA VELOCIDAD DEL VIENTO

- Para encender el ventilador, presione el botón deseado (1, 2 o 3) en el panel para seleccionar la velocidad.
- Al presionar el botón correspondiente, puede ajustar la velocidad del viento del ventilador al nivel deseado.
- Para apagar el ventilador, solo presione el botón con la indicación "0".

AJUSTE DE DIRECCIÓN DEL AIRE Y OSCILACIÓN

- Este ventilador puede oscilar en dirección ARRIBA y ABAJO. El ángulo de inclinación hacia arriba y hacia abajo se puede ajustar levantando o presionando ligeramente la cubierta.
- Utilice el interruptor de oscilación para activar o desactivar la oscilación del ventilador. Presionando el interruptor se activa la oscilación y tirándolo se desactiva.

LIMPIEZA

- Asegúrese de desconectar la fuente de alimentación antes de limpiar.
- Las piezas de plástico deben limpiarse con jabón suave y una esponja húmeda.
- Enjuague completamente para eliminar el residuo de jabón con agua limpia.
- Para desmontar cada parte, siga el orden inverso de ensamblaje.
- Asegúrese de que no entre agua u otros líquidos en el interior del motor.

Disposición correcta de este producto



- Esta marca indica que este producto no debe desecharse con otros residuos domésticos en toda la UE.
- Para evitar posibles daños al medio ambiente o a la salud humana debido a una disposición de residuos no controlada, recíclalo de manera responsable para promover el reuso sostenible de los recursos materiales.
- Para devolver tu dispositivo usado, utiliza los sistemas de devolución y recolección o contacta al minorista donde se compró el producto. Pueden llevar este producto para su reciclaje ambiental seguro.

SI PREGA DI NOTARE CHE IL MANUALE DI ISTRUZIONI POTREBBE ESSERE STATO CREATO PER LE INFORMAZIONI DI PIU' DI UN MODELLO. IL VOSTRO APPARECCHIO POTREBBE NON INCLUDERE LE CARATTERISTICHE DESCRITTE NEL MANUALE. QUESTA LINGUA È STATA TRADOTTA CON L'AIUTO DELL'INTELLIGENZA ARTIFICIALE.

ISTRUZIONI GENERALI PER LA SICUREZZA E AVVERTENZE

- Prima di utilizzare questo dispositivo, leggere attentamente il manuale di istruzioni.
- Assicurarsi che la tensione nominale sia la stessa della tensione utilizzata.
- Conservare le istruzioni, il certificato di garanzia, lo scontrino di vendita e, se possibile, l'imballo originale con il suo imballaggio interno!
- Il dispositivo è destinato esclusivamente all'uso privato e non all'uso commerciale o professionale!
- Rimuovere sempre la spina dalla presa ogni volta che il dispositivo non è in uso, quando si montano parti accessorie, quando si pulisce il dispositivo o in caso di malfunzionamenti. Spegnerne il dispositivo prima. Tirare la spina, non il cavo.
- Per proteggere i bambini dai pericoli degli apparecchi elettrici, non lasciarli mai incustoditi con il dispositivo. Pertanto, selezionare un luogo per il dispositivo in modo che i bambini non vi abbiano accesso. Assicurarsi che il cavo non penda verso il basso.
- Testare regolarmente il dispositivo e il cavo per verificare eventuali danni. In caso di danni, il dispositivo non deve essere utilizzato.
- Non consentire ai bambini di giocare con il dispositivo. Non permettere ai bambini di giocare con materiali di imballaggio come sacchetti di plastica.
- Questo apparecchio può essere utilizzato da bambini di età pari o superiore a 8 anni e da persone con disabilità fisiche, sensoriali o mentali, o con mancanza di esperienza e conoscenza, a condizione che siano supervisionati o abbiano ricevuto istruzioni su come utilizzare l'apparecchio in modo sicuro e comprendano i possibili pericoli. La pulizia e la manutenzione dell'utente non devono essere effettuate dai bambini a meno che non abbiano meno di 8 anni e siano supervisionati.
- Non riparare il dispositivo da soli, ma consultare un esperto autorizzato in caso di problemi.
- Per motivi di sicurezza, un cavo di alimentazione rotto o danneggiato può essere sostituito solo con un cavo equivalente dal produttore, dal nostro servizio clienti o da una persona qualificata simile.
- Tenere il dispositivo e il cavo lontani da fonti di calore, luce solare diretta, umidità, bordi taglienti e simili.
- Spegnerne il dispositivo e scollegarlo quando non lo si utilizza.

IT

- Utilizzare solo accessori originali forniti dal fornitore.
- Non utilizzare il dispositivo all'aperto. (A meno che il dispositivo non sia progettato per essere utilizzato all'esterno.) Proteggere sempre da temperature pari o inferiori a zero.
- Non utilizzare mai vicino all'acqua (vasca da bagno, lavandino, ecc.). L'apparecchio non deve essere esposto alla pioggia o all'umidità. Utilizzare il dispositivo solo quando le mani sono asciutte.
- Se il dispositivo cade in acqua, scollegarlo prima di estrarlo dall'acqua. Non toccare la fonte d'acqua. Il dispositivo deve essere controllato da uno specialista prima di essere utilizzato nuovamente. Per evitare il rischio di scosse elettriche, non pulire il dispositivo con acqua o immergerlo nell'acqua.
- Utilizzare il dispositivo solo per lo scopo previsto.
- Questo dispositivo deve essere utilizzato solo quando collegato a una presa di terra installata in conformità alle normative. Assicurarsi che la tensione di alimentazione corrisponda alla tensione indicata sulla targhetta identificativa.
- I danni causati dall'uso del dispositivo per scopi diversi da quelli specificati nelle istruzioni, dall'uso improprio o da riparazioni non eseguite da esperti non sono coperti dalla garanzia.
- Utilizzare sempre il dispositivo su una superficie piana e orizzontale.
- Il dispositivo non deve più essere utilizzato in caso di caduta su una superficie dura da una certa altezza. Anche danni invisibili possono compromettere la sicurezza funzionale del dispositivo. Il dispositivo può essere utilizzato solo dopo essere stato controllato da un professionista.
- Non trasportare o tirare mai il dispositivo tenendolo per la spina poiché c'è il rischio di cortocircuito a causa della rottura del cavo. Non piegare, pizzicare o tirare il cavo di alimentazione su spigoli vivi.
- Se c'è un foro di ventilazione, non coprirlo. Non versare liquidi o polveri nei fori di ventilazione.
- Non inserire dita o altri oggetti nelle parti aperte del dispositivo.
- Non si accetta alcuna responsabilità in caso di danni causati da uso improprio o dal mancato rispetto di queste istruzioni.

CONOSCERE IL VENTILATORE A PIANTANA

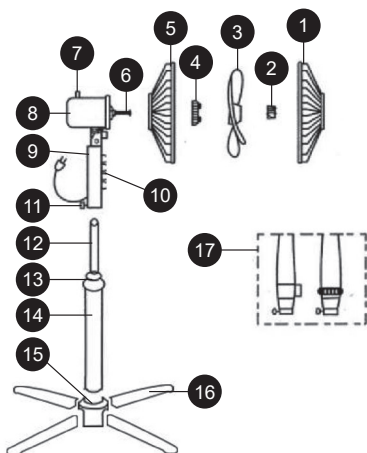

1. Griglia anteriore
2. Tappo della griglia
3. Pala
4. Dado della pala
5. Griglia posteriore
6. Albero
7. Manopola di controllo dell'oscillazione
8. Cassa del motore
9. Scatola di controllo
10. Interruttore della velocità
11. Vite B
12. Barra di estensione
13. Manopola di regolazione dell'altezza
14. Supporto del piedistallo
15. Tappo della base
16. Barra trasversale
17. Interruttore rotativo

MONTAGGIO

- Posizionare le gambe nell'angolo appropriato nelle fessure alla base del ventilatore.
- Premere ogni gamba saldamente fino a quando non si adatta in modo sicuro. Assicurarsi che le gambe siano posizionate uniformemente sulla base per mantenere stabile il ventilatore.
- Inserire il palo di supporto nell'apertura della base e premere saldamente.
- Allentare la parte rotante sul palo di supporto e tirare verso l'alto il palo interno, quindi riavvitarlo. Questo passaggio può essere utilizzato anche per regolare l'altezza.
- Per il montaggio della griglia, consultare le istruzioni e il diagramma qui sotto.

Montaggio della Pala e della Griglia

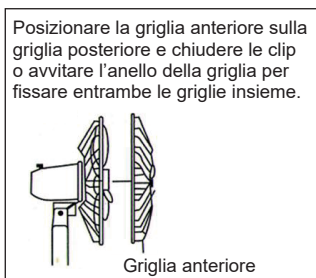
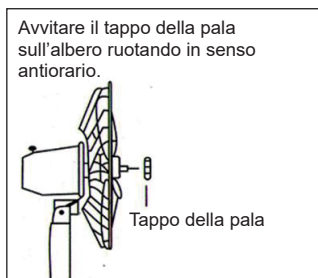
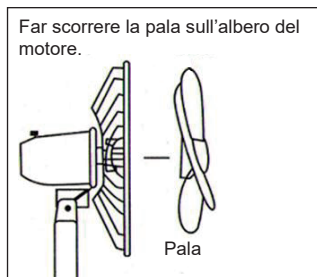
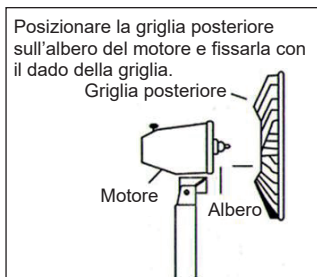

IT

ACCENSIONE / SPEGNIMENTO E REGOLAZIONE DELLA VELOCITÀ DEL VENTO

- Per accendere il ventilatore, premere il pulsante desiderato (1, 2 o 3) per la velocità sul pannello.
- Premendo il pulsante corrispondente è possibile regolare la velocità del vento del ventilatore al livello desiderato.
- Per spegnere il ventilatore, premere semplicemente il pulsante con l'indicazione "0".

IMPOSTAZIONE DELLA DIREZIONE DELL'ARIA E DELL'OSCILLAZIONE

- Questo ventilatore può oscillare in direzione SU e GIÙ. L'angolo di inclinazione verso l'alto e verso il basso può essere regolato sollevando o premendo leggermente la copertura.
- Usare l'interruttore di oscillazione per attivare o disattivare l'oscillazione del ventilatore. Premendo l'interruttore si abilita l'oscillazione e tirandolo fuori si disabilita l'oscillazione.

PULIZIA

- Assicurarsi di scollegare l'alimentazione elettrica prima della pulizia.
- Le parti in plastica devono essere pulite con sapone delicato e una spugna umida.
- Sciacquare abbondantemente per rimuovere i residui di sapone con acqua pulita.
- Per smontare ogni parte, seguire l'ordine inverso del montaggio.
- Assicurarsi che acqua o altri liquidi non entrino all'interno del motore.

Smaltimento corretto di questo prodotto



- Questa marcatura indica che questo prodotto non deve essere smaltito con altri rifiuti domestici in tutta l'UE.
- Per evitare possibili danni all'ambiente o alla salute umana derivanti da uno smaltimento non controllato dei rifiuti, riciclarlo responsabilmente per promuovere il riutilizzo sostenibile delle risorse materiali.
- Per restituire il dispositivo usato, utilizzare i sistemi di ritorno e raccolta o contattare il rivenditore presso il quale è stato acquistato il prodotto. Possono prendere questo prodotto per un riciclo sicuro per l'ambiente.

RENĂINĂI CĂ MANUALUL INFORMATIV A FOST CREAT PENTRU MAI MULTE MODELE ALE ACESTUI DISPOZITIV ESTE POSIBIL CA UNELE CARACTERISTICI MENȚIONATE ÎN MANUAL SĂ NU FIE DISPONIBILE PE DISPOZITIVULUI DVS. ACEASTĂ LIMBĂ A FOST TRADUSĂ CU AJUTORUL INTELIGENȚEI ARTIFICIALE.

INSTRUCȚIUNI ȘI AVERTISMENTE GENERALE DE SIGURANȚĂ

- Înainte de a folosi acest dispozitiv, vă rugăm să citiți cu atenție manualul de instrucțiuni.
- Vă rugăm să vă asigurați că tensiunea nominală este aceeași cu tensiunea utilizată.
- Vă rugăm să păstrați instrucțiunile, certificatul de garanție, chitanța de vânzare și, dacă este posibil, cartonul cu ambalajul interior!
- Dispozitivul este destinat exclusiv uzului privat și nu pentru uz comercial sau profesional!
- Întotdeauna deconectați dispozitivul din priză atunci când nu este utilizat, când atașați piese de schimb, curățați dispozitivul sau când apare o perturbare. Opriiți mai întâi dispozitivul. Trageți de plug, nu de cablu.
- Pentru a proteja copiii de pericolele aparatelor electrice, nu-i lăsați niciodată nesupravegheați cu dispozitivul. Prin urmare, atunci când alegeți locația pentru dispozitiv, faceți-o astfel încât copiii să nu aibă acces la dispozitiv. Aveți grijă ca cablul să nu atârne.
- Testați periodic dispozitivul și cablul pentru daune. Dacă există daune de orice fel, dispozitivul nu trebuie utilizat.
- Nu permiteți copiilor să se joace cu dispozitivul. Nu lăsați copiii să se joace cu materialele de ambalaj, cum ar fi pungile din plastic.
- Această aparatură poate fi utilizată de copii cu vârsta de 8 ani și peste și de persoane cu dizabilități fizice, senzoriale sau mentale, sau lipsă de experiență și cunoștințe, cu condiția să fie supravegheați sau să fi primit instrucțiuni cu privire la utilizarea în siguranță a aparatului și să înțeleagă posibilele pericole. Curățarea și întreținerea utilizatorului nu trebuie efectuate de copii cu vârsta sub 8 ani și nesupravegheați.
- Nu reparați dispozitivul singuri, ci consultați un expert autorizat în caz de problemă.
- Din motive de siguranță, un cablu de alimentare deteriorat sau rupt poate fi înlocuit numai cu un cablu echivalent de la producător, departamentul nostru de servicii pentru clienți sau o persoană calificată similară.
- Păstrați dispozitivul și cablul departe de căldură, lumina directă a soarelui, umiditate, margini ascuțite și alte elemente similare.
- Opriiți dispozitivul și deconectați-l când nu îl folosiți.
- Utilizați doar accesorii originale furnizate de furnizor.
- Nu folosiți dispozitivul în exterior. (Cu excepția cazului în care dispozitivul

RO

este proiectat pentru utilizare în exterior.) Protejați-l întotdeauna împotriva temperaturilor de zero sau sub zero.

- Never utilizați aproape de apă (cadă, chiuvetă etc.). Aparatul nu trebuie expus la ploaie sau umiditate. Utilizați dispozitivul doar când mâinile sunt uscate.
- Dacă dispozitivul cade în apă, deconectați-l înainte de a-l scoate din apă. Nu atingeți sursa de apă. Dispozitivul trebuie verificat de un specialist înainte de a fi utilizat din nou. Pentru a evita riscul de electrocutare, nu curățați dispozitivul cu apă și nu-l scufundați în apă.
- Utilizați dispozitivul doar în scopul pentru care a fost destinat.
- Această dispozitiv trebuie operat doar atunci când este conectat la o priză de pământ instalată conform reglementărilor. Asigurați-vă că tensiunea de alimentare corespunde tensiunii menționate pe placa de tip.
- Deteriorările care apar atunci când dispozitivul este utilizat în scopuri diferite de cele specificate în instrucțiuni sau este utilizat incorect sau nu este reparat de experți nu sunt acoperite de garanție.
- Utilizați întotdeauna dispozitivul pe o suprafață plană și orizontală.
- Dispozitivul nu trebuie folosit după ce a căzut pe o suprafață dură de la înălțime. Chiar și daunele invizibile pot provoca efecte negative asupra siguranței funcționale a dispozitivului. Dispozitivul poate fi folosit doar după ce a fost verificat de un profesionist.
- Never transportați sau trageți dispozitivul ținându-l de priza de alimentare, deoarece există riscul de scurtcircuit din cauza ruperii cablului. Nu îndoiiți, strângeți sau trageți cablul de alimentare pe margini ascuțite.
- Dacă există o orificiu de ventilație, nu-l acoperiți. Nu turnați lichide sau pulberi în orificiile de ventilație.
- Nu introduceți degete sau alte obiecte în părțile deschise ale dispozitivului.
- Nu se acceptă nicio răspundere în cazul de daune cauzate de utilizarea necorespunzătoare sau neconformarea cu aceste instrucțiuni.

CUNOAȘTEREA VENTILATORULUI PE PICIOR

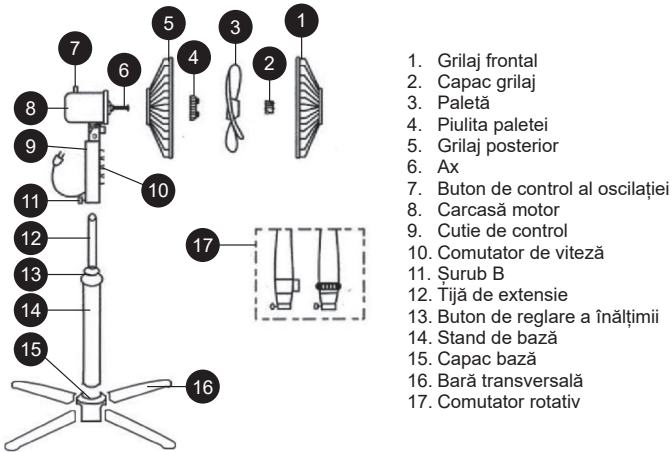

1. Grilaj frontal
2. Capac grilaj
3. Paletă
4. Piulița paletelor
5. Grilaj posterior
6. Ax
7. Buton de control al oscilației
8. Carcasă motor
9. Cutie de control
10. Comutator de viteză
11. Șurub B
12. Tijă de extensie
13. Buton de reglare a înălțimii
14. Stand de bază
15. Capac bază
16. Bară transversală
17. Comutator rotativ

ASAMBLARE

- Așezați picioarele la unghiul potrivit în fantele de la baza ventilatorului.
- Apăsați ferm fiecare picior până când se fixează în siguranță. Asigurați-vă că picioarele sunt așezate uniform pe bază pentru a menține stabilitatea ventilatorului.
- Introduceți tija de suport în deschiderea bazei și apăsați ferm.
- Slăbiți partea rotativă de pe tija de suport și trageți tija interioară în sus, apoi fixați-o din nou. Acest pas poate fi folosit și pentru reglarea înălțimii.
- Pentru montarea grilajului, consultați instrucțiunile și diagrama de mai jos.

Asamblarea Paletelor și a Grilajului

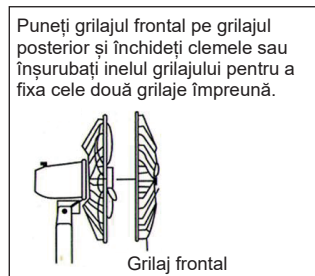
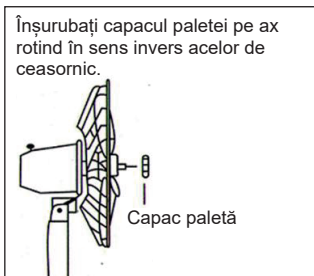
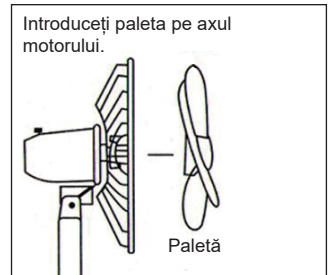
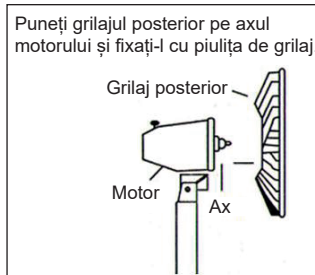
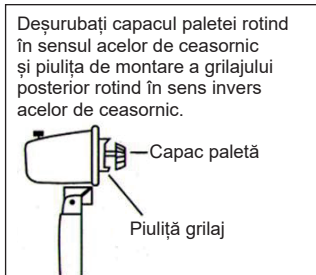

PORNIRE / OPRIRE ȘI SETAREA VITEZEI VÂNTULUI

- Pentru a porni ventilatorul, apăsați butonul dorit (1, 2 sau 3) pentru a selecta viteza pe panou.
- Apăsând butonul corespunzător, puteți regla viteza vântului ventilatorului la nivelul dorit.
- Pentru a opri ventilatorul, apăsați pur și simplu butonul cu indicația "0".

SETAREA DIRECȚIEI AERULUI ȘI OSCILAȚIEI

- Acest ventilator poate oscila în direcția SUS și JOS. Unghiul de înclinare în sus și în jos poate fi ajustat ridicând sau apăsând ușor capacul.
- Utilizați comutatorul de oscilație pentru a activa sau dezactiva oscilația ventilatorului. Apăsând comutatorul, activați oscilația, iar trăgându-l în afară o dezactivați.

CURĂȚARE

- Asigurați-vă că deconectați alimentarea electrică înainte de curățare.
- Părțile din plastic trebuie curățate cu săpun ușor și un burete umed.
- Clătiți bine pentru a îndepărta pelicula de săpun cu apă curată.
- Pentru a demonta fiecare piesă, urmați ordinea inversă a asamblării.
- Asigurați-vă că apa sau alte lichide nu intră în interiorul motorului.

Importator: •S.C. Zilanrom Trading S.r.l. Sos. București-Urzieleni nr 64B, Afumatei, Jud ilfov (office@zilan.ro)
•S.C. Scule si Unelte Design S.r.l. Strada 3, nr 11A, Afumatei, jud ilfov (office@zilanofficial.ro)

Eliminarea corectă a acestui produs



- Această marcă indică faptul că acest produs nu trebuie eliminat împreună cu alte deșeuri menajere în întreaga UE.
- Pentru a preveni posibilele daune aduse mediului înconjurător sau sănătății umane prin eliminarea necontrolată a deșeurilor, reciclați-l responsabil pentru a promova reutilizarea durabilă a resurselor materiale.
- Pentru a returna dispozitivul utilizat, vă rugăm să utilizați sistemele de returnare și colectare sau să contactați comerciantul de la care ați achiziționat produsul. Aceștia pot prelua acest produs pentru reciclarea sigură a mediului înconjurător.

INSTRUKCJA OBSŁUGI URZĄDZENIA MOŻE BYĆ STWORZONA DLA WIĘCEJ NIŻ JEDNEGO MODELU.
URZĄDZENIE NIE MOŻE POSIADAĆ FUNKCJI WYMIENIONYCH W INSTRUKCJI.

INSTRUKCJE OGÓLNE DOTYCZĄCE BEZPIECZEŃSTWA I OSTRZEŻENIA

- Przed użyciem urządzenia przeczytaj uważnie instrukcję obsługi.
- Upewnij się, że napięcie znamionowe w Twojej sieci jest takie samo, jak napięcie, wskazane na urządzeniu.
- Zachowaj instrukcję, certyfikat gwarancyjny, paragon sprzedaży i, jeśli to możliwe, karton z opakowaniem!
- Urządzenie jest przeznaczone wyłącznie do użytku domowego, a nie do użytku komercyjnego ani profesjonalnego!
- Zawsze wyjmuj wtyczkę z gniazdka, gdy urządzenie nie jest używane oraz podczas podłączania akcesoriów, czyszczenia urządzenia lub gdy wystąpią zakłócenia. Wyłącz urządzenie wcześniej. Ciągnij za wtyczkę, a nie za kabel.
- Aby chronić dzieci przed niebezpieczeństwami związanymi z urządzeniami elektrycznymi, nigdy nie pozostawiaj ich bez nadzoru przy urządzeniu. Dlatego wybierając miejsce dla urządzenia, rób to w taki sposób, aby dzieci nie miały do niego dostępu.
- Regularnie sprawdzaj urządzenie i kabel zasilający pod kątem uszkodzeń. W przypadku jakichkolwiek uszkodzeń nie należy używać urządzenia.
- Nie pozwalaj dzieciom bawić się urządzeniem. Nie pozwalaj dzieciom bawić się materiałami opakowaniowymi, takim jak plastikowe torby.
- To urządzenie może być używane przez dzieci w wieku do 8 lat i starsze oraz osoby z niepełnosprawnością fizyczną, sensoryczną lub umysłową lub nieposiadające doświadczenia i wiedzy, pod warunkiem, że znajdują się pod nadzorem lub otrzymały instrukcje dotyczące bezpiecznego korzystania z urządzenia i rozumieją możliwe zagrożenia. Czyszczenie i konserwacja nie powinny być wykonywane przez dzieci w wieku do 8 lat i starsze oraz osoby z niepełnosprawnością fizyczną, sensoryczną lub umysłową lub nieposiadające doświadczenia i wiedzy, pozostające bez nadzoru.
- Nie naprawiaj urządzenia samodzielnie, ale w przypadku wystąpienia problemu skonsultuj się z autoryzowanym serwisem.
- Ze względów bezpieczeństwa uszkodzony lub zepsuty przewód sieciowy można wymienić wyłącznie na równoważny przewód producenta. Wymiana powinna być przeprowadzona przez naszego przedstawiciela serwisowego lub podobnie wykwalifikowaną osobę.
- Trzymaj urządzenie i kabel z dala od źródeł ciepła, bezpośredniego

światła słonecznego, wilgoci, ostrych krawędzi itp.

- Wyłącz urządzenie i odłącz je od zasilania, gdy nie używasz urządzenia.
- Używaj wyłącznie oryginalnych akcesoriów dostarczonych przez dostawcę.
- Nie używaj urządzenia na zewnątrz. (Chyba że urządzenie jest przeznaczone do użytku na zewnątrz) Zawsze chroń je przed temperaturami poniżej zera stopni C.
- Nigdy nie używaj w pobliżu wody (wanna, umywalka itp.). Urządzenie nie powinno być narażone na deszcz lub wilgoć. Używaj urządzenia tylko wtedy, gdy masz suche ręce.
- Jeśli urządzenie wpadnie do wody, odłącz je od zasilania przed wyjęciem z wody. Urządzenie musi zostać sprawdzone przez specjalistę przed ponownym użyciem. Aby uniknąć ryzyka porażenia prądem, nie czyść urządzenia wodą ani nie zanurzaj go w wodzie.
- Używaj urządzenia tylko zgodnie z przeznaczeniem.
- To urządzenie może być używane tylko wtedy, gdy jest podłączone do uziemionego gniazdka zainstalowanego zgodnie z lokalnymi przepisami. Upewnij się, że napięcie zasilania odpowiada napięciu podanemu na tabliczce znamionowej.
- Uszkodzenia powstałe w wyniku użytkowania urządzenia w celach innych niż określone w instrukcji lub nieprawidłowego użytkowania lub nienaprawiania przez autoryzowane punkty serwisowe nie są objęte gwarancją.
- Zawsze używaj urządzenia na płaskiej i poziomej powierzchni.
- Urządzenia nie należy używać ponownie, jeśli spadnie z wysokości na twardą powierzchnię. Nawet niewidoczne uszkodzenia mogą mieć negatywny wpływ na bezpieczeństwo funkcjonalne urządzenia. Urządzenie można używać wyłącznie po sprawdzeniu przez autoryzowany punkt serwisowy.
- Nigdy nie przenoś ani nie ciągnij urządzenia, trzymając za przewód zasilający, ponieważ istnieje ryzyko zwarcia z powodu pęknięcia kabla. Nie zginaj, nie ściskaj ani nie przeciągaj przewodu zasilającego po ostrych krawędziach.
- Jeśli jest otwór wentylacyjny, nie zakrywaj go. Nie wlewaj żadnych płynów ani proszków do otworów wentylacyjnych.
- Nie wkładaj palców ani innych przedmiotów do otwartych części urządzenia.
- Nie ponosimy żadnej odpowiedzialności w przypadku uszkodzeń spowodowanych niewłaściwym użytkowaniem lub nieprzestrzeganiem niniejszej instrukcji.

POZNAJ SWÓJ WENTYLATOR PODŁOGOWY

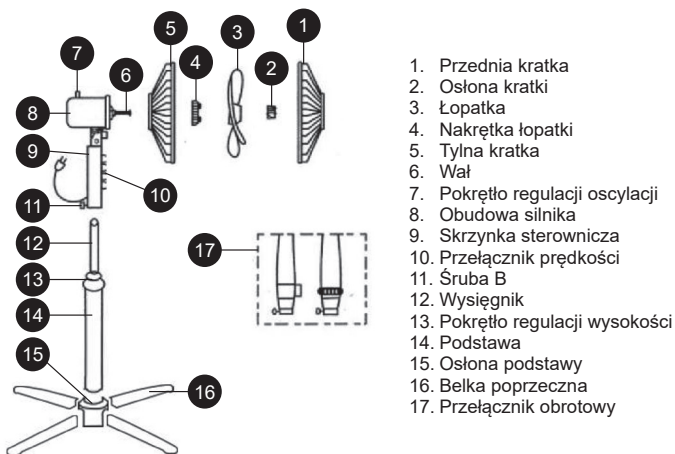

1. Przednia kratka
2. Osłona kratki
3. Łopatka
4. Nakrętka łopatki
5. Tylna kratka
6. Wał
7. Pokrętko regulacji oscylacji
8. Obudowa silnika
9. Skrzynka sterownicza
10. Przełącznik prędkości
11. Śruba B
12. Wysięgnik
13. Pokrętko regulacji wysokości
14. Podstawa
15. Osłona podstawy
16. Belka poprzeczna
17. Przełącznik obrotowy

MONTAŻ

- Umieść nogi pod odpowiednim kątem w szczelinach w podstawie wentylatora.
- Dociśnij każdą nogę mocno, aż do jej stabilnego zamocowania. Upewnij się, że nogi są równomiernie osadzone na podstawie, aby zapewnić stabilność wentylatora.
- Włóż drążek stojaka w otwór w podstawie i mocno dociśnij.
- Poluzuj obrotową część drążka stojaka i pociągnij wewnętrzny drążek do góry, a następnie ponownie go dokręć. Ten krok można również wykorzystać do regulacji wysokości.
- Aby zamontować kratkę, zapoznaj się z poniższymi instrukcjami i schematem.

Montaż śmigła i kratki

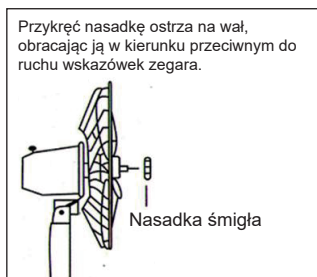
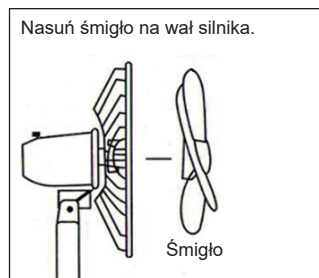
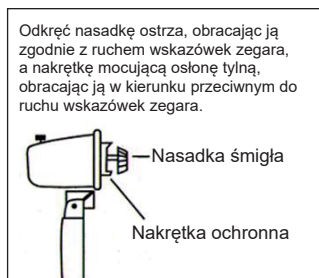

WŁĄCZANIE / WYŁĄCZANIE I USTAWIANIE PRĘDKOŚCI WIATRU

- Aby włączyć wentylator, naciśnij żądany przycisk (1, 2 lub 3) na panelu.
- Naciskając odpowiedni przycisk, możesz ustawić żądaną prędkość nawiewu.
- Aby wyłączyć wentylator, naciśnij przycisk z oznaczeniem "0".

USTAWIANIE KIERUNKU POWIETRZA I OBROTU

- Wentylator może obracać się w górę i w dół. Kąt nachylenia w górę i w dół można regulować, lekko unosząc lub naciskając pokrywę.
- Użyj przełącznika funkcji oscylacji, aby włączyć lub wyłączyć oscylację wentylatora. Naciśnięcie przełącznika włącza oscylację, a jego wyciągnięcie wyłącza oscylację.

CZYSZCZENIE

- Przed czyszczeniem należy odłączyć urządzenie od źródła zasilania.
- Części plastikowe należy czyścić łagodnym mydłem i wilgotną gąbką.
- Dokładnie usunąć osad mydła czystą wodą.
- Aby zdemontować każdą część, należy wykonać montaż w kolejności odwrotnej do kolejności montażu.
- Uważaj, aby do wnętrza silnika nie dostała się woda ani inna ciecz.

Importer: Zilan Polska Sp. z o.o., ul. gen. R. Kuklińskiego zilanpolska@zilan.com.tr

SERWIS: IBE Technologies Sp. z o.o., ul. gen. R. Kuklińskiego 14, 08-110 Siedlce

Prawidłowa utylizacja tego produktu



- To oznaczenie oznacza, że tego produktu nie należy utylizować razem z innymi odpadami domowymi w całej UE.
- Aby zapobiec potencjalnym szkodom dla środowiska lub zdrowia ludzkiego wynikającym z niekontrolowanej utylizacji odpadów, należy go poddawać recyklingowi w sposób odpowiedzialny, promując zrównoważone ponowne wykorzystanie zasobów materialnych.
- Aby zwrócić zużyte urządzenie, należy skorzystać z systemu zwrotu i zbiórki lub skontaktować się ze sprzedawcą, u którego produkt został zakupiony. Produkt powinien zostać poddany recyklingowi w sposób bezpieczny dla środowiska.

ОБРАТИТЕ ВНИМАНИЕ, ЧТО ДАННОЕ РУКОВОДСТВО ПО ЭКСПЛУАТАЦИИ УСТРОЙСТВА ПОДГОТОВЛЕНО ДЛЯ РАЗЛИЧНЫХ МОДЕЛЕЙ. В ВАШЕМ УСТРОЙСТВЕ МОГУТ ОТСУТСТВОВАТЬ НЕКОТОРЫЕ ФУНКЦИИ, ОПИСАННЫЕ В ДАННОМ РУКОВОДСТВЕ. ЭТОТ ЯЗЫК БЫЛ ПЕРЕВЕДЕН С ПОМОЩЬЮ ИСКУССТВЕННОГО ИНТЕЛЛЕКТА.

ОБЩИЕ ИНСТРУКЦИИ ПО БЕЗОПАСНОСТИ И ПРЕДУПРЕЖДЕНИЯ

- Перед использованием данного устройства внимательно прочитайте руководство по эксплуатации.
- Пожалуйста, убедитесь, что номинальное напряжение совпадает с напряжением, которое вы используете.
- Пожалуйста, храните инструкции, гарантийный сертификат, товарный чек и, если возможно, картонную упаковку с внутренней упаковкой!
- Устройство предназначено исключительно для частного использования и не для коммерческого или профессионального использования!
- Всегда вытаскивайте вилку из розетки, когда устройство не используется, при присоединении аксессуаров, чистке устройства или при возникновении неполадок. Перед этим выключите устройство. Тяните за вилку, а не за кабель.
- Чтобы защитить детей от опасностей электрических приборов, никогда не оставляйте их без присмотра с устройством. Следовательно, при выборе места для устройства позаботьтесь о том, чтобы дети не имели к нему доступа. Убедитесь, что кабель не свисает.
- Регулярно проверяйте устройство и кабель на повреждения. Если есть какие-либо повреждения, устройство не следует использовать.
- Не позволяйте детям играть с устройством. Не позволяйте детям играть с упаковочным материалом, таким как пластиковые пакеты.
- Это устройство могут использовать дети в возрасте от 8 лет и лица с физическими, сенсорными или умственными нарушениями, или недостатком опыта и знаний, при условии, что они находятся под присмотром или получили инструкции по безопасному использованию устройства и понимают возможные опасности. Уборка и обслуживание не должны выполняться детьми, если им меньше 8 лет и они не находятся под присмотром.
- Не пытайтесь отремонтировать устройство самостоятельно, обратитесь к уполномоченному специалисту в случае проблемы.
- В целях безопасности сломанный или поврежденный сетевой кабель может быть заменен только аналогичным кабелем от производителя, нашей службы поддержки клиентов или подобным квалифицированным лицом.
- Держите устройство и кабель подальше от источников тепла, прямых солнечных лучей, влаги, острых краев и подобных предметов.

- Выключайте устройство и вынимайте вилку из розетки, когда вы не используете устройство.
- Используйте только оригинальные аксессуары, предоставленные поставщиком.
- Не используйте устройство на улице. (Если только устройство не предназначено для использования на улице.) Всегда защищайте от нуля или отрицательных температур.
- Никогда не используйте устройство рядом с водой (ванна, раковина и т. д.). Устройство не должно подвергаться воздействию дождя или влаги. Используйте устройство только когда ваши руки сухие.
- Если устройство упадет в воду, выключите его перед тем, как достать из воды. Не касайтесь источника воды. Устройство должно быть проверено специалистом перед повторным использованием. Чтобы избежать риска электрического удара, не очищайте устройство водой и не погружайте его в воду.
- Используйте устройство только по назначению.
- Это устройство должно работать только при подключении к заземленной розетке, установленной в соответствии с правилами. Убедитесь, что напряжение питания соответствует напряжению, указанному на табличке.
- Повреждения, возникающие при использовании устройства не по назначению, неправильном использовании или ремонте, не выполненном специалистами, не покрываются гарантией.
- Всегда используйте устройство на ровной и горизонтальной поверхности.
- Устройство больше не следует использовать после падения на твердую поверхность с высоты. Даже невидимые повреждения могут негативно повлиять на функциональную безопасность устройства. Устройство можно использовать только после проверки профессионалом.
- Никогда не переносите и не тяните устройство, держась за сетевую вилку, так как существует риск короткого замыкания из-за повреждения кабеля. Не сгибайте, не зажимайте и не тяните силовую кабель по острым краям.
- Если есть вентиляционное отверстие, не закрывайте его. Не заливайте жидкости или порошки в вентиляционные отверстия.
- Не вставляйте пальцы или другие предметы в открытые части устройства.
- Никакая ответственность не принимается в случае повреждений, вызванных неправильным использованием или несоблюдением этих инструкций.

ОЗНАКОМЛЕНИЕ С НАПОЛЬНЫМ ВЕНТИЛЯТОРОМ



1. Передняя решетка
2. Крышка решетки
3. Лопасть
4. Гайка лопасти
5. Задняя решетка
6. Вал
7. Ручка управления колебаниями
8. Корпус мотора
9. Панель управления
10. Переключатель скорости
11. Винт В
12. Удлинительная штанга
13. Ручка регулировки высоты
14. Основание подставки
15. Крышка основания
16. Поперечная планка
17. Поворотный переключатель

СБОРКА

- Установите ножки под подходящим углом в пазы у основания вентилятора.
- Нажмите на каждую ножку до упора, чтобы она надежно зафиксировалась. Убедитесь, что ножки стоят ровно на основании для устойчивости вентилятора.
- Вставьте стойку в отверстие на основании и нажмите вниз до упора.
- Ослабьте вращающуюся часть стойки и поднимите внутреннюю стойку, затем снова затяните. Этот шаг также можно использовать для регулировки высоты.
- Для установки решетки обратитесь к инструкциям и схеме ниже.

Установка Лопасти и Решетки

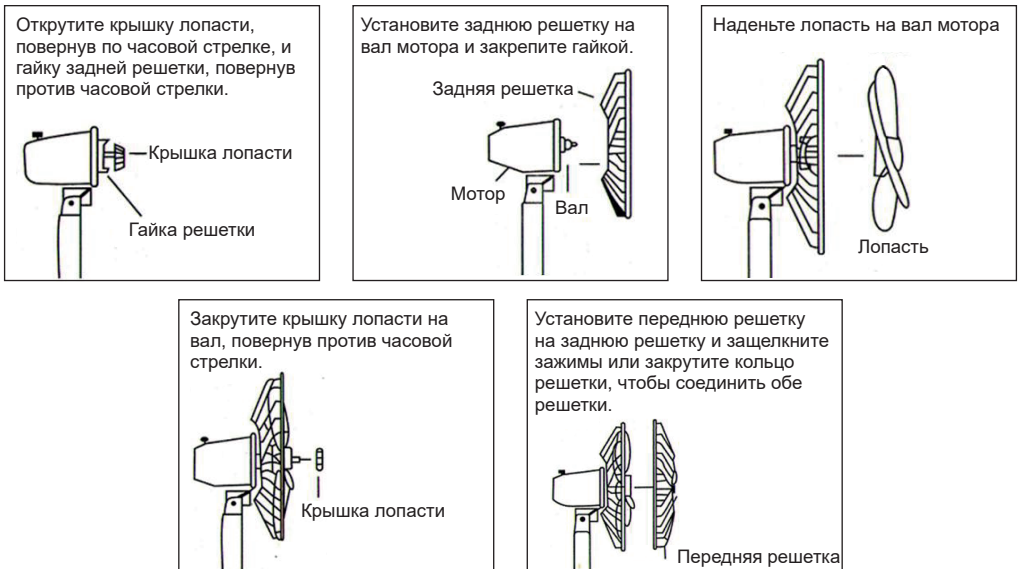

ВКЛЮЧЕНИЕ / ВЫКЛЮЧЕНИЕ И НАСТРОЙКА СКОРОСТИ ВЕТРА

- Чтобы включить вентилятор, нажмите нужную кнопку (1, 2 или 3) на панели для выбора скорости.
- Нажав соответствующую кнопку, вы можете отрегулировать скорость потока воздуха до желаемого уровня.
- Чтобы выключить вентилятор, просто нажмите кнопку с обозначением «0».

НАСТРОЙКА НАПРАВЛЕНИЯ ВОЗДУХА И КОЛЕБАНИЯ

- Этот вентилятор может колебаться вверх и вниз. Угол наклона вверх и вниз можно регулировать, слегка приподнимая или надавливая на крышку.
- Используйте переключатель колебаний, чтобы включить или выключить функцию колебаний вентилятора. Нажав на переключатель, вы включаете колебание, а вытягивая его, выключаете его.

ЧИСТКА

- Перед чисткой обязательно отключите устройство от источника питания.
- Пластиковые части следует очищать мягким мылом и влажной губкой.
- Тщательно смойте остатки мыла чистой водой.
- Для разборки каждой части следуйте порядку, обратному сборке.
- Убедитесь, что вода или другие жидкости не попадают внутрь мотора.

Правильная утилизация этого продукта



- Эта маркировка указывает, что этот продукт не должен утилизироваться вместе с другими бытовыми отходами во всей Европейской Союзе.
- Чтобы предотвратить возможный вред для окружающей среды или здоровья человека от неуправляемой утилизации отходов, утилизируйте его ответственно для продвижения устойчивого повторного использования материальных ресурсов.
- Чтобы вернуть свое использованное устройство, воспользуйтесь системами возврата и сбора или свяжитесь с розничным продавцом, где был приобретен продукт. Они могут принять этот продукт для безопасной утилизации среды.

MOLIMO DA IMATE U VIDU DA PRIRUČNIK UREĐAJA MOŽE BITI IZRADEN ZA NA INFORMACIJE O VIŠE OD JEDNOG MODELA.
VAŠ UREĐAJ, MOŽDA NE SADRŽI ZNAČAJKE OPISANE U PRIRUČNIKU.
OVAJ JEZIK JE PREVEDEN UZ POMOĆ UMJETNE INTELIGENCIJE.

OPĆE SIGURNOSNE UPUTE I UPOZORENJA

- Prije korištenja ovog uređaja pažljivo pročitajte priručnik za upute.
- Provjerite da je nominalni napon isti kao napon koji ste koristili.
- Molimo vas da čuvate upute, jamstveni certifikat, račun o kupnji, a ako je moguće, i kutiju s unutarnjim pakiranjem!
- Uređaj je namijenjen isključivo za privatnu upotrebu i ne za komercijalnu upotrebu, niti za profesionalnu upotrebu!
- Uvijek uklonite utikač iz utičnice kada uređaj nije u upotrebi, kada pričvršćujete dodatke, čistite uređaj ili kada dođe do smetnji. Prvo isključite uređaj. Vucite za utikač, a ne za kabel.
- Kako biste zaštitili djecu od opasnosti električnih uređaja, nikada ih ne ostavljajte bez nadzora s uređajem. Stoga, prilikom odabira lokacije za vaš uređaj, učinite to tako da djeca nemaju pristup uređaju. Pazite da kabel ne visi.
- Redovito provjeravajte uređaj i kabel na oštećenja. Ako ima oštećenja bilo koje vrste, uređaj se ne smije koristiti.
- Ne dopuštajte djeci da se igraju s uređajem. Ne dajte djeci da se igraju s ambalažnim materijalima kao što su plastične vrećice.
- Ovaj uređaj mogu koristiti djeca starija od 8 godina i osobe s fizičkim, senzornim ili mentalnim poteškoćama ili nedostatkom iskustva i znanja, pod uvjetom da su pod nadzorom ili su primile upute o sigurnoj upotrebi uređaja i razumiju moguće opasnosti. Čišćenje i održavanje ne smiju raditi djeca mlađa od 8 godina i bez nadzora.
- Ne popravljajte uređaj sami, već se obratite ovlaštenom stručnjaku u slučaju problema.
- Iz sigurnosnih razloga, oštećeni ili pokvareni električni kabel smije zamijeniti samo ekvivalentni kabel od proizvođača, našeg korisničkog servisa ili slična kvalificirana osoba.
- Držite uređaj i kabel dalje od vrućine, izravne sunčeve svjetlosti, vlage, oštih rubova i slično.
- Isključite uređaj i uklonite utikač kada ne koristite uređaj.
- Koristite samo originalne dodatke koje je osigurao dobavljač.
- Ne koristite uređaj na otvorenom. (Osim ako uređaj nije namijenjen za vanjsku upotrebu.) Uvijek štitite od nule ili subzero temperatura.
- Nikada ne koristite u blizini vode (kade, sudopera itd.). Uređaj ne smije biti izložen kiši ili vlazi. Koristite uređaj samo kada su vam ruke suhe.
- Ako uređaj padne u vodu, isključite ga prije nego što ga izvadite iz vode. Ne dodirujte izvor vode. Uređaj mora provjeriti stručnjak prije ponovne upotrebe. Kako biste izbjegli rizik od električnog udara, ne čistite uređaj vodom niti ga uranjajte u vodu.

CRO-BIH

- Koristite uređaj samo za namjenu za koju je namijenjen.
- Ovaj uređaj se smije koristiti samo kada je povezan s uzemljenom utičnicom instaliranom prema propisima. Provjerite da napon napajanja odgovara naponu navedenom na tipu uređaja.
- Oštećenja koja nastanu kada se uređaj koristi u svrhe koje nisu navedene u uputama ili se koristi nepravilno ili nije popravljena od strane stručnjaka, nisu pokrivena jamstvom.
- Uvijek koristite uređaj na ravnoj i horizontalnoj površini.
- Uređaj se više ne smije koristiti nakon pada na tvrdi površinu s visine. Čak i nevidljiva oštećenja mogu uzrokovati negativne učinke na funkcionalnu sigurnost uređaja. Uređaj se može koristiti samo nakon što ga pregleda stručnjak.
- Nikada ne nosite ili vucite uređaj držeći za utikač jer postoji rizik od kratkog spoja uslijed lomljenja kabela. Ne savijajte, ne stiskajte ili ne vučite električni kabel preko oštih rubova.
- Ako postoji ventilacijska rupa, nemojte je prekrivati. Ne ulijevajte tekućine ili prah u ventilacijske rupe.
- Ne stavljajte prste ili druge predmete u otvorene dijelove uređaja.
- Nema odgovornosti za štetu uzrokovanu nepravilnom uporabom ili nepoštivanjem ovih uputa.

UPOZNAVANJE SA STOJEĆIM VENTILATOROM

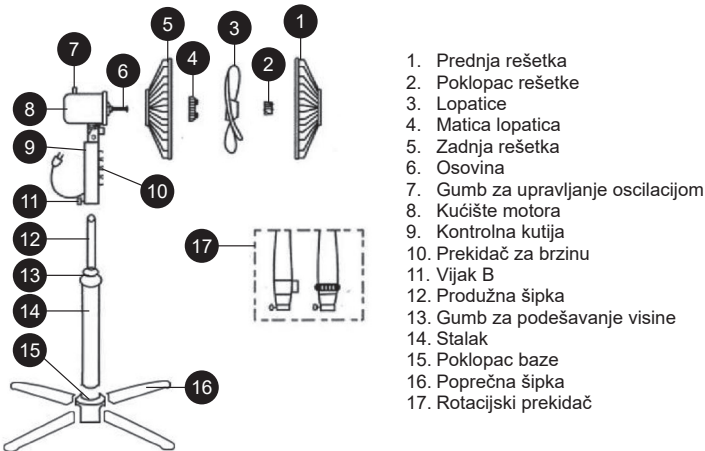

SKLAPANJE

- Postavite noge pod odgovarajućim kutom u uture na bazi ventilatora.
- Pritisnite svaku nogu čvrsto dok se sigurno ne učvrsti. Provjerite jesu li noge ravnomjerno postavljene kako bi ventilator bio stabilan.
- Umetnite staljak u otvor na bazi i pritisnite čvrsto.
- Otpustite rotirajući dio na stalka i povucite unutarnju šipku prema gore, zatim ponovno učvrstite. Ovaj korak također možete koristiti za podešavanje visine.
- Za postavljanje rešetke pogledajte upute i dijagram ispod.

Sastavljanje Lopatice i Rešetke

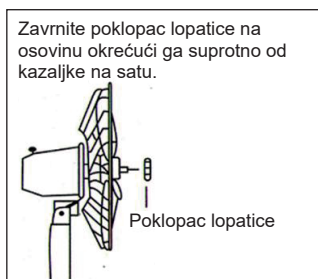
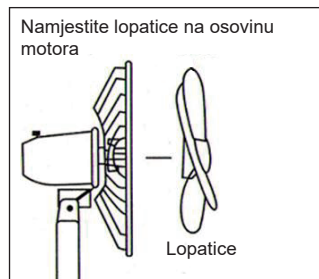

UKLJUČIVANJE / ISKLJUČIVANJE I POSTAVLJANJE BRZINE VJETRA

- Da biste uključili ventilator, pritisnite odgovarajući gumb (1, 2 ili 3) na ploči za odabir brzine.
- Pritiskom na odgovarajući gumb možete prilagoditi brzinu protoka zraka na željenu razinu.
- Za isključivanje ventilatora pritisnite gumb s oznakom "0".

POSTAVLJANJE SMJERA ZRAKA I OSCILACIJE

- Ovaj ventilator može se okretati GORE i DOLJE. Kut nagiba gore i dolje možete podesiti laganim podizanjem ili pritiskanjem poklopca.
- Za uključivanje ili isključivanje oscilacije ventilatora koristite prekidač za oscilaciju. Pritiskom na prekidač uključujete oscilaciju, a povlačenjem isključujete oscilaciju.

ČIŠĆENJE

- Para pastrimit sigurohuni që pajisja të jetë e shkëputur nga burimi i energjisë.
- Pjesët plastike duhet të pastrohen me sapun të butë dhe sfungjer të lagur.
- Lani me kujdes për të larguar çdo mbetje të sapunit me ujë të pastër.
- Për të çmontuar secilën pjesë, ndiqni renditjen e kundërt të montimit.
- Sigurohuni që uji ose ndonjë lëng tjetër të mos hyjë brenda motorit.

Uvoznik za HR: • ZED d.o.o. Industrijska cesta 5, 10360 Sesvete-HR Tel: +385 01 2006 148
Uvoznik za BIH: • Digitalis d.o.o. M.Špahe 2A/30, 72290 Novi Travnik-BiHTel: +387 61 095 095

Pravilno odlaganje ovog proizvoda



- Ovaj znak označava da se ovaj proizvod ne smije odlagati s drugim kućanskim otpadom u cijeloj EU.
- Kako biste spriječili moguću štetu okolišu ili ljudskom zdravlju od nekontroliranog odlaganja otpada, odložite ga odgovorno kako biste promicali održivo ponovno korištenje materijalnih resursa.
- Za povrat vašeg korištenog uređaja koristite sustave za povrat i prikupljanje ili se obratite trgovcu kod kojeg je proizvod kupljen. Oni mogu preuzeti ovaj proizvod za ekološki sigurno recikliranje.

JU LUTEM KUJDES SE MANUALI I PAJISJES MUND TË KRIJOHET PËR MË SHUMË SE NJË MODEL.
INFORMACION PAJISJA JUAJ NUK MUND TË PËRMBANË FUNKSIONIN E LENDUAR NË MANUAL.
KJO GJUHË ËSHTË PËRKTHYER ME NDIHMËN E INTELIGJENCËS ARTIFICIALE.

UDHËZIME TË PËRGGJITHSHME PËR SIGURINË DHE PARALAJMËRIME

- Para se të përdorni këtë pajisje, ju lutemi lexoni me kujdes manualin e udhëzimeve.
- Ju lutemi sigurohuni që tensioni i klasifikimit të jetë i njëjtë me tensionin që përdorni.
- Ju lutemi ruani udhëzimet, certifikatën e garancisë, faturën e shitjes dhe, nëse është e mundur, kartonin me paketimin e brendshëm!
- Pajisja është e destinuar ekskluzivisht për përdorim privat dhe jo për përdorim komercial, as për përdorim profesional!
- Gjithmonë hiqni plugun nga prizat sa herë që pajisja nuk është në përdorim, kur bashkoni pjesët aksesore, pastroni pajisjen ose sa herë që ndodh një shqetësim. Shtypni pajisjen më parë. Kthejeni plugun, jo kabllon.
- Për të mbrojtur fëmijët nga rreziqet e pajisjeve elektrike, kurrë mos i lini ata pa mbikëqyrje me pajisjen. Prandaj, kur zgjidhni vendndodhjen për pajisjen tuaj, bëni këtë në një mënyrë që fëmijët të mos kenë qasje në pajisjen. Kujdesuni që kablli të mos vishet.
- Testoni rregullisht pajisjen dhe kabllon për dëmtime. Nëse ka ndonjë dëmtim, pajisja nuk duhet të përdoret.
- Mos i lejoni fëmijët të luajnë me pajisjen. Mos i lejoni fëmijët të luajnë me materialet e paketimit, siç janë çantat plastike.
- Ky aparat mund të përdoret nga fëmijët mbi 8 vjeç dhe nga persona me aftësi fizike, ndjesore ose mendore, ose që nuk kanë përvojë dhe njohuri, me kusht që ata të mbikqyren ose të kenë marrë udhëzime mbi mënyrën e përdorimit të sigurt të aparatëve dhe të kuptojnë rreziqet e mundshme. Pastrimi dhe mirëmbajtja e përdoruesit nuk duhet të bëhen nga fëmijët, përveç nëse janë nën 8 vjeç dhe pa mbikëqyrje.
- Mos e riparoni pajisjen vetë, por konsultohuni me një ekspert të autorizuar në rast problemi.
- Për arsye sigurie, një kabllo e dëmtuar ose e prishur mund të zëvendësohet vetëm me një kabllo të barabartë nga prodhuesi, departamenti ynë të shërbimit të klientit, ose një person të ngjashëm të kualifikuar.
- Mbani pajisjen dhe kabllon larg nxehtësisë, dritës direkte të diellit, lagështisë, qosheve të mprehta dhe të ngjashme.
- Çaktivizoni pajisjen dhe hiqni plugun kur nuk e përdorni.
- Përdorni vetëm aksesoret origjinalë të ofruar nga furnizuesi.

AL

- Mos e përdorni pajisjen në natyrë. (Përveç nëse pajisja është projektuar për t'u përdorur jashtë.) Gjithmonë mbrojeni nga temperaturat zero ose nën zero.
- Kurrë mos e përdorni afër ujit (banjës, lavamanit, etj.). Pajisja nuk duhet të ekspozohet ndaj shiut ose lagështisë. Përdorni vetëm pajisjen kur duar tuaja janë të thata.
- Nëse pajisja bie në ujë, hiqni plugun para se ta nxirrni nga uji. Mos e prekni burimin e ujit. Pajisja duhet të kontrollohet nga një specialist para se të përdoret përsëri. Për të shmangur rrezikun e goditjes elektrike, mos e pastroni pajisjen me ujë ose mos e zhysni atë në ujë.
- Përdorni pajisjen vetëm për qëllimin e saj të destinuar.
- Kjo pajisje duhet të funksionojë vetëm kur është e lidhur me një prizë të tokosur që është instaluar në përputhje me rregullat. Sigurohuni që tensioni i furnizimit të përputhet me tensionin e shënuar në tabelën e tipit.
- Dëmet që ndodhin kur pajisja përdoret për qëllime të tjera përveç atyre të specifikuara në udhëzime ose përdoret gabimisht ose nuk riparohet nga ekspertë, nuk mbulohen nga garancia.
- Gjithmonë përdorni pajisjen në një sipërfaqe të sheshtë dhe horizontale.
- Pajisja nuk duhet të përdoret më pas, në rast se bie në një sipërfaqe të fortë nga lart. Edhe dëmtimet e padukshme mund të shkaktojnë efekte negative në sigurinë funksionale të pajisjes. Pajisja mund të përdoret vetëm pas kontrollit nga një profesionist.
- Kurrë mos e mbani ose tërhiqni pajisjen duke mbajtur plugun e energjisë, pasi ka rrezik për një shkarkesë të shkurtër për shkak të prishjes së kabllos. Mos e përkulni, mos e ngjeshni, ose tërhiqni kablлон e energjisë mbi qoshe të mprehta.
- Nëse ka një vrimë ventilimi, mos e mbuloni atë. Mos derdhni asnjë lëng ose pluhur në vrimat e ventilimit.
- Mos futni gishta ose objekte të tjera në pjesët e hapura të pajisjes.
- Asnjë përgjegjësi nuk pranohet në rast dëmtimi të shkaktuar nga përdorimi të gabuar ose mosrespektimi i këtyre udhëzimeve.

NJIHUNI ME VENTILATORIN ME BAZË

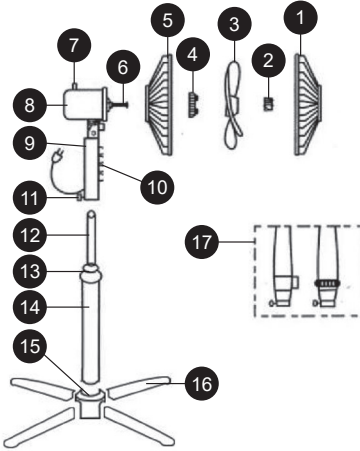

1. Rrjeta e përparme
2. Kapaku i rrjetës
3. Tehu
4. Arrë për tehin
5. Rrjeta e pasme
6. Boshti
7. Butoni i kontrollit të lëkundjes
8. Strehimi i motorit
9. Kutia e kontrollit
10. Ndërruesi i shpejtësisë
11. Vidhi B
12. Shtylla e zgjatjes
13. Butoni për rregullimin e lartësisë
14. Stenda e bazës
15. Kapaku i bazës
16. Shufra kryqëzuese
17. Ndërruesi rrotullues

MONTAZHI

- Vendosni këmbët në këndin e duhur në hapësirat në bazën e ventilatorit.
- Shtypni fort çdo këmbë derisa të fiksohet mirë. Sigurohuni që këmbët të vendosen në mënyrë të barabartë në bazë për të mbajtur ventilatorin të qëndrueshëm.
- Futeni shtyllën mbajtëse në hapësirën e bazës dhe shtypeni fort.
- Lironi pjesën rrotulluese në shtyllën mbajtëse dhe tërhiqeni pjesën e brendshme të shtyllës lart, pastaj shtrëngojeni sërish. Ky hap mund të përdoret gjithashtu për rregullimin e lartësisë.
- Për montimin e rrjetës, shihni udhëzimet dhe diagramin më poshtë.

Montimi i Tehut dhe Rrjetës

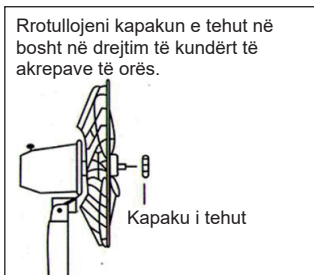
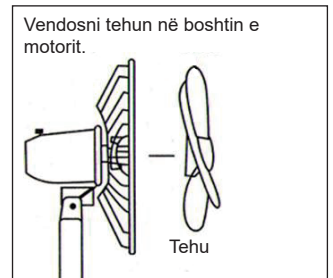
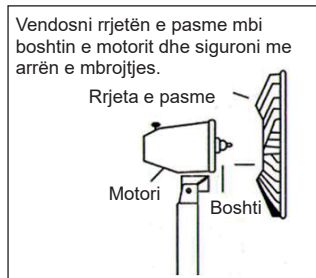
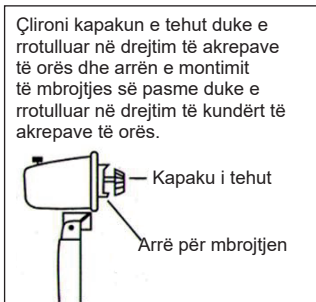

AL

MBYLLNI / FIKNI DHE RREGULLONI SHPEJTËSINË E AJRIT

- Për të ndezur ventilatorin, shtypni butonin e dëshiruar (1, 2 ose 3) për shpejtësi në panel.
- Duke shtypur butonin përkatës mund të rregulloni shpejtësinë e ajrit të ventilatorit në nivelin e dëshiruar.
- Për të fikur ventilatorin, thjesht shtypni butonin me shenjën "0".

RREGULLIMI I DREJTIMIT TË AJRIT DHE LËVIZJA

- Ky ventilator mund të lëvizë lart dhe poshtë. Këndi i shikimit lart dhe poshtë mund të rregullohet duke e ngritur ose shtypur lehtë kapakun.
- Përdorni ndërruesin e funksionit të lëvizjes për të aktivizuar ose çaktivizuar lëvizjen e ventilatorit. Duke shtypur ndërruesin e aktivizoni lëvizjen dhe duke e tërhequr jashtë e çaktivizoni.

PASRIMI

- Sigurohuni që të shkëputni nga burimi i energjisë elektrike para pastrimit.
- Pjesët plastike duhet të pastrohen me sapun të butë dhe një sfungjer të lagur.
- Shpëllani mirë për të hequr filmin e sapunit me ujë të pastër.
- Për të çmontuar secilën pjesë, anashtoni rendin e montimit.
- Sigurohuni që asnjë ujë ose lëng tjetër të mos hyjë brenda motorit.

Ndalimi i saktë i këtij produkti



- Kjo shenjë tregon se ky produkt nuk duhet të hedhet me mbeturinat e tjera shtëpiake në të gjithë BE-në.
- Për të parandaluar dëmtimin e mundshëm të mjedisit ose shëndetit njerëzor nga hedhja e pa kontrolluar e mbeturinave, ricikloni atë me përgjegjësi për të promovuar rizhvendosjen e qëndrueshme të burimeve materiale.
- Për të kthyer pajisjen tuaj të përdorur, ju lutemi përdorni sistemeshin e kthimit dhe mbledhjes ose kontaktoni shitësin ku është blerë produkti. Ata mund të marrin këtë produkt për riciklim të sigurt të mjedisit.

ΠΑΡΑΚΑΛΟΥΜΕ ΣΗΜΕΙΩΣΤΕ: ΤΟ ΕΓΧΕΙΡΙΔΙΟ ΤΗΣ ΣΥΣΚΕΥΗΣ ΜΠΟΡΕΙ ΝΑ ΔΗΜΙΟΥΡΓΗΘΕΙ ΓΙΑ ΠΕΡΙΣΣΟΤΕΡΑ ΑΠΟ ΕΝΑ ΜΟΝΤΕΛΛΟ. ΟΙ ΛΕΙΤΟΥΡΓΙΕΣ ΠΟΥ ΔΕΝ ΠΕΡΙΕΧΕΙ Ο ΔΙΚΟΣ ΣΑΣ ΕΞΟΠΛΙΣΜΟΣ ΜΠΟΡΕΙ ΝΑ ΚΑΤΑΓΡΑΦΟΥΝ ΣΤΟ ΕΓΧΕΙΡΙΔΙΟ. ΑΥΤΗ Η ΓΛΩΣΣΑ ΕΧΕΙ ΜΕΤΑΦΡΑΣΤΕΙ ΜΕ ΤΗ ΒΟΗΘΕΙΑ ΤΕΧΝΗΤΗΣ ΝΟΗΜΟΣΥΝΗΣ.

ΓΕΝΙΚΕΣ ΟΔΗΓΙΕΣ ΑΣΦΑΛΕΙΑΣ ΚΑΙ ΠΡΟΕΙΔΟΠΟΙΗΣΕΙΣ

- Πριν χρησιμοποιήσετε αυτή τη συσκευή, παρακαλώ διαβάστε προσεκτικά το εγχειρίδιο οδηγιών.
- Βεβαιωθείτε ότι η ονομαστική τάση είναι η ίδια με την τάση που χρησιμοποιείτε.
- Παρακαλώ κρατήστε τις οδηγίες, το πιστοποιητικό εγγύησης, την απόδειξη αγοράς και, αν είναι δυνατόν, το κουτί με τη εσωτερική συσκευασία!
- Η συσκευή προορίζεται αποκλειστικά για ιδιωτική χρήση και όχι για εμπορική ή επαγγελματική χρήση!
- Αφαιρέστε πάντα το βύσμα από την πρίζα όποτε δεν χρησιμοποιείτε τη συσκευή, όταν προσαρμόζετε αξεσουάρ, καθαρίζετε τη συσκευή ή όταν συμβαίνει κάποια διαταραχή. Απενεργοποιήστε τη συσκευή προηγουμένως. Τραβήξτε το βύσμα, όχι το καλώδιο.
- Για να προστατευθούν τα παιδιά από τους κινδύνους των ηλεκτρικών συσκευών, μην τα αφήνετε ποτέ χωρίς επιτήρηση με τη συσκευή. Επομένως, όταν επιλέγετε την τοποθεσία για τη συσκευή σας, κάντε το με τέτοιο τρόπο ώστε τα παιδιά να μην έχουν πρόσβαση στη συσκευή. Φροντίστε να διασφαλίσετε ότι το καλώδιο δεν κρέμεται.
- Ελέγχετε τακτικά τη συσκευή και το καλώδιο για ζημιές. Εάν υπάρχει ζημιά οποιουδήποτε είδους, η συσκευή δεν πρέπει να χρησιμοποιείται.
- Μην επιτρέπετε στα παιδιά να παίζουν με τη συσκευή. Μην αφήνετε τα παιδιά να παίζουν με υλικά συσκευασίας, όπως σακούλες από πλαστικό.
- Αυτή η συσκευή μπορεί να χρησιμοποιηθεί από παιδιά ηλικίας 8 ετών και άνω και από άτομα με σωματικές, αισθητηριακές ή ψυχικές αναπηρίες ή έλλειψη εμπειρίας και γνώσης, υπό την προϋπόθεση ότι είναι υπό επιτήρηση ή έχουν λάβει οδηγίες σχετικά με την ασφαλή χρήση της συσκευής και κατανοούν τους πιθανούς κινδύνους. Ο καθαρισμός και η συντήρηση της συσκευής δεν πρέπει να γίνεται από παιδιά εκτός εάν είναι κάτω από 8 ετών και χωρίς επιτήρηση.
- Μην προσπαθήσετε να επισκευάσετε τη συσκευή μόνοι σας, αλλά συμβουλευτείτε έναν εξουσιοδοτημένο ειδικό σε περίπτωση προβλήματος.
- Για λόγους ασφαλείας, ένα σπασμένο ή κατεστραμμένο καλώδιο ρεύματος μπορεί να αντικατασταθεί μόνο από ένα αντίστοιχο καλώδιο από τον κατασκευαστή, το τμήμα εξυπηρέτησης πελατών μας ή από παρόμοιο εξειδικευμένο άτομο.
- Κρατήστε τη συσκευή και το καλώδιο μακριά από θερμότητα, άμεσο ηλιακό φως, υγρασία, αιχμηρές άκρες και παρόμοια.

- Απενεργοποιήστε τη συσκευή και αφαιρέστε το βύσμα όταν δεν χρησιμοποιείτε τη συσκευή.
- Χρησιμοποιείτε μόνο αυθεντικά αξεσουάρ που παρέχονται από τον προμηθευτή.
- Μην χρησιμοποιείτε τη συσκευή σε εξωτερικούς χώρους (Εκτός αν η συσκευή είναι σχεδιασμένη για χρήση έξω) Προστατέψτε τη πάντα από μηδενικές ή κάτω από μηδενικές θερμοκρασίες.
- Μην τη χρησιμοποιείτε ποτέ κοντά σε νερό (μπανιέρα, νεροχύτης κλπ) Η συσκευή δεν πρέπει να εκτίθεται σε βροχή ή υγρασία Χρησιμοποιείτε τη συσκευή μόνο όταν τα χέρια σας είναι στεγνά.
- Εάν η συσκευή πέσει στο νερό, αφαιρέστε την πρίζα πριν την βγάλετε από το νερό Μην αγγίζετε την πηγή του νερού Η συσκευή πρέπει να ελεγχθεί από ειδικό πριν χρησιμοποιηθεί ξανά Για να αποφευχθεί ο κίνδυνος ηλεκτροπληξίας, μην καθαρίζετε τη συσκευή με νερό ή μην την βυθίζετε στο νερό.
- Χρησιμοποιείτε τη συσκευή μόνο για τον προορισμό που έχει καθοριστεί.
- Αυτή η συσκευή μπορεί να λειτουργήσει μόνο όταν είναι συνδεδεμένη σε μια γειωμένη πρίζα που έχει εγκατασταθεί σύμφωνα με τους κανονισμούς Βεβαιωθείτε ότι η τροφοδοσία τάσης αντιστοιχεί στην τάση που αναφέρεται στην πινακίδα τύπου.
- Οι ζημιές που προκύπτουν όταν η συσκευή χρησιμοποιείται για σκοπούς εκτός των καθορισμένων στις οδηγίες ή χρησιμοποιείται λανθασμένα ή δεν επισκευάζεται από ειδικούς δεν καλύπτονται από την εγγύηση.
- Χρησιμοποιείτε πάντα τη συσκευή σε επίπεδη και οριζόντια επιφάνεια.
- Η συσκευή δεν πρέπει να χρησιμοποιείται πλέον μετά από πτώση σε σκληρή επιφάνεια από ύψος Ακόμη και αόρατη ζημιά μπορεί να προκαλέσει αρνητικές επιπτώσεις στη λειτουργική ασφάλεια της συσκευής Η συσκευή μπορεί να χρησιμοποιηθεί μόνο μετά από έλεγχο από επαγγελματία.
- Μην μεταφέρετε ή τραβάτε τη συσκευή κρατώντας το βύσμα ρεύματος, καθώς υπάρχει κίνδυνος βραχυκυκλώματος λόγω θραύσης του καλωδίου Μην λυγίζετε, μην τσιμπάτε ή τραβάτε το καλώδιο τροφοδοσίας πάνω από αιχμηρές άκρες.
- Εάν υπάρχει τρύπα αερισμού, μην την καλύπτετε Μην ρίχνετε υγρά ή σκόνη στις τρύπες αερισμού.
- Μην εισάγετε δάχτυλα ή άλλα αντικείμενα στα ανοιχτά μέρη της συσκευής.
- Δεν αναλαμβάνεται καμία ευθύνη σε περίπτωση ζημίας που προκαλείται από λανθασμένη χρήση ή μη συμμόρφωση με αυτές τις οδηγίες.

ΓΝΩΡΙΣΤΕ ΤΟΝ ΑΕΡΟΘΕΡΜΑ

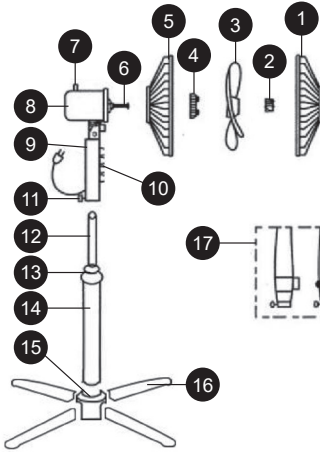

1. Μπροστινό γρίλιο
2. Καπάκι γριλιού
3. Λεπίδα
4. Μηχανικό παξιμάδι λεπίδας
5. Πίσω γρίλιο
6. Άξονας
7. Κουμπί ελέγχου περιστροφής
8. Θήκη κινητήρα
9. Κουτί ελέγχου
10. Διακόπτης ταχύτητας
11. Βίδα Β
12. Μάκτρο
13. Κουμπί ρύθμισης ύψους
14. Πεταστέρι
15. Καπάκι βάσης
16. Διαγώνιος σύνδεσμος
17. Διακόπτης περιστροφής

ΣΥΓΚΡΟΥΣΗ

- Τοποθετήστε τα πόδια σε κατάλληλη γωνία στις σχισμές της βάσης του ανεμιστήρα.
- Πιέστε κάθε πόδι προς τα κάτω σταθερά μέχρι να ασφαλίσει. Βεβαιωθείτε ότι τα πόδια είναι επίπεδα στη βάση για να διατηρείται σταθερός ο ανεμιστήρας.
- Εισάγετε τον άξονα στήριξης στην οπή της βάσης και πιέστε προς τα κάτω σταθερά.
- Χαλαρώστε το περιστρεφόμενο τμήμα στον άξονα στήριξης και τραβήξτε τον εσωτερικό άξονα προς τα πάνω, στη συνέχεια σφίξτε ξανά. Μπορείτε να χρησιμοποιήσετε αυτό το βήμα για ρύθμιση ύψους.
- Για τη συναρμολόγηση του γριλιού, ανατρέξτε στις οδηγίες και το διάγραμμα παρακάτω.

Συναρμολόγηση Λεπίδας και Γριλιού



ΑΝΑΨΤΕ / ΣΒΗΣΤΕ ΚΑΙ ΡΥΘΜΙΣΗ ΤΑΧΥΤΗΤΑΣ ΑΕΡΑ

- Για να ενεργοποιήσετε τον ανεμιστήρα, πιέστε το επιθυμητό κουμπί (1, 2 ή 3) για ταχύτητα στον πίνακα.
- Πιέζοντας το αντίστοιχο κουμπί μπορείτε να ρυθμίσετε την ταχύτητα του αέρα του ανεμιστήρα στο επιθυμητό επίπεδο.
- Για να σβήσετε τον ανεμιστήρα, απλώς πατήστε το κουμπί με την ένδειξη "0".

ΡΥΘΜΙΣΗ ΔΙΕΥΘΥΝΣΗΣ ΑΕΡΑ ΚΑΙ ΠΕΡΙΣΤΡΟΦΗΣ

- Αυτός ο ανεμιστήρας μπορεί να κουνιέται προς τα ΕΠΑΝΩ και προς τα ΚΑΤΩ. Η γωνία που κοιτάζει προς τα επάνω και προς τα κάτω μπορεί να ρυθμιστεί πιέζοντας ελαφρώς το κάλυμμα.
- Χρησιμοποιήστε το διακόπτη λειτουργίας περιστροφής για να ενεργοποιήσετε ή να απενεργοποιήσετε την περιστροφή του ανεμιστήρα. Πατώντας το διακόπτη ενεργοποιείτε την περιστροφή και τραβώντας το έξω την απενεργοποιείτε.

ΚΑΘΑΡΙΣΜΟΣ

- Βεβαιωθείτε ότι έχετε αποσυνδέσει από την πηγή ηλεκτρικής ενέργειας πριν από τον καθαρισμό.
- Τα πλαστικά μέρη θα πρέπει να καθαρίζονται με ήπιο σαπούνι και ένα υγρό σφουγγάρι.
- Αφαιρέστε σχολαστικά το φιλμ σαπουνιού με καθαρό νερό.
- Για να αποσυναρμολογήσετε κάθε μέρος, αντιστρέψτε τη διαδικασία συναρμολόγησης.
- Βεβαιωθείτε ότι δεν εισέρχεται νερό ή άλλο υγρό μέσα στον κινητήρα.

ΣΩΣΤΗ ΔΙΑΘΕΣΗ ΑΥΤΟΥ ΤΟΥ ΠΡΟΪΟΝΤΟΣ



- Αυτή η σήμανση υποδεικνύει ότι αυτό το προϊόν δεν πρέπει να απορρίπτεται μαζί με άλλα οικιακά απορρίμματα σε ολόκληρη την ΕΕ.
- Για να αποτραπούν δυνητικές βλάβες στο περιβάλλον ή στην ανθρώπινη υγεία από την ανεξέλεγκτη απόρριψη απορριμμάτων, ανακυκλώστε το υπεύθυνα για να προωθήσετε την αειφόρο επαναχρησιμοποίηση των υλικών πόρων.
- Για να επιστρέψετε τη χρησιμοποιημένη σας συσκευή, χρησιμοποιήστε τα συστήματα επιστροφής και συλλογής ή επικοινωνήστε με τον πωλητή από τον οποίο αγοράσατε το προϊόν. Μπορούν να πάρουν αυτό το προϊόν για ασφαλή ανακύκλωση προς όφελος του περιβάλλοντος.

KÉRJÜK VEGYE FIGYELEMBE, HOGY A HÁZI KÉSZÜLÉK KÉZIKÖNYVE TÖBB KÜLÖBÖZŐ KÉSZÜLÉKÉRT IS HASZNALHATÓ ILLETHET. AZ ŐN HÁZI KÉSZÜLÉKE NEM TARTALMAZHATJA A KÉZIKÖNYVBEN EMLÍTETT TULAJDONSÁGOKAT. EZT A NYELVET MESTERSÉGES INTELLIGENCIA SEGÍTSÉGÉVEL FORDÍTOTTÁK.

ÁLTALÁNOS BIZTONSÁGI UTASÍTÁSOK ÉS FIGYELMEZTETÉSEK

- A készülék használata előtt kérjük, alaposan olvassa el a használati útmutatót.
- Kérjük, győződjön meg arról, hogy a névleges feszültség megegyezik az Ön által használt feszültséggel.
- Kérjük, tartsa meg az utasításokat, a garanciaigazolást, az értékesítési nyugtát, és ha lehetséges, a kartondobozt a belső csomagolással együtt!
- A készülék kizárólag magáncélú használatra készült, kereskedelmi vagy professzionális használatra nem!
- Mindig húzza ki a dugót a konnektorból, amikor a készülék nincs használatban, amikor kiegészítő részeket csatlakoztat, tisztítja a készüléket, vagy ha zavar lép fel Kapcsolja ki a készüléket előtte A dugót a vezetéknél fogva, ne a kábelnél húzza.
- A gyermekek védelme érdekében soha ne hagyja felügyelet nélkül a készüléket Ezért, amikor kiválasztja a készülék helyét, úgy válassza meg, hogy a gyermekek ne férhessenek hozzá Ügyeljen arra, hogy a kábel ne lógjon le.
- Rendszeresen ellenőrizze a készüléket és a kábelt a sérülésekért Bármilyen jellegű sérülés esetén a készüléket nem szabad használni.
- Ne hagyja, hogy a gyermekek játsszanak a készülékkel Ne engedje, hogy a gyermekek játsszanak a csomagolóanyagokkal, például műanyag zacskókkal.
- Ez a készülék 8 éves és idősebb gyermekek, valamint fizikai, érzékszervi vagy mentális fogyatékkal élők, illetve tapasztalatlan és tudatlan személyek által használható, feltéve, hogy felügyelet mellett vagy olyan utasításokat kaptak, amelyek segítségével biztonságosan használhatják a készüléket, és megértik a lehetséges veszélyeket Takarítást és felhasználói karbantartást 8 év alatti gyermekek nem végezhetnek, hacsak nem felügyelet mellett.
- Ne próbálja megjavítani a készüléket, hanem forduljon egy illetékes szakértőhöz probléma esetén.
- Biztonsági okokból a sérült vagy törött hálózati vezetéket csak azonos típusú vezetékkel lehet kicserélni, amelyet a gyártó, az ügyfélszolgálati osztályunk vagy hasonlóan képzett személy biztosít.
- Tartsa a készüléket és a kábelt távol a hőtől, közvetlen napsütéstől, nedvességtől, éles szélektől és hasonlóktól.

- Kapcsolja ki a készüléket és húzza ki a konnektorból, amikor nem használja a készüléket.
- Használjon csak az adott szállítótól származó eredeti kiegészítőket.
- Ne használja a készüléket szabadban (kivéve, ha a készülék kifejezetten kültéri használatra készült) Mindig védje a nulla vagy a nulla alatti hőmérsékletektől.
- Soha ne használja víz közelében (fürdő, mosdó stb) A készüléket nem szabad esőnek vagy nedvességnek kitenni Csak akkor használja a készüléket, ha a kezei szárazak.
- Ha a készülék vízbe esik, húzza ki, mielőtt kiemelné a vízből Ne érintse meg a vízforrást A készüléket szakembernek kell ellenőriznie, mielőtt újra használni kezdené Az elektromos sokk kockázatának elkerülése érdekében ne tisztítsa a készüléket vízzel, és ne merítse vízbe.
- Használja a készüléket kizárólag az előírt célra.
- Ezt a készüléket csak földelt aljzatra szabad csatlakoztatni, amely a szabályoknak megfelelően van telepítve Győződjön meg arról, hogy a tápfeszültség megfelel a típuslemezen feltüntetett feszültségnek.
- A garancia nem terjed ki azokra a károokra, amelyek akkor következnek be, ha a készüléket a használati utasításban megadott célokön kívül használják, vagy ha azt nem megfelelően használják, vagy ha a készüléket nem szakszerűen javítják.
- Mindig használja a készüléket sík és vízszintes felületen.
- A készüléket nem szabad használni, ha az kemény felületre esett le Még a láthatatlan sérülések is negatív hatással lehetnek a készülék működésbiztonságára A készülék csak szakember általi ellenőrzés után használható.
- Soha ne cipelje vagy húzza a készüléket a hálózati dugónál fogva, mivel a kábel megszakadása miatt rövidzárlat veszélye áll fenn Ne hajlítsa, ne szorítsa, és ne húzza a tápkábelt éles széleken.
- Ha szellőzőnyílás található, ne takarja le Ne öntsön folyadékot vagy port a szellőzőnyílásokba.
- Ne dugja be az ujjait vagy más tárgyakat a készülék nyitott részeibe.
- Sérülésért a nem megfelelő használat vagy az utasítások be nem tartása miatt semmilyen felelősséget nem vállalunk.

ISMERJE MEG A PADLÓVENTILÁTORT

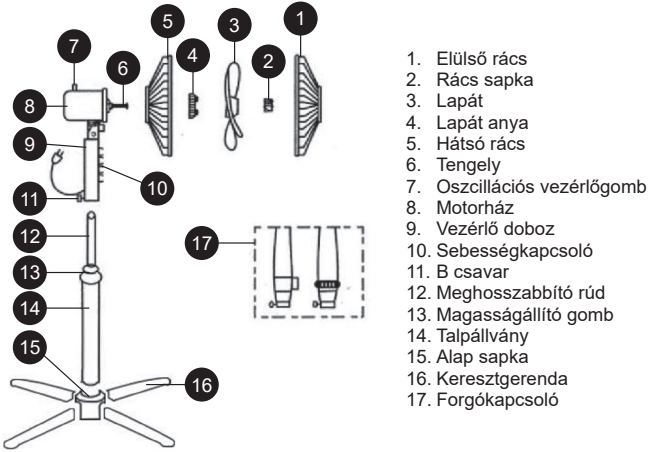

1. Elülső rács
2. Rács sapka
3. Lapát
4. Lapát anyá
5. Hátsó rács
6. Tengely
7. Oszillációs vezérlőgomb
8. Motorház
9. Vezérlő doboz
10. Sebességkapcsoló
11. B csavar
12. Meghosszabbító rúd
13. Magasságállító gomb
14. Talpállvány
15. Alap sapka
16. Keresztgerenda
17. Forgókapcsoló

ÖSSZESZERELÉS

- Helyezze a lábakat a ventilátor alpjának megfelelő szögébe a résekbe.
- Minden lábat nyomjon le határozottan, amíg biztonságosan nem illeszkedik. Ügyeljen arra, hogy a lábak egyenletesen álljanak az alapon, hogy a ventilátor stabil maradjon.
- Helyezze a tartóoszlopot az alapnyílásba, és nyomja le határozottan.
- Lazítsa meg a forgó részt a tartóoszlopon, és húzza felfelé a belső oszlopot, majd ismét szorítsa meg. Ezt a lépést magasságállításhoz is használhatja.
- A rács összeszereléséhez kérjük, olvassa el az alábbi utasításokat és ábrát.

Lapát és Rács Összeszerelés

Csavarja le a lapát sapkát az óramutató járásával megegyezően, és a hátsó védő anyát az óramutató járásával ellentétesen.

Lapát sapka
Védő anya

Helyezze a hátsó rácsot a motor tengelyére, és rögzítse a védő anyával.

Hátsó rács
Motori
Tengely

Csúsztassa a lapátot a motor tengelyére.

Lapát

Csavarja rá a lapát sapkát a tengelyre az óramutató járásával ellentétes irányban.

Lapát sapka

Helyezze az elülső rácsot a hátsó rácsra, és zárja be a klipszeket vagy csavarja a rács gyűrűt a rácsok összekapcsolásához.

Elülső rács

KAPCSOLJA BE / KI ÉS ÁLLÍTSA BE A LEVEGŐ SEBESSÉGÉT

- A ventilátor bekapcsolásához nyomja meg a kívánt gombot (1, 2 vagy 3) a panelen.
- A megfelelő gomb megnyomásával beállíthatja a ventilátor légsebességét a kívánt szintre.
- A ventilátor kikapcsolásához egyszerűen nyomja meg a "0" jelzésű gombot.

LEVEGŐ IRÁNYA ÉS OSZCILLÁCIÓS BEÁLLÍTÁS

- z a ventilátor felfelé és lefelé swingelhet. Az felfelé és lefelé néző szög kissé emelésével vagy a burkolat lenyomásával állítható.
- Használja az oszcillációs funkció kapcsolót az oszcilláció engedélyezéséhez vagy letiltásához. A kapcsoló megnyomásával engedélyezi az oszcillációt, és ha kihúzza, letiltja azt.

TISZTÍTÁS

- Tisztítás előtt ügyeljen arra, hogy húzza ki az elektromos tápegységet.
- A műanyag részeket enyhe szappannal és nedves szivaccsal kell tisztítani.
- Alaposan öblítse le a szappanfóliát tiszta vízzel.
- Az egyes részek szétszereléséhez fordítsa meg az összeszerelési sorrendet.
- Ügyeljen arra, hogy víz vagy más folyadék ne kerüljön a motor belsejébe.

Ndalimi i saktë i këtij produkti



- Kjo shenjë tregon se ky produkt nuk duhet të hedhet me mbeturinat e tjera shtëpiake në të gjithë BE-në.
- Për të parandaluar dëmtimin e mundshëm të mjedisit ose shëndetit njerëzor nga hedhja e pa kontrolluar e mbeturinave, ricikloni atë me përgjegjësi për të promovuar rihvendosjen e qëndrueshme të burimeve materiale.
- Për të kthyer pajisjen tuaj të përdorur, ju lutemi përdorni sistemeshin e kthimit dhe mbledhjes ose kontaktoni shitësin ku është blerë produkti. Ata mund të marrin këtë produkt për riciklim të sigurt të mjedisit.

ВЕ МОЛИМЕ ЗАБЕЛЕЖЕТЕ: УПАТСТВОТО ЗА УРЕДОТ МОЖЕ ДА СЕ КРЕИРА ЗА ПОВЕЌЕ ОД ЕДЕН МОДЕЛ. ФУНКЦИИТЕ КОИ ВАШИОТ УРЕД НЕ ГИ СОДРЖИ, МОЖЕ ДА СЕ НАВЕДАТ ВО УПАТСТВОТО.
ОВАА ЈАЗИК БЕШЕ ПРЕВЕДЕН СО ПОМОШ НА ИЗМИСЛЕНА ИНТЕЛИГЕНЦИЈА.

ГЕНЕРАЛНИ УПАТСТВА ЗА БЕЗБЕДНОСТ И ПРЕДУПРЕЖУВАЊА

- Пред да ја користите оваа направа, ве молиме внимателно прочитајте го упатството за употреба.
- Ве молиме осигурајте се дека номиналното напонска вредност е иста со напонската вредност што ја користите.
- Ве молиме чувајте ги упатствата, сертификатот за гаранција, продажниот квитанс и, ако е можно, картонската амбалажа со внатрешната пакување!
- Направата е наменета исклучиво за приватна употреба и не за комерцијална употреба, ниту за професионална употреба!
- Секогаш отстранувајте ја приклучокот од електричната мрежа кога напавата не се користи, при приклучување на додатоци, чистење на напавата или кога ќе се појави било какво нарушување. Исклучете ја напавата претходно. Влечете за приклучокот, а не за кабелот.
- За да се заштитат децата од опасностите од електрични уреди, никогаш не ги оставате без надзор со напавата. Затоа, при изборот на локацијата за вашата направа, направете го тоа на начин што децата нема да имаат пристап до напавата. Обезбедете кабелот да не виси надолу.
- Редовно тестирајте ја напавата и кабелот за оштетувања. Ако постои каква било оштетување, напавата не смее да се користи.
- Не дозволувајте на децата да се играат со напавата. Не дозволувајте на децата да се играат со паковачки материјали, како што се пластични кеси.
- Оваа направа може да ја користат деца на возраст од 8 години и над, и лица со физички, сетилни или ментални попречувања, или недостаток на искуство и знаење, под услов да се надгледуваат или да добијат упатства за безбедна употреба на напавата и разбираат можните опасности. Чистењето и одржувањето на корисниците не треба да ги извршуваат деца, освен ако не се помлади од 8 години и не се под надзор.
- Не поправете ја напавата сами, туку консултирајте се со овластен експерт во случај на проблем.
- За безбедносни причини, оштетениот или скршен мрежен кабел може да биде заменет само со соодветен кабел од производителот, од нашиот сервисен центар или од слично квалификувана личност.
- Држете ја напавата и кабелот подалеку од топлина, директна

МК

сончева светлина, влага, остри рабови и слично.

- Исклучете ја напавата и отстранете ја приклучокот кога не ја користите.
- Користете само оригинални додатоци обезбедени од добавувачот.
- Не ја користете напавата на отворено. (Освен ако напавата не е наменета за употреба надвор.) Секогаш заштитете ја од нула или под нула температура.
- Никогаш не ја користете во близина на вода (каша, мијалник и сл.). Направата не смее да биде изложена на дожд или влага. Користете ја напавата само кога вашите раце се суви.
- Ако напавата падне во вода, исклучете ја пред да ја извадите од водата. Не допирајте го изворот на водата. Направата мора да биде проверена од специјалист пред повторна употреба. За да се избегне ризикот од електричен удар, не чистете ја напавата со вода или не ја потопувајте во вода.
- Користете ја напавата само за предвидената цел.
- Оваа направа мора да биде управувана само кога е поврзана со заземјен приклучок инсталиран согласно прописите. Осигурајте се дека напонската снабдување одговара на напонската вредност наведена на табличката со типот.
- Оштетувањата што се јавуваат кога напавата се користи за цели различни од оние специфицирани во упатствата или кога се користи неправилно или не е поправена од експерти не се покриени со гаранцијата.
- Секогаш користете ја напавата на рамна и хоризонтална површина.
- Направата не смее да се користи после паѓање на тврда површина од висина. Дури и невидливите оштетувања може да предизвикаат негативни ефекти на функционалната сигурност на напавата. Направата може да се користи само по проверка од професионалец.
- Никогаш не носете или влечете ја напавата држејќи го приклучокот, бидејќи постои ризик од краток спој поради прекин на кабелот. Не свиткувајте, не стискајте или влечете го напојувачкиот кабел преку остри рабови.
- Ако постои вентилациона рупа, не ја покривајте. Не истурајте течности или прашок во вентилационите рупи.
- Не ставајте прсти или други предмети во отворените делови на напавата.
- Не се прифаќа никаква одговорност за оштетувања предизвикани од неправилна употреба или непочитување на овие инструкции.

ЗНАНИЕ СО СТОЈЕЌКИОТ ВЕНТИЛАТОР

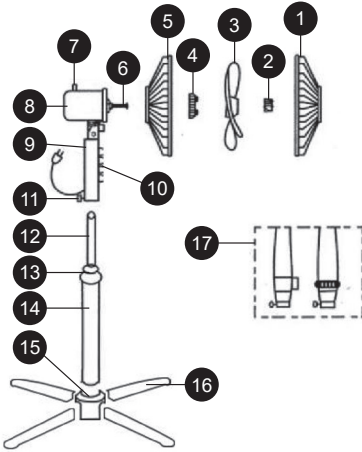

1. Предна решетка
2. Капак на решетката
3. Лопатки
4. Матица за лопатки
5. Задна решетка
6. Осика
7. Контролен копчето за осцилација
8. Куќиште на моторот
9. Контролна кутија
10. Прекинувач за брзина
11. Вид В
12. Продолжна шипка
13. Копчето за прилагодување на висината
14. Столб
15. Капак на базата
16. Крос шипка
17. Ротационен прекинувач

СОСТАВУВАЊЕ

- Поставете ги носете под соодветен агол во слотовите на базата на вентилаторот.
- Притиснете ја секоја нога чврсто додека не се прилагоди безбедно. Осигурајте се дека носете седирамно на базата за да го задржат вентилаторот стабилен.
- Вметнете ја шипката на столбот во отворот во базата и притиснете чврсто.
- Ослободете ја ротирачката компонента на шипката и повлечете ја внатрешната шипка нагоре, потоа повторно затегнете ја. Овој чекор можете да го користите и за прилагодување на висината.
- За составување на решетката, ве молиме да се консултирате со инструкциите и дијаграмот подолу.

Составување на Лопатките и Решетката

Одврте го капакот на лопатките со вртење во насока на стрелките на часовникот и матицата за задната заштита со вртење во обратна насока.

Капак на лопатките
Матица за заштита

Поставете ја задната решетка на осовината на моторот и осигурајте ја со матицата за заштита.

Задна решетка
Motor
Осовина

Склизајте ја лопатката на осовината на моторот.

Лопатка

Заврте го капакот на лопатките на осовината со вртење во обратна насока на стрелките на часовникот.

Капак на лопатките

Поставете ја предната решетка на задната решетка и затворете ги копчињата или заврте ја прстенот на решетката за да ги закачите заедно.

Предна решетка

МК

ВКЛУЧУВАЊЕ / ИСКЛУЧУВАЊЕ И ПРИЛАГОДУВАЊЕ НА БРЗИНАТА НА ВЕТРОТ

- За да го вклучите вентилаторот, притиснете го посакуваниот копче (1, 2 или 3) на панелот за брзина.
- Притискајќи го соодветниот копче можете да ја прилагодите брзината на ветерот на посакуваното ниво.
- За да го исклучите вентилаторот, само притиснете го копчето со индикација "0".

ПРИЛАГОДУВАЊЕ НА НАПРАВУВАЊЕТО НА ВОЗДУХОТ И ОСЦИЛАЦИЈА

- Овој вентилатор може да се врти НАГОРЕ и НАКАЈ. Аголот на вртење нагоре и надолу може да се прилагоди со лесно подигнување или притискање на капакот.
- Користете го прекинувачот на осцилацијата за да го активирате или деактивирате осцилацијата на вентилаторот. Со притискање на прекинувачот ја активирате осцилацијата, а со повлекување ја деактивирате.

ЧИСТЕЊЕ

- Пред чистењето, бидете сигурни дека е исклучен од изворот на електрична енергија.
- Пластичните делови треба да се чистат со благ сапун и влажна сунѓер.
- Темелно измијте со чиста вода за да ја отстраните сапунската филм.
- За да го расклопите секој дел, следете го редоследот обратно на монтажа.
- Обезбедете се да не влезе вода или друг течност внатре во моторот.

Правилно отстранување на овој производ



- Оваа ознака покажува дека овој производ не треба да се отстранува со други домашни отпадоци низ ЕУ.
- За да се спречи можната штета на животната средина или човечкото здравје од неконтролирано отстранување на отпадоци, одговорно рециклирајте го за да се промовира одржливото повторно користење на материјалните ресурси.
- За враќање на вашата користена опрема, ве молиме користете ги системите за враќање и собирање или контактирајте го продавачот каде што производот бил купен. Тие можат да го преземат овој производ за безбедно рециклирање на животната средина.

MOLIMO VAS UZMITE U OBZIR DA OVO UPUTSTVO ZA UPOTREBU UREDAJA MOŽE BITI SASTAVLJENO NA NAČIN DA POSEDUJE INFORMACIJE ZA KORIŠĆENJE VIŠE MODELA. VAŠ UREDAJ MOŽDA NE SADRŽI KARAKTERISTIKE KOJE SU NAVEDENE U OVOM UPUTSTVU ZA UPOTREBU.

OPŠTA UPUTSTVA ZA BEZBEDNOST I UPOZORENJA

- Pred korišćenjem ovog uređaja, pažljivo pročitajte uputstvo za upotrebu.
- Proverite da li je nazivna naponska vrednost ista kao i naponska vrednost koju koristite.
- Čuvajte uputstva, garantni sertifikat, račun i, ako je moguće, kutiju sa unutrašnjim pakovanjem!
- Uređaj je namenjen isključivo za privatnu upotrebu, a ne za komercijalnu ili profesionalnu upotrebu!
- Uvek izvucite utikač iz utičnice kada uređaj nije u upotrebi, prilikom postavljanja dodatka, čišćenja uređaja ili kada dođe do kvara. Prethodno isključite uređaj. Povucite za utikač, a ne za kabl.
- Da biste zaštitili decu od opasnosti električnih uređaja, nikada ih ne ostavljajte bez nadzora sa uređajem. Stoga, kada birate mesto za vaš uređaj, postavite ga tako da deca nemaju pristup uređaju. Pazite da se kabl ne spušta.
- Redovno proveravajte uređaj i kabl na oštećenja. Ako postoji bilo kakvo oštećenje, uređaj ne treba koristiti.
- Ne dozvolite deci da se igraju sa uređajem. Ne dozvolite deci da se igraju sa pakovnim materijalom kao što su plastične kese.
- Ovaj uređaj mogu koristiti deca starija od 8 godina i osobe sa fizičkim, senzornim ili mentalnim invaliditetom, ili nedostatkom iskustva i znanja, pod uslovom da su nadgledani ili su dobili uputstva o bezbednoj upotrebi uređaja i razumeju moguće opasnosti. Čišćenje i održavanje ne bi trebalo da obavljaju deca osim ako nisu mlađa od 8 godina i bez nadzora.
- Ne popravljajte uređaj sami, već se obratite ovlašćenom stručnjaku u slučaju problema.
- Zbog bezbednosti, pokvaren ili oštećen glavni kabl može zameniti samo odgovarajući kabl od proizvođača, našeg korisničkog servisa ili slična kvalifikovana osoba.
- Držite uređaj i kabl dalje od toplote, direktne sunčeve svetlosti, vlage, oštih ivica i sličnih stvari.
- Isključite uređaj i izvucite utikač kada ga ne koristite.
- Koristite samo originalne dodatke koje pruža dobavljač.
- Ne koristite uređaj na otvorenom. (Osim ako uređaj nije namenjen za upotrebu napolju.) Uvek štitite od nule ili sub-nultih temperatura.
- Nikada ne koristite u blizini vode (kada je u kadi, sudoperi itd.). Uređaj

SR

ne sme biti izložen kiši ili vlazi. Koristite uređaj samo kada su vam ruke suve.

- Ako uređaj padne u vodu, isključite ga pre nego što ga izvadite iz vode. Ne dodirujte izvor vode. Uređaj mora pregledati stručnjak pre ponovne upotrebe. Da biste izbegli rizik od električnog udara, ne čistite uređaj vodom niti ga uranjajte u vodu.
- Koristite uređaj samo u svrhu za koju je namenjen.
- Ovaj uređaj se može koristiti samo kada je povezan na uzemljenu utičnicu koja je instalirana u skladu sa propisima. Proverite da li napon napajanja odgovara naponu navedenom na tipu uređaja.
- Oštećenja koja nastaju kada se uređaj koristi u svrhe koje nisu navedene u uputstvu ili se koristi nepravilno ili nije popravljeno od strane stručnjaka nisu pokrivena garancijom.
- Uvek koristite uređaj na ravnoj i horizontalnoj površini.
- Uređaj se više ne sme koristiti nakon pada na tvrdu površinu sa visine. Čak i nevidljive povrede mogu negativno uticati na funkcionalnu sigurnost uređaja. Uređaj se može koristiti samo nakon provere od strane stručnjaka.
- Nikada ne nosite niti povlačite uređaj držeći se za utičnicu, jer postoji rizik od kratkog spoja usled prekida kabla. Ne savijajte, ne pritisnite niti povlačite naponski kabl preko oštih ivica.
- Ako postoji ventilacioni otvor, nemojte ga prekrivati. Ne sipajte tečnost ili prah u ventilacione otvore.
- Ne umetnite prste ili druge predmete u otvorene delove uređaja.
- Ne preuzimamo odgovornost za štetu izazvanu nepravilnom upotrebom ili nepoštovanjem ovih uputstava.

POZNAVANJE SA STONIM VENTILATOROM

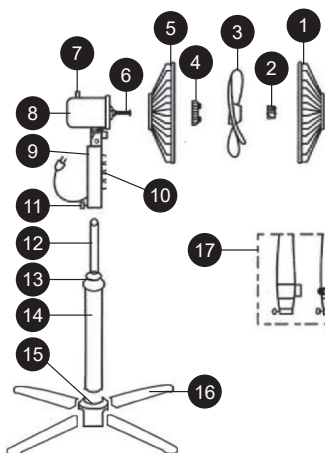

1. Prednja rešetka
2. Kapak rešetke
3. Krake
4. Maticna za krake
5. Zadnja rešetka
6. Osovina
7. Prekidač za oscilaciju
8. Kućište motora
9. Kontrolna kutija
10. Prekidač brzine
11. Vijak B
12. Produžna šipka
13. Prekidač za podešavanje visine
14. Stabljika
15. Kapak osnove
16. Križna šipka
17. Roto prekidač

MONTAŽA

- Podesite noge pod pravim uglom u prostore na bazi ventilatora.
- Pritisnite svaku nogu čvrsto dok se ne učvrsti dobro. Uverite se da su noge ravnomerno postavljene na bazi da bi ventilator bio stabilan.
- Umetnite držač u otvor u bazi i čvrsto pritisnite.
- Oslobodite rotirajući deo na držaču i povucite unutrašnju šipku nagore, zatim ponovo zategnite. Ovaj korak se takođe može koristiti za podešavanje visine.
- Za montažu rešetke, pogledajte uputstva i dijagram ispod.

Montaža Kraka i Rešetke

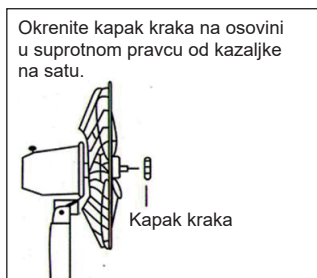
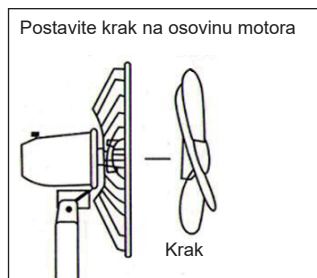
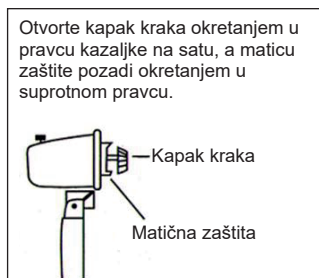

SR

UKLJUČIVANJE I ISKLJUČIVANJE I PODEŠAVANJE BRZINE VETRA

- Da biste uključili ventilator, pritisnite željeno dugme (1, 2 ili 3) na panelu za brzinu.
- Pritiskom na odgovarajuće dugme možete prilagoditi brzinu vetra na željeni nivo.
- Da biste isključili ventilator, jednostavno pritisnite dugme sa oznakom "0".

PODESAVANJE USMERENJA VAZDUHA I OSCILACIJE

- Ovaj ventilator može se kretati NAGORE i NADOLE. Ugao kretanja nagore ili nadole može se podesiti laganim podizanjem ili pritiskanjem kapka.
- Koristite prekidač oscilacije da aktivirate ili deaktivirate funkciju oscilacije ventilatora. Pritiskom na prekidač aktivirate oscilaciju, dok je povlačenjem deaktivirate.

ČIŠĆENJE

- Pred čišćenje uverite se da je uređaj isključen iz izvora napajanja.
- Plastične delove treba čistiti blagim sapunom i vlažnom sušilicom.
- Pažljivo isperite da biste uklonili svaku preostalu sapunicu čistom vodom.
- Za demontažu svakog dela pratite obrnuti redosled montaže.
- Osigurajte se da voda ili neka druga tečnost ne uđe u motor.

Pravilno odlaganje ovog proizvoda



- Označavanje ukazuje da se ovaj proizvod ne sme odbacivati sa drugim kućnim otpadom u celoj EU.
- Da biste sprečili moguću štetu po životnu sredinu ili ljudsko zdravlje usled nekontrolisanog odlaganja otpada, odložite ga odgovorno kako biste promovisali održivo ponovno korišćenje materijalnih resursa.
- Za vraćanje vašeg korišćenog uređaja, koristite sisteme povrata i prikupljanja ili kontaktirajte trgovca kod koga je proizvod kupljen. Oni mogu preuzeti ovaj proizvod za sigurno recikliranje u okviru zaštite životne sredine.

NOTE QUE AS INFORMAÇÕES DO MANUAL DO DISPOSITIVO PODE SER CRIADO PARA MAIS DO QUE UM MODELO. SEU DISPOSITIVO NÃO PODE INCLUIR OS INFORMAÇÕES MENCIONADAS NO MANUAL. ESTA LÍNGUA FOI TRADUZIDA COM A AJUDA DA INTELIGÊNCIA ARTIFICIAL.

INSTRUÇÕES GERAIS DE SEGURANÇA E AVISOS

- Antes de usar este dispositivo, leia cuidadosamente o manual de instruções.
- Certifique-se de que a voltagem nominal é a mesma da voltagem que você utiliza.
- Guarde as instruções, o certificado de garantia, o recibo de compra e, se possível, a caixa com a embalagem interna!
- O dispositivo destina-se exclusivamente ao uso privado e não ao uso comercial ou profissional!
- Remova sempre o plugue da tomada sempre que o dispositivo não estiver em uso, ao conectar partes acessórias, limpar o dispositivo ou sempre que ocorrer uma interrupção. Desligue o dispositivo antes. Puxe pelo plugue, não pelo cabo.
- Para proteger as crianças dos perigos dos aparelhos elétricos, nunca as deixe sem supervisão com o dispositivo. Assim, ao escolher o local para seu dispositivo, faça-o de maneira que as crianças não tenham acesso a ele. Certifique-se de que o cabo não fique pendurado.
- Teste o dispositivo e o cabo regularmente em busca de danos. Se houver qualquer tipo de dano, o dispositivo não deve ser utilizado.
- Não permita que as crianças brinquem com o dispositivo. Não deixe que crianças brinquem com materiais de embalagem, como sacos plásticos.
- Este aparelho pode ser utilizado por crianças a partir de 8 anos e por pessoas com deficiências físicas, sensoriais ou mentais, ou falta de experiência e conhecimento, desde que sejam supervisionadas ou tenham recebido instruções sobre como usar o aparelho com segurança e compreendam os possíveis perigos. A limpeza e a manutenção do usuário não devem ser realizadas por crianças, a menos que tenham menos de 8 anos e estejam sob supervisão.
- Não tente reparar o dispositivo você mesmo, mas consulte um especialista autorizado em caso de problemas.
- Por razões de segurança, um cabo de rede quebrado ou danificado só pode ser substituído por um cabo equivalente do fabricante, do nosso departamento de atendimento ao cliente ou de uma pessoa qualificada semelhante.
- Mantenha o dispositivo e o cabo longe de calor, luz solar direta, umidade, bordas afiadas e semelhantes.

PT

- Desligue o dispositivo e desconecte-o da tomada quando não estiver utilizando.
- Use apenas acessórios originais fornecidos pelo fornecedor.
- Não utilize o dispositivo ao ar livre. (A menos que o dispositivo seja projetado para uso externo.) Sempre proteja contra temperaturas iguais ou inferiores a zero.
- Nunca use perto da água (banheira, pia, etc.). O aparelho não deve ser exposto à chuva ou à umidade. Use o dispositivo apenas quando suas mãos estiverem secas.
- Se o dispositivo cair na água, desconecte-o antes de retirá-lo da água. Não toque na fonte de água. O dispositivo deve ser verificado por um especialista antes de ser utilizado novamente. Para evitar o risco de choque elétrico, não limpe o dispositivo com água ou mergulhe-o na água.
- Use o dispositivo apenas para a finalidade a que se destina.
- Este dispositivo deve ser operado apenas quando conectado a uma tomada aterrada instalada de acordo com as normas. Certifique-se de que a voltagem de fornecimento corresponde à voltagem indicada na placa de identificação.
- Danos que ocorrerem quando o dispositivo for usado para finalidades diferentes das especificadas nas instruções, ou que for utilizado incorretamente ou não for reparado por especialistas, não são cobertos pela garantia.
- Use sempre o dispositivo em uma superfície plana e horizontal.
- O dispositivo não deve mais ser utilizado após uma queda em uma superfície dura de uma altura. Mesmo danos invisíveis podem causar efeitos negativos na segurança funcional do dispositivo. O dispositivo só pode ser utilizado após ser verificado por um profissional.
- Nunca carregue ou puxe o dispositivo segurando o plugue, pois há risco de curto-circuito devido à quebra do cabo. Não dobre, aperte ou puxe o cabo de alimentação sobre bordas afiadas.
- Se houver um orifício de ventilação, não o cubra. Não despeje nenhum líquido ou pó nos orifícios de ventilação.
- Não insira dedos ou outros objetos nas partes abertas do dispositivo.
- Nenhuma responsabilidade é aceita em caso de danos causados por uso inadequado ou pelo não cumprimento destas instruções.

CONHECENDO O VENTILADOR DE MESA

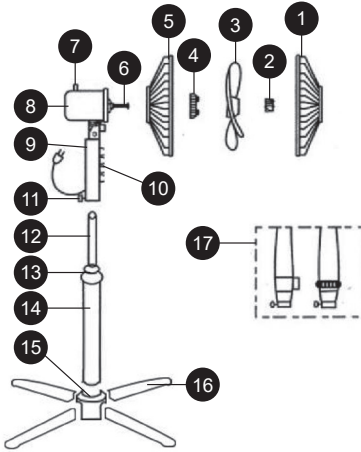

1. Grelha frontal
2. Capa da grelha
3. Asas
4. Porca da asa
5. Grelha traseira
6. Eixo
7. Interruptor de oscilação
8. Caixa do motor
9. Controle de painel
10. Interruptor de velocidade
11. Vidro B
12. Barra de extensão
13. Interruptor de ajuste de altura
14. Coluna
15. Capa da base
16. Barra cruzada
17. Interruptor rotativo

MONTAGEM

- Coloque as pernas no ângulo adequado nas ranhuras da base do ventilador.
- Pressione cada perna firmemente até que se encaixe com segurança. Certifique-se de que as pernas estejam niveladas na base para manter o ventilador estável.
- Insira a barra de suporte no orifício da base e pressione firmemente.
- Desaperte a parte rotativa da barra de suporte e puxe a barra interna para cima, depois aperte novamente. Este passo também pode ser usado para ajustar a altura.
- Para montar a grelha, consulte as instruções e o diagrama abaixo.

Montagem das Asas e da Grelha

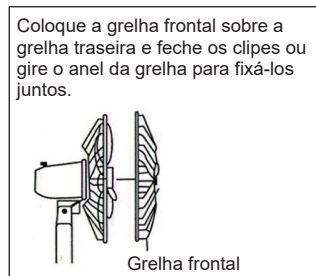
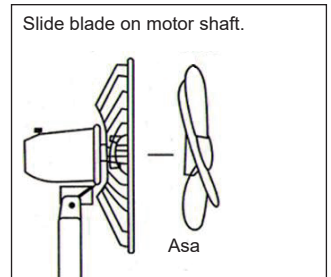
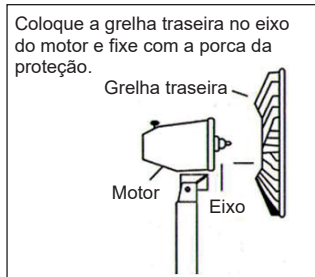
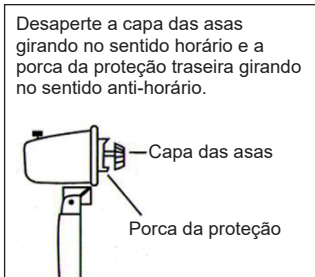

LIGANDO / DESLIGANDO E AJUSTANDO A VELOCIDADE DO VENTO

- Para ligar o ventilador, pressione o botão desejado (1, 2 ou 3) no painel de velocidade.
- Ao pressionar o botão correspondente, você pode ajustar a velocidade do vento para o nível desejado.
- Para desligar o ventilador, basta pressionar o botão com a indicação “0”.

AJUSTANDO A DIREÇÃO DO AR E A OSCILAÇÃO

- Este ventilador pode oscilar PARA CIMA e PARA BAIXO. O ângulo de rotação para cima e para baixo pode ser ajustado levantando ou pressionando suavemente a capa.
- Use o interruptor de oscilação para ativar ou desativar a oscilação do ventilador. Pressionando o interruptor, você ativa a oscilação, e puxando-o, você a desativa.

LIMPEZA

- Antes de limpar, certifique-se de que está desconectado da fonte de energia.
- As partes plásticas devem ser limpas com água morna e uma esponja macia.
- Lave bem com água limpa para remover qualquer resíduo de sabão.
- Para desmontar cada parte, siga a ordem inversa da montagem.
- Certifique-se de que água ou outro líquido não entrem no motor.

Descarte correto deste produto



- Esta marcação indica que este produto não deve ser eliminado juntamente com outros resíduos domésticos na UE.
- Para evitar possíveis danos ao ambiente ou à saúde humana decorrentes da eliminação descontrolada de resíduos, elimine-os de forma responsável para promover a reutilização sustentável dos recursos materiais.
- Para devolver o seu dispositivo usado, utilize os sistemas de devolução e recolha ou contacte o revendedor onde o produto foi adquirido. Eles podem levar este produto para reciclagem ambientalmente segura.

გთხოვთ შეიძლება ჩაიწეროს, რომ მოწყობილის დიდი ნაწილი შეიძლება შეიქმნას ერთზე მეტი მოდელითვის. ინფორმაცია, რომელიც თქვენი მოწყობილი ვერ შეიცავს, არის ფუნქციები, რომლებიც მითითებულია მანიუალში. ეს ენა ნაგულისხმევად თარგმნილია ხელნაწერთი გამოყენებით.

ზოგადი უსაფრთხოების წინააღმდეგობები და გაფრთხილებები

- ამ მოწყობილობის გამოყენებამდე, გთხოვთ, ყურადღებით წაიკითხოთ ინსტრუქციის სახელმძღვანელო.
- გთხოვთ, დარწმუნდეთ, რომ რეიტინგული ძაბვა იმავეა, რაც თქვენ იყენებთ.
- გთხოვთ, შეინახოთ ინსტრუქციები, გარანტიის სერტიფიკატი, გაყიდვის ნაბეჭდი და, თუ შესაძლებელია, კოლოფი შიდა შეფუთვით!
- ამ მოწყობილობა განკუთვნილია ექსკლუზიურად პირადი გამოყენებისთვის, არა კომერციული და არა პროფესიული გამოყენებისთვის!
- ყოველთვის ამოიღეთ პლაგი სოკეტიდან whenever მოწყობილობა არ გამოიყენება, აქსესუარების ნაწილების მიმაგრებისას, მოწყობილობის გაწმენდამდე ან ნებისმიერი შეშფოთების შემთხვევაში. წინასწარ გამორთეთ მოწყობილობა. გაწვდეთ პლაგს, არ თბეთ კაბელს.
- ბავშვების დაცვაზე ელექტრო მოწყობილობების საფრთხეებისგან არასდროს დატოვოთ ისინი უსათაური მოწყობილობასთან. შესაბამისად, როდესაც აირჩევთ თქვენი მოწყობილობის ადგილმდებარეობას, გააკეთეთ ასე, რომ ბავშვებს არ ჰქონდეს ხელმისაწვდომობა მოწყობილობაზე. მიაქციოთ ყურადღება, რომ კაბელი არ ჩამოიშალოს.
- რეგულარულად შეამოწმეთ მოწყობილობა და კაბელი დაზიანებებისთვის. თუ არსებობს რაიმე სახის დაზიანება, მოწყობილობა არ უნდა იქნას გამოყენებული.
- ნუ დაუშვებთ ბავშვებს, რომ ითამაშონ მოწყობილობასთან. ნუ მისცემთ ბავშვებს სათამაშოდ შეფუთვის მასალას, როგორცაა პლასტმასის ჩანთები.
- ამ აპარატით შეიძლება გამოიყენონ 8 წლამდე ასაკის ბავშვები და ფიზიკური, სენსორული, ან ფსიქიკური შეზღუდული პირები, ან გამოცდილების და ცოდნის ნაკლებობა, მხოლოდ იმ შემთხვევაში, თუ ისინი ზედამხედველობაში არიან ან ეძლევიან მითითებებს მოწყობილობის უსაფრთხო გამოყენების შესახებ და ხვდებიან შესაძლო საფრთხეებს. წმენდა და მომხმარებლის მოვლა არ უნდა მოახდინოს ბავშვებმა, თუ ისინი 8 წლამდე ასაკის არიან და არასდროს

ზედამხედველობის გარეშე.

- ნუ შეაკეთებთ მოწყობილობას თავად, არამედ მიმართეთ ავტორიზებულ ექსპერტს პრობლემის შემთხვევაში.
- უსაფრთხოების მიზეზების გამო, დაზიანებული ან დაზიანებული mains lead შეიძლება შეიცვალოს მხოლოდ ანალოგიური სადენის მიერ მწარმოებლის, ჩვენი მომხმარებელთა სერვისის დეპარტამენტის ან მსგავსად კვალიფიციური პირების მიერ.
- მოწყობილობა და კაბელი დაიცავით სითბოს, პირდაპირი მზის შუქის, ტენიანობის, წვეტური კიდეების და მსგავსებისგან.
- გამორთეთ მოწყობილობა და ამოიღეთ პლაგი, როდესაც თქვენ არ იყენებთ მოწყობილობას.
- გამოიყენეთ მხოლოდ ორიგინალური აქსესუარები, რომლებიც გაწვდილია მიმწვდელი.
- არ გამოიყენოთ მოწყობილობა გარეთ. (თუ მოწყობილობა არ არის გაწვდილი გარეთ გამოყენებისთვის.) ყოველთვის დაიცავით ნულოვანი ანქვედანულოვანი ტემპერატურებისგან.
- არასდროს გამოიყენოთ წყლის ახლოს (აბაზანაში, აბაზანაში და ა.შ.). მოწყობილობა არ უნდა იყოს გაწვდილი წვიმაში ან ტენიანობაში. მხოლოდ გამოიყენეთ მოწყობილობა, როდესაც თქვენი ხელები მშრალია.
- თუ მოწყობილობა წყალში ჩავარდება, გამორთეთ იგი სანამ წყლიდან ამოიღებთ. არ შეეხოთ წყლის წყაროს. მოწყობილობა უნდა შემოწმდეს სპეციალისტის მიერ სანამ კვლავ გამოიყენება. ელექტრო შოკის თავიდან ასაცილებლად, ნუ წმენდთ მოწყობილობას წყლით ან ნუ ამოწვდით წყალში.
- გამოიყენეთ მოწყობილობა მხოლოდ განკუთვნილ მიზნით.
- ამ მოწყობილობას უნდა გაწვდოს მხოლოდ სათანადო სოკეტთან, რომელიც გაწვდილია რეგულაციების შესაბამისად. დარწმუნდით, რომ ელექტრო ენერჯის წყლის ძაბვა შეესაბამება ტიპის ტაბულაზე მითითებულ ძაბვას.
- დააზიანები, რომლებიც წარმოიქმნება, როდესაც მოწყობილობა გამოიყენება მიზნებისათვის, რომლებიც არ არის მითითებული ინსტრუქციებში ან არასწორად გამოიყენება ან არ არის შეკეთებული ექსპერტების მიერ, არ გაწვდებიან გარანტიაში.
- ყოველთვის გამოიყენეთ მოწყობილობა ბრტყელ და ჰორიზონტალურ ზედაპირზე.
- მოწყობილობა აღარ უნდა გამოიყენოს, თუ დაეცა მყარ

გაცნობიერება მაგიდის ვენტილატორთან

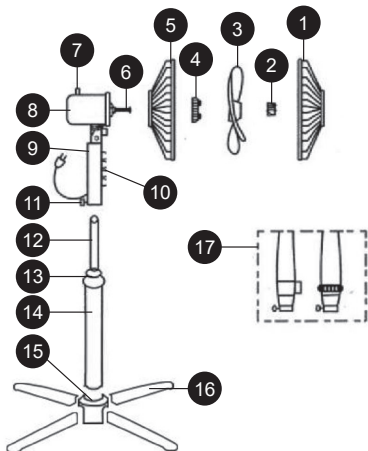

1. წინა გრილი
2. გრილის სახურავი
3. ფრთა
4. ფრთის ბედი
5. მიღების გრილი
6. შახტა
7. კრანების კონტროლის დილაკი
8. მოტორის საცხოვრებელი
9. კონტროლის კოლოფი
10. სიჩქარის გადამრთველი
11. ბ ნოტი
12. გაგრძელებული სვეტი
13. სიმაღლის რეგულირების დილაკი
14. კოლონა
15. ძირის სახურავი
16. ცხელი ბარი
17. როტაციის გადამრთველი

შენება

- დადგით ფეხები სწორი კუთხით ვენტილატორის ბაზაზე.
- ყოველ ფეხზე მკაცრად დააჭირეთ მანამ, სანამ კარგად არ მოერგება. დარწმუნდით, რომ ფეხები ბაზაზე თანაბრად დგანან, რათა ვენტილატორი სტაბილური იყოს.
- დადგით სვეტი ბაზის ხვრელში და მკაცრად დააჭირეთ.
- გამოიყვანეთ დასაბრუნებელი ნაწილი სვეტზე და აწიეთ შიდა სვეტი, შემდეგ კი კვლავ დაამაგრეთ. ამ ეტაპზე ასევე შეგიძლიათ გამოიყენოთ სიმაღლის რეგულირებისათვის.
- გრილის მონტაჟისთვის იხილეთ ქვემოთ მოცემული ინსტრუქციები და დიაგრამა.

ფრთისა და გრილის მონტაჟი

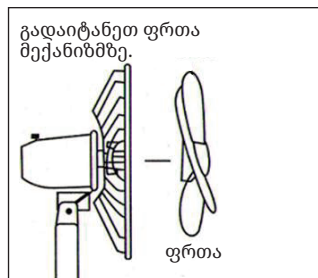

გამორთვა / ჩართვა და სიჩქარის რეგულირება

- ვენტილატორის ჩართვისთვის დააჭირეთ სასურველ დილაკს (1, 2 ან 3) სიჩქარის პანელზე.
- შესაბამისი დილაკის დაჭერით შეგიძლიათ დაარეგულიროთ ვენტილატორის სიჩქარე სასურველი დონეზე.
- ვენტილატორის გამორთვისთვის უბრალოდ დააჭირეთ "0" ნიშნულზე დილაკს.

ზედაპირისა და ოსცილაციის რეგულირება

- ეს ვენტილატორი შეუძლია დახრილი და წამოაყენოს. ზემოთ და ქვემოთ დახრის კუთხე შეგიძლიათ რეგულირდეთ საფარის ოდნავ აწევით ან დაწევით.
- ოსცილაციის ფუნქციის გადამრთველით გამოიყენეთ ვენტილატორის ოსცილაციის გააქტიურება ან გაუქმება. დილაკზე დაჭერით თქვენ გააქტიურებთ ოსცილაციას, ხოლო მისი გამოქვეითვით გააუქმებთ.

დასუფთავება

- დასუფთავების წინ დარწმუნდით, რომ გამორთულია ელექტრო ენერჯის წყაროდან.
- პლასტიკური ნაწილები უნდა გაიწმინდოს რბილი საპნითა და ნესტიანი სპრემით.
- სისუფთავისთვის კარგად გაასუფთავეთ სუფთა წყლით.
- წილი ყველა ნაწილი, პირიქით, შეასრულეთ მონტაჟის ორდერი.
- დარწმუნდით, რომ წყალი ან სხვა სითხეები არ მოხვდება იან მექანიზმის შიგნით.

ამ პროდუქტის სწორი განადგურება



- ეს მარკირება მიუთითებს, რომ ეს პროდუქტი არ უნდა განადგურდეს სხვა საყოფაცხოვრებო ნარჩენებთან ერთად ეკოლოგიაში მასშტაბით.
- გარემოს ან ადამიანის ჯანმრთელობისთვის შესაძლო ზიანის თავიდან ასაცილებლად ნარჩენების უკონტროლო განადგურების შედეგად, გადაამუშავეთ იგი პასუხისმგებლობით, რათა ხელი შეუწყოს მატერიალური რესურსების მდგრადი ხელახლა გამოყენებას.
- ნახშირი მოწყობილობის დასაბრუნებლად, გთხოვთ, გამოიყენოთ დაბრუნებისა და შეგროვების სისტემები ან დაუკავშირდით საცალო ვაჭრობას, სადაც პროდუქტი შეიძინა. მათ შეუძლიათ მიიღონ ეს პროდუქტი ეკოლოგიურად უსაფრთხო გადამამუშავებისთვის.

БУДЬ ЛАСКА, ЗВЕРНІТЬ УВАГУ, ЩО КЕРІВНИЦТВО МОЖЕ БУТИ СТВОРЕНЕ ДЛЯ КІЛЬКОХ МОДЕЛЕЙ ПРИСТРОЮ.
 ВАШ ПРИСТРІЙ МОЖЕ НЕ МІСТИТИ ФУНКЦІЙ, ЗГАДАНИХ У КЕРІВНИЦТВІ.
 ЦЕ ПЕРЕКЛАДЕНО ЗА ДОПОМОГОЮ ШТУЧНОГО ІНТЕЛЕКТУ.

ІНСТРУКЦІЇ ТА ПОПЕРЕДЖЕННЯ ЩОДО ЗАГАЛЬНОЇ БЕЗПЕКИ

- Перед використанням цього пристрою уважно прочитайте інструкцію.
- Переконайтеся, що номінальна напруга відповідає напрузі, яку ви використовуєте.
- Зберігайте інструкції, гарантійний сертифікат, чек про покупку, а якщо можливо, то й коробку з внутрішньою упаковкою!
- Пристрій призначений виключно для приватного використання, не для комерційного або професійного використання!
- Завжди вимикайте вилку з розетки, коли пристрій не використовується, при підключенні додаткових частин, очищенні пристрою або у разі виникнення проблеми. Попередньо вимкніть пристрій. Тягніть за вилку, а не за кабель.
- Для захисту дітей від небезпек електроприладів ніколи не залишайте їх на самоті з пристроєм. Тому, вибираючи місце для вашого пристрою, розмістіть його так, щоб діти не мали доступу до нього. Упевніться, що кабель не звисає.
- Регулярно перевіряйте пристрій і кабель на наявність пошкоджень. Якщо є якісь пошкодження, пристрій не слід використовувати.
- Не дозволяйте дітям грати з пристроєм. Не дозволяйте дітям грати з упаковочними матеріалами, такими як пластикові пакети.
- Цей прилад може використовуватися дітьми віком від 8 років і особами з фізичними, сенсорними або психічними вадами, або недостатнім досвідом і знаннями, за умови, що вони перебувають під наглядом або отримали інструкції щодо безпечного використання приладу та розуміють можливі небезпеки. Чистка та обслуговування користувачами не повинні виконуватися дітьми, якщо їм менше 8 років і вони не під наглядом.
- Не ремонтуйте пристрій самостійно, а звертайтеся до уповноваженого фахівця у разі виникнення проблеми.
- З міркувань безпеки пошкоджений або зламаний електричний шнур може бути замінений лише еквівалентним шнуром від виробника, нашого відділу обслуговування клієнтів або іншою кваліфікованою особою.
- Тримайте пристрій і кабель подалі від тепла, прямих сонячних променів, вологи, гострих країв тощо.
- Вимикайте пристрій і витягайте вилку, коли не використовуєте

його.

- Використовуйте лише оригінальні аксесуари, надані постачальником.
- Не використовуйте пристрій на вулиці (якщо він не призначений для використання на відкритому повітрі). Завжди захищайте від нульових або нижчих температур.
- Ніколи не використовуйте поблизу води (ванна, умивальник тощо). Прилад не повинен піддаватися дощу або волозі. Використовуйте пристрій тільки тоді, коли ваші руки сухі.
- Якщо пристрій впаде у воду, витягніть його з води, перш ніж відключити. Не торкайтеся до джерела води. Пристрій повинен бути перевірений фахівцем, перш ніж його використовувати знову. Щоб уникнути ризику ураження електричним струмом, не очищайте пристрій водою і не занурюйте його у воду.
- Використовуйте пристрій тільки за призначенням.
- Цей пристрій може бути використаний тільки при підключенні до заземленої розетки, встановленої відповідно до норм. Упевніться, що напруга живлення відповідає напрузі, зазначеній на табличці.
- Шкода, яка виникає, коли пристрій використовується не за призначенням, або використовується неправильно, або не ремонтується експертами, не покривається гарантією.
- Завжди використовуйте пристрій на рівній та горизонтальній поверхні.
- Пристрій не слід використовувати більше, якщо він впав на тверду поверхню з висоти. Навіть невидиме пошкодження може негативно вплинути на функціональну безпеку пристрою. Пристрій може використовуватися лише після перевірки фахівцем.
- Ніколи не переносьте або не тягніть пристрій за вилку, оскільки це може призвести до короткого замикання через обрив кабелю. Не згинайте, не стисніть і не тягніть живлення через гострі краї.
- Якщо є вентиляційне отвір, не закривайте його. Не лейте рідину чи порошок у вентиляційні отвори.
- Не вставляйте пальці або інші предмети в відкриті частини пристрою.
- Жодна відповідальність не приймається у разі пошкодження, викликаного неправильним використанням або невиконанням цих інструкцій.

ОЗНАЙОМТЕ ЗС МАСЛЯНИМ ВЕНТИЛЯТОРОМ

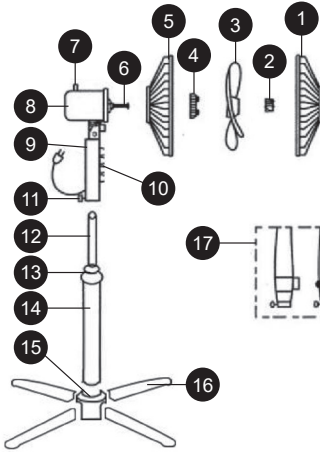

1. Передня решітка
2. Кришка решітки
3. Лопать
4. Гайка лопаті
5. Задня решітка
6. Вал
7. Ручка управління осциляцією
8. Корпус двигуна
9. Блок управління
10. Перемикач швидкості
11. Гвинт В
12. Подовжувальний стержень
13. Ручка регулювання висоти
14. Підставка
15. Кришка основи
16. Перехрестя
17. Ротаційний вимикач

ЗБОРКА

- Розмістіть ніжки під відповідним кутом у прорізах на основі вентилятора.
- Натискайте кожну ніжку вниз, поки вона не зафіксується. Переконайтеся, що ніжки стоять рівно на основі для стабільності вентилятора.
- Вставте стержень підставки в отвір в основі та натисніть вниз.
- Послабте обортову частину на стержні підставки та потягніть внутрішній стержень вгору, а потім знову затягніть. Цей крок також можна використовувати для регулювання висоти.
- Для збору решітки, будь ласка, ознайомтеся з інструкціями та діаграмою нижче.

Збірка лопаті та решітки



УКЛЮЧЕННЯ / ВИМКНЕННЯ ТА НАЛАШТУВАННЯ ШВИДКОСТІ ВІТРУ

- Щоб увімкнути вентилятор, натисніть бажану кнопку (1, 2 або 3) на панелі швидкості.
- Натискаючи відповідну кнопку, ви можете регулювати швидкість вітру вентилятора до бажаного рівня.
- Щоб вимкнути вентилятор, просто натисніть кнопку з індикацією "0".

НАПРЯМ ВІТРУ ТА НАЛАШТУВАННЯ ОСЦИЛЯЦІЇ

- Цей вентилятор може коливатися ВГОРУ та ВНИЗ. Кут нахилу вгору та вниз можна регулювати, трохи піднявши або натиснувши на кришку.
- Використовуйте вимикач функції осциляції, щоб увімкнути або вимкнути осциляцію вентилятора. Натискаючи на вимикач, ви увімкнете осциляцію, а витягуючи, вимкнете осциляцію.

ОЧИЩЕННЯ

- Перед очищенням переконайтеся, що ви відключили від джерела електроживлення.
- Пластикові частини слід чистити м'яким милом та вологою губкою.
- Ретельно промийте чистою водою, щоб видалити залишки мила.
- Щоб розібрати кожну частину, дотримуйтеся зворотного порядку зборки.
- Уникайте попадання води або інших рідин всередину двигуна.

Правильне утилізування цього продукту



- Ця позначка вказує на те, що цей продукт не повинен утилізуватися разом із іншими побутовими відходами в усій Європейському союзі.
- Щоб запобігти можливій шкоді довкіллю або здоров'ю людини від неконтрольованого видалення відходів, відповідально переробляйте його, щоб сприяти сталому використанню матеріальних ресурсів.
- Щоб повернути використаний пристрій, скористайтеся системами повернення та збору або зв'яжіться з роздрібним торговцем, де був придбаний продукт. Вони можуть прийняти цей продукт для екологічно безпечної переробки.

التعليمات العامة للسلامة والتحذيرات

- قبل استخدام هذا الجهاز، يرجى قراءة دليل التعليمات بعناية
- هو نفسه الجهد الذي تستخدمه Rated يرجى التأكد من أن الجهد الم
- يرجى الاحتفاظ بالتعليمات، وشهادة الضمان، وإيصال البيع، وإذا أمكن، الكرتون مع التغليف الداخلي
- ! الجهاز مخصص للاستخدام الشخصي فقط وليس للاستخدام التجاري أو المهني
- قم دائمًا بفصل القابس عن المنفذ كلما لم يكن الجهاز قيد الاستخدام، عند توصيل الأجزاء الملحقة، عند تنظيف الجهاز، أو كلما حدث أي خلل قم بإيقاف تشغيل الجهاز مسبقًا اسحب القابس، وليس السلك
- لحماية الأطفال من مخاطر الأجهزة الكهربائية، لا تركهم غير مراقبين مع الجهاز لذلك، عند اختيار موقع جهازك، يجب أن يكون بشكل يمنع وصول الأطفال إلى الجهاز احرص على التأكد من أن السلك لا يتدلى
- اختر الجهاز والسلك بانتظام للتأكد من عدم وجود تلف إذا كان هناك أي نوع من التلف، فلا ينبغي استخدام الجهاز
- لا تدع الأطفال يلعبون بالجهاز لا تدع الأطفال يلعبون بمواد التعبئة مثل الأكياس البلاستيكية
- يمكن استخدام هذا الجهاز من قبل الأطفال الذين تبلغ أعمارهم 8 سنوات وما فوق، والأشخاص ذوي الإعاقات الجسدية أو الحسية أو العقلية، أو الذين يفتقرون إلى الخبرة والمعرفة، شريطة أن يكونوا تحت إشراف أو قد تم إعطاؤهم
- تعليمات حول كيفية استخدام الجهاز بأمان وفهم المخاطر المحتملة يجب ألا يقوم الأطفال بتنظيف الجهاز أو صيانته إلا إذا كانوا دون 8 سنوات وغير مراقبين
- لا تصلح الجهاز بنفسك، بل استشر خبيرًا معتمدًا في حالة وجود مشكلة
- لأسباب تتعلق بالسلامة، يمكن استبدال سلك التيار الرئيسي المكسور أو التالف فقط بسلك مكافئ من الشركة المصنعة أو قسم خدمة العملاء لدينا، أو من قبل شخص مؤهل مماثل
- ابقِ الجهاز والسلك بعيدًا عن الحرارة، وأشعة الشمس المباشرة، والرطوبة، والحواف الحادة، وما إلى ذلك
- قم بإيقاف تشغيل الجهاز وفصله عندما لا تستخدم الجهاز
- استخدم فقط الملحقات الأصلية التي يوفرها المورد
- لا تستخدم الجهاز في الهواء الطلق (ما لم يكن الجهاز مصممًا للاستخدام الخارجي) احمه دائمًا من درجات الحرارة الصفرية أو دون الصفر
- لا تستخدمه أبدًا بالقرب من الماء (حمام، حوض، إلخ) يجب ألا يتعرض الجهاز للمطر أو الرطوبة استخدم الجهاز فقط عندما تكون يديك جافتين
- إذا سقط الجهاز في الماء، افصل القابس قبل إخراجها من الماء لا تلمس مصدر الماء يجب فحص الجهاز بواسطة متخصص قبل استخدامه مرة أخرى لتجنب خطر الصدمة الكهربائية، لا تنظف الجهاز بالماء أو تغمره في الماء
- استخدم الجهاز فقط للعرض المقصود منه
- يجب تشغيل هذا الجهاز فقط عند توصيله بمنفذ مؤرض تم تركيبه وفقًا للوائح تأكد من أن جهد التغذية يتوافق مع الجهد المذكور على لوحة النوع
- لا تغطي الأضرار التي تحدث عند استخدام الجهاز لأغراض غير تلك المحددة في التعليمات أو عند استخدامه بشكل غير صحيح أو عدم إصلاحه بواسطة خبراء ضمن الضمان
- استخدم الجهاز دائمًا على سطح مستوٍ وأقوي
- يجب عدم استخدام الجهاز بعد السقوط على سطح صلب من ارتفاع حتى الأضرار غير المرئية قد تؤثر سلبًا على السلامة الوظيفية للجهاز يمكن استخدام الجهاز فقط بعد التحقق منه بواسطة متخصص
- لا تحمل الجهاز أو تسحبه من خلال الإمسك بالقابس، حيث يوجد خطر حدوث دائرة كهربائية قصيرة بسبب كسر السلك لا تعوج أو تنني أو تسحب سلك الطاقة فوق الحواف الحادة
- إذا كان هناك فتحة تهوية، فلا تغطيها لا تصب أي سائل أو مسحوق في فتحات التهوية
- لا تدخل أصابعك أو أي أشياء أخرى في الأجزاء المفتوحة من الجهاز
- لا تتحمل أي مسؤولية عن الأضرار الناجمة عن الاستخدام غير السليم أو عدم الالتزام بهذه التعليمات

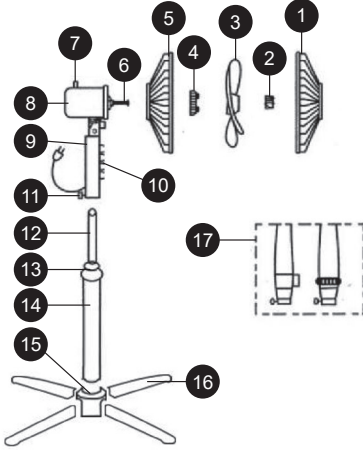

1. الشواية الأمامية
2. غطاء الشواية
3. بليد
4. شفرة الجوز
5. الشواية الخلفية
6. رمح
7. مقبض التحكم في التذبذب
8. غلاف المحرك
9. صندوق التحكم
10. تبديل السرعة
11. المسمار ب
12. عمود التمديد
13. مقبض تعديل الارتفاع
14. قاعدة التمثال
15. غطاء القاعدة
16. العارضة المتقاطعة
17. مفنح دوار

حشد

- ضع الأرجل بالزاوية المناسبة داخل الفتحات الموجودة بقاعدة المروحة
- اضغط على كل ساق لأسفل بقوة حتى يتم تثبيتها بشكل آمن تأكد من وضع الأرجل بشكل متساوٍ على القاعدة للحفاظ على ثبات المروحة
- أدخل عمود الحامل في الفتحة الموجودة في القاعدة واضغط لأسفل بقوة
- قم بفتح الجزء الدوار الموجود على عمود الحامل واسحب العمود الداخلي لأعلى، ثم قم بربطه مرة أخرى يمكنك استخدام هذه الخطوة لضبط الارتفاع أيضًا
- لتجميع الشواية، يرجى الرجوع إلى التعليمات والرسم البياني أدناه

مجموعة الشفرة والشواية

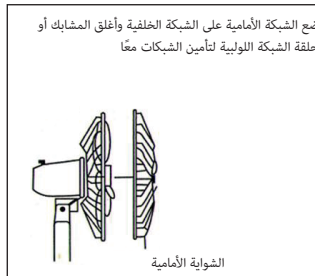
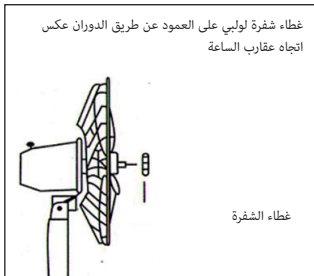
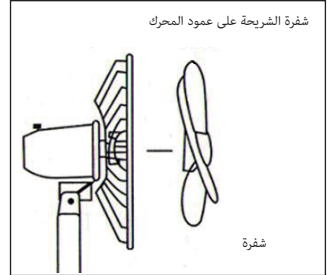
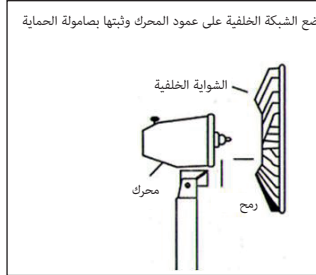

تشغيل/إيقاف وضبط سرعة الرياح

- لتشغيل المروحة، اضغط على الزر المطلوب (1 أو 2 أو 3) لمعرفة السرعة الموجودة على اللوحة
- بالضغط على الزر المقابل يمكنك ضبط سرعة الرياح للمروحة إلى المستوى المطلوب
- "إيقاف تشغيل المروحة، فقط اضغط على الزر الذي يحمل الإشارة "0"

اتجاه الهواء وإعدادات التذبذب

- يمكن لهذه المروحة التأرجح في الاتجاهين لأعلى ولأسفل ويمكن تعديل زاوية المواجهة لأعلى ولأسفل عن طريق رفع الغطاء قليلاً أو الضغط عليه
- استخدم مفتاح وظيفة التذبذب لتمكين أو تعطيل تذبذب المروحة بالضغط على المفتاح، يمكنك تمكين التذبذب، ومن خلال سحبه للخارج، يمكنك تعطيل التذبذب

تنظيف

- تأكد من فصل مصدر التيار الكهربائي قبل التنظيف
- يجب تنظيف الأجزاء البلاستيكية بصابون خفيف وإسفنجة من القماش المبلل
- قم بإزالة طبقة الصابون تماماً بالماء النظيف
- لتفكيك كل جزء، اعكس ترتيب التجميع
- تأكد من عدم دخول الماء أو أي سائل آخر إلى داخل المحرك

تصريف صحيح لهذا المنتج

- تشير هذه العلامة إلى أنه يجب عدم التخلص من هذا المنتج مع النفايات المنزلية الأخرى في جميع أنحاء الاتحاد الأوروبي
- لمنع الضرر المحتمل للبيئة أو الصحة البشرية نتيجة التخلص غير المضبوط من النفايات، يُرجى إعادة تدويره بشكل مسؤول لتعزيز إعادة
- استخدام الموارد المادية بشكل مستدام للإرجاع جهازك المستخدم، يرجى استخدام أنظمة الإرجاع والتجميع أو الاتصال بالبائع حيث تم شراء المنتج، يمكنهم أخذ هذا المنتج لإعادة تدويره بطريقة صديقة للبيئة



HOUD ER AUB REKENING MEE DAT DEZE HANDLEIDING GELDT VOOR MEERDERE MODELLEN DEZE HANDLEIDING KAN BESCHRIJVINGEN VAN FUNCTIES BEVATTEN DIE MOGELIJK NIET OP UW APPARAAT BESCHIKBAAR ZIJN DEZE TAAL IS VERTAALD MET BEHULP VAN KUNSTMATIGE INTELLIGENTIE

ALGEMENE VEILIGHEIDSLINSTRUCTIES EN WAARSCHUWINGEN

- Lees de handleiding zorgvuldig door voordat u dit apparaat gebruikt
- Zorg ervoor dat de aangegeven spanning overeenkomt met de spanning die u gebruikt
- Bewaar de instructies, het garantiebewijs, de kassabon en indien mogelijk de doos met de binnenvpakking!
- Het apparaat is uitsluitend bedoeld voor privégebruik en niet voor commercieel of professioneel gebruik!
- Haal altijd de stekker uit het stopcontact wanneer het apparaat niet in gebruik is, bij het bevestigen van accessoires, bij het schoonmaken van het apparaat of wanneer er een storing optreedt Schakel het apparaat vooraf uit Trek aan de stekker, niet aan het snoer
- Om kinderen te beschermen tegen de gevaren van elektrische apparaten, laat hen nooit zonder toezicht achter met het apparaat Kies daarom een plaats voor uw apparaat waar kinderen geen toegang tot het apparaat hebben Zorg ervoor dat het snoer niet naar beneden hangt
- Controleer het apparaat en het snoer regelmatig op schade Bij enige vorm van schade mag het apparaat niet worden gebruikt
- Laat kinderen niet met het apparaat spelen Laat kinderen ook niet spelen met verpakkingsmateriaal zoals plastic zakken
- Dit apparaat kan worden gebruikt door kinderen van 8 jaar en ouder en door personen met fysieke, zintuiglijke of mentale beperkingen, of gebrek aan ervaring en kennis, op voorwaarde dat ze onder toezicht staan of instructies hebben gekregen over het veilig gebruik van het apparaat en de mogelijke gevaren begrijpen Reiniging en gebruikersonderhoud mogen niet worden uitgevoerd door kinderen tenzij ze onder toezicht staan en jonger dan 8 jaar zijn
- Repareer het apparaat niet zelf, maar raadpleeg bij een probleem een erkende expert
- Om veiligheidsredenen mag een gebroken of beschadigde voedingskabel alleen worden vervangen door een gelijkwaardige kabel van de fabrikant, onze klantenservice of een vergelijkbaar gekwalificeerde persoon
- Houd het apparaat en het snoer uit de buurt van warmte, direct zonlicht, vocht, scherpe randen en dergelijke
- Schakel het apparaat uit en trek de stekker eruit wanneer u het apparaat

niet gebruikt

- Gebruik alleen originele accessoires die door de leverancier zijn geleverd
- Gebruik het apparaat niet buiten (Tenzij het apparaat is ontworpen voor buitengebruik) Bescherm het altijd tegen temperaturen van nul of lager
- Gebruik het nooit in de buurt van water (badkuip, gootsteen, etc) Het apparaat mag niet worden blootgesteld aan regen of vocht Gebruik het apparaat alleen wanneer uw handen droog zijn
- Als het apparaat in water valt, trek dan de stekker eruit voordat u het uit het water haalt Raak de waterbron niet aan Het apparaat moet door een specialist worden gecontroleerd voordat het weer wordt gebruikt Om het risico op een elektrische schok te vermijden, reinigt u het apparaat niet met water en dompelt u het niet in water
- Gebruik het apparaat alleen voor het beoogde doel
- Dit apparaat mag alleen worden gebruikt wanneer het is aangesloten op een geaard stopcontact dat volgens de voorschriften is geïnstalleerd Zorg ervoor dat de voedingsspanning overeenkomt met de spanning die op het typeplaatje staat vermeld
- Schade die ontstaat door het gebruik van het apparaat voor andere doeleinden dan die in de instructies zijn gespecificeerd, door onjuist gebruik of door niet-experts gerepareerde schade, wordt niet gedekt door de garantie
- Gebruik het apparaat altijd op een vlakke en horizontale ondergrond
- Het apparaat mag niet meer worden gebruikt nadat het op een harde ondergrond is gevallen Zelfs onzichtbare schade kan negatieve gevolgen hebben voor de functionele veiligheid van het apparaat Het apparaat kan alleen worden gebruikt nadat het is gecontroleerd door een professional
- Draag of trek het apparaat nooit vast aan de stekker, aangezien er risico is op een kortsluiting door een kabelbreuk Buig, knijp of trek het netsnoer niet over scherpe randen
- Als er een ventilatieopening is, dek deze dan niet af Giet geen vloeistof of poeder in de ventilatieopeningen
- Steek geen vingers of andere voorwerpen in de open delen van het apparaat
- Er wordt geen aansprakelijkheid aanvaard voor schade die is veroorzaakt door onjuist gebruik of het niet naleven van deze instructies

KENNEN DE STANDVENTILATOR

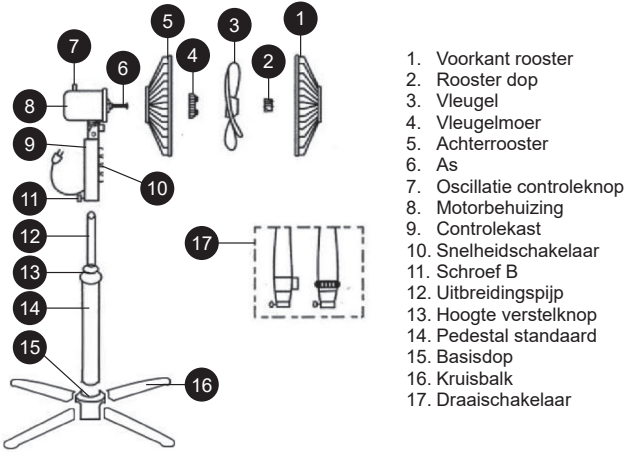

1. Voorkant rooster
2. Rooster dop
3. Vleugel
4. Vleugelmoer
5. Achterrooster
6. As
7. Oscillatie controleknop
8. Motorbehuizing
9. Controlekast
10. Snelheidschakelaar
11. Schroef B
12. Uitbreidingspijp
13. Hoogte verstelknop
14. Pedestal standaard
15. Basisdop
16. Kruisbalk
17. Draaischakelaar

MONTEREN

- Plaats de poten onder de juiste hoek in de sleuven op de basis van de ventilator.
- Druk elke poot stevig naar beneden totdat deze goed vastzit. Zorg ervoor dat de poten gelijkmatig op de basis zitten om de ventilator stabiel te houden.
- Steek de standaardpijp in de opening van de basis en druk stevig naar beneden.
- Maak het draaiende deel op de standaardpijp los en trek de binnenpijp omhoog, draai hem daarna weer vast. Je kunt deze stap ook gebruiken voor hoogteverstelling.
- Voor de montage van het rooster, raadpleeg de onderstaande instructies en het diagram.

Montage van Vleugel en Rooster

Draai de vleugeldop los door met de klok mee te draaien & de achterwaartse bevestigingsmoer door tegen de klok in te draaien.

Vleugeldop
Bevestigingsmoer

Plaats het achterste rooster op de motoras en zet het vast met de bevestigingsmoer.

Achterrooster
Motor
As

Schuif de vleugel op de motoras.

Vleugel

Draai de vleugeldop op de as door tegen de klok in te draaien.

Vleugeldop

Plaats het voorste rooster op het achterste rooster en sluit de clips of draai de rooster ring vast om de roosters samen te bevestigen.

Voorkant rooster

AAN / UIT EN INSTELLEN VAN DE LUCHTSNELHEID

- Om de ventilator in te schakelen, druk op de gewenste knop (1, 2 of 3) voor snelheid op het paneel.
- Door op de overeenkomstige knop te drukken, kun je de luchtsnelheid van de ventilator aanpassen aan het gewenste niveau.
- Om de ventilator uit te schakelen, druk je gewoon op de knop met de aanduiding "0".

LUCHTRICHTING EN OSCILLATIE INSTELLING

- Deze ventilator kan in UP- en DOWN-richting zwaaien. De hoek van het omhoog en omlaag richten kan worden aangepast door de kap iets omhoog te tillen of naar beneden te drukken.
- Gebruik de oscillatiefunctieschakelaar om de oscillatie van de ventilator in te schakelen of uit te schakelen. Door de schakelaar in te drukken, schakel je de oscillatie in en door deze naar buiten te trekken, schakel je de oscillatie uit.

SCHOONMAKEN

- Zorg ervoor dat je de stekker uit het elektrische voedingsbron haalt voordat je gaat schoonmaken.
- Kunststof onderdelen moeten worden gereinigd met milde zeep en een vochtige doek of spons.
- Spoel grondig af met schoon water om zeepresten te verwijderen.
- Om elk onderdeel te demonteren, volg je de omgekeerde volgorde van montage.
- Zorg ervoor dat er geen water of andere vloeistoffen in de motor komen.

Correcte verwijdering van dit product



- Deze markering geeft aan dat dit product niet met ander huishoudelijk afval in de hele EU mag worden weggegooid
- Om mogelijke schade aan het milieu of de menselijke gezondheid door ongecontroleerde afvalverwijdering te voorkomen, moet u het verantwoord recycleren om het duurzame hergebruik van materiële hulpbronnen te bevorderen
- Om uw gebruikte apparaat terug te sturen, gebruikt u de retour- en inzamelsystemen of neemt u contact op met de winkelier waar het product is gekocht. Zij kunnen dit product voor milieuvriendelijke recycling aannemen

FLORIA[®]
Make it Easy



@zilanhome